

The background of the cover is a close-up photograph of a traditional wooden spinning wheel. The wheel is made of light-colored wood and has several horizontal bobbins. The threads are a mix of vibrant colors, including red, green, blue, and yellow, creating a rich, textured pattern. The lighting is soft, highlighting the intricate details of the spinning process.

MINISTRY OF CULTURE AND TOURISM OF UZBEKISTAN
FERGANA REGIONAL BRANCH OF UZBEKISTAN
STATE INSTITUTE OF ARTS AND CULTURE

ORIENTAL ART AND CULTURE

ISSN 2181-063X
SCIENTIFIC
METHODICAL
JOURNAL
VOLUME 4 ISSUE 3
JUNE 2023

KOKAND

MINISTRY OF CULTURE AND TOURISM OF UZBEKISTAN

FERGANA REGIONAL BRANCH OF UZBEKISTAN STATE INSTITUTE OF
ARTS AND CULTURE

ORIENTAL ART AND CULTURE

ISSN 2181-063X
SCIENTIFIC METHODOICAL JOURNAL
VOLUME 4 ISSUE 3 / JUNE 2023

O‘zbekiston Respublikasi Oliy attestatsiya komissiyasi Rayosatining 2021-yil 31-iyuldagi №303/6-sonli qaroriga asosan “Oriental Art and Culture” ilmiy-metodik elektron jurnali San’atshunoslik fanlari bo‘yicha falsafa doktori (PhD) va fan doktori (DSc) ilmiy darajasiga talabgorlarning dissertatsiya ishlari yuzasidan dissertatsiyalari asosiy ilmiy natijalarini chop etish uchun tavsiya etiladigan ilmiy nashrlar ro‘yxatiga kiritilgan.



Impakt faktor 4.047 (SJIF 2021)



KOKAND

Editor in chief

Ximmatov Davlat Axatqulovich
Associated Professor

Executive Secretary

Turgunbaev Rashid Muxtorovich

Corrector

Asqarova Munojat Husanovna

Bosh muharrir

Ximmatov Davlat Axatqulovich
Dotsent

Mas’ul kotib

Turg’unboev Rashid Muxtorovich

Musahhih

Asqarova Munojat Husanovna

Editorial board

S.Mannopov
National artist of Uzbekistan, Professor
I.Yuldashev
Doctor of Philology, Professor
M.Bashmanov
Candidate of Philology, Associated Professor
M.Abdullaeva
Honored mentor of youth of Uzbekistan, Professor
K.Yuldashev
Honored Artist
Sh.Usmonov
Professor
Sh.Imomnazarova
PhD of Philological Sciences
R.Xolmatov
Candidate of Historical Sciences
Z.Fazlieva
Associated Professor
D.Mamajonov
PhD of Historical Sciences, Associated Professor
I.Dadajanova
PhD of Art Criticism, Associated Professor
O.Ahmedova
PhD of Philology, Associated Professor
Sh.Khudoynazarova
Head of scientific department of UzAC
I.Habibjonov
PhD in Philology

Tahririyat

S.Mannopov
O‘zbekiston xalq artisti, professor
I.Yo‘ldashev
Filologiya fanlari doktori, professor
M.Bashmanov
Filologiya fanlari nomzodi, dotsent
M.Abdullayeva
O‘zbekistonda xizmat ko‘rsatgan yoshlar murabbiyi, professor
K.Yo‘ldashev
O‘zbekistonda xizmat ko‘rsatgan san’at arbobi
Sh.Usmonov
Professor
Sh.Imomnazarova
Filologiya fanlari PhD
R.Xolmatov
Tarix fanlari nomzodi
Z.Fazliyeva
Dotsent
D.Mamajonov
Tarix fanlari PhD, dotsent
I.Dadajanova
San’atshunoslik fanlari PhD, Dotsent
O.Ahmedova
Filologiya fanlari PhD, dotsent
Sh.Xudoynazarova
O‘zDXA ilmiy bo‘lim boshlig‘i
I.Habibjonov
Filologiya fanlari PhD

Ta’isichi

O‘zbekiston davlat san’at va madaniyat institutining
Farg‘ona mintaqaviy filiali

Table of Contents / Mundarija

1.	Алишер Назаров САҲНА АСАРИ АСОСИДА КИНО СУРАТГА ОЛИШ МАҲОРАТИ: РЕЖИССЁРЛИК ИЗЛАНИШЛАРИ	12
2.	Bobir Mansurovich Ibragimov NOTA YOZUVNING QADIMIY USULLARI	17
3.	Маъруфжон Мамиржон ўғли Расулов ФАРҒОНА-ТОШКЕНТ МАҚОМ ЙЎЛЛАРИ ҲУСУСИДА	22
4.	Аҳмаджон Дадаев МАЪНАВИЙ МАДАНИЯТНИНГ ЮКСАЛИШИДА МУСИҚАНИНГ ЎРНИ	31
5.	Nilufar Zakirovna Abdumalikova ZAMONAVIY TA'LIM MUHITIDA BO'LAJAK O'QITUVCHILAR KASBIY O'ZINI O'ZI RIVOJLANTIRISH METODIKASINI	36
6.	Abdulaziz Ahmadxo'jayevich Akbarxo'jayev RANGTASVIR ASARINI ISHLASHDA KOMPOZITSIYANING AHAMIYATI	42
7.	O.Madaminov AKTYORLIK MAHORATI MAKTABLARIDA PROFESSIONAL AKTYORLIK MAKTABLARI: QO'G'IRCHOQ TEATR TOMOSHALARIGA ZAMONAVIY YONDASHUV	48
8.	Juldiz Allanova O'RTA OSIYO XALQLARINING AN'ANAVIY MUSIQA ASBOBLARI	54
9.	Mashxurbek Maribovich Xolmatov ANSAMBL IJROCHILIK AMALIYOTIDA UD SOZINING O'RNI	59
10.	Marufjon Abdumutalibovich Ashurov THE HISTORY OF THE DEVELOPMENT OF THE ART OF STATUS AND THE ROLE OF SCHOLARS IN IT	63
11.	Qobil Zaidovich Ayubov YAKKAXON IJROCHILIKDA OVOZ MASHQLARINING O'RNI	72
12.	Jamshid Husan o'g'li Rashidov BADIY ILLYUSTRATSIYALARNING ZAMONAVIY USLUBLARI	78
13.	Z.Ahmedov BADIY ASAR TILIGA TALABADA HURMAT XISSINI TARBIYALASH MASALALARI	82
14.	F.Xo'jayev, B.Mamatqulov MAKTABGACHA TA'LIM MUASSASALARIDA ERTAKLARNI SAHNALASHTIRISHNING AHAMIYATI	86
15.	Zarina Dadajonovna Boytemirova QOMUSIMIZ - ERKIN VA FAROVON HAYOTIMIZ KAFOLATI	90
16.	Zarina Dadajonovna Boytemirova HOZIRGI DAVR XALQARO MUNOSABATLARNING G'OYAVIY- MAFKURAVIY TASNIFI	94
17.	Dilshod Raxmatxonovich Akmalov CHANG CHOLG'USINING BUGUNGACHA BO'LGAN TAKOMILLASHUV BOSQICHLARI	98
18.	Murodjon Anvarovich Temirov, Sarvinoz Xayrullo qizi Oribjonova COMPOSITION OF COLOR AND FORM IN THE WORKS OF ARTISTS	102
19.	Dilmurod Tursinovich Nosirov O'ZBEK ADABIYOTIDA DRAMATURGIYA	106
20.	Dilmurod Tursinovich Nosirov BUXORO SHASHMAQOMINING ILK KOMPOZITSION ILDIZLARI TARIXI	112
21.	Dilrabo Jumanova MASAL MUMTOZ ADABIYOTNING QADIMIY JANRI SIFATIDA	119

22.	Мирзобек Ўткир ўғли Дилмуротов ЎЗБЕК МУСИҚАСИ ТАРИХИДА МУХТОР АШРАФИЙНИНГ ИЖОДИЙ МЕЪРОСИ ВА УНИНГ САҲНАВИЙ ЖАНРДА ЁЗГАН АСАРЛАРИ	130
23.	Mirzobek O'tkir o'g'li Dilmurotov DIRIJOR VLADIMIR BORISOVICH NEYMER IJODIY MAKTABI XUSUSIDA	136
24.	M.Djumaboyeva, Mustafa Yigitog'lu DIRIJORLIK TAYOQCHASI TARIXI	140
25.	Mashxurbek Maribovich Xolmatov IJROCHILIK QOBILIYATINI SHAKLLANTIRISH VA RIVOJLANTIRISH HUSUSIDA	147
26.	Ulug'bek Isayev G'IJAK CHOLGUSI TARIXIGA OID	152
27.	Isroiljon Kadirjonovich Urinbayev TASVIRIY VA AMALIY SAN'AT MASHG'ULOTLARIDA BO'LAJAK O'QITUVCHILARNING KREATIV KOMPETENTLIGINI OSHIRISHDA INNOVATSION TA'LIM TEXNOLOGIYALARINING AHAMIYATI	156
28.	Tursunoy Dodo qizi Laminova SHASHMAQOM IJROCHILIGINING ASHULA VA CHOLG'U YO'LLARI TASNIFOTI XUSUSIDA	165
29.	Ma'rufjon Abdumutalibovich Ashurov ORIGIN PROCESSES OF NATIONAL PERFORMING ARTS, XII MAKOMS	170
30.	Ma'rufjon Abdumutalibovich Ashurov THE THEORY OF TRADITIONAL PERFORMANCE ART AND ITS METHODOLOGICAL FOUNDATIONS	183
31.	S.Madaminov O'QUV MASHG'ULOTLARIDA CHOLG'U ASARLARINI O'ZLASHTIRISH	191
32.	Husnida Rashidovna Madaminova TA'LIM-TARBIYA SAMARADORLIGI: MAKTABGACHA TA'LIMDA INTERFAOL METODLARDAN FOYDALANISH	196
33.	Mahmudjon Sharipov O'ZBEK QO'G'IRCHOQ TEATRI SAHNASIDA TARIXIY QAHRAMONLAR	200
34.	Moxidil Erkinovna Isaxanova OILAVIY TA'LIMNING KICHIK YOSHDA GI O'QUVCHINING O'ZINI O'ZI QADRLASHIGA TA'SIRI	204
35.	Farrux Tuxtayevich Egamberdiyev ESTRADA SAHNASIDA AKTYORNING IJODIY CHIZGILARI VA TOMOSHABIN BILAN BEVOSITA MULOQOT	211
36.	S.Asqarova MUSIQA MADANIYATI FANI DARSLARIDA O'QUVCHILARGA QO'SHIQ O'RGATISH USLUBLARI	217
37.	M.Rafiqov CHOLG'U IJROCHILIGINI O'RGANISHDA O'QITUVCHI VA O'QUVCHINING O'ZARO MUNOSABATI	221
38.	Nilufar Usmonova MUSIQALI TEATRNING RIVOJLANISH TARIXI	225
39.	Mahmudjon Sharipov FARG'ONA VILOYATI QO'G'IRCHOQ TEATRINING SHAKLLANISH VA RIVOJLANISH BOSQICHLARI	228
40.	Nozimaxon Mirzayeva ALISHER NAVOIY "SADDI ISKANDARIY" DOSTONIDAGI MUG'ANNIYNOMALARINING MATNIY STRUKTURASI	232
41.	Fozil Rahmiddin o'g'li Nazarov BUGUNGI KUNDA TARIXIY FILMLARNI YARATISHDAGI DOLZARB MASALALAR (O'ZBEKISTON KINEMATOGRAFIYASI MISOLIDA)	240

42.	Gulhayo Rahmonjon qizi Kenjayeva, D.Nosirov MAQOMDA KUY VA MATN MUNOSABATLARI	245
43.	Gulhayo Rahmonjon qizi Kenjayeva, D.Nosirov MAQOMDA KUY VA MATN MUNOSABATLARI	248
44.	To‘rabek Raufovich Fayziyev, Azizbek Kazimovich Mirzaraximov MENEJMENT FAN VA BOSHQARUV SAN‘ATI SIFATIDA	251
45.	K.Jabborova MILLIY QO‘G‘IRCHOQLARINING TARIXIY BOSQICHLARI	255
46.	Xusanov Husniddin O‘rinovich MUMTOZ MUSIQA JANRLARI TASNIFI	259
47.	Mushtariybegim G‘ofurjon qizi Komilova, Komilov Mo‘minjon Abduraximjon o‘g‘li, Sh.Usmonov AKTYORNING OBRAZ USTIDA ISHLASHI (QO‘QON SHAHAR MUSIQALI DRAMA TEATRI AKTYORI, MARHUM USTOZ SAN‘ATKOR, RAXMANJON PO‘LATOV ROLLARI TALQINIDA)	262
48.	U.Musinov, S.M.Qodirova PROFESSIONAL KADRLAR - QO‘G‘IRCHOQ TEATRI KELAJAGINING TAYANCHIDIR (G‘.HAMROYEVNING QASHQADARYO VILOYAT QO‘G‘IRCHOQ TEATRIDA 1997/2004-YILLARDA AMALGA OSHIRGAN REJISSYORLIK FAOLIYATI MISOLIDA)	270
49.	Shaxnoza Usmonova CHOLG‘U IJROCHILIGI VA CHOLG‘UNING TOVUSH IMKONIYATLARI	276
50.	Manzura Borixodjaevna Yuldasheva, Xafiza Olimxodjaevna Abdullayeva MUZEYLARNI BOSHQARISHDA ZAMONAVIY MARKETINGNING XUSUSIYATLARI	282
51.	Arsen Albertovich Saruxanov, Usmon Ibragimovich Sultanov UMUMIY O‘RTA TA‘LIM MAKTABLARIDA O‘QUVCHILARNING JISMONIY MADANIYATINI OSHIRISH MASALALARI	289
52.	Zilola Baxtiyor qizi Nazarova YOSHLARNING IJTIMOYIY FAOLLIGINI OSHIRISHDAGI ISLOHOTLAR VA ULARNING AHAMIYATI	294
53.	Назира Рахматуллаевна Турсунова АНСАМБЛ ИЖРОЧИЛИГИ (ЎЗБЕКИСТОН ДАВЛАТ КОНСЕРВАТОРИЯСИ “РЕГИСТОН” АНСАМБЛИ ФАОЛИЯТИГА БИР НАЗАР)	303
54.	Nigora Isayeva DAVRLAR OSHA QADRLANIB KELINGAN DUTOR CHOLG‘USI	307
55.	Nodir Baxtiyorovich Zakirov FARG‘ONA - TOSHKENT MAQOM YO‘LLARINING IJROCHILIGIGA BIR NAZAR	312
56.	Ehtiromxon Quadratullayeva, U.M.Boltaboyeva O‘ZBEK XALQ CHOLG‘USI AFG‘ON RUBOBINING O‘ZIGA XOS XUSUSIYATLARI	318
57.	Faruhjon To‘rayev O‘ZBEKISTON RESPUBLIKASIDA XIZMAT KO‘RSATGAN SAN‘AT ARBOBI JO‘RA MAHMUDOVNING IJODIY VA PEDAGOGIK FAOLIYATINING UYG‘UNLIGI	321
58.	Жаҳонгир Бўрибоевич Олимов XIX АСР ОХИРИ XX АСР БОШЛАРИДАН ЎРТА ОСИЁ ЎРМОН ХЎЖАЛИКЛАРИ ФАОЛИЯТИГА НАЗАР	327
59.	Б.Шамсиддинов, М.Гуламов ЛОГИЧЕСКИЕ СООТНОШЕНИЯ ФИЛОСОФИИ С ЛИТЕРАТУРОЙ	332
60.	Isfandiyor Xomidov 4-SANOAT INQILOBI DAVRIDA SAHNA NUTQI FANINING ROLI VA KELAJAKDAGI ISTIQBOLLARI	336

61.	Orifjon Alimovich Qudratov DRAMATURG VA AKTYOR HAMKORLIGI	341
62.	Отабек Ортиқов ТАРИХИЙ ТАФАККУР ИЖТИМОЙИ-ФАЛСАФИЙ МЕРОС ТАРКИБИЙ ҚИСМИ СИФАТИДА	346
63.	M.Qurbonova CHOLG‘U IJROCHILIGINI O‘ZLASHTIRISHDA O‘QITUVCHI VA TALABANING O‘ZARO MUNOSABATI	353
64.	M.Qurbonov AKTYORNING OVOZ APPARATI VA OVOZ QOBILİYATLARINI RIVOJLANTIRISH USLUBLARI	356
65.	N.N.Zubaydova PHONOLOGICAL LEVEL OF ENGLISH AND OTHER LANGUAGES	361
66.	Э.Б.Қобилова, Сан Доған БОЛАЛАР ИЖОДКОРЛИГИНИ ШАКЛЛАНТИРИШДА МУСИҚА РАЎБАРЛАРИНИНГ КАСБИЙ КОМПЕТЕНТЛИГИНИНГ САМАРАДОРЛИГИНИ ОШИРИШ	366
67.	Bobirjon Botirjonovich Qodirov, Isroiljon Kadirjonovich Urinbayev XALQ AMALIY SAN‘ATI - O‘ZBEK MILLIY VA ZAMONAVIY ME‘MORCHILIGINING AJRALMAS QISMI SIFATIDA (ANDIJON ME‘MORCHILIGI MISOLIDA)	373
68.	Rahmatilla Sunnatullayevich Samadov O‘ZBEK MUMTOZ MUSIQASIDA “USUL” TAVSIFI	379
69.	G.Kaxarova, S.Azizov WORK ON PEDALIZATION IN THE ELEMNTARY GRADES OF THE MUSIC SCHOOL	383
70.	Gulnora Abilkasimovna Maxkamova SAMARQAND KASHTADO‘ZLAR FAOLIYATI VA ULARNING ISHLASH USLUBLARI	386
71.	Келдиёр Хамидович Тоғаев ТАСВИРИЙ САНЪАТДАГИ МАНЗАРА КОМПОЗИЦИЯСИ ЖАНРИГА ОИД АСАРЛАРИ ИНСОНДА ТАБИАТГА ВА ГУЗАЛЛИК ФАЗИЛАТЛАРИНИ ШАКЛЛАНТИРИШ	393
72.	Дилмурод Холмаматович Ахмедов ПОРТРЕТ КОМПОЗИЦИЯСИНИ ЯРАТИШДА РАССОМЛАРНИНГ ЎЗИГА ХОС УСЛУБИ	399
73.	Saidaxmad G‘ofurovich Saydaliyev TALABALARDA MILLIY CHOLG‘UDA IJRO ETISH KO‘NIKMALARINI SHAKILLANTIRISH	405
74.	To‘ymurod Dehqonovich Sayidov OVOZ IMKONIYATIGA MOSLAB ASAR TANLASH VA OVOZ TARBIYALASHNING O‘ZIGA XOS JIHATLARI	411
75.	Elyorjon Shavkatovich Oripov, Sharifjon Shokiraliyevich Xudoyberganov AN‘ANAVIY QADRIYATLAR TARAQQIYOTINING IJTIMOIIY-FALSAFIY ASOSLARI	417
76.	Sh.Qurbonova O‘ZBEK XALQ MUMTOZ MUSIQASI TARIXIGA BIR NAZAR	423
77.	Toshtemur Shukurullo o‘g‘li Shukurullayev X.RAHIMOV. NAY VA ORKESTR UCHUN “TURKCHA FANTAZIYA”	426
78.	Isroiljon Kadirjonovich Urinbayev TASVIRIY SAN‘AT O‘QITUVCHILARINING KASBIY KOMPETENTLIGINI RIVOJLANTIRISH (MUAMMOLARI)	431
79.	Murodjon Anvarovich Temirov THE SIGNIFICANCE OF THE ACADEMIC SCHOOL IN TEACHING FINE ARTS	436

80.	T.Akbarov BOLALAR OVOZI RIVOJLANISHINING YOSH DAVRLARI BO'YICHA XUSUSIYATLARI	442
81.	T.Akbarov VOKAL FANINING ASOSIY MAQSAD VA VAZIFALARI	446
82.	Васила Алишеровна Умарова ЧТЕНИЕ С ЛИСТА КАК ВАЖНЕЙШИЙ ЭЛЕМЕНТ В ФОРМИРОВАНИИ МУЗЫКАНТА	450
83.	Abbosjon Shavkat o'g'li Umurzoqov YANGI O'ZBEKISTONDA YURTBOSHIMIZNING SAN'AT VA MADANIYAT RIVOJLANISHIGA BERAYOTGAN YUKSAK E'TIBORI	455
84.	Isroiljon Kadirjonovich Urinbayev, Azizbek Jabbarovich Jabbarov MILLIY MA'NAVIY MEROSIMIZNI O'RGANISH VA TADBIQ ETISHDA XATTOTLIK SAN'ATINING AHAMIYATI	459
85.	A.Usmonov REJISSURADA PYESA VA JANR	465
86.	Iqbol Sobirjonovna Tashpulatova MILLIY CHOLG'ULARIMIZ SOZGARLIGIDA USTA USMON ZUFAROV FAOLIYATINING O'RNI	471
87.	Navro'zbek Hakimjon o'g'li Sobirov USTOZ-SHOGIRD AN'ANALARIDA PEDOGOGIKANING O'RNI	477
88.	Nuriddin Muxamadaliyevich Ruziyev DEKORATIV BEZAKLAR QATORIDA BADIY KULOLCHILIK BUYUMLARINING AVLODDAN-AVLODGA O'TIB KELAYOTGAN AN'ANALARI JAHON KULOLCHILIGI MISOLIDA	482
89.	Mohinur Olim qizi Ahmetjanova VEB-SERIAL FORMATINING KELIB CHIQISHI VA O'ZIGA XOSLIGI	489
90.	Qaxramon Madaminovich Fozilov VOKAL IJROCHILIGIDA OVOZ USULLARI	493
91.	Bekjon Zokirov Y.B.VAHTANGOV AKTYORLIK MAHORATI MAKTABINING O'ZBEK TEATR SAN'ATIDAGI O'RNI VA AHAMIYATI	498
92.	Baxtiyor Yakubov O'ZBEK KINOSINING AVANGARDI	507
93.	Abdivoxid Abdixalimovich Abdijalilov ZAMONAVIY ASHYOLARDA AMALIY SAN'AT ASARLARINI YARATISH IMKONIYATLARI (KOMPOZIT MATERIYALLAR MISOLIDA)	512
94.	Зилола Рўзибаевна Қодирова МУСТАҚИЛЛИК ДАВРИ ЎЗБЕКИСТОН ҲАЙКАЛТАРОШЛИГИНИНГ РИВОЖИ	518
95.	Акмал Бегматов МУСИҚИЙ ПЕДАГОГИКА ЙЎНАЛИШЛАРИДА ЧОЛГУ ИЖРОЧИЛИГИНИ ЎРГАТИШ МАСАЛАЛАРИ	522
96.	Улбиби Абдуллаева МУЗЫКА ЯВЛЯЕТСЯ ОДНИМ ИЗ БОГАТЕЙШИХ СРЕДСТВ НРАВСТВЕННО-ЭСТЕТИЧЕСКОГО ВОСПИТАНИЯ	526
97.	Akbar Nursaidov QO'G'IRCHOQ TEATRIDA ZAMONAVIY QAHRAMON OBRAZINI YARATISH MASALASI (SAMARQAND VILOYAT QO'G'IRCHOQ TEATRI MISOLIDA)	532
98.	Marjan Alliyarova MUSIQASHUNOSLIK BADIY OBRAZ, MUSIQA MAZMUNI, UNI IFODALASH VOSITALARI	537

99.	В.Аминов, М.Мелиқо‘зиёва О‘ҚИТУВЧИДА ЗАМОНАВИЙ КОМПЕТЕНСИЯЛАРНИ ШАКЛЛАНТИРИШ ЙО‘ЛЛАРИ	542
100.	Н.Т.Турсунбаева АМИР ТЕМУР ДАВЛАТИДА ЎРНАТИЛГАН ҲУҚУҚИЙ ТИЗИМ	548
101.	Жаҳонгир Мухсинович Мирахмедов ЁШ АВЛОДНИ ТАРИХИЙ ТАФАККУР БИЛАН ШАКЛЛАНТИРИШ ЗАРУРАТИ	553
102.	Маъруфжон Абдумуталибович Ашуров ШАШМАКОМ - ОСНОВА ТРАДИЦИОННОГО ИСПОЛНИТЕЛЬСКОГО ИСКУССТВА	558
103.	Н.М.Хужаназарова ТАРБИЯЛАНУВЧИЛАРДА КЎЗГА ТАШЛАНУВЧИ ФИЗИОЛОГИК, ПСИХОЛОГИК ВА ИЖТИМОЙ ОҒИШЛАРНИНГ ОЛДИНИ ОЛИШ ВА ҚАЙТА ТИКЛАШ	569
104.	Гулсал Нормухаммад кизи Усманова ЎЗБЕК РАҚС САНЪАТИДА БАЛЕТМЕЙСТЕРЛАРНИНГ ИЖОДИЙ- УСЛУБИЙ ИЗЛАНИШИ	573
105.	Д.М.Абдухакимова БУЮК САРКАРДАГА МУНОСИБ ЭҲТИРОМ	580
106.	Soxiba Ibragimovna Mirxayitova, Dilorom Xoshimova TA'LIMNI RIVOJLANTIRISHDA TA'LIM TEXNOLOGIYALARINI TADBIQ ETISH MASALALARI	584
107.	Shavkat Axmedovich Turdiyev SAN'AT SOHASIDA XOR DIRIJORLIGINING O'ZIGA XOS XUSUSIYATLARI	589
108.	Azizbek Jabbarovich Jabbarov, Isroiljon Kadirjonovich Urinbayev O'ZBEK MULTIPLIKATSIYASIDA MILLIY QAHRAMONLARNI VA QADRYATLARIMIZNI TAHG'IB ETUVCHI PERSONAJLARNI YARATISH, ULARNI BOLA TARBIYASIDAGI AHAMIYATI	593
109.	Gulnoz Mannob qizi Jalolova O'ZBEKISTON KINO RASSOMLIGI SHAKLLANISH BOSQICHLARNING TARIXIY VA NAZARIY ASOSLARI (1930-1980 YILLAR)	597
110.	Zuxra Zaynutdinova BADIIY KO'RGAZMALAR DIREKTSIYASI FONDI TO'PLAMIDAGI 90- YILLAR RANGTASVIR KOLLEKTSIYASI	603
111.	Адилбек Заматдинов ТЕАТР-ЖАМОА САНЪАТИ	610
112.	Дилхавас Равшнбек кизи Рустамжонова, Хусниддин Сохибжонович Орифжонов ЗНАЧЕНИЕ РАЗВИТИЯ УЗБЕКСКОГО НАРОДНОГО ТВОРЧЕСТВА И ТРАДИЦИОННОГО ИСПОЛНИТЕЛЬСКОГО ИСКУССТВА	614
113.	Наргиза Мирзамаҳмудовна Хўжаназарова МАКТАБГАЧА ЁШДАГИ БОЛАЛАРДА АСАБ БУЗИЛИШНИ АНИҚЛАШ ВА ОЛДИНИ ОЛИШНИНГ ХАЛҚОНА УСУЛЛАРИ	621
114.	Т.В.Глазунова, Ю.Р.Таирова ИНТЕГРАЦИЯ МУЗЫКАЛЬНОГО ОБРАЗОВАНИЯ В СИСТЕМЕ ПРОФЕССИОНАЛЬНОГО ХОРЕОГРАФИЧЕСКОГО ОБРАЗОВАНИЯ	626
115.	Sharifjon Shokiraliyevich Xudoyberganov, Elyorjon Shavkatovich Oripov INTELLEKTUAL MULK HUQUQ MASALASI	631
116.	Гульчехра Сатторовна Кабилова ИСТОРИЯ ОТКРЫТИЯ, ВИДЫ, ЭПИДЕМИОЛОГИЯ КОРОНАВИРУСА	635
117.	Марям Хамидовна Ашурова ЎЗБЕКИСТОНДА ТАЪЛИМ СИФАТИ-ТЕАТР ИЖОДИЙ ФАОЛИЯТИНИ ҲАЛ ҚИЛУВЧИ КУЧ	643

118.	Нигора Рахимовна Абдуллаева БОЛА ШАХСИДА МУСТАҚИЛЛИК ФЕНОМЕНИ ВА УНИНГ КОНФОРМЛИЛИК ОРҚАЛИ ТУШУНТИРИЛИШИ	649
119.	Равшан Дехқонов ҚЎҒИРЧОҚ ТЕАТРИДА ТАРИХИЙ МАВЗУ ВА ТАРИХИЙ ШАХСЛАР ТАЛҚИНИ	654
120.	М.Мелиқўзиева, Б.Аминов ТАЪЛИМ-ТАРБИЯ ЖАРАЁНИНИДА ЗАМОНАВИЙ ПЕДАГОГИК ТЕХНОЛОГИЯЛАР	660
121.	Оралхан Асаматдиновна Кдирниязова ТАЛАБА-ЁШЛАР МАЪНАВИЙ-АХЛОҚИЙ СИФАТЛАРИНИ ОММАВИЙ АХБОРОТ ВОСИТАЛАРИ АСОСИДА ТАКОМИЛЛАШТИРИШНИНГ КАСБИЙ-ИЖТИМОЙ ЗАРУРАТИ	665
122.	Қахрамон Бобоқулов ЎҚУВЧИЛАРНИ МИЛЛИЙ ЧОЛҒУ АСБОБЛАРИ ТАРИХИ БИЛАН ТАНИШТИРИШНИНГ ЎЗИГА ХОС ЁЎЛЛАРИ	669
123.	Sobirjon Turdibekovich Turatov SHOLG‘U IJROCHILIGI TA‘LIM YO‘NALISHIDA MAXSUS FANLARINING AXBOROT TEXNOLOGIYALARI BILAN INTEGRATSIYALASHUVI	676
124.	Nigora Raximovna Abdullayeva, Kamola Vaxidjon qizi Yuldasheva МАКТАВГАСНА ТА‘ЛИМ ТАШКИЛОТЛАРИДА ПЕДАГОГИК ЖАРAYONNI ТАШКИЛ ETISHNING SHAKLLARI	681
125.	Журъатбек Шухратович Шеримматов ЎРТА АСРЛАР МУСИҚИЙ РИСОЛАЛАРИДА МАҚОМЛАР НАЗАРИЯСИ	688
126.	Н.Хусанов КИТОБ САНЪАТИНИНГ РИВОЖИЛАНИШ ТАРИХИ ВА МОМОЛАРИ	693
127.	Jahongir Mamatqosimov ESTRADA AKTYORINING IJRO USLUBI MASALALARI	700
128.	Жахонгир Мухсинович Мирахмедов МАРКАЗИЙ ОСИЁДА МАНТИҚ ИЛМИНИНГ РИВОЖЛАНИШИ	705
129.	Х.М.Мирсолихова ЧОЛҒУ ИЖРОЧИЛИГИ ТАЪЛИМИНИ РИВОЖЛАНТИРИШДАГИ ВАЗИФАЛАР	708
130.	X.Umarova, O.Jo‘rayeva MONOLOGLAR VA AKTYORLAR BILAN MONOLOG USTIDA ISHLASH JARAYONLARI	715
131.	Лола Джураевна Усманова ЕВГЕНИЙ СЕРГЕЕВИЧ ДЕММЕНИ	719
132.	Gavxar Umarovna Radjabova OLIY TA‘LIM MUASSASALARINING TA‘LIM XIZMATLARINI RIVOJLANTIRISH BOSHQARUVINI TAKOMILLASHTIRISH	725
133.	Санъат Кенжаев XX АСР ТАРИХИЙ ФИЛЬМЛАРИДА РАССОМЛИК ИШИ	732
134.	Сохиба Ибрагимовна Мирхайитова, Дилором Хошимова МУТАХАССИСЛАРНИНГ КАСБИЙ ТАЙЁРГАРЛИГИНИ ТИЗИМЛИ ПЕДАГОГИК ЛОЙИХАЛАШ	735
135.	G.Tursunova ALISHER NAVOIY NOMLI OPERA VA BALET TEATRIDAGI SPEKTAKLLARDA QAHRAMON QIYOFASI	740
136.	Орол Абдуманнонович Сафаров ДУНЁ ВА ЎЗБЕК МИЛЛИЙ МУСИҚАСИ	745

137.	Мадина Файзиёва ТРАДИЦИОННЫЕ И ИНТЕРАКТИВНЫЕ МЕТОДЫ ОБУЧЕНИЯ В КЛАССЕ СПЕЦИАЛЬНОГО ФОРТЕПИАНО (НА ПРИМЕРЕ КОНЦЕРТНОГО ЭТЮДА «ШАМОЛ КУЙИ» М.АТАДЖАНОВА)	749
138.	Gulchexra Ozodovna Sultanova, Xalima Torabayevna Baltayeva XORAZM GANCH O‘YMAKORLIGI SAN’ATI	756
139.	Gulchexra Tursunova, Ravshan O‘taganov TARIXIY SPEKTAKLLARDA GRIMNING O‘RNI	762
140.	A.Naydarov O‘ZBEK SHALYAPINI SIFATIDA E‘TIROF ETILGAN SAN’ATKOR	767
141.	Gulhayo Rahmonjon qizi Kenjayeva, D.Nosirov O‘ZBEK MAQOM SAN’ATIDA AYOL OVOZLARINING TUTGAN O‘RNI	772
142.	Одина Равшановна Ўралова МАЪНАВИЙ ТАРБИЯ - МУҲИМ ИЖТИМОЙ ЗАРУРИЯТ	777
143.	Мадина Файзиёва ИЗУЧЕНИЕ МАЛЫХ КОНЦЕРТНЫХ ФОРМ В КЛАССЕ СПЕЦИАЛЬНОГО ФОРТЕПИАНО (НА ПРИМЕРЕ ПЬЕС «ТОККАТА И «ПЕШРАВ» Ф.ЯНОВ-ЯНОВСКОГО)	782
144.	Hurriyat Isroilova USTOZLAR XOTIRASI DOIMO SHOGIRDLAR QALBIDA (“MAQOM” ANSAMBLI VA USTOZ SAN’ATKORLARNI XOTIRLAB)	792
145.	Шоира Сотимбоевна Ҳамидова ҲИНД РАҚС ТЕАТРИГА БИР НИГОҲ	797
146.	Hurriyat Isroilova O‘ZBEK FOLKLORSHUNOSLIGINING RIVOJLANISHIDA FOLKLORSHUNOS OLIMLARINING QO‘SHGAN HISSALARI	800
147.	Shomahmud Shorahmetov SHASHMAQOMDA SAQILLAR	812
148.	Наима Уришбоевна Шукурлаева СОЗДАНИЕ ДИЗАЙНА ЛОГОТИПА И ЕГО СВОЙСТВО	818
149.	Зухра Юлдашева ОСНОВНЫЕ ВЫРАЗИТЕЛЬНЫЕ СРЕДСТВА ТАНЦЕВАЛЬНОГО ИСКУССТВА	822

САҲНА АСАРИ АСОСИДА КИНО СУРАТГА ОЛИШ МАҲОРАТИ: РЕЖИССЁРЛИК ИЗЛАНИШЛАРИ

Алишер Назаров
alisernazarov26@gmail.com

Ўзбекистон давлат санъат ва маданият институтининг Фарғона минтақавий
филиали

Аннотация: Ушбу мақола сахна асари асосида кино суратга олиш жараёнида режиссёр шахси изланиши ва эътибор қаратиши лозим жиҳатларни тавсифлайди.

Калит сўзлар: пьеса, сценарий, эпизод, раскадровка, реализация, репетиция, суратга олиш, монтаж, овоз режиссёри, овозлаштириш, экранизация

SCRIPT-BASED FILMMAKING SKILLS: DIRECTOR'S SEARCH

Alisher Nazarov
alisernazarov26@gmail.com

Fergana regional branch of Uzbekistan State Institute of Art and Culture

Abstract: This article describes the aspects that a director should look for and pay attention to in the process of shooting a film based on a stage play.

Keywords: script, script, episode, storyboard, realization, rehearsal, photography, editing, sound director, dubbing, screenplay

Кўп ҳолларда айрим ҳаваскорларнинг ушбу борада қуйидагича хулосасига дуч келиш мумкин: “сахна асарини экранга кўчиришда пьесани эпизод ва кадрларга бўлиб, актёрлар ижросини турли планларга мослаш, декорацияларни натурага олиб суратга тушириш ва монтаж қилиш кифоя”. Балки, иш умумий тарзда шундайга ўхшаб кўринар, лекин мазкур вазифа кўплаб муҳим, майда ва нозик жиҳатларни ичига оладики, профессионал режиссура бу тафсилотларни эътибордан четда қолдирмай, ишга нисбатан жиддий ёндашувни тақозо қилади.

Ёндашув, аввал таъкидланганидек, асардаги бадиий-ғоявий жиҳат, мазмун пухталиги, долзарблик масаласи, яралмиш наmunанинг оригиналлиги (ўзига хос ва бетакрорлиги), экранизациянинг санъат асари даражасидаги қиймати каби масъулиятли талабларни кўндаланг кўяди ва, албатта, буларнинг аксари манба адаптациясида ўз аксини топган бўлади. Лекин, пьеса муваффақиятли сценарийга айландими, энди қолгани шу йўсин давом этиб кетаверади, дейиш ҳам хато. Навбати уни қандай рўёбга чиқариш, юқоридаги мезонлар асосида

тузилган режа билан борадиган ишнинг реализацияси билан шуғулланиш ётади. Иш охири кўзланган натижага қай даража келиш билан ўлчанишидир. Булар бари юқорида таъкидланган икки оғиз жумлага биноан амалга ошиб қолмаслиги аниқ.

Демак, пьеса сценарийга айланиб ўз тасдиғини топгач, (у малакали тасдиқ ҳайъати томонидан кўриб чиқилиши мақсадга мувофиқ) режиссёр уни суратга олиш учун режиссёрлик сценарийсига ўтиради. Жараёнда режиссёр уни эпизодлар ва кадрларга бўлиб, бирламчи равишда, ўша кадр давомийлиги, мазмуни, қайси планда олиниши, қандай шовқин ёки мусиқа қўлланишигача белгилайди. Кейин у ижодий жамоадаги - сахналаштирувчи рассом ҳамда оператор билан бирга кадрма-кадр раскадровка чизгиларини ҳал қилишга ўтиради.

Раскадровка - бу картинанинг эскизи сифатида кўриладиган кинематографик восита. Унда воқеа жойи (локация), ҳар бир кадрдаги ҳолатга мос мизансаҳна, кадр мазмунини очувчи фон ва турфа деталларгача режалаштириб қўйиб чиқилади. Бунда яна либослар бўйича рассом, гримёр ҳам ишлайди. Раскадровкалар бирламчи, иккиламчи (хатто, учламчи ва ундан ҳам ортик) бўлиши мумкин. Чунки эринмай олиб борилган жараёнда бўлажак фильм янгидан-янги ғоялар билан бойиб, суратга олиш учун қоғозда етилиб боради. Шу ўринда адабий сценарийдан фарқли раскадровка ишлаш даврини ҳам “фильм қоғозда тайёр бўлади” деган иборанинг давомли жараёни дейиш мумкин. Иш мана шу жиҳатлари билан навбатдаги ижодий босқич ҳисобланади. Бу каби ишлар билан параллел суратга олиш учун жой - локация масалалари ҳал қилинади. Керакли натура, объектлар сараланади, лозим павилонлар қурилади.

Тайёргарлик даврида роллар учун актёрлар танлови - кастинг ҳам йўлга қўйилади. Кино учун бундай танлов борасида имконият кенг. Кинода режиссёр тасаввурида гавдаланган персонаж талқинига, ижро қобилияти ишнинг шаклига, хуллас, унинг фильмига тўғри келувчи хоҳлаган кимсани танлаши, ишлатиши, керак бўлса, бош қаҳрамондан тортиб, эпизодик рол учун ҳам истеъдодли актёр жалб қилиши мумкин. Олинган иш муваффақияти 70 фоиз танланган актёрларга боғлиқ, дейилади. Актёр танлашда ҳаммасидан ҳам режиссёр концепция(экспликация)си бўйича олдинга қўйилган ва олға суриладиган асар ғояси муҳим аҳамият касб этади. Бироқ театр асари асосида қилинаётган экранизациянинг актёрлар танловида театрчиликдан қочиш мақсадга мувофиқ. Акс ҳолда бу борада Я.Фриднинг “Ўн иккинчи кеча” (1955) экранизациясидаги каби муваффақиятсизликка дуч келиш мумкин. Унда эгизак қаҳрамонлар Виола ҳамда Себастьянни битта актёр - Клара Лучко ижро этганини кўрамиз. Аммо уларнинг ака-сингил - бири аёл, бири эркак экани ҳисобга олинса, бу ижрода кескин фарқланмайди. Фильмда режиссёр бизни бунга ишонтириш уйдасидан

чиқолмаган. Театрда мазкур ҳолат “зўраки шартлилик” сабаб қабул қилиниши мумкин, бироқ кинода ўзини оқламади. Биргина шу камчилик бутун бошли картинанинг кимматини туширган. Бўлмаса бошқа ижодкор мутахассислар - оператор, композитор, рассом, костюмер меҳнати ҳамда қолган актёрлар (айниқса, Сер Эндрю - Г. Вицин, герцог Орсино - В.Медведев, масхарабоз Фесте - Б.Френдлих) ижроси таҳсинга лойиқ. Албатта, актёрнинг ўз ролига тўлақонли мос тушиши катта аҳамиятга эга ва бу масъулият кинода карра ортади. Актёр театрлардан сараланиши, киноактёр ёки типажлар белгиланиши, ҳатто, дебютантларга мурожаат этилиши мумкин. Масалан: Ф.Зефирелли “Ромео ва Жульетта” (1968) экранизациясида фожа тафсилотларига содиқ қолган ҳолда иш кўради. Яъни, катта ҳаётга илк нигоҳини ташлаган ўсмир жуфт билан содир бўлувчи севги тарихини кинода қандай кўрсатиш масаласи уни аввал Олд Вик театрида сенсацион омадга эришган спектаклидаги бош рол ижрочилари актёр Жон Страйд - Ромео ва актриса Жуди Денч - Жульетталардан воз кечишга мажбур қилади. Энди бу жуфтлик учун кўнгиллилар орасидан ўн олти ёшли Оливия Хасси ва ўн етти ёшли Леонард Уайтинг каби дебютантлар танлаб олинади ва бу ижрочиларнинг воқеалик ҳамда қаҳрамонларга янада яқин экани билан аҳамият касб этади.

Бундай тадбирлардан мустасно театрда саҳналаштирилган асар актёрлари билан ишлаш ҳоллари ҳам кузатилади. Кинорежиссёр Л.Файзиев 1964-йил суратга олган “Улуғбек юлдузи” кинокартинасида бош рол ижрочиси, шу асар театр намунаси - “Мирзо Улуғбек” спектаклида Улуғбек образини яратган Шукур Бурхоновдир. Албатта, театр труппаларидан ҳам кино учун мос актёрлар кашф этилиши мумкин. Г.Козинцевнинг 1964-йилда ишланган “Ҳамлет” экранизацияси учун актёрлар танлови эълон қилинганда бош ролга номзодлар орасида киноактёр А.Демьяненко (Шурик) ҳам бор эди, бироқ унинг кинодаги бошқа шуҳрати сабаб, режиссёр бу танловдан чекинишга мажбур бўлади ва ўша пайтда асосан театрда фаолият юритаётган И. Смоктуновскийни қаҳрамон ролига тасдиқлайди ва иш сўнггидаги натижа танлов тўғри бўлганлигини кўрсатади.

Баъзи режиссёрлар кинода актёр учун фото ва кинопробанинг ўзи етарли, ижрони эса суратга олишдан олдинги репетицияларда келтириб оламан деб ўйласа, айримлари актёр театрда қандай ролга тайёрланса, кинода ҳам шундай тайёргарлик кўриши керак деб ҳисоблайди. Агар танланган актёр асар спектаклида ҳам қатнашган бўлса, бу режиссёрга бирмунча қулайликни келтириб чиқаради. Чунки у асар мазмуни, рол характери билан аввалдан таниш ҳисобланади. Албатта, актёр ўз роли, лойиҳадаги қиладиган иши билан қанчалик яхши таниш бўлса, унга шунчалик тўлақонли ёндаша билади. Фақат эндиги ёндашув бошдан-оёқ кино талаблари асосида боради. Бу каби тажрибалар ўзбек

кино тарихида ҳам талайгина. Мисол тариқасида, Комил Ёрматовнинг “Алишер Навоий” (1947) фильмида Асад Исматов, Обид Жалилов, Қудрат Хўжайев каби актёрлар театр сахнасида ҳам мазкур асар ва ундаги роллар билан таниш бўлишган. Ёки Л.Файзиёвнинг 1953-йилги “Бой ила хизматчи” экранизациясидаги актёрлар Миллий академик театрнинг шу спектаклдаги актёр-актрисаларидир. “Улуғбек юлдузи” кинокартинасида актёрлар Шукур Бурхонов ва Олим Хўжаев асарнинг театр постановкасида ҳам Мирзо Улуғбек ва Ҳожа Аҳрор ролларини ижро қилишган. Шу ўринда режиссёр қўллаган устумонлик эътирофга лойиқ. Мазкур актёрлар театрда ҳам ўзаро ижодий рақобатга эга эдилар.

Киноактёрдан фарқли дебютант ҳаваскор, танланган типаж, ёки театр актёри (кинода энди тушаётган бўлса) камера олдидаги ижро учун яроқсиз ҳисобланади. Режиссёр ва оператор бунда актёрни камера билан қандай ишлашга ўргатиши навбатдаги масала ва бу яна бирмунча изланиш талаб қиладиган жиҳат. Одатда, бундай номзодларда ташқи сифат иш беради. Шу боис режиссёр айна эпизоднинг айна жойида, уларга хос айна қиёфани камера олдида ифодалаб олса бўлгани.

Суратга олиш жараёнида сценарийнинг ишланиши (адабий, режиссёрлик сценарийлари, раскадровка), тайёргарлик даврида эришилган натижалар, суратга олиш олди репетицияларда қилинган топилмалар тасвирга муҳрлана бошлайди. Бу кино ишлаш жараёнининг бирламчи якуний қисми ҳамдир. Давргача ўтган ишларнинг аҳамиятли вазифаси шуки, бунда таниқли ёки маълум сахна асарини тубдан ислоҳ этилиши баробарида янги бир кинонамунанинг туғилиши кузатилиши керак. Яъни суратга олишда ҳам ижодий янгиликлар қилингани ҳолда сценарий реализациясида тафсилотларнинг янада такомиллашуви рўй бермоғи даркор. Умумий иш эса театрни кино сифатида рад этишни мақсад қилади. Масалан, Л.Оливьенинг “Генрих V” (1944) экранизацияси. Унинг суратга олиниши бутун кинематография тарихида ўзгача бир воқелик сифатида тан олинган.

Монтаж даври шу кунгача қилинган барча саъй-ҳаракатларнинг натижасини кўриш имкониятининг пайдо бўлиши билан завқли. Спектаклда парда ва сахналар билан ўтувчи “переход”лар театрдан фарқли, бир вақтнинг ўзида эпизодма-эпизод уланиб кетилади. Экранизация монтажи юқорида таъкидлаб ўтганимиздек, қайта кўрилган сюжет композицияси бўйича олиб борилади. Агар бу даврга келиб, ёки жараёнда илгаригиданда яхшироқ композиция, ё қисмлар кетма-кетлиги ғояси пайдо бўлиб қолмаса, албатта. Бунда томошабинда пайдо бўладиган таассуротга ҳушёр турмоқ мақсадга мувофиқ, йўқса, кетма-кетлиги монтажда ҳам пьеса бўйича кетган баъзи экран намуналари қатори айрим нуқсонлар кўзга ташланиб қолиши эҳтимоли мавжуд. Масалан: Л. Оливьенинг

“Ҳамлет” (1948) экранизациясида “Қопқон” воқеасидан ўтиб, Ҳамлет онаси - Гертруда олдига чақирилади. У кета туриб, ногоҳ қиролга кўзи тушади ва бу билан Клавдийнинг “Тазарру” сахнасига ўтилади. Унинг бу ҳолига гувоҳ бўлган Ҳамлет айна дам қиролни ўлдириш фикридан вақтинча қайтиб, йўлида давом этади. Навбатдаги сахна Малика хонасида давом этади ва у ерда Ҳамлет томонидан қирол (?) гумон қилинган Полоний ўлдирилади. Асарнинг бу қисми пьесада ҳам бироз чалқаш, бироқ театрда хос сахнадан сахнага ўтишдаги интервал баҳонасида мазкур камчилик ҳаспўшланади, бироқ кинода унинг айна шу қисми бироз мантиқсизликни келтириб чиқарган, яъни воқеа монтаж натижасида узлуксиз давом этгани сабаб, ҳозир қирол ёнидан ўтган Ҳамлет қандай қилиб онаси хонасидаги парда ортида яна қирол турганини тахмин қила олади?! Г.Козинцев эса ўз экранизациясида асарнинг ушбу қисмига театрда хос усулда ёндашган, яъни Клавдийнинг “Тазарру” сахнаси икки қисмли фильмнинг биринчи қисми яқини бўлади. Хос режиссура монтаж борасида шу каби ғализликларни бартараф этишни ҳам олдиндан ҳисобга олиш шартлигини кўрсатади. Тўғри, аввалги ишлардан истисно тарзда мазкур ижодий жараёнда баъзи нарсалар ўрни алмашиши мумкин, лекин бошда қилинган пухта сценарий ишнинг харитаси бўлиб қолаверади.

Фойдаланилган адабиётлар

1. Arastu, “Poetika”, DAVR PRESS nashriyoti, T-2009
2. Vilyam Shekspir “Tanlangan asarlar” I, II, III, IV, V-tomlar. G‘afur G‘ulom nomidagi adabiyot va san‘at nashriyoti, Toshkent - 1981, 1985 yillar.
3. K. S. Stanislavskiy “Aktyorning o‘z ustida ishlashi”, Yangi asr avlodi nashriyoti, T-2010
4. A. Mitta “Kinoda rejissura va dramaturgiya”, Fan va texnologiya nashriyoti, T-2014
5. R. Usmonov “Rejissura”, “FAN” nashriyoti, Toshkent -1997
5. M. R. Rahmonov “O‘zbek Milliy Akademik drama teatri tarixi”, birinchi kitob (1914-1960 yillar), T-2003

NOTA YOZUVNING QADIMIY USULLARI

Bobir Mansurovich Ibragimov

O‘zDK huzuridagi B.Zokirov nomidagi Milliy estrada san’ati instituti

Annotatsiya: Mazkur maqolada nota yozuvining qadimiy usullarining kelib chiqishi, turli davrlar va xalqlarning musiqiy matn namunalarini taqqoslanishi, ma’lum bo‘lgan barcha usullardan eng qadimiysi bu chizmalar yordamida eshitaladigan ohanglarni belgilanishi va boshqa boir qator foydali ma’lumotlar berilgan.

Kalit so‘zlar: musiqa, nota, nota yozuvi, musiqiy ohang, alifbo, san’at, tetraxord, dekodlash, harfli belgilar

ANCIENT METHODS OF NOTE WRITING

Babir Mansurovich Ibragimov

National Pop Art Institute named after B.Zokirov under the UzSK

Abstract: In this article, the origin of the ancient methods of notation, comparison of musical text samples of different periods and peoples, the most ancient of all known methods is the determination of audible tones with the help of drawings, and a number of other useful information.

Keywords: music, sheet music, notation, musical tone, alphabet, art, tetrachord, decoding, letter symbols

Nota yozuv, notatsiya (*lot.*notatio - yozish, belgilash) - musiqani yozib olish uchun ishlatiladigan grafik belgilar tizimi, shuningdek musiqani notalardagi aksi - o‘zi.

Dunyoda musiqiy nota bo‘lmagan va musiqa faqat og‘zaki ravishda yetkazilgan vaqt bo‘lganligini tasavvur qilish qiyin. Musiqiy ohanglarni saqlab qolish yo‘lini topish zarurati musiqiy notaning yaratilishiga olib keldi. Ko‘p avlodlarning sa’y - harakatlari bilan musiqaning “jonli” tovushini shartli grafik yozuv-notatsiya tiliga tarjima qilishning tobora takomillashib borayotgan tizimlari yaratildi. Turli davrlar va xalqlarning musiqiy matn namunalarini taqqoslab, ular bir-biriga o‘xshamasligini ko‘rish mumkin. Ammo musiqaning maxsus an’anaviy belgilar yordamida o‘rnatilishi barcha farqlar bilan ularda umumiylikni ifoda etadi. Ular musiqiy madaniyatning ko‘p asrlik rivojlanishi davomida musiqiy nota shakli o‘zgarib, insonlar hozir qo‘llayotgan musiqiy nota shakliga keldi.

Ma’lum bo‘lgan barcha usullardan eng qadimiysi bu chizmalar yordamida eshitaladigan ohanglarni belgilashdan iborat bo‘lgan. Bunday yozuv namunalari

qadimgi Misr yodgorliklarini o'rganishda topilgan. Turli mamlakatlar olimlari eng qadimgi musiqiy yozuvlarning ma'nolarini ochishga harakat qilmoqdalar.

Bari shahridagi universitetning ikki italiyalik olimi-musiqashunos Anna Gabriella Kaldaralo va Madaniyatshunoslik va arxeoastronomiya (bu fan turli tarixiy davrlarda osmondagi yulduzlarning o'rnini o'rganadi) bo'yicha mutaxassis Nedim Vlera fir'avnlarni dafn etish marosimlarida ijro etilgan qadimgi Misr madhiyalarining yozuvlarini o'rganib, zamonaviy musiqiy tilga tarjima qilishga muvaffaq bo'lishdi (6-rasm).

6-rasm



Ularning versiyasiga ko'ra, qadimgi misrliklar musiqani yozib olish uchun samoviy jismlarni tasvirlaydigan ierogliflardan foydalanganlar. Ular orasida Quyosh, oy va yulduzlar bor: Isis ma'budasiga bag'ishlangan Sirius va Venera qadimgi misrliklar mifologiyasida vaqt xudosining timsoli bo'lib xizmat qilgan. Ieroglifdagi yulduzlarning joylashuvi musiqiy belgilarning paydo bo'lishini aniqlashga yordam berdi. Nedim Vleraning so'zlariga ko'ra Siriusni bildiruvchi musiqiy belgining ieroglifi bu yulduzning miloddan avvalgi to'rtinchi ming yillikning o'rtalariga xos bo'lgan ufq ustidagi joylashishini qayd etadi.

Olimlar papirus va barelyeflarda¹ yozilgan 12 ta diniy madhiyani tiklashga muvaffaq bo'lindi. Italiyalik tadqiqotchilar qadimiy musiqaning eng munosibi etib arfa, daflar (barabanlar) va arab gitarasini muqobil deb bildilar. Mutaxassislarning fikriga ko'ra, bu musiqa juda nozik ovozga ega.

Boshqa tadqiqotchilarning fikriga ko'ra, musiqiy nota zamonaviy Suriya hududida paydo bo'lgan bo'lishi mumkin. Suriyalik olimlar o'tgan asrning 50-yillarida Suriyaning shimoli-g'arbiy qismidagi qadimgi Ugarit shahrida topilgan yozuvlarni o'rganishni yakunlab, shunday bayonot berishdi. So'nra arxeologlar miloddan avvalgi ikki ming yillikning o'rtalariga oid yozilgan musiqiy belgilarni topishga muvaffaq bo'lishdi. Tugallangan tadqiqot Ugarit shahrida topilgan topilma

¹ Barelyef – tekis yuzaga ishlanadigan bo'rtma naqsh.

musiqa asarining eng qadimgi yozuvlaridan biri ekanligini tasdiqladi. Matnlar sopol, gorizontaal ravishda, chapdan o'ngga, Suriyaning qadimiy tillaridan biri bo'lgan hurrit tilida yozilganligi ma'lum bo'ldi (7-rasm).

7-rasm



Olimlar ushbu notalar va matnlarni dekodlashga² muvaffaq bo'lindi. Musiqa alohida, so'zlar alohida yozilgan va ularni qanday birlashtirish bo'yicha batafsil ko'rsatmalar ishlab chiqilgan. Musiqa "Nikale madhiyasi" deb nomlanadi (Nikala - hurriylar mifologiyasiga ko'ra oy xudosining rafiqasi).

Musiqiy yozuvning yanada rivojlanishi ularning balandligini ko'rsatadigan tovushlarning harf bilan belgilanishi bilan bog'liq. Alfavitli notatsiya bu balandlikni ko'rsatish uchun alifbo harflari (yunon, lotin va boshqalar), shuningdek ularning grafik modifikatsiyalari ishlatiladigan musiqiy notaning bir turi. Harfli yozuv bu hozirgi kungacha o'z ma'nosini saqlab qolgan eng qadimgi yozuv turi.

Qadimgi Yunonistonda paydo bo'lgan bu tizim keng tarqalgan. Qadimgi Yunoniston musiqasi tosh ustunlar va qabrlarga o'yilgan yozuvlar bo'lgan bir nechta bo'laklarda saqlanib qolgan. Musiqiy yozuv uchun yunon va Finikiya alifbosidagi harflar ishlatilgan. 1893-yilda Apollon xudosining muqaddas shahri Delfida qazish ishlarini olib borgan fransuz arxeologlari ikkita qiziq tosh yozuvlarni topdilar. Miloddan avvalgi ikkinchi asr oxirlarida Apollon sharafiga madhiyalar yozilgan. Ammo ilgari topilgan boshqa yunon qo'lyozmalaridan ular madhiyalar satrlari orasida o'yilgan qo'shimcha belgilar bilan ajralib turardi. Ushbu qisman omon qolgan musiqiy

² Dekodlash – qabul qilingan ma'lumotni tahlil qilish va sintez qilish asosida shaxs tomonidan amalga oshiriladigan obyektning aniqlash jarayoni

partituralar qadimgi Yunoniston musiqasining eng qadimgi namunalaridan biri hisoblanadi.

Ularning ko'pchiligi papiruslarda, ko'pincha juda kichik shaklsiz bo'laklarda qayd etilgan, ammo ular asosan miloddan avvalgi 450-yillarda Evripid tomonidan yozilgan mashhur "Orest" dramasi kabi qadimgi yunon asarlariga hamroh bo'lish uchun musiqiy kompozitsiyalardan parchalar ekanligini tushunish uchun yetarli. Ushbu noyob arxeologik topilmalar qadimgi yunon musiqiy yozuvlari deb ta'riflanadi.

Eramizdan avvalgi uch yoki to'rtinchi asrlarda yashab o'tgan qadimgi yunon musiqiy nazariyotchisi Alipiy o'z asarlarida yunon musiqasi uchun klassikaga aylangan juda qulay musiqa tizimini yaratadi. U musiqada ishlatgan belgilar ro'yxatini (alifbo va psevd-alifbo belgilarining aralashmasi) tuzdi va ularning ma'nolari haqida batafsil tushuntirish berdi. Uning bu ishi o'rta asrlarda keng tarqalgan nusxa ko'chirish tufayli saqlanib qoldi. Qadimgi yunon musiqiy nota tizimi haqidagi bilim hech qachon yo'qolmagan. Aslida XVII asrlarda rivojlana boshlagan hozirgi ko'rinishdagi nota yozuv tizimi yunon musiqa yozuvi namunasiga asoslangan.

Yunonlar ikki xil yozuvga ega edilar: biri paydo bo'lgan paytdan boshlab eng qadimgi diatonik, keyinchalik instrumental yozuv sifatida saqlanib qolgan; ikkinchisi, keyinchalik, enarmonik-xromatik bo'lib, qo'shiq aytish uchun kiritilgan.

Qadimgi yunon musiqiy yozuvi jadvali: yuqori qator vokal notasi, o'rtasi instrumental, pastki qismi zamonaviy transkript (8-rasm).

8-rasm

Yuqori qism:	Oraliq qism:
<p> Α Β Γ Δ Ε Ζ Η Θ Ι Κ Λ Μ Ν Ξ Ο Ι Ι Θ Ζ Α Β Ζ / Ν Γ Δ Ε > V < λ < γ χ ψ κ α β η α ζ fis'' f'' e'' e'' dis'' d'' cis'' c'' h' h' ais' a' gis' g' fis' </p>	<p> Α Β Γ Δ Ε Ζ Η Θ Ι Κ Λ Μ Ν Ξ Ο Π Ρ Σ Τ Υ Φ Χ Ψ Ω \ / Ν Γ Δ Ε > V < λ < γ χ ψ κ ο ο σ τ υ φ χ ψ ω f' e' e' dis'' d' cis' c' h h ais a gis g fis f e </p>
O'rta qism: (Эннеахордь):	
<p> Α Β Γ Δ Ε Ζ Η Θ Ι Κ Λ Μ Ν Ξ Ο Π Ρ Σ Τ Υ Φ Χ Ψ Ω ε dis d cis c H H Ais A Gis G Fis F E </p>	
Pastki qism:	
<p> Α Β Γ Δ Ε Ζ Η Θ Ι Κ Λ Μ Ν Ξ Ο Π Ρ Σ Τ Υ Φ Χ Ψ Ω ε dis d cis c H H Ais A Gis G Fis F E </p>	
Qo'llanilmaydi:	
<p> Ζ Γ Δ Ζ ε ε (E Dis) </p>	

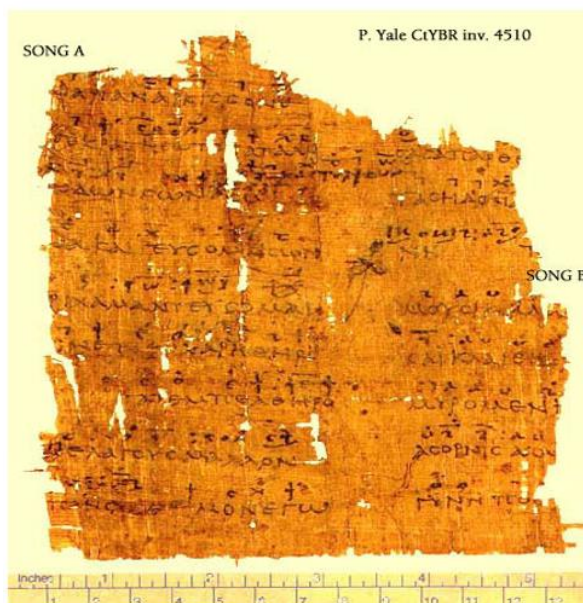

9-rasm. Papirusga yozilgan qadimgi yunon qo‘shig‘i

Rim musiqa nazariyasida tovush balandlikni bildiruvchi yunoncha harflar lotin harflari bilan almashtirildi. Ushbu yozuv Rim davlat arbobi, nazariy musiqashunos Boetsiyga tegishli. Yunonlarning pastlama tovushqator - tetraord o‘rniga A, B, C, D, E, F, G harflari yuqorilama tovushlar tizimiga bog‘langan (9-rasm).

Hozirda tovushlarning lotin yozuvlari zamonaviy musiqa amaliyotida keng qo‘llaniladi.

Foydalanagan adabiyotlar

1. O‘zbekiston Milliy Ensiklopediyasi - Sh harfi. 268 bet. Davlat ilmiy nashriyoti.
2. Разова С.Г. Из истории нотной записи. Материалы для дополнительного чтения. Новосибирск 2015. 93 стр.
3. Хейнце - Яшугин Музыкальная энциклопедия. Хорезмская табулатура. Т. 6 (1982).
4. Hamedov A.P. “O‘zbek an‘anaviy musiqa ijrochiligi xrestomatsiyasi”. Toshkent 1995-yil.

ФАРҒОНА-ТОШКЕНТ МАҚОМ ЙЎЛЛАРИ ҲУСУСИДА

Маъруфжон Мамиржон ўғли Расулов
marufjonrasulov92@mail.ru
Андижон давлат университети

Аннотация: Фарғона-Тошкент мақом йўллари ҳақида бизнинг даврга қадар тадқиқотлар олиб борган мусиқашунос устозлар рисолаларидаги маълумотларга ва халқ мусиқа ижрочилигидаги амалиётда синалган услубларга, хулосаларга таяниб умумий ва керакли фикрларни қисқа ва лўнда баён этишга ҳаракат қилганмиз. Ушбу мақом йўлларининг 12 мақом таркиби билан боғлиқлиги ва тарихий назарий жихатларини қисман кўриб чиқилган, таҳлил этилган.

Калит сўзлар: Сақил, Ҳафиф, Рамал, Хазаж, Ду-як, Уфар, Фохтий, Турк, Мухаммас, Авсат, Чорзарб, Зарбул-Футх, Дурафшон, Самой, Чанбар, Миатайн ритм, ўлчов баҳрлари, дойра-ноғора, усуллар

REGARDING FERGANA-TASHKENT MAKOM ROADS

Marufjon Mamirjon oglu Rasulov
marufjonrasulov92@mail.ru
Andijan State University

Abstract: We have tried to briefly and concisely outline the general and necessary provisions, based on the information in the treatises of musicologists who have studied the Ferghana-Tashkent makom until our time, and the methods and conclusions tested in the practice of folklore performance. The connection of these status paths with the structure of 12 maqoms and historical theoretical aspects was partially considered and analyzed.

Keywords: Sakil, Khafif, Ramal, Khazaj, Du-yak, Ufar, Fokstiy, Turk, Mukhammas, Avsat, Chorzarb, Zarbul-Fut, Durafshan, Samoy, Chanbar, Miatayn rhythm, measurement of the seas, doira-nogora

Қирши

Фарғона ва Тошкент воҳаларида юзага келган бир қисмли ва туркум шаклидаги чолғу ва ашула йўллари ўзбек мақомлари тизимидан, ўзига хос таркиби билан алоҳида ажралиб туради. Айтиш жоизки, Фарғона - Тошкент мақом йўллари Ўзбек мусиқашунослигида ниҳоятда мунозарали ва баҳс талаб этадиган мавзулардан биридир.

Адабиётлар таҳлили ва методология

Мазкур улкан мусикий меросни илмий ўрганишда Исҳоқ Ражабов, Виктор Беляев, Файзулла Кароматли, Илёс Акбаров, Тўхтасин Ғафурбеков, Отаназар Матёкубов, Равшан Юнусов, Оқилхон Иброҳимов сингари олимларнинг олиб борган тадқиқотлари аҳамиятли бўлмоқда. Хусусан, номлари тилга олиган мусиқашунос олимларимизнинг илмий ишларида Фарғона - Тошкент мақом йўлларига доир муайян маълумотларни кўриш мумкин.

Атоқли олим Исҳоқ Ражабов ўзининг “Мақомлар масаласига доир” монографиясида ушбу мақомларни “Фарғона - Тошкент мақом йўллари” деб номлашни илгари сурган эди. Олимнинг йирик илмий-тадқиқот ишларида Фарғона - Тошкент мақом йўлларининг келиб чиқиш манбалари ҳамда таркибий хусусиятлари ҳақида ҳам батафсил сўз юритилади.¹

Бунда ўрганилаётган мақомлар Шашмақомнинг муайян вариант-кўринишлари сифатида эътироф этилади: “Шашмақом яратилгандан кейинги даврларда Фарғона ва Тошкент водийсида бир неча музыка асарлари цикли - мақомларнинг маълум вариантлари юзага келди. Бундай мусиқа асарлари орасида куй қиёфаси ва куй принципидаги характерли белгилари нуқтаи назаридан тўрт мақом цикллари алоҳида ажралиб туради. Фарғона - Тошкент мақом цикллари - Баёт, Дугоҳи Хусайний, Чоргоҳ, Шаҳнози Гулёр киради уларнинг ҳар бири олтигача шохобчаларга эга, ҳамда сонлар воситаси билан бир-биридан ажратилади”².

И.Ражабов Ўрта Осиёнинг турли водийлари ва шаҳарларида Шашмақомнинг шўбалари таъсири остида жуда кўп куй ва ашула йўллари бўлганлигини таъкидлаб, Фарғона - Тошкентда бастакорлик ижодиётининг маҳсули бўлган мақом йўлларидаги куй ва ашулаларнинг куй ва усул вариацияси асосидаги туркум асарлар вужудга келганлигини ҳам ўз мулоҳазаларида баён этади.

Шунингдек, И.Ражабов юқорида келтирилган фикрларни Шашмақом ва Фарғона - Тошкент мақом йўлларини ўзаро таққослаш усули билан уларнинг ўхшаш ва фарқли жиҳатларини асослашга интилади. Яъни, Баёт, Дугоҳи Хусайний ва чоргоҳ йўллари Шашмақомнинг шу номлар билан аталган шўбалари асосида яратилган бўлиб, Шаҳнози Гулёр эса турли мақом шўбалари, айниқса Сегоҳ мақоми шўбалари асосида юзага келганлигига алоҳида урғу беради ва Тошкент, Фарғонада машхур бўлган Баёт номи бевосита Наво мақомидаги Талқин, Наср шўбаларида Талқини Баёт ва Насри Баёт тарзида қўлланилишини маълум қилиб, Фарғона - Тошкент мақом йўлларининг Шашмақомдан келиб чиққанлигини таъкидлайди.

¹ Ражабов И. Мақомлар масаласига доир. Тошкент, 1963, 255 бет; Ражабов И. Мақомлар. Тошкент, 2006 й. 285 бет.

² Ражабов И. Мақомлар масаласига доир Тошкент, 1963 й. 255 бет

Шу ўринда Шарқ халқлари касбий мусиқасининг назарий жиҳатларини чуқур тадқиқотчиси профессор В.Беляевнинг қарашлари ҳам ниҳоятда аҳамиятлидир. Олим Гулёр-Шахноз мисолида Фарғона-Тошкент мақом тизимлари Шашмақомдан бошқачароқ тарзда, яъни кўпроқ ижтимоий-маиший муҳитда шаклланганлигини, савдогар ва ишчи-хизматчилар орасида қарор топганлигини таъкидлайди.³ Бунда мақом тизимларининг ҳудудий тарқалиши ва турли шаҳарларда кенг тарзда тармоқ ёйганлигига ишора қилинади.

Р.Юнусовнинг қарашларида ҳам шунга ўхшаш ёки яқин фикрларни кўрамыз: “Фарғона-Тошкент маҳаллий услублари муайян бир ҳудудда ижодий марказлашмаган, Бухоро ва Хива сингари ҳукмдорлар саройида вужудга келмади. Балки шунинг учун ҳам мазкур муҳит унинг яхлит тизим сифатида қарор топишига тўсқинлик қилгандир. Шунга кўра Фарғона-Тошкент мақомлари умумий яхлит тамойилларга бўйсунмаган тарзда вужудга келган”. Р.Юнусов Фарғона-Тошкент мақом йўллари Бухоро ёки Хоразм мақомлари сингари барча чолғу ва ашула қисмлари ила мантиқан ўзаро яхлит мажмуага боғланмаганлигига урғу беради. Шу билан бирга бу мақом йўллари шакллантирувчи қонуниятлари, парда тузилишлари, куй-оҳанг мавзулари, вазн-усуллари Шашмақомнинг айрим номдош қисмлари билан муштарак эканлигини ҳам эслатиб ўтади⁴.

Отаназар Матёкубовнинг “Мақомот” монографиясида Фарғона-Тошкент мақомларининг тарихий илдизларига оид ишончли ёзма манбаларнинг танқислиги ҳамда ижродаги куй ва ашулаларнинг мукамал танқидий матнларининг деярли йўқлигини такидлар экан Ғулум Зафарий тузган шажарага асосланган тарзда “Ўз моҳиятига кўра Фарғона-Тошкент мақом йўллари Шашмақом, Хоразм мақомлари ёки бошқа бир тизимнинг кўчирмаси эмас, балки муштарак мақомот негизида ерлик созанда ва бастакорлар томонидан ишланган шаклдир. Парда ва усул тамойилларининг ўхшашлиги билан бир қаторда куй ва ашулаларда Фарғона, Тошкент шеvasига хослик яққол сезилиб туради”⁵, дейди ва мазкур тизимни тарқоқ куй ва ашулалар мажмуаси эканлигини ва уларнинг тўла сарҳисоб этилмаганлигини айтиб ўтар экан ўз даврининг таниқли мусиқа арбоби Ғулум Зафарий томонидан 30-йилларнинг бошида Фарғона Тошкент классик мусиқа устозларининг махсус шажарасига алоҳида урғу беради.

Шунингдек, О.Матёкубов Бухоро Шашмақоми ва Хоразм мақомларининг умумий кўриниши ягона тартибдаги мақом туркумлари сифатида тузилган бўлса, Фарғона Тошкентда улар бир ном остида икки учтадан еттигача асар келишини ҳамда уларнинг бошдан охиригача чолғу ёки ашула йўли тарзида

³ Беляев.В. Гулёр-Шахноз // Проблемы музыкального фольклора народов СССР. Москва, 1973, 357-358 бетлар.

⁴ Юнусов.Р Ўзбек халқ мусиқаси ижоди (Илмий-услубий тавсиялар) 2-қисм, Тошкент, 2000, 50 бет.

⁵ Матёкубов О. Мақомот Тошкент 2004 й. 86 бет.

ижро этилишини, ҳамда Хоразм мақомларининг Шашмақомдан ёки Шашмақомнинг бадий аҳамиятини Фарғона-Тошкент мақом йўлларида афзал дейишга асос йўқлигини ва уларнинг ҳар бири ўзига яраша қадр қийматга эга эканлигини таъкидлайди⁶.

Оқилхон Иброҳимовнинг Фарғона-Тошкент мақом йўлларида доир илмий-назарий қарашлари унинг шу мавзуга бағишланган номзодлик диссертациясида муфассал баён этилган. Хусусан, олим Фарғона-Тошкент мақом йўллари тарихий илдизлари Шашмақомга бевосита боғлиқ эканлигига эътироз билдиради. Чунки, мазкур ҳудудларда мақом санъати Шашмақом шаклланганига қадар амалда бўлганлигини ёзма манбалар асосида эътироф этади. Бинобарин, О.Иброҳимов Гулёр-Шахноз, Мискин ва Муножот каби туркумларнинг парда-оҳанг муқобилларини Шашмақомда топиш амри маҳоллигини ҳамда Фарғона-Тошкент мусиқа услуби билан йўғрилган мақом йўлларига нисбатан Шашмақом вариантлари тушунчасини ишлатиш ҳар доим ҳам ўзини оқлайвермаслигини ўринли таъкидлаб ўтади⁷.

Натижалар. Айтилган пайтда О.Иброҳимов ўз изланишларида Фарғона-Тошкент мақом йўллари тарихий илдизлари Ўн икки мақом тизимида бориб тақалишига эътиборини қаратиб, бунга қатор далилларни ҳам келтириб ўтади.

Жумладан, олим Гулёр-Шахнознинг парда ҳамда куй асосларини кузатар экан, унинг Ўн икки мақомдаги олти овозалардан бири билан (гарчи уларнинг босқичларининг центлардаги ифодаси айнан мос тушмаса-да), мувофиқ келишини, куй ҳаракати ва оҳанглари мутаносиблигини алоҳида таъкидлаб ўтади.

Шунингдек, олим Ўн икки мақомдаги Зангуланинг товуш пардаларини Фарғона-Тошкент мақомларидан Чоргоҳда ҳам мавжудлигини бир қатор мисоллар келтириб исботлайди⁸. Мисол № 1.

Зангула:

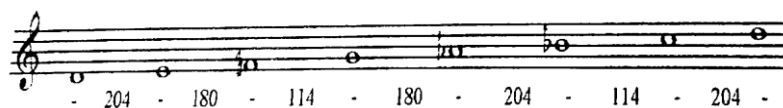

Мисол № 2. Чоргоҳ:

⁶ Матёқубов О. Мақомот Тошкент 2004 й. 86 бет.

⁷ О.Иброҳимов “Ферғана-Ташкентские макомы” Ташкент – 2006г, 13бет.

⁸ О.Иброҳимов “Ферғана-Ташкентские макомы” Ташкент – 2006г, 68-69бетлар.

Чоргоҳ I {5, с. 98-105; 17}



Машки Чоргоҳ {5, с. 432-436}



О.Иброҳимов ўз тадқиқотларида мазкур тизимнинг хусусиятларини нафақат Ўн икки мақом, балки Шашмақом, Хоразм мақомлари ҳамда халқ ижодининг турли кесимида ҳам таҳлил қилар экан уларнинг лад, усул, метро-ритм ва тарихий жиҳатларини қиёсий-таққослама усулда тақдим этиб хулосалар чиқаради.

Муҳокама. Муаллиф Фарғона-Тошкент мақом йўлларини изчил қиёсий ўрганар экан, уларни нафақат Ўн икки мақом тизими, балки воҳада қарор топган ялла, ашула, катта ашулалар билан ҳам уйғун жиҳатларини ўз изланишларида акс эттиради⁹. Фарғона-Тошкент мақом йўлларининг ўзига хос туркумланиш хусусиятлари Гулёр-Шаҳноз, Чоргоҳ, Дугоҳи-Ҳусайний, Баёт каби туркумларда яққол намоён бўлади. Фарғона-Тошкент мақом йўлларидан Дугоҳи хусайний эса Шашмақом туркумидаги Дугоҳ мақомининг шўьбаларидан Ҳусайний Дугоҳ асосида юзага келган.

Фарғона-Тошкент мақом йўлларининг яна бири Гулёри Шаҳноздир. Бундай ном мусиқа назариясига оид эски рисолаларида учрасада, Шашмақомда бундай ибора билан аталган шўьба йўқ. Лекин, Шаҳнози Гулёр Шашмақомдаги Сегоҳ мақом йўлларини эслатади. Шундай қилиб, Фарғона-Тошкент мақом йўлларидаги Баёт, Дугоҳи Ҳусайний ва Чоргоҳ намуналари Шашмақомнинг шу номлари билан аталадиган шўьбалари асосида яратилган. Шаҳнози Гулёрни эса, турли мақомлар шўьбалари, хусусан, Сегоҳ мақоми шўьбалари асосида юзага келган.¹⁰ Шундай қилиб, Фарғона-Тошкент мақом йўлидаги ашулалар асосан Шашмақомнинг Наср қисмларига жуда ўхшаб кетади. Шу билан бирга ҳар икки мақомлар орасида ўзаро фарқ қилувчи томонлар ҳам бор. Жумладан, Фарғона-Тошкент мақом йўлларида Шашмақом сингари тизимлаштирилган шўьбалар мавжуд эмас, уларни Наср ва Мушкулот қисмларига бўлинганлигини ҳам кўрмаймиз. Яна бир хусусияти уларнинг таркибий қисмлари рақамлар воситасида (“Дугоҳ I”, “Дугоҳ II”, “Дугоҳ III”, “Баёт I”, “Баёт II”, “Баёт III” ва ҳ.з) белгиланади.

⁹ О.Иброҳимов “Ферғана-Ташкентские макомы” Ташкент – 2006г, 85 бет.

¹⁰ Ражабов И. Мақомлар Тошкент, 2006 й. 293 б.

Дарҳақиқат, Фарғога-Тошкент мақом йўллари, Шашмақом ва Хоразм мақомларидан фарқли ўлароқ, қисмлари бир-бирларига уйғун куй йўллари тарзида намоён бўлади. Ашула йўлларининг ички шаклий асослари мақом шўьбалари учун хос бўлган муқаддима, даромад, миёнҳад, дунаسر, авж ва фурувард каби ички тузилмалардан таркиб топади. Шу билан бирга уларга Фарғона-Тошкент хофизлик мактаблари анъанлари пайваста бўлишни ҳам кўрамыз.

Дугоҳ Хусайнийнинг дойра усули Шашмақомнинг Сараҳбор услига тушурилгандир. Унинг иккинчиси Савт (бузилган), кейинги шаҳобчалари Қашқарча дойра усулида ижро этилади. Дугоҳи Хусайнийнинг Уфари бўлса, Наво мақомининг Уфари Баётига ва унинг Тошкент-Фарғона вариантыдаги Баёт йўлларига ўхшайди. Фарғона-Тошкент мақом йўлларидан Чоргоҳ йўллари ҳам маълум тартибда сонлар воситаси билан ифодаланади. Чоргоҳ Сараҳбори Дугоҳнинг куй шаклида келиб, унинг дойра усули, суръати ва унга мос келадиган ўлчови асосида яратилгандир. Сараҳбори Дугоҳнинг куй йўналиши ва ҳаракати Чоргоҳда охиригача давом этади, деб айтиш мумкин. Унинг Миён парда, Дунаسر ва Намуди, Чоргоҳда ҳам мавжуд. Чоргоҳ II эса тароналарнинг такт-ритм ўлчови $3/4$ ва дойра услига тушурилган. Савти Чоргоҳ вариантынинг шохобчаларидир. Унда фақат Намуд тушуриб қолдирилган. Чоргоҳ III ашула йўлини Савти Чоргоҳ таркибида учратиш мумкин. Чоргоҳ III да Савти Чоргоҳ дойра усули ўзгартирилиб соддалаштирилган. Чоргоҳнинг IV-V-VI шохобчалари куй тузилиши жиҳатидан бир-бирининг ритмик вариацияси ҳисобланади. Унинг VI шохобчаси Қашарча дойра усулида ижро этилиб, унинг катта авжида эса, Чоргоҳнинг маълум кўринишидан фойдаланилган.

Фарғона-Тошкентда машҳур бўлган Баёт туркумлари асосан ашула йўлларидан иборат бўлиб, уларда Шашмақомдаги каби чолғу йўллари учрамайди.

Лекин, созандалар бу ашула йўлларини чолғу асарлари сифатида ҳам ижро этиб келганлар. Ушбу анъана бугунги кунда ҳам давом этиб келмоқда. Булар жумласига қуйидаги машҳур чолғу асарлари киради: Насруллои (беш қисмдан иборат), Чўли Ироқ, Муножат туркуми, Навонинг бир нечта чолғу намуналари, Наврўзи Ажам ва унинг тароналари, Илғор, Мискин, Адойининг беш қисмли туркуми, Дутор Баёти, ўйин Дугоҳи, Дилхирож, Қари Наво, сурнай йўлларидан Бузрук, Наво, Ироқ, Дугоҳ, Дугоҳ Хусайний, Насруллои, Чоргоҳ, Мустазоҳзод, Мушкулоти Дугоҳ, Дашти Наво, Сурнай Навоси каби ва ҳоказо асарлар шулар жумласидандир.

Миллий мусиқа меросимизда юқорида кўриб ўтилган Баёт туркумнинг яна бир кўриниши - Баёти-Шерозий I -V ҳам мавжуд. Мазкур туркумнинг асоси

бўлган бошланғич (I) қисм Ҳофиз Шерозий¹¹ ғазалига асосланганлиги туфайли ҳам унинг номи Баёт-Шерозий деб аталади. Беш қисмдан иборат бу туркум ҳам Баёт (I -V) сингари тартиб рақамлари билан (Баёти-Шерозий I, Баёти-Шерозий II, Баёти-Шерозий III каби) ажратилади. Лекин ушбу туркум XX асрга қадар “нотўлиқ” бўлиб, унинг асосан I, II, ва III- қисмлари мавжуд эди. Мақомдон устоз, академик Юнус Ражабий Баёти-Шерозий I асосида унинг Талқинча (IV) ва Соқийнома (V) қисмларини ижод қилган ҳамда шу асосида мазкур туркумни тўлиқ ҳолга келтирилган эди.

Бу ҳақда Ю.Ражабий “Музыка меросимизга бир назар” китобида куйидагиларни маълум қилади: “Тошент ва Фарғонад машҳур бўлиб келган ва “Баёт” деб аталган Баёт цикли беш қисмдан иборат бўлиб, машҳур Мулла Тўйчи Ҳофиз томонидан моҳирона ижро этилиб келган. Яна бир кекса ҳофиз-Мирзақосим ҳофиз буларни “Баёти-Шерозий” деб атаб ижро этарди. Бунга сабаб шуки, бу циклдаги “Баёт I ” Ҳофиз Шерозийнинг куйидаги ғазали билан айтиларди.

Расид муждаки айёми ғам наҳоҳад монд,

Чунон намонад чунин низ ҳам наҳоҳад монд.

Аслида бу “Баёт” йўлларининг куй тузилиши бир хил. “Баёти Шерозий I” нинг ашула жумлалари шеър ўлчовида қисқароқ бўлгани учун унга мос ҳолда бир оз ихчамлаштирилган, дойра усули суръати эса жонлироқ чалинади. “Баёт” цикллари юқорида айтганимиздек, беш қисмдан иборат бўлиб келган. Авваллари “Баётнинг “Шерозий” вариантнинг фақат учтаси айтилиб келинарди. Мен унга Талқинча (“Баёти Шерозий IV”) ва Соқийнома дойра усулида бешинчи (“Баёти Шерозий V- Соқийнома”) қисмларини басталадим”¹².

Хулоса. Шунини таъкидлаш керакки, гарчанд Баёти-Шерозий (I -V) юқорида кўрибД ўтилган Баёт (I -V) туркумнинг бир варианты сифатида юзага келган бўлса-да, лекин уларнинг орасида кўп ўхшашликлар билан бирга фарқлар ҳам талайгина. Шу каби ҳолатларни янада анироқ тасаввур қилиш учун бу намуналарни усул тизимини таҳлил қилишга уриниб кўрамиз. Мазкур туркумларнинг ўхшашлик жиҳатлари асосан дастлабки қисмларнинг умумий парда, куй-оҳанг, усул ва шаклий тузулмаларида кўзга ташаланади. Жумладан, Баёти-Шерозий I, Баёт I каби “фа” таянч пардаси, дойра усули эса 2\4 - ўлчови зарбул қадим усулига асосланади.

Фойдаланилган адабиётлар

1. Marufjon, R. (2022). A Matter of Rhythm in Oriental Classical Music. Pioneer: Journal of Advanced Research and Scientific Progress, 1(6), 80-84.

¹¹ Хожа Ҳофиз Шерозий XIV асрга Эроннинг Шерозида (1326) таваллуд топган.

¹² Ражабий Юнус. Музыка меросимизга бир назар. Тошкент, 1978, 109-110-бетлар.

2. Маъруфжон Мамиржон Ўғли Расулов, & С.М.Бегматов (2022). МАҚОМЛАРДА УСУЛЛАР ЎРНИ ВА АҲАМИЯТИ (ФАРҒОНА ТОШКЕНТ МАҚОМ ЙЎЛЛАРИ УСУЛЛАРИ МИСОЛИДА). Oriental Art and Culture, 3 (2), 810-821.
3. Marufjon, R., & Begmatov, S. M. (2023). Music by Uzbek Mumtaz Shashmaqom. CENTRAL ASIAN JOURNAL OF ARTS AND DESIGN, 4(1), 33-36.
4. Акбаров И. Музыка луғати. Тшкент. 1997 й.
5. Абдуллаев Р. Ўзбек мумтоз музыкаси Тошкент: 2008 й.
6. Виноградов В.С. Классические традиции Иранской музыки.
7. Гафурбеков Т. Фолклорные истоки узбекского профессионального творчества. Тошкент: “Ўқитувчи”, 1984 й.
8. Джами Абдурахман. Трактат о музыке. /Пер. С перс. А.Н.Болдырева. коммент. В.М.Беляева. Тошкент. 1960 й.
9. Жабборов А. Ўзбекистон бастакорлари ва муסיқашунослари. Тошкент: “Янги аср авлоди”, 2004 й.
10. Ибн Сино Абу Али. Жавомиъ ил мул-муסיкий. Қоҳира , 1956 г.
11. Ибрагимов О.А. Фергано-ташкентские макомы. Ташкент 2006 г.
12. Иброҳимов О. Мақом ва макон. Тошкент: 1996 й.
13. Икромов И. Дойра дарслиги. Тошкент: 1997 й.
14. Икромов И. Лутфуллаев А. Дойра. Тошкент: 2012 й.
15. Йўлдошев А. Дойра жилолари. Тошкент: 2010 й.
16. Коваль Г.Л. Интонирование Узбекской традиционной музыки. Ташкент: “фан”, 1990 г.
17. Кароматов Ф.М. О локальных стилях Узбекской традиционной музыки. М., 1964 г.
18. Камолхўжаев А. Ливиев А. Дойра дарслиги. Тошкент: 1985 й.
19. Матёкубов О. Мақомот. Тошкент: “Муסיқа”, 2004 й.
20. Матёкубов О. Оғзаки профессионал муסיқа асосларига кириш. Тошкент: “Ўқитувчи”, 1983 й.
21. Мамадалиев Фаттоҳон. Миллий муסיқа ижрочилиги масалалари. Тошкент: “Янги аср авлоди”, 2001 й.
22. Мулла Бекжон Раҳмон ўғли, Муҳаммад Юсуф Девонзода. Хоразм муסיкий тарихчаси. Тошкент: 1998.
23. Назаров А. Фаробий ва Ибн Сино муסיкий ритмика хусусида. Тошкент: “Ғафур Ғулом номидаги адабиёт ва санъат нашриёти”, 1995 й.
24. Ойхўжаева Ш. Мақом тароналари. Тошкент. 2011 й.
25. Ражабий Юнус. Музыка меросимизга бир назар. Тошкент: “Ғ.Ғулом номидаги Адабиёт ва санъат нашриёти”, 1978 й.
26. Ражабий Юнус. Шашмақом. Тошкент. 2007 й.

27. Ражабий Юнус. Ўзбек халқ мусиқаси. (V) Тошкент: 1962 й.
28. Ражабов И. Мақом масалаларига доир. Тошкент: “Ўзадабийнашр”. 1963.
29. Ражабов И. Мақомлар. Тошкент: “Санъат”. 2006 й.
30. Ражабов И. Мақом асослари (Ўрта ва олий ўқув юртлари учун ўқув қўлланма). Тошкент. 1992 й.
31. Семенов А.А. Среднеазиатский трактат по музыке Дарвиш Али (XVII век). Тошкент. 1946 й.
32. Самадов Р. Анъанавий доира ижрочилиги. Тошкент. 2004 й.
33. Самадов Р. Зарблар хазинаси. (ўқув методик қўлланма). “Муסיқа нашрети” Тошкент. 2012 й.
34. Фитрат Абдурауф. Ўзбек классик мусиқаси ва унинг тарихи. Тошкент: “Фан” 1993 й.

МАЪНАВИЙ МАДАНИЯТНИНГ ЮКСАЛИШИДА МУСИҚАНИНГ ЎРНИ

Аҳмаджон Дадаев

Ўзбекистон давлат санъат ва маданият институти

Аннотация: Мазкур мақолада маънавий маданиятнинг юксалишида мусиқанинг ўрни, ўзбек халқи мусиқа маданиятининг кўп асрлик тарихидаги айрим жиҳатлар, мусиқага доир тадқиқот натижалари, кўшиқ ва унинг ўзига хос хусусиятлари ёритилган, асарлар қиёсий таҳлил қилинган.

Калит сўзлар: мусиқа, маънавий маданият, Шарқ алома ва мутафаккирлари, кўшиқ, мақом, созандалик

THE ROLE OF MUSIC IN THE RISE OF SPIRITUAL CULTURE

Ahmadjon Dadaev

Uzbekistan State Institute of Art and Culture

Abstract: In this article, the role of music in the rise of spiritual culture, some aspects of the centuries-old history of the musical culture of the Uzbek people, the results of research on music, the song and its characteristics are highlighted, the works are comparatively analyzed.

Keywords: music, spiritual culture, scholars and thinkers of the East, song, status, musicianship

Мустақилликка эришиб янги тараққиёт йўлига кирганимиздан сўнг миллий қадриятларимиз тикланиб, миллий ўзлигимизни англашга ёрдам берадиган миллий мусиқий меросимизга катта эътибор қаратылди. Халқимизнинг ўтмиши, қадриятлари ва маданий меросга муносабат тубдан ўзгарди. Ёш авлодни тарбиялаш ва азалий қадриятларимизни тиклаш борасида миллий мусиқа меросимиздан кенг фойдаланиш муҳим вазифалардан бирига айланиб бормоқда. Янги Ўзбекистонда жамиятни янгилаш соҳасида олиб борилаётган ислохотлар қаторида маданият ва маънавий юксалтиришга ҳам алоҳида эътибор берилмоқда. Халқимизнинг маънавий қадриятларига ҳурмат билан қараш, уларни асраб-авайлаш ва келгуси авлодга етказиш, мусиқага доир илмий-маданий меросимизни тиклаш давлат сиёсати даражасига кўтарилди. Ҳар қадай ижодкорнинг мусиқа соҳасига қизиқиши ҳаваскорликдан бошланади. Биз бугунги глобаллашув шароитида кун ёшларига жаҳон мусиқа маданиятини

ўргатиш билан бир қаторда асосий эътиборни миллий мусиқа меросимиз, анъаналаримизни ўзлаштиришга қаратмоғимиз лозим.

Халқнинг ҳаёти урф-одат ва анъаналари бешикдан қабрга қадар мусиқа билан чамбарчас боғлиқ. Инсоният тамаддунининг турли даврларида ҳам ўз умрини мусиқасиз тасаввур эта олмади. Мусиқа аввало она алласи орқали вижудимиздан жой олди. Миллий мусиқани ўргатиш орқали ёшларда меҳр-муҳаббат, садоқат каби туйғулар шаклланиб боради. Шу сабабли мусиқа санъати жуда қадим замонлардан халқ маиший турмушидан ўрин олган табиатдаги муаммоларга ечим топишда кўмакчи бўлган.

Мусиқа санъати миллий маданиятимизнинг ажралмас таркибий қисмидир. Мусиқа даволовчи хусусият яширинган таъсирчан кучга эга бўлиб, таълим ва тарбия воситаси, инсон руҳиятини соғломлаштирадиган маънавий хазинадир. У кишиларнинг ҳаётдан хурсанд бўлиши, қувониши, мароқли дам олиши, таскин топиши, фикрлаши учун ёрдам беради. Демак, мусиқа фақат бадиий ижоднинг бир тури, санъат соҳаси бўлиб қолмасдан, балки маънавий маданиятнинг муҳим бир қисми сифатида ҳам талқин этилиши лозим. Мусиқа маданиятида педагог ҳам мураббий, ҳам созандалик санъати сир асрорларини ўргатувчи устоздир. Шу туфайли мусиқа соҳасинингнинг ўзига хос сиру асрорини, услубларини билмай туриб, бу анъананинг хусусиятларини тўлалигича етказиб бера олмаймиз.

Миллий мусиқа меросимиз билан бирга дастлабки мусиқага доир билимлар тарихи ҳам милоддан аввалги даврга бориб тақалади. Ўтмишимиздаги барча даврларда кўшиқ билан бир қаторда дутор, танбур, доира, уд, ғижжак, қонун, қашқар рубоби каби миллий чолғу созларимиз аждодларимиздан қолган бебаҳо хазина бўлиб ҳисобланади. Бу чолғу созлар бир вақтда шаклланиб қолмаган.

Ўзбек миллий чолғучилик санъати тарихи ранг-баранг ва жозибадор аҳамият касб этади. Қомусий алломаларимиз Абу Наср ал-Фаробий, Абу Али Ибн Сино, Ал-Беруний, Умар Ҳайём, Абдурахмон Жомий, Алишер Навоий кабилар нафақат миллий мусиқа маданияти, балки жаҳон тамаддунига беқиёс ҳисса қўшган. Ўзбекистонда чолғу созларининг хилма-хиллиги ва созандалик санъати бизга аждодларимиздан қолган ноёб меросдир.

Ривоятларга кўра, мусиқа орқали инсонга дастлаб жон ато этилган экан. Тадқиқотларнинг гувоҳлик беришича, олис ўтмишда дастлаб урма зарбли халқ чолғулари пайдо бўла бошлаган. Чунки, энг қадимги даврларда ҳам меҳнат кўшиқлари ишнинг ритмик тузилиши билан бевосита боғлиқ бўлган. Кейинчалик шовқинли чолғулар пайдо бўла бошлаган. Ижрочилар қарсак чалиб ритмни таъкидлаганларва бу жамоавий характерга ҳам эга эди.. Ижрочиларнинг чапак зарблари ўзига хос, такрорланмас, гўзал ҳолатни вужудга келтирган ва инсонларга қувонч бағишлаган. Кейинроқ халқ усталари томонидан қамиш ёки бамбук поясидан сурнай, хуштак ва най кабилар ясалди. Вақт ўтиши билан у

чолғулар янада такомиллашиб борди. Кейинчалик торли музроб ва торли камонлик мусиқа чолғулари шаклланди. Улардан сарой аёнлари иштирокидаги маросимларида, ҳарбий юришларда фойдаланилди.

Хитой ва Корея тарихида саройдаги аёнлар ва аслзодалар учун янграган чоғу созлари паст овозда янграши шарт бўлган, баланд овоздаги мусиқа тинглашга ёки соз чалишга оддий халқ вакилларигагина рухсат берилган. Бундай анъана бизнинг ўтмишимизда қайд этилмаган.

Ўзбек мусиқа санъати бир неча асрлардан буён ривожланиб, сайқалланиб келди. У қадимдан авлоддан-авлодга халқ оғзаки ижоди орқали, устоз-шогирд анъаналари орқали ўтиб, ўзбек халқининг миллий мусиқа маданиятида салмоқли ўрин эгаллайди.

Марказий Осиёнинг араб халифалигига қўшиб олинishi маълум даражада ижобий аҳамиятга ҳам эга эди. Араблар ўз навбатида мусиқа санъати соҳасида маҳаллий аҳолидан кўпгина нарсаларни ўрганиб олдилар. А.Исфохонийнинг араб тилида ёзилган «Кўшиқлар китоби»га кўра жуда кўп араблар Марказий Осиё куйларидан фойдаланган. Масалан, Мусаджиқ номи билан машҳур бўлган биринчи араб кўшиқчиси Марказий Осиёда (бошқа мамлакатлар қатори) ҳам бўлиб, турли хил куйларни танлаб олди ва улар заминида кўшиқлар ижроси тизимини яратди. Бошқа бир кўшиқчи - Ибн Муқриз эса биринчи бўлиб марказий осийлик кўшиқчилардан ўрганган ҳолда араб байтларини ижро эта бошлади.

Форобий турли хил асбоблар товуш қаторларини ўргана бориб, Хуросон танбурига алоҳида эътибор берганининг ўзи ҳам маҳаллий мусиқа асбобларининг аҳамияти катта эканлигидан гувоҳлик беради.

Сомонийлар давлатида мусиқали ҳаёт (IX-X асрлар) Марказий Осиё халқларининг босқинчилар зулмига қарши фаол кураши туфайли IX асрда ҳокимият сомонийлар сулоласи қўлига ўтди. Сомонийлар даврида Марказий Осиё деярли юз йил мобайнида чет эл босқинчиларининг ҳужумига дуч келмади, бу эса мамлакат хўжалиги ва маданиятининг ривожланишига имкон берди.

Бу даврда комусий олимлар, шоирлар, мусиқачилар: машҳур математик ва астроном Аҳмад Фарғоний, араб тилидаги илк мусиқий рисоалардан бири, алгоритм фанининг асосчиси Абу Абдуллоҳ Муҳаммад Хоразмий машҳур бўлади. Маълумки, Муҳаммад Хоразмий Бағдоддаги “Маъмун академияси” (“Байтул-ҳикма”)нинг сардори бўлган. Ривоятларда айтилишича, олимлар орасида шифо услублари ҳақида баҳс кетганда, шогирдлардан бири Хоразмийга - “Сиз инсонларни даволашда нимани афзал кўрасиз, дори-дармонними ёки жарроҳликними?” - деб савол берган экан. Шунда устознинг “Менинг ватанимда уларнинг иккаласидан ҳам мусиқанинг шифобахш кучини устун тутадилар”, деган сўзлари тарихга кириб қолган¹.

¹ Madrimov B.X. O'zbek musiqa tarixi. O'quv qo'llanma. -T.: «Barkamol fayz media», 2018, - B.21-22.

Буюк Шарқ мутафаккирларининг мероси халқ чолғуларини ўрганиш соҳасида тарихий қимматга эга. Абу Наср Муҳаммад Фаробийнинг машҳур асари “Муסיқа ҳақида катта китоб” (“Китоб ал - муסיқа ал - кабр”) улкан аҳамиятга эга. Ўрта аср олими бу китобда икки хил муסיқа ижрочилиги: оҳангни инсон овози (қўшиқ санъати) ва чолғулар воситаларида қайта тиклашга ажратади. Фаробий моҳир ижрочи сифатида муסיқа чолғуларининг жамият ҳаётидаги ролини ўрганишга аҳамият берди ва “Жангу - жадалларда, рақсларда, тўй томошаларда, кўнгилочар базмларда ҳам қўшиқ куйлашда чалинадиган ўзига хос чолғулар бор”, деб ёзган эди.

Фаробий шунингдек, найни ҳам таърифлайди. У турли хил дамли муסיқа чолғуларини овоз ҳосил қилиш усулига кўра найсимонлар гуруҳига киритади, яъни найда ҳавонинг дамли ҳаракати орқали товуш ҳосил бўлади. Улардан бири оддий най ёки бир йўналишда жойлашган кўп тешикли найлар, ҳозирги кунда ҳам Шарқ халқлари орасида мавжуд².

Шарқ муסיқаси тушунчаси ҳам кенг маънога эга. Абдурауф Фитрат томонидан мазкур хусусият қиёсий таҳлил қилинган. “Бизда “ғарб муסיқаси”га қарши “шарқ муסיқаси” деган сўз юрадир. Бу кун бу сўздан англашилган маъно турк, араб, форс миллатларининг муסיқаларидир.

Юқоридаги маънода олинган шарқ муסיқаси асос назария эътибори билан бирдир. Ҳаммаси ўн икки мақом асоси узра юрадир. Ҳаммасининг бир кўп истилоҳлари, бир кўп усул доиралари бир хилдир. Шундай бўлса ҳам, услуб ёғидан қараганда турк, араб, форс муסיқалари орасида шунча айирма бордир-ким, бирини тинглаб юрган киши, иккинчисини бошлаб эшитканда, бир нарса ангаёлмай қоладир.

Бу услуб айирмаси ёлғиз турк, араб, форс муסיқалари орасида бўлгани каби турклардан усмонли, озарий, ўзбек муסיқалари орасида ҳам бордир”³.

Айрим Ғарб адабиётларида муסיқанинг даволовчи хусусияти баёни қилинади. Масалан, “Муסיқа терапияси тадқиқотлари муסיқа ва муסיқа терапияси сеансларининг феноменологик тавсифларига руҳсат бериш учун Лоуренс Феррара томонидан таклиф қилинган усулнинг ўзгаришларини қўллади”⁴.

Муסיқага доир билимларни пухта эгаллаш учун Шарқ мутафаккирларининг муסיқага доир илмий меросини ўрганиш муҳим рол ўйнайди. Бўлажак муסיқашунослар муסיқа сирларини нафақат ўз муסיқий эҳтиёжларини

² Умаров Ш.Муסיқа чолғуларини ўрганиш (Қашқар рубоби). Ўқув қўлланма. - Т.: Тошкент давлат миллий рақс ва хореография Олий мактаби. – Б. 8-9.

³ Абдурауф Фитрат. Ўзбек классик муסיқаси ва унинг тарихи. Т. “Фан” нашриёти 1993 й. - Б.5.

⁴ Christensen Erik. Music Listening, Music Therapy, Phenomenology and Neuroscience. Dissertation submitted for the Degree of Doctor of Philosophy Institute of Communication and Psychology Department of Music Therapy Aalborg University, Denmark 2012. P. 4.

қондириш балки керакли билим ва кўникмаларини келажакдаги шогирдлари онгига сингдириш учун пухта ўзлаштириши зарур.

Фойдаланилган адабиётлар

1. Абдурауф Фитрат. Ўзбек классик мусиқаси ва унинг тарихи. Т. “Фан” нашриёти 1993 й. - Б.5.
2. Madrimov V.X. O‘zbek musiqa tarixi. O‘quv qo‘llanma. -Т. : «Barkamol fayz media», 2018, -120 b.
3. Умаров Ш.Мусиқа чолғуларини ўрганиш (Қашқар рубоби). Ўқув қўлланма. - Т.: Тошкент давлат миллий рақс ва хореография Олий мактаби. - Б. 8-9.
4. Ўзбек мусиқаси тарихи. Т. : Ўқитувчи. - Б.36.
5. Christensen Erik. Music Listening, Music Therapy, Phenomenology and Neuroscience. Dissertation submitted for the Degree of Doctor of Philosophy Institute of Communication and Psychology Department of Music Therapy Aalborg University, Denmark 2012. P. 4.

ZAMONAVIY TA'LIM MUHITIDA BO'LAJAK O'QITUVCHILAR KASBIY O'ZINI O'ZI RIVOJLANTIRISH METODIKASINI

Nilufar Zakirovna Abdumalikova
Qo'qon davlat pedagogika instituti

Annotatsiya: Maqolada oliy ta'lim muassasalarida an'anaviy va kompetensiya-faoliyat yondashuvlari tizimida bo'lajak o'qituvchilarning kasbiy o'zini o'zi rivojlantirish imkoniyatlarini aniqlashga bag'ishlangan. Kasbiy o'zini o'zi rivojlantirishning mohiyati va uni ta'minlashga qaratilgan ta'lim muhitining shartlari asoslanadi. Ushbu yondashuvlarning qiyosiy tahlili o'tkazildi, ularning o'ziga xos xususiyatlari aniqlandi.

Kalit so'zlar: kasbiy o'z-o'zini rivojlantirish, o'qitishga an'anaviy yondashuv, kompetensiyaviy yondashuv

PROFESSIONAL SELF-DEVELOPMENT METHODOLOGY OF FUTURE TEACHERS IN A MODERN EDUCATIONAL ENVIRONMENT

Nilufar Zakirovna Abdumalikova
Kokand State Pedagogical Institute

Abstract: The article is devoted to the identification of opportunities for professional self-development of future teachers in the system of traditional and competence-activity approaches in higher education institutions. The essence of professional self-development and the conditions of the educational environment aimed at ensuring it are based. A comparative analysis of these approaches was conducted, their specific features were determined.

Keywords: professional self-development, traditional approach to teaching, competence approach

Jamiyatning hozirgi holati talabaning kasbiy faoliyat sub'ekti sifatida ijodiy salohiyatini oshirish asosida kasbiy o'zini o'zi rivojlantirishga, kasbiy o'sishga yo'naltirilgan yangi avlod o'qituvchisini tayyorlashni o'z ichiga olgan yangi ta'lim paradigmasini loyihalashni talab qiladi. Insonning o'zini o'zi rivojlantirish muammosi zamonaviy ilmiy adabiyotlarda keng yoritilgan. V.I.Andreev ijodiy o'zini o'zi rivojlantiradigan shaxsga quyidagicha ta'rif beradi: bu tobora murakkab ijodiy vazifalar va muammolarni o'z-o'zini anglash asosida bir yoki bir nechta faoliyat turlarida ijodkorlikka yo'naltirilgan shaxs bo'lib, uni hal qilish jarayonida o'z-o'zini anglash sodir bo'ladi, ya'ni "o'zlik"ning ijodiy ijobiy o'zgarishi yuz beradi. Ushbu

jarayonning tizimni tashkil etuvchi tarkibiy qismlari o'z-o'zini bilish, o'z taqdirini o'zi belgilash, o'zini o'zi boshqarish, o'zini takomillashtirish va ijodiy o'zini o'zi anglashdir [1, 98-bet]. Inson o'zini o'zi rivojlantirish subyektiga faqat o'zini o'zi tasdiqlash, o'zini takomillashtirish, o'zini o'zi anglash maqsadlarini ozmi-ko'pmi ongli ravishda belgilashni boshlaganda aylanadi.

V.G.Maralov o'z-o'zini rivojlantirish xususiyatlarini o'z ichiga oladi: hayotiy faoliyat maqsadlarni belgilash, faoliyat va inson xatti-harakatlarining doimiy jarayoni sifatida; shaxs faoliyati; o'z-o'zini anglashning rivojlanish darajasi, o'zini o'zi bilish qobiliyati [6, 66-68-betlar]. K.Y.Vazina o'z-o'zini rivojlantirishda aks ettirishni ustuvor deb biladi va o'z-o'zini rivojlantirishning aks ettiruvchi texnologiyasini taklif qiladi [3, 141-bet].

L.M.Mitina "kasbiy rivojlanish" tushunchasini ta'kidlaydi, chunki uni birinchi navbatda o'z-o'zini rivojlantirish deb hisoblash kerak. O'qituvchining kasbiy rivojlanishining asosiy sharti sifatida u kasbiy o'zini o'zi anglashni ko'rib chiqadi [7, 15, 108-betlar].

O'tkazilgan fenomenologik tahlil bizga kasbiy o'zini o'zi rivojlantirishning quyidagi ta'rifini shakllantirishga imkon berdi: bular insonning o'zini o'zi anglash va o'zini o'zi bilish, o'z taqdirini o'zi belgilash, o'zini o'zi boshqarish, o'zini takomillashtirish va ijodiy o'zini o'zi anglash jarayonlarining o'zaro bog'liq tizimini o'z ichiga olgan professional shaxs sifatida o'z shaxsini takomillashtirish va kasbiy o'zini o'zi Talabalar uchun bu jarayon kelajakdagi kasbiy faoliyat imidjini shakllantirishga muvofiq yuzaga keladigan yangi maqsadlar va talablar bilan bog'liq.

Shaxsning o'zini o'zi rivojlantirish uchun ham tashqi, ham ichki sharoitlar muhimdir. Kasbiy o'z-o'zini rivojlantirishga ijobiy ta'sir ko'rsatadigan tashqi sharoitlarni ta'minlaydigan rivojlanayotgan ta'lim muhitini yaratish zamonaviy pedagogik tayyorgarlikning eng muhim yo'nalishlaridan biridir. Bunday muhitning maqsadi talabada o'z-o'zini rivojlantirish potentsialini ochish, uning mexanizmlarini ishga tushirishdir. Talaba ta'lim muhitining imkoniyatlarini subyekt sifatida qanchalik to'liq ishlatilsa, uning o'zini o'zi rivojlantirish shunchalik faol bo'ladi.

V.I.Andreyevning fikricha, oliy maktab pedagogining talabalarga ijodiy o'zini o'zi rivojlantirishning "men-konsepsiyasini" ishlab chiqishda yordam berish borasidagi ishlari quyidagi yo'nalishlarda olib borilishi mumkin: talabalarning xarakter xususiyatlari, ehtiyojlari, motivlari, odatlari va qobiliyatlari haqidagi g'oyalarni chuqurlashtirish; ularning kasbiy moyilligi, qiziqishlari va qobiliyatlarini anglashga yordam berish; fikr sohasini kengaytirish- talabalarning kasbiy o'zini o'zi takomillashtirish yo'nalishidagi faoliyati; talabalarni o'z-o'zini tarbiyalash, o'z-o'zini rivojlantirish, o'zini takomillashtirish va boshqalarni amalga oshirishga undash.

E.F.Zeer shaxsni rivojlantiruvchi kasbiy ta'limning kontseptual qoidalarini shakllantirdi [5, 2425-bet]. Ular orasida biz o'z-o'zini rivojlantirish jihatidan eng muhimlarini ajratib ko'rsatdik:

- 1) talabning shaxsiy va kasbiy rivojlanishi asosiy maqsad sifatida qaraladi;
- 2) talabning o'zi ham ta'limotni o'zi yaratadi;
- 3) ta'lim standartining mazmuni maqsadni emas, balki ta'lim vositasini tavsiflaydi;
- 4) o'qituvchilar va talabalarning hamkorligi kasbiy o'quv jarayonini to'liq tashkil etishning kalitidir.

Shaxsning o'zini takomillashtirish motivlaridan foydalanishga asoslangan G.K.Selevko tomonidan ishlab chiqilgan o'quv texnologiyasida o'quv jarayonini tashkil etish quyidagi qoidalarga asoslanadi: diqqatni o'qitishdan o'qitishga o'tkazish; shaxsning o'zini o'zi tarbiyalashi va o'zini o'zi tarbiyalashi bo'yicha pedagogik etakchilikni o'quv jarayonini tashkil etishning ustuvor yo'nalishiga aylantirish; nafaqat kognitiv, balki faoliyatning axloqiy va ixtiyoriy motivatsiyasidan foydalanish; mustaqil faoliyatni tashkil etish usullari [8, 217-bet].

Pedagogik ta'lim tizimida hozirgi holatida yuqoridagi qoidalar to'g'ri aks etmaydi. Hali ham bilimga, ta'lim mazmunining nazariy tarkibiy qismiga ustuvorlik beriladi, bitiruvchilar pedagogik kasbga intilmaydilar, amaliy ishlarda etarli ko'nikmalarga ega emaslar, talabalarni rivojlantirish va o'z-o'zini rivojlantirish muammolarini hal qilishga tayyor emaslar. Ko'pgina tadqiqotchilarning fikriga ko'ra, o'rganishga an'anaviy yondashuv o'z pozitsiyalarining mustahkamligini saqlab qolishda davom etmoqda. Ta'lim jarayonini isloh qilish ko'pincha o'qituvchilarning inertsiyasi bilan cheklanadi, chunki yangi yondashuvlardan foydalanish, talabalarning kasbiy o'zini o'zi rivojlantirish uchun sharoit yaratish o'qituvchilardan faoliyat strategiyasini qayta ko'rib chiqishni, kasbiy xulq-atvorning mavjud stereotiplaridan voz kechishni talab qiladi.

Ammo an'anaviy yondashuvni to'liq rad etish, bizning fikrimizcha, mantiqsiz bo'ladi. Uning elementlari ta'limning ma'lum bosqichlarida, xususan, talabalarning dastlabki g'oyalari, asosiy tushunchalari va ko'nikmalarini shakllantirish jarayonida zarur funksiyalarni bajaradi. Shuning uchun talabalarning kasbiy o'zini o'zi rivojlantirish uchun shart-sharoitlarni ta'minlash nuqtai nazaridan an'anaviy va kompetentsiya-faoliyat yondashuvlarining imkoniyatlarini tahlil qilish va taqqoslash zarur. O'qituvchining har bir yondashuvni amalga oshirishdagi afzalliklari, kamchiliklari va muammolaridan xabardorligi unga o'z-o'zini rivojlantirishga yo'naltirilgan o'quv jarayonini qurishda ko'proq ongli tanlov qilishga imkon beradi.

An'anaviy ta'lim zun, ijtimoiy tajribani uzatish jarayoni sifatida qaraladi. Uning tashkil etilishi dastlab talabalarda yaxlit faoliyat tuzilmalarini shakllantirishni nazarda tutmaydi. Alohida elementlar bilim, ko'nikma, ko'nikma shaklida ishlab chiqilgan,

shuning uchun ularni kasbiy faoliyatda bir butun sifatida "ishlash" kerak bo'lgan amaliyotda qo'llash qiyinchiliklarga olib keladi. Talabani passiv pozitsiyasi ustunlik qiladi: u o'qituvchining ta'sir ob'ekti bo'lib xizmat qiladi, ikkinchisi esa yagona tashabbuskor shaxs sifatida qaraladi. Ustuvor usullar reproduktiv va og'zaki bo'lib, "tayyor" bilimlarni uzatish, og'zaki taqdimot, reproduktiv reproduksiyaga asoslangan. O'qitish sifati talabani ma'lumotni takrorlash, individual ko'nikma va malakalarni bajarish qobiliyatiga qarab baholanadi. Shaxsning rivojlanishi qo'shma jarayon sifatida qaraladi. An'anaviy ta'limning xususiyatlari, shuningdek, texnokratiklik, bir xillik, avtoritarizm, o'quv ishining zaif motivatsiyasi [8, 34-38-betlar].

Talabalarni o'qitishni qurishda an'anaviy yondashuvning afzalliklari ularning kasbiy faoliyatining tizimli qiyofasini, tizimlashtirilgan bilim va kasbiy ko'nikmalarini shakllantirish, shuningdek nutq va reproduktiv fikrlashni rivojlantirishdir. O'z-o'zini takomillashtirish kasbiy jihatdan o'rganilgan bilim, ko'nikma va ko'nikmalar hajmini oshirishga qaratilgan bo'lib, ular asosida o'rganish natijasi baholanadi. An'anaviy ta'lim sharoitida shaxsning o'zini o'zi rivojlantirish faqat alohida tarkibiy qismlarni o'z ichiga oladi, agar maqsadga muvofiqlik va izchillik bo'lmasa.

Pedagogik ta'limni modernizatsiya qilish tamoyillarini hisobga olgan holda, A. ya. Danilyuk haqli ravishda ta'kidlaydiki, agar o'qituvchi faqat urf-odatlarda mustahkamlangan ma'lumotlar hajmini uzatishga qodir bo'lsa, unda, birinchidan, uning ijtimoiy mavqei boshqa har qanday shaxs - bir xil bilimlarni tashuvchisi maqomidan oshmaydi, ikkinchidan, uning kasbiy faoliyati axborot texnologiyalariga aylanadi va asta-sekin u bilan almashtiriladi. Zamonaviy pedagogik axborot-kompyuter texnologiyalari insonga vositachilarsiz katta hajmdagi kerakli ma'lumotlarni osongina o'zlashtirishga imkon beradi [4].

Kompetentsiya-faoliyat yondashuvi ma'lumotni mexanik uzatish emas, balki o'rganish, tahlil qilish va qayta ishlash asosida "bilimlarni yaratish" jarayoni sifatida qaraladigan ta'limni qurishda ko'rsatmalarni o'zgartirishni o'z ichiga oladi; o'qituvchi va talabani o'quv faoliyatini to'g'ridan-to'g'ri direktiv boshqarish emas, balki sub'ekt-subyektiv xarakterdagi birgalikdagi faoliyati jarayoni sifatida. Ushbu yondashuv doirasida o'qitish o'z vaqtida va dolzarb maqomga ega bo'ladi; turli xil usullardan foydalanishni o'z ichiga oladi (an'anaviy, faqat rasmiy ta'limni almashtirish); talabalar tashabbusi bilan va ularning shaxsiy ma'nolari va tajribalarini hisobga olgan holda qurilgan; ularning shaxsiyatini o'z-o'zini rivojlantirish va kasbiy kompetentsiyalarni o'zlashtirishga qaratilgan.

Kompetentsiyaga asoslangan yondashuv sharoitida bilimlarning ahamiyati inkor etilmaydi, ammo asosiy e'tibor ularni sotib olish, qayta ishlash va ulardan foydalanish qobiliyatiga qaratiladi. Bunday holda, talaba yangi narsalarni o'rgangani emas, balki o'rgangan narsalari, kasbiy va shaxsiy rivojlanishda olgan narsalari muhim ahamiyat kasb etadi. "Bilim" tajribasidan farqli o'laroq, kompetentsiya oldindan tayyor holda

mavjud emas. Har bir sub'ekt uni individual ijodkorlik va o'zini rivojlantirish mahsuli sifatida yaratishi kerak. Darsliklarda keltirilgan fan bilimlari hamma uchun bir xil va kompetentsiya mutaxassisning qo'lyozmasini o'z ichiga oladi.

Nazariy tadqiqotlarni tahlil qilish va universitetda ko'p yillik ish tajribasini umumlashtirish asosida biz ta'limni isloh qilish ma'lum bir uzluksizlikni saqlab, asta-sekin amalga oshirilishi kerak deb hisoblaymiz. Biz kelajakdagi o'qituvchilarni kasbiy tayyorlash samaradorligini oshirishda kompetentsiya-faoliyat yondashuvining ahamiyatini inkor etmaymiz. Ammo o'qitishning an'anaviy yondashuvi ham ma'lum afzalliklarga ega, garchi uning kamchiliklarini tanqid qilish ko'pincha ular haqida unutiladi.

An'anaviy yondashuvning imkoniyatlari asosan shaxsning bilim sohasi, kasbiy bilim, ko'nikma va ko'nikmalar bilan bog'liq. Kompetentsiya-faoliyat yondashuvining potentsiali talabalarning o'qitish va kompetentsiyani o'zlashtirishdagi subyektiv pozitsiyasi bilan bog'liq bo'lib, bu mutaxassisning tizimli xarakteristikasi hisoblanadi. Shuning uchun, ta'lim muhitini loyihalashda har bir yondashuvning xususiyatlarini hisobga olish kerak. Yondashuvni tanlash nafaqat "an'analar" va "innovatsiyalar" jihatlariga, balki zamonaviy pedagogik ta'limning ustuvor maqsadlaridan biri bo'lgan talabalarning kasbiy shakllanishi va kasbiy o'zini o'zi rivojlantirishdagi roliga ham bog'liq bo'lishi kerak. Binobarin, universitetda o'quv jarayonini qurishda an'anaviy va kompetentsiya-faoliyat yondashuvlarining kombinatsiyasini ta'minlash kerak, chunki ularning har biri uning roli talabalarning shaxsiyatini kasbiy tayyorlash va o'z-o'zini rivojlantirish jarayonida eng samarali bo'lgan hollarda qo'llanilishi kerak.

Foydalanilgan adabiyotlar

1. Андреев В.И. Педагогика высшей школы: инновационно-прогностический курс. Казань: Центр инновационных технологий. 2005. 500 с.
2. Бордовский Г.А. Особенности развития современного педагогического образования // Педагогика. 2010. № 5. С. 59-66.
3. Вазина К.Я. Непрерывность образования как базовое условие саморазвития человека. Оренбург, 2012. 218 с.
4. Данилюк А.Я. Принципы модернизации педагогического образования // Педагогика. 2010. № 5. С. 37-46.
5. Зеер Э.Ф. Личностно-развивающие технологии начального профессионального образования. М.: Академия, 2010. 176 с.
6. Маралов В.Г. Основы самопознания и саморазвития. М.: Академия, 2002. 256 с.
7. Митина Л.М. Психология труда и профессионального развития учителя. М.: Академия, 2004. 320 с.

8. Селевко Г.К. Современные образовательные технологии. М.: Народное образование, 1998. 256 с.

RANGTASVIR ASARINI ISHLASHDA KOMPOZITSIYANING AHAMIYATI

Abdulaziz Ahmadxo'jayevich Akbarxo'jayev
a_abdulaziz62@mail.ru

Kamoliddin Behzod nomidagi Milliy rassomlik va dizayn instituti

Annotatsiya: Ushbu maqolada rangtasvir asarini yaratilishida kompozitsiyaning ahamiyati haqida, kompozitsiya qonun-qoidalari, ijodkor oldida turgan vazifa va uni qay tarzda bajarishni yo'l yo'riqlarini ko'rsatib berishga harakat qildindi. O'zbekiston rassomlari ijodi va ularning uslublari o'rganib chiqilgan. Mazkur mavzuni to'liq yoritishga qaratilgan bu maqola bo'lajak rassomlar o'zlashtirishi lozim bo'lgan kompozitsiya qonun qoidali haqida yoritilgan, shuningdek, amaliy ishlashga o'rgatish usullari kabi masalalarga e'tibor qaratilgan.

Kalit so'zlar: soya-yorug', tus, kontrast, chuqurlik-fazoviy, kartina teksligi, «vertikal», «gorizontal», «doiraviy», «kvadrat», «burchak», «Oltin kesim»

THE IMPORTANCE OF COMPOSITION IN THE WORKING OF A PAINTING WORK

Abdulla Abdullayevich Abdullayev
a_abdullayev@gmail.com

National Institute of Fine Arts and Design named after Kamoliddin Behzod

Abstract: This article tried to show the importance of composition in the creation of a painting, the rules of composition, the task before the artist and how to perform it. The works of Uzbek artists and their styles have been studied. This article, which aims to fully cover this topic, covers the rules of composition that future artists should master, and also focuses on issues such as teaching methods for practical work.

Keywords: shadow-light, color, contrast, depth-spatial, image flatness, "vertical", "horizontal", "circular", "square", "corner", "Golden section"

O'zbekiston tasviriy san'ati juda qisqa vaqtda rivojlanib, katta yutuqlarga erishdi. O'zbekiston san'ati zafarli yo'lni bosib o'tdi. Respublikamiz rassomlari ko'pgina ko'rgazmalarda faol ishtirok etib, san'atimiz ta'sirchanligining ortib borayotganini namoyish etdilar. Vatanimizning kelajakda buyuk mamlakatga aylanishi, rivojlangan davlatlari qatoriga qo'shilishida xalqimiz madaniyati, ma'rifati, san'ati va manaviyatining roli beqiyosdir. Xalqimiz ma'naviyat va madaniyatini

boyitishda tasviriy san'atning ham o'z o'rni bor. Hozirgi davrda har sohada bo'lgani kabi tasviriy san'atni o'qitish borasida ham katta o'zgarishlar bo'lmoqda.

O'zbekiston xalqlarining tarixi, qadriyatlari, ilm-fan, madaniyat durdonalarini har tomonlama ilmiy o'rganish va tahlil etish g'oyat muhimdir. Shu maqsadda respublikamiz hukumatining qator hujjatlari Vatanimizning har tomonlama jahon andozalari asosida rivojlanishiga qaratilmoqda. Jumladan, yoshlarga ta'lim-tarbiya berishda madaniyatimiz, qadriyatlarimiz, milliy san'atimiz namunalaridan, otabobolarimiz tomonidan yaratilgan va butun jahonga mashxur bo'lgan ajoyib san'at namunalaridan keng foydalanishga katta ahamiyat berilmoqda. Bu boradagi ma'naviy-ma'rifiy ishlar keng ko'lamda olib borilib, ta'lim-tarbiya jarayonining barcha jabhalarida asosiy o'rinni egallashi lozim.

Xususan, tasviriy san'atni o'qitilishida bu vazifa talabalarda Vatan tuyg'usini shakllantirish - Ona Vatanga, uning tabiatiga mehr-muhabbat uyg'otish, o'lkamiz boyliklarini asrab-avaylab, tabiatdagi o'simliklar va hayvonlarga nisbatan ongli va to'g'ri munosabatni tarkib toptirish, ularning ekologik madaniyatni yuksaltirishdan iborat. Xalq milliy an'analari va zamonaviy san'at turlarining rivojiga berilayotgan keng imkoniyatlar yurtimiz san'ati bilan chet mamlakatlarning tanishuvi va ular bilan bo'layotgan yangiliklarni o'rganishda va muloqot almashinuvini yanada rivojlantirishda muhim ahamiyat kasb etmoqda.

Qalamtasvir yoki rangtasvir asarining kompozitsiyasi «struktura»siga aloqador tushuncha mohiyatini qisqacha tarzda ko'rib chiqaylik. Buning uchun kompozitsiyaning son bog'liqligi munosabatlarini birma-bir keltirib o'taylik: bu chizilayotgan narsaning absolyut o'lchamining uning asliga nisbati, chizilayotgan o'lcham tomonlarining o'zaro nisbatlari, predmetlarning masshtabi, ular orasidagi masofalar, narsalarning qanday burilib turganligi, ufq sathi darajasi, yorug'lik manbaining holati, soya-yorug'ning taqsimlanishi, tusi, soya va yorug'ning nisbiy muvozanati, shuningdek asosiy rang dog'lari muvozanati, tasvirlanayotgan ob'yektlar bo'laklarining o'zaro joylashishi, qiyofalar va fonga nisbatan «kontrast»lar farqi (rang, soya-yorug', o'lcham) kompozitsiya unsurlarining fazodagi ko'rinishini tashkil qilish (metr, ritm) va boshqalar.

Yuqorida keltirib o'tilganlarning barchasi predmetlarning sondagi belgilaridir. Ularni o'lchash va sanab ko'rsatish mumkin. Kompozitsiyada qancha narsa ishtirok etayotganini aniqlash imkoniyati aniq. Shunday qilib ko'rish orqali qabul qilish mumkin bo'lgan belgilarni kompozitsiyaning vositalari deb atashimiz mumkin. Bu asosda esa rassom ularning bevosita yordamida o'z fikrini ifodalash imkoniyatiga ega bo'ladi. Xuddi musiqa yaratayotgan kompozitor notalardan foydalangani singari rassom ham yuqorida sanab o'tilgan vositalardan foydalanib, o'z asari g'oyasini yuzaga chiqaradi, tasvirlarda ko'rsatib beradi. Sondagi kompozitsiya sifatini ta'minlovchi, fikrni to'liq ifoda etishga xizmat qiluvchi belgilarni jamlovchi holat

mazmuni kompozitsiya tamoyillari deyiladi. Ular: yaxlitlik, mutanosiblik, o'lichamlar muvofiqligi muvozanat, birlik va uzviylikdir. Bular orqali rassom ishning sifat darajasini ta'minlaydi. Natijada asar kompozitsiyasi yuzaki emas, balki chuqur ma'no kasb etadi, tafakkurlash natijasida tushuniladi. Rassom kompozitsiya tamoyillarini ustalik bilan qo'llab, har tomonlama yutuqqa erishadi, kompozitsiya bekamu-ko'st bo'ladi. Ma'lumki, kompozitsiya tamoyillari uch xil ko'rinishda namoyon bo'ladi. Ular quyidagicha: frontal, hajm-fazoviy va chuqurlik-fazoviy kabilardan iborat. Bulardan birinchisining belgisi – kompozitsiyaning ikkita koordinat orqali (vertikal va gorizontal) rivojlanishini bildiradi.

Unda uchinchi koordinat chuqurlik qolgan ikkisiga bo'ysungan holatda ishtirok etadi. Bunday kompozitsiya amaliy – bezak kompozitsiyalarida ko'p qo'llaniladi, hajm-fazoviy kompozitsiyalarida esa shakllar uch o'lichamli holatlarda yaratiladi. Ular har tomondan turib, aylanib ko'rishga mo'ljallangan bo'lib, haykaltaroshlikda qo'llaniladi. Chuqurlik-fazoviy kompozitsiya predmetlarni kartina tekligida tasvir etishda qo'llaniladi va dastgohli rangtasvirda foydalaniladi.

Kompozitsiya inson ijodining barcha turlarida ham keng qo'llaniladi. Shuningdek, u she'riyatda, san'atning barcha turlarida ham mavjud. Kompozitsiya rassomchilik asari, me'moriy obida, majmua, dizayn san'atiga xos sanoat buyumi yaratishda keng qo'llaniladi. Ushbu fan ijodiy yo'nalishdagi mutaxassislar uchun suv va havodek zarur. Ijodkor asarining muvaffaqiyati uning kompozitsiyasi bilan belgilanadi. Shuning uchun ham o'z asarlarida kompozitsiya jihatidan yaxshi natijalarga erishgan ijodkomi, u xoh rassom bo'lsin, xoh me'mor bo'lsin, o'z sohasining kompozitori deb atashgan. Kompozitsiya o'ziga xos qonun va vositalardan tashkil topgan. Uning asosiy qonunlariga *muvozanat* va *umumiylilik* kiradi. Muvozanat simmetrik va asimmetrik kompozitsiyalarda turlicha namoyon bo'ladi. Muvozanatga elementlar miqdori, shakli, ularning muhit bilan o'zaro munosabati, rangi, fakturaviy yechimining uyg'unligi bilan erishiladi.

Kompozitsiya san'at asarlari yaratilishida asos bo'luvchi qonunlarni *uyg'unlik qonunlari* deb atash qabul qilingan. Ularga muvozanat qonuni, birlik va birbiriga bo'ysunish qonuni kiradi. Ammo uyg'unlik qonunlari bo'yicha yordamchi badiiy vositalarsiz kompozitsiya yaratib bo'lmaydi. Ular qatoriga siz bilganingizdek, ritm, kontrast, nyuans, o'xshashlik, shuningdek, proporsiya va masshtab kiradi. Bular uyg'unlashtirishning asosiy vositalaridir. Ularning ishtirokisiz tuzilgan kompozitsiya mavjud emas.

Kategoriyalari tektonika (kompozitsiya kategoriyasi) – buyum shaklida uning konstruksiyasi va undagi xomashyo mohiyatining ko'rinib turgan aksi. Aynan tektonikada shakl va mahsulot mohiyati aloqasi aks etadi. Hajmiy-fazoviy tuzilish – kompozitsiyaning ikkinchi muhim kategoriyasi. U bilan mahsulot shakli va fazo

munosabati, o'zaro aloqasi belgilanadi. Dizayner fazoni inobatga olmay estetik mukammal mahsulot yarata olmaydi.

Kompozitsiyaning xususiyat va sifatlarida mahsulotning quyidagi ko'rsatkichlarini ajratish mumkin: mahsulot shaklining uyg'unlikdagi yaxlitligi, elementlarning bir-biriga bo'ysunishi, elementlarning kompozitsion muvozanati, ular kombinatsiyasida simmetriya va asimmetriya, ulaming dinamikligi va statikligi, xarakter birligi mahsulot shaklining garmonik yaxlitligi konstruktiv yechim bilan uning kompozitsion talqini aloqasining mantig'i va uzviyligini ifodalaydi.

Tabiiyki, mahsulot estetik darajasi haqidagi yakunlovchi qarordan oldin funksiya, materiallar konstruksiyasi va texnologiya ko'rinishidagi obyektiv shakl hosil qiluvchi omillarni o'rganish kerak. Buyum elementlarining bir-biriga bo'ysunishi ham kompozitsiya qonuniyatlariga tayanadi. Buyum xarakteriga bog'liq ravishda uning elementlari bir-biriga bo'ysunishi turli asoslarga ega bo'ladi.

Elementlarning kompozitsion muvozanati va mahsulot shakllari uning kompozitsion markazga nisbatan muvozanati bilan belgilanadi. Zamonaviy xomashyolar ko'rinishdan juda nomustahkam namoyon bo'luvchi ajoyib shakldagi pishiq va mustahkam konstruksiyalarni yaratish vazifasi - mahsulotga ko'rinishdan mustahkamlik imkonini beradi. Bunday holda dizaynerning berishidir. Simmetriya, asimmetriya va ular kombinatsiyasi Estetikada simmetriya deganda (grekchada "simmetria" - mutanosiblik) bir butunning alohida bo'laklarining fazoda uyg'un joylashuvi, mutanosibligi va ular orasidagi muvofiqlik tushuniladi. Simmetriyaning aks tasvir, markaziy, tekislikdagi va o'qli kabi oddiy turlari ancha ma'lum, lekin ular badiiy konstruksiyalash amaliyotida kamdan-kam qo'llaniladi.

Gap shundaki, mahsulotlar elementlarining katta miqdori (shu jumladan, radioelektronikada ham) hamda insonning mahsulot bilan ishlash qoidalari amalda qat'iy simmetrik tuzilishdan foydalanishga imkon bermaydi. Shuning uchun ko'pincha dizaynerning qisman mahsulot asimmetrik shakli, asimmetrik, lekin kompozitsion muvozanatlashgan tuzilishlar bilan ishlashga to'g'ri keladi.

Shakl yaxlitligining asosiy sharti uning ko'rinishdan kompozitsion muvozanatlashganligidir.

Shakl dinamikligi va statikligi. Shakl dinamikligi uning bir yo'nalishli shakl yaratuvchi qismlari munosabatlarining kontrastida namoyon bo'ladi. Aynan o'xshash bo'lgan munosabatlarda shakl statik. Bu munosabatlarni biz faqat gorizontol o'q bo'yicha baholaymiz. Gorizontol joylashgan konus dinamik figura namunasi bo'la oladi. U xuddi chapga harakat qilayotganday ko'rinadi. Agar to'g'ri burchak noteng bo'laklarga bo'linsa, hatto unga ham dinamiklik berish mumkin. Qismlar munosabatida qanchalik progressiya, ya'ni o'sish yoki kamayish ahamiyatli bo'lsa, shakl shunchalik dinamik bo'lib tuyuladi. Agar konus vertikal qo'yilsa, uning dinamikligi yo'qoladi. Gorizontol bo'yicha shaklning teng boiaklarga bo'linishi uning

statikligini kuchliroq namoyon qiladi. Agar shakl simmetrik bo'laklarning notekis bo'linishi uning simmetriya o'qiga yo'naltirilgan bo'lsa, shakl keskin static holda bo'ladi. Shakl xarakteri birligi – kompozitsiyaning muhim xususiyati hisoblanadi. U bilan berilgan shaklning hamma elementlari - shakl qurilishiga bo'lgan yagona yondashuv bilan belgilanadi.

Kompozitsiya vositalari har qanday kompozitsiya o'ziga xos vositalardan tuziladi. Vositalar uyg'unligi, mutanosibliigi me'yorida va to'g'ri topilgan holda qo'llanilishi kompozitsiyaga ijodiy yondashilganlikdan dalolatberadi. Kompozitsiya vositalariga aniqlovchi kompozitsion usul, proporsiya va masshtab, contrast va nyuans, metrik takror va ritm, rang, soyalar va plastika kiradi. Aniqlovchi kompozitsion usul mahsulot shakli ustida ishlashda muhim tashkiliy asos hisoblanadi va ijodiy izlanishning yo'nalishini belgilaydi.

Texnik taklif yoki eskiz loyihasi bosqichida mahsulotning asosiy elementlari va ma'lum texnik parametrlarni ta'minlovchi uning joiz joylashish variantlari aniqlangandan so'ng, dizayner hal qiluvchi kompozitsion usulni tanlashi, mahsulot kompozitsiyasi g'oyasini aniqlashi lozim. Texnik joylashtirish sxemasi variantlarini bilgan holda, dizayner o'zining badiiy-konstruktorlik variantlarini yaratadi, shakl tuzilishi umumiy ko'rinishini aniqlaydi (tashkil etuvchi yuzalaming radiusli, andozali yoki tekis mayda shakllari, shaklning nyuans yoki kontrast yechimi, shakl elementlarining materiali va tutashgan joylari). Bu yagona belgilovchi kompozitsion usulda berilgan mahsulot yoki ularning guruhlari kompozitsiyasi vositalari birligini ko'rsatish imkonini beradi. Proporsiya va masshtab kompozitsiyaning muhimligi bo'yicha navbatdagi vositalaridir. Proporsiya shakl garmonikligining kuchli vositasi hisoblanadi, shuning uchun ko'pincha ma'lum qat'iy munosabatlardan foydalanishga harakat qilinadi ("oltin kesim" yoki uning funksiyasi). Ammo amaliy tajriba shuni ko'rsatadiki, gap faqat qat'iy munosabatlardagina bo'lmay, dizaynerning murakkab shaklni uyg'unlashtirishdagi mahorati va iste'dodida hamdir.

Tarixdan ma'lumki o'tmishning ulug' rassomlari kompozitsiya masalalariga juda jiddiy yondoshganlar va o'z asarlarini yaratishda umumqoida bo'lib qolgan tamoyillarga amal qilganlar. Kompozitsiyaning «vertikal», «gorizontal», «doiraviy», «kvadrat», «burchak» va boshqa ko'rinishlarini qo'llab, yuksak natijalarga, go'zal ifodaviylikka erishganlar. «Oltin kesim» kompozitsiya usulidan unumli foydalanish har sohada qo'l kelgani ham ma'lum.

Kompozitsiya tuzishga mohir bo'lgan va uni o'z asarlarida mukammal darajaga olib kelgan mo'yqalam ustalari ko'p, ularga misol qilib quyidagilarni qisman atab o'tsak o'rinli bo'ladi. Bunday o'tmish tasviriy san'ati ustalari: Leonardo da Vinchi, Mikelanjelo, A.Dyurer, J.D.Engr, P.Rubins, Rafael, Tintoretto, A.Ivanov, K.Bryullov, I.Ye.Repin, Ya.Mateyko va boshqalardir.

O'zbek rassomlaridan tasviriy san'atning turli tur va janrlarida ijod qilgan va hozirgi paytda ajoyib asarlar yaratib kelayotgan musavvirlardan nomlarini ko'rsatib o'tishimiz mumkin. U.Tansiqboyev, I.Ikromov, Z.Inag'omov, Ch.Axmarov, X.Husniddinxo'jayev, A.Abdullayev, R.Axmedov, R.Choriyev, I.Jabborov, A.Boymatov, J.Umarbekov, Sh.Abdurashidov, A.Mirzayev, S.Abdullayev, A.Ikromjonov, B.Jalolov, A.Nuritdinov, O.G'oziyev va boshqa ko'plab ijodkorlarni bemalol kompozitsiya ustalari deb atashimiz, ularning asarlarini ijobiy jihatlarini tahlil qilib, ibrat olishimiz mumkin, bu albatta o'quv-mashqlarni bajarishda nazariy asos vazifasini o'taydi.

Foydalangan adabiyotlar

1. S.F.Abdirasilov. Tasviriy san'atni o'qitish metodikasi. T.: «Fan va texnologiya», 2012, 232 bet.
2. Apuxtin O. Tasviriy san'at asoslari. T. 1978 yil.
3. Amanullayev. A. Xomaki tasvirlar. Nam. 1992 yil.
4. Bulatov S. S. Ashirova M.O. Amaliy san'at qisqacha lug'ati. T., Qobuslar bosh taxririya, 1992 yil.
5. Beda. V. Rangtasvir. M. 1968 yil.
6. Borsh K. Qalamtasvir. M. 1974 yil.
7. R.Hudayberganov. "Rangshunoslik asoslari" – T.;G'.G'ulom nomidagi matbaa ijodiy uyi 2006 y
8. Smirnov G. B. Rangtasvir.- M.:Prosvehenie , 1975
9. Volkov N. N. Rangtasvirda ishlash a'amiyati M.:Izdatelstvo, 1985
10. Kirillo A. A. O'qituvchilarga rangtasvirning ashyolari M.:Prosvehenie, 1971
11. Nemenskiy B.M. Mudrost krasoto', - M.: Prosvehenie, 1987 g

AKTYORLIK MAHORATI MAKTABLARIDA PROFESSIONAL AKTYORLIK MAKTABLARI: QO‘G‘IRCHOQ TEATR TOMOSHALARIGA ZAMONAVIY YONDASHUV

O.Madaminov

O‘zbekiston davlat san’at va madaniyat institutining Farg‘ona mintaqaviy filiali

Annotatsiya: Ushbu maqolada aktyorlik mahorati maktablarida professional aktyorlik maktablari: qo‘g‘irchoq teatr tomoshalariga zamonaviy yondashuv to‘g‘risida fikr yuritilgan.

Kalit so‘zlar: teatr, qo‘g‘irchoq sahna, san’at, tarix, ijrochi, an’anaviy, tomosha

PROFESSIONAL ACTING SCHOOLS IN ACTING SCHOOLS: A MODERN APPROACH TO PUPPET SHOWING

O.Madaminov

Fergana regional branch of Uzbekistan State Institute of Art and Culture

Abstract: This article discusses professional acting schools in acting schools: a modern approach to puppet shows.

Keywords: theater, puppet stage, art, history, performer, traditional, performance

Teatr san’ati ma’naviyatning eng yorqin, ta’sirchan ko‘rinishlaridan biridir. Zero, u tomoshabinlarga bevosita ta’sir ko‘rsatadi. Sahna bilan tomoshabinlar o‘rtasida samimiy bog‘lanish, muloqot hosil bo‘lib, ham sahna ijodkorlarini, ham tomoshabinlarni ma’nan boyitadi, ruhini sozlaydi, ko‘nglini ko‘taradi. Darhaqiqat, teatr ma’lum millatning o‘zligini, orzu - intilishlarini, tarixini, kelajagini, urf-odatlarini, qadriyatlarini badiiy obrazlar orqali ifoda etuvchi beqiyos san’atdir. Qolaversa, milliy mafkura, milliy g‘urur, vatanparvarlik, e’tiqod, millatlararo do‘stlik va totuvlik, insoniylik, mehr-sahovat, odoq-axloq masalalarini yoritishda teatr boshqa barcha san’at turlardan ta’sirliroq, kuchliroq va jozibaliroq imkoniyatga ega. Shunday ekan, har qaysi xalq teatrni milliy kolorit asosida shakllantirishga intiladi. Shu orqali, xalqning qalbi va ongiga ta’sir o‘tkazishni istaydi. Teatr tarixiy an’analar va yuksak insoniy fazilatlar bilan bevosita bog‘langan. Mana shu o‘yinlardan professional qo‘g‘irchoq teatriga qadar bosib o‘tilgan yo‘l milliy ruhiyatimizning rangin va zarrin qiyofalari bilan bezatilgan. Aynan qo‘g‘irchoq teatrlarida xalqona xususiyatlardan va milliy nuqtai nazardagi yondashuvlardan keng foydalanish, doim teatrning qadrini va qimmatini oshirishga xizmat qilgan. Shu asosda, qo‘g‘irchoq teatrlarida mana shu

badiiylikni tomoshabinga yetkazuvchi aktyorlar jamoasining faoliyatini tavsiflash, munosabat bildirish, tahlil qilish keyingi avlod teatrlari va teatr ijodkorlari uchun o'zining samarali ta'sirini ko'rsatadi.

Qo'g'irchoq teatri bizning mamlakatimizda katta shuhrat qozongan. Teatr sa'atining bu janr ildizlari qadimda folklorga, an'anaviy xalq teatri san'ati oqimlariga borib taqalgan. Umuman olganda, ibrat bo'la olish, namuna ko'rsatish yo'li bilan kattalar va bolalarning ruhiyatiga ta'sir o'tkazishda san'atning ahamiyati muhim ekanligini eramizdan avvalgi IV-V asrlardayoq ajdodlarimiz anglab yetgan ko'rinadi. Qo'g'irchoqlar orqali nafaqat bolalarga, balki kattalarga ham ta'sir o'tkazib kelinganligi Gerodot, Mark Avreliy, Aristotel kabi qadimgi tarixchi va allomalarning asarlarida keltirilgan. Dunyoning barcha qit'alarida qo'g'irchoq teatrining o'ziga xos an'analari mavjud bo'lib, ular bir necha asrlik tarixga ega. Ulardan, marionetka (iplar yordamida boshqariladigan qo'g'irchoq), petrushka (qo'lqop sifatida qo'lga kiyiladigan qo'g'irchoq), mexanik tarzda boshqariladigan qo'g'irchoqlar, planshetli (ochiq tarzda o'ynatiladigan), soyasi tushiriladigan qo'g'irchoqlar dunyoning barcha rivojlangan qo'g'irchoq teatrlarida qo'llanila boshlangan.

"Qo'g'irchoq teatri tarixi" qo'llanmasida keltirilishicha: "O'zbek qo'g'irchoq teatrining vujudga kelishini olib qaraganimizda, bunda ikki manba muhim va hal qiluvchi rol bajarganini ko'ramiz. Birinchi manba O'zbekiston hududida yashagan qadimgi, animistik e'tiqodga tayanuvchi xalqlarning marhumni eslash marosimidir, deb hisoblanadi. Mazkur marosimga ko'ra, o'lgan kishining eng yaqin odami uning niqobini yasab kiyadi va marhum harakatlari, nutqi, muomalalarini tiklashga urinadi. Niqob ba'zan boshga kiyilmasdan, qo'lda ushlanganicha harakatlantirilgan. Bunday paytda "ijrochi" ham marhum, ham o'z "rolini" bajargan va o'ziga xos dialog hosil qilgan. Ushbu marosim o'zbek qo'g'irchoq teatrining paydo bo'lishi uchun zamin tayyorlagan." Aynan, jonsiz tanani jonlantirishga urinish asosida keyinchalik, jonsiz qo'g'irchoqqa jon ato etilganini (harakatlantirish, so'zlatish) payqash qiyin emas. Ya'ni, mana shu diniy qadriyat orqali obraz tushunchasi vujudga kelgan.

Uzoq tarixga va boy qadimiy qiyofalarga ega an'anaviy qo'g'irchoq teatri o'zining maftunkorligi va yorqinligi bilan ajralib turadi. M.Qodirov aytgandek, "Osiyo qo'g'irchoq teatri bu shunchaki ermak, o'yin emas, balki bir qit'a xalqlarining falsafasi, dini, adabiyoti, eposi, musiqasi, folklori, tasviriy san'ati va albatta tillari bilan chambarchas bog'liq bo'lgan muhim tarixiy badiiy hodisadir"⁵ Aynan mana shu uzoq tarixga ega san'at turi va uning dastlabki qiyofalari bevosita an'anaviy qo'g'irchoq teatri san'ati hisoblanadi.

An'anaviy teatr xalq orasida juda mashhur bo'lib, asosi og'zaki dramaturgiya hisoblangan. Zero, draamaturgiya teatr bilan birga tug'iladi va birga yashaydi. An'anaviy teatr bugungi zamonaviy teatrdan ayrim jihatlari bilan farq qilgan. Masalan, zamonaviy teatrdan asos dramaturgdan boshlanib, asosiy mas'uliyat rejissor

zimmasiga tushadi. Aktyorlar butun ijodiy guruhning mehnatini yuzaga chiqaruvchi jamoa a'zosi. An'anaviy teatrdagi esa asosiy mas'uliyat aktyor zimmasida bo'lgan. Shu sababdan aktyorlarga qo'yilgan talab va ularning imkoniyatlari ham yuqori darajada bo'lgan.

An'anaviy teatr - ijrochilik san'ati. Bu yerda hal etuvchi - ijrochi aktyor, uning e'tiqodi, qobiliyati, malakasi, mahoratidir. Zotan, xalq aktyori tomoshabinlar davrasidan hosil bo'lgan o'ziga xos "sahna"da, maxsus ayvonlarda, ko'shklarda tomosha ko'rsatgan. Rasmana dekoratsiya yo'q, voqea o'rni va payti esa shartli. Bunday sharoitda aktyor faqat o'ziga, o'z san'atiga ishonib ish ko'radi. U mustahkam an'anaviy fabula, voqealar, obrazlar silsilasi, barqaror savol-javoblarga tayangan holda so'z va harakatlar to'qiydi, ya'ni badihagoylik (improvizatsiya) qiladi.

Aynan mana shu xususiyatlarni qamrab olgan an'anaviy qo'g'irchoq teatri uzoq yillar davomida xalqimiz madaniy hayotining ajralmas qismi sifatida baholangan. Ana shu vaqtlarda, O'rta Osiyoda an'anaviy qo'g'irchoq teatrining eng ko'p tarqalgan ikki turi mavjud bo'lgan, bular "Chodir jamol" va "Chodir xayol"dir.

Bu yerdagi "jamol" so'zi bir tomonlama tomoshaning yorug'likda, kunduzi ko'rsatilishiga, ikkinchidan, tomoshada kundalik hayotdan olingan real, tanish voqealar tasvirlanishiga ishora qiladi. "Chodir" so'zi esa ham sahna, ham teatr ma'nosini beradi. Demak, "Chodir jamol" - bu kishilarning kundalik hayotidan olingan voqealarni qo'lga kiyib o'ynatiladigan qo'g'irchoqlar yordamida kunduzi aks ettiruvchi o'ziga xos teatrdir.

"Chodir xayol" teatridagi qo'g'irchoqlar esa qo'lqopli qo'g'irchoqlardan farq qiladi. Ular tuzilishi, shakli va yasalishi, ijro va mavzu xususiyatlari nuqtai nazaridan birmuncha murakkabdir. Bunda aktyor maxsus o'rnatilgan chodir va pardalar ortidan turib ipli qo'g'irchoqlarni o'ynatadilar. Bu bir qarashda tomoshabindan berkinib rol ijro etishga o'xshaydi.

Bu teatr tomoshalari odatda kechalari ko'rsatilgani, oddiy nur-shu'la va shovqindan foydalanilgani tufayli qora pardalar ichidagi qo'g'irchoqlarning o'zi harakat qilayotganday tabiiy va ajib manzara hosil bo'lgan. Har mashhur qo'g'irchoqboz bir vaqtning o'zida iplar yordamida 8-10 qo'g'irchoqni harakatga keltira olgan. "Chodir jamol" teatrining bir tomoshasida ko'pi bilan o'n qo'g'irchoq ishtirok etgan bo'lsa, "Chodir xayol"da bir tomoshada 50 dan ortiq qo'g'irchoq o'ynagan.

Bugungi kunda ham bu yo'nalishlar mohiyatan saqlanib qolgan bo'lib, uning vositasida turli rang-barang tomoshalar dunyoga kelmoqda. An'anaviy qo'g'irchoq teatr haqida gap ketganda, dastavval kuchli mahorat egalari hisoblangan aktyorlar jamoasi ko'z oldimizda gavdalanadi. Bugungi kun aktyorlaridan farqli ravishda ularning an'anaviy teatrdagi roli behad yuqori bo'lgan. Olim ta'biri bilan aytganda, aktyor - an'anaviy teatr shohi, spektakllarni harakatlantiruvchi yetakchi kuch.

Umuman olganda, an'anaviy teatr aktyori mahoratini baholash avvalida an'anaviy qog'irchoq teatriga xos asosiy xususiyatlarga e'tibor qaratish lozim:

- tomoshalarning og'zaki dramaturgiyaga asoslanganligi;
- tomoshaning asosan xalq orasida, ochiq maydonlarda qo'yilishi;
- tomoshani tashkil etish asosan ikki ijodkor - aktyor va korfarmonga bog'liqligi;
- tomoshada aktyorlarning faoliyati kuchli hajv va favqulodda badihago'ylikka asoslanganligi;
- aktyorlarning serqirraligi;
- tomoshalarning asosan kattalar uchun mo'ljallanganligi;
- tomoshalar umumiy sintez xususiyatlarini qamrab olganligi;
- tomoshada asosan ijtimoiy mavzularning tanlanishi;
- tanlangan ijtimoiy mavzularning masxara va mubolag'a yo'li bilan ko'rsatilganligi va hokazo.

An'anaviy teatr haqida gap ketganda, biz umuman eng ko'p tarqalgan masxarabozlik, qiziqchilik hamda qog'irchoqbozlikni tushunamiz va ularni ayro tasavvur etib bo'lmaydi. Bu bir qarashda alohida yo'nalishdagi tomosha san'ati turlari hisoblansa-da, yahlit an'anaviy teatr uchun xizmat qiladi. Shu sababdan, ulardagi badiiy asos va badiiy mohiyat uyg'un, aktyorlar bir vaqtning o'zida qog'irchoq ham o'ynatolgan, qiziqchilikdan ham boxabar bo'lishgan. Shunday ekan, an'anaviy teatrga xos ayrim xususiyatlar barcha turdagi tomosha san'atiga taaluqlidir. Lekin ular bir-biriga yaqin bo'lgan alohida-alohida teatr san'ati turidir.

Og'zaki dramaturgiya - an'anaviy teatr asosi. Aktyorlar jamoasi uchun ham og'zaki dramaturgiya asosida tomosha ko'rsatish qulay edi. Aslini olganda, xalq orasida mashhur bo'lgan, xalq to'qigan voqealar va shu davrda sodir bo'layotgan hodisalar tomoshalarning asosiy sujetini tashkil qilgan. Demak, og'zaki dramaturgiya bu tasodifiy holat emas. Bu asarlarning ham asosi bo'lgan va aktyorlar tomoshaning asosiy mazmunini buzmaganda holda improvizatsiya orqali rol ijro etganlar. Tomoshabinlar katta zavq bilan tomoshalarni kuzatgan. Ular uchun aktyorlar ijrosi va jonli badihalar qiziqarli tuyulgan.

O'zbek an'anaviy teatri, M.Qodirov aytganidek, malakali ijrochilar - qissago'y, voiz, maddoh, masxara, qiziqchi, qog'irchoqchilarning og'zaki dramaturgiya negizida yaratiladigan san'atidir.

Aytilganidek, tomoshalar asosan xalq orasida, ochiq maydonlarda qo'yilgan, sababi tomoshabin uchun joy, dekoratsiya muhim emas edi. Qaysidir ma'noda, bunga imkon ham bo'lmagan. Shu sababdan, ko'p jihatdan an'anaviy teatrdan shartlilik muhim rol o'ynagan. Demak, an'anaviy teatrdan hozirgi tushunchadagi sahna, tomoshabin, bilan teatrdan keskin ikkiga bo'lib turadigan ayirma bo'lmagan. Xalq aktyorlarining tort tomondan qur solib turgan tomoshabinlar davrasida o'ynashi

an'anaviy teatr spetsifikasini elgilagan, shartlilik ham ko'p jihatdan shunga bog'liq.

An'anaviy teatrda asosiy kuch aktyor ekanligi ma'lum bo'ldi. O'z-o'zidan tomoshabin uchun qaysi aktyorning rol o'ynashi, uning ovozi, mimikasi, ko'rinishi, his-tuyg'ulari, harakatlari muhim ahamiyat kasb etgan. Xalq vakillari ham aktyorlarning mahoratiga qarab baho bera olgan va maromiga yetgan ijroddan mislsiz zavq olishgan. Keyingi navbatda, tomoshaning asosida korfarmonlarning ham o'rni bo'lgan. Favqulodda korfarmonlarning o'zlari ham yuksak mahoratga ega bo'lgan, iste'dodli aktyorlar hisoblangan. Boisi, uzoq yillar davomida to'plangan ijodiy tajriba orqaligina rejissorlik qilish mumkin edi.

Korfarmon ko'rsatmalari asosan aktyorga mavzuni tanlashda va mahoratini charxlab borishda asqotgan. Baribir tomoshadagi asosiy mas'uliyat aktyor zimmasida qolavergan. Shu sababdan aktyorlardan ilk navbatda kuchli hajv ustasi va badihago'ylik talab etilgan. Tomoshaviylik - aynan an'anaviy teatrning bosh mezoni. Shu sababdan, tomoshalarni hajv va kulgusiz tasavvur etib bo'lmasdi. Hajv asosan, atrofdagi qaysidir voqea yoki shaxsga nisbatan kulgu, masxara, tanqid shaklida bo'lgan. Badihago'ylik esa, vaziyatdan kuchli did, so'z va dadillik orqali olib chiqib keta olish mahoratidir. Badihago'ylik mohiyatan vaziyatdan faqat so'zamollik bilan chiqib keta olish imkoniyati bilan o'lchanmagan. Aktyorlar badihago'ylik uchun ham alohida tayyorgarlik ko'rishgan. O'z dunyoqarashlari va so'z boyligini muntazam shakllantirib borishgan. Demak, o'z o'rnida aktyorlardan o'ziga xos darajada serqirralik talab etilgan. Tomoshaning asosida mahoratning asosiy rol o'ynashi bevosita aktyordan nutq va ovoz imkoniyatlarini yuqori bo'lishini, zehn va ziyraklik, tezkorlik va aniqlik, sezgirlik va mulohazakorlik jihatlarini yuksak darajada shakllangan bo'lishini taqazo etgan.

Foydalanilgan adabiyotlar

1. Qodirov M. O'zbek xalq tomosha san'ati. - T.: O'qituvchi, 2011.
2. Qodirov M. Tomosha san'ati o'tmishidan lavhalar. - T.: Fan, 2013.
3. Qodirov M. An'anaviy teatr dramaturgiyasi. - T.: Yangi asr avlodi, 2016.
4. Qodirov M. S.Qodirova. Qo'g'irchoq teatri tarixi. - T.: Talqin, 2016.
5. Ashurova M. Qo'g'irchoq teatr san'atining aktyorlik maktabi. - T.: Kuro Print 2017.
6. M.Ashurova "Aktyorlik mahorati darsligi" //Innovatsiya-Ziyo 2021;
7. Ashurova M. Qo'g'irchoq teatri rejissorligi. - T.: 2014.
8. Yuldashev T.I., Ikromov H.I., Muxtarov I.A. va Muxtarova M.S. Teatr va yosh avlod. -T.: 2012.
9. Turdiyeva I. Qo'g'irchoq boshqarish asoslari. - T.: O'zDSMI 2015.
10. Tursunov T. Sahna va zamon. T.: Yangi asr avlodi. 2007.
11. Tursunov T. XX asr o'zbek teatri tarixi. - T.: Fan va texnologiyalar, 2009.

12. Tursunov T. O‘zbek teatr tarixi. - T.: ART PRESS, 2020.
13. Istiqlol va milliy teatr. - T.: Yangi asr avlodi, 2020.
14. O‘zbekiston milliy ensiklopediyasi. - T.: Davlat ilmiy nashriyoti, 2017.

O'RTA OSIYO XALQLARINING AN'ANAVIY MUSIQA ASBOBLARI

Juldiz Allanova

O'zbekiston davlat san'at va madaniyat instituti Nukus filiali

Annotatsiya: Xalq cholg'ulari uzoq o'tmishda paydo bo'lgan. Ma'lumotlarga qaraganda, dastlabki musiqa cholg'ulari eramizdan avvalgi XIII ming yillikda dunyoga kelgan, deb taxmin qilinmoqda. Musiqachilikda dastlab urma zarbli cholg'ular paydo bo'lgan. Chunki eng qadimgi mehnat ko'shiqlari ishning ritmik tuzilishi bilan bevosita bog'liq bo'lgan.

Kalit so'zlar. cholg'u, orkestr, dirijyor, madaniyat, nay, surnay, tanbur, dutar, rubob, g'ijjak, qo'biz

TRADITIONAL MUSICAL INSTRUMENTS OF THE PEOPLES OF CENTRAL ASIA

Juldiz Allanova

Nukus branch of Uzbekistan State Institute of Art and Culture

Abstract: Folk instruments have appeared in the distant past. It is believed that the first musical instruments were born in the XIII millennium BC. Percussion instruments first appeared in music. Because the earliest labor songs were directly related to the rhythmic structure of the work.

Keywords: instrument, orchestra, conductor, culture, flute, trumpet, tanbur, dutar, rubob, gijjak, kobiz

So'nggi vaqtlarda o'zbek xalq cholg'u asboblari orkestriga ham qo'shilmoqda. Surnayda chap va ung qo'l barmoqlari bilan yopiladigan oltita teshikcha bor. Yettinchi teshik esa pastki tomonda bo'lib, chap qo'lning bosh barmog'i bilan berkitiladi. Uning ovoz hajmi kichik oktavadagi lyadan, ikkinchi oktavadagi miga qadar notalari skripka kalitida yoziladi. Surnay tovushi baland bo'lgani uchun, ochiq havoda turli tantanalarda chalinadi. Surnay Kavkaz va Eron xalqlarida ham qo'llaniladi. Surnayda xalq kuylari qatorida maqom yo'llari ham ijro qilinadi. Surnay turli tuy marosimlarida, dor o'yinlarida, karnay va nog'oralar bilan ansambl' bo'lib ijro qilinishi mumkin. Nikoh to'ylarida dastlabki musiqani surnay ijrosidagi "navo" bilan boshlash odatlanilgan. Surnay navosi o'ziga xos yoqimli va zavq bilan tinglanadi.

O'zbek va qoraqalpoq xalqlari o'rtasida keng tarqalgan qadimiy puflama yog'och cholg'u asbob. Surnay yolg'iz, shuningdek, nog'ora, karnaylar bilan ham

birgalikda chalinadi.

Qo'shmay qadimiy o'zbek cholg'u asboblari ikki qamish naychadan iborat bo'lib, ularga tovush chiqaradigan til o'rnatiladi. Qo'shmayni chalish uchun ikkita naychaga barovar puflanadi va har ikkala naychada yondosh joylashgan ettita teshikchaning tegishlilari barmoq bilan bosiladi. Ovoz hajmi birinchi oktavadagi Redan ikkinchi oktavadagi Sol'ga qadar. Qo'shmayda o'zbek musiqasi uchun xos bo'lmagan melizmi, qochirimni chalish juda qulaydir.

Nay - puflab chalinadigan yog'och asbob bo'lib, O'zbekiston va Tojikistonda juda keng tarqalgan. Nayni Buryatiya va Mongoliya Xalq Respublikasida limba, Xitoyda li, Vetnamda sao, Afg'onistonda esa mola deb yuritiladi. Hay yog'ochdan (yog'och nay), jezdan (mis nay), g'arov (g'arov nay), to'nkadan (bridji nay) yasaladi.

Eng ko'p tarqalgan yog'och nay bilan g'arov nayidir. Nayda barmoqlar bilan berkitiladigan oltita va lab bilan puflash uchun bitta teshik bor.

Yuqoridagilardan tashqari, hech qanday vazifani bajarmaydigan qog'oz yopishtirib qo'yilgan bitta teshik va nayning oxirida to'rtta teshik bor. Bulardan eng pastga joylashgan ikkita teshik o'zining o'rniga qarab asosiy tonning balandligini aniqlaydi.[1.B.90]

Hozirgi zamon naylari qisqadir, chunki yilarning sozi naylarni tayyorlash paytida umumiy uzunligi bo'yicha belgilanadi. Nayda barmoq bilan yopiladigan teshiklar va puflab chalinadigan bitta teshik «labium» joylashgan. Sozning balandligi nayning yuqori qismini ichkarisida joylashgan tiqin (probka) va harakatlanturuvchi golovka bilan tartibga solib turiladi. Golovka yoki probkani siljitish bilan havo to'liqini ko'paytirish va shu bilan birga, tovushni pasaytirish va kuchaytirish mumkin.

Qonun - cholg'u asbobi, changga o'xshash qadimiy musiqasi bo'lib, u barmoqlarga maxsus yasalgan noxun bilan tirnab chalinadi. 17-asrda Dapvishali Changiy yozib qoldirgan "Risoi musiqiy»da qadimiy cholg'u asboblari biri ekanligi qayd etilgan. Hozirgi kunda qonun cholg'u asbobi sinfi san'at kolleji va musiqasi yo'nalishidagi oliy o'quv yurtlarida mavjuddir.

Do'mbira cholg'u asbobi ikki xil bo'lib; Torli tirnama o'zbek cholg'u asbobi. Dytop tuzilishidagi do'mbirada ippak yoki ichakdan qilingan ikkita tor bo'lib bu torlar qo'proq kvarta oralig'ida sozlanadi. Do'mbira dastasida bog'langan yoki doimiy parda bo'lmaydi. Qozoq do'mbirasi dastaga bog'langan pardalar bilan ajraladi.

Torli-tirnab chalinadigan qozoq xalq asbobi do'mbira 30-yillarda qayta ishlanib, buning pikkalo, prima, tenor, bas va kontrabas turlari ishlab chiqilgan. Pardalar xromatik qilinib ishlangan. 1934-yil tashkil qilingan Qurmang'oz nomidagi Qozog'iston Davlat xalq cholg'u orkestrida do'mbira asosiy o'rin egallaydi.

Chinqovuz - ikki lab orasiga qo'yilib o'ng qo'l barmoqlari bilan chalinadigan cholg'u asbobidir. Temirdan qilingan aylanma ramka oralig'ida po'lat til o'rnatilgan,

chalganda barmoq bilan tilni harakatga keltirib to'ldiriladi. Og'iz bo'shligi tovush beruvchi rezonans xizmatini bajaradi va oktava hajmi oralig'ida tovush beradi. Changqovuz Markaziy Osiyo xalqlari xotin- qizlari orasida keng tarqalgan. YOqut xalqlarida erkaklar ham changqovuz chaladi, ulardan ansambl' tuzilgan. [2.B.68-69]

O'rta Osiyo xalqlarining qadimiy urma cholg'u asbobibi - changdir. Uning sadosi baland bo'lgani uchun, ilgari faqat cholg'u kuylarini ijro etishda ansamblga qo'shganlar, chunki davomiy jaranglovchi sadosi ashulani buzgan. Changning unisonga sozlangan uchtadan tori bo'lib, ovoz hajmi katta oktavadagi Soldan ikkinchi oktavadagi Miga qadar. Ilgari xalq o'rtasida qo'llangan changning tovushqatori diatomik tartibda bo'lgan. Notalar eshutilishiga nisbatan oktava yuqorida, skripka kalitida yoziladi. Chang rezinka qoplangan maxsus ingichka cho'p bilan urib chalinadi. Hozir Chang qayta ishlanib, tovushqatori xromatik, ya'ni yarim tonlik qilingan. Ijrochining o'tirib chalishiga qulay bo'lishi uchun vintlar o'rnatilgan oyoqlari bor. Davomli sadoni yuqotish uchun maxsus pedal' ishlangan.

Doira - o'zbek, tojik va uyg'ur xalqlari orasida keng tarqalgan, tovush balandligi noaniq urma cholg'u asbob. Doira gardishiga buzoq yoki baliq terisi qoplanadi, qirqdan ortiq xalqachalari taqilib, bular doirani chalganda qo'shimcha sado beradi. Doirada ikkita asosiy tovush bor. Biri past "Bum" ikkinchisi baland "bak" deb yuritiladi. Ketma-ket kelgan ikkita qisqa tovush «bakko" yoki "bakka" yoki "baxa" deb yuritiladi. Doira keng tarqalgan cholg'u asboblardan. Doira ijrochiligidagi raqslar o'zbek va tojik xalqlari orasida juda keng tarqalgan. Shoshmaqom doira usulisiz ijro qilinmaydi. Buxoroda har bir maqom aytuvchi hofiz maqom usullarini doirada ustalik bilan o'zlashtirgan va o'z ashulariga jo'r bo'lgan. Doira tovushlari notada puflama va simfonik orkestrdagi urma cholg'u asboblarinikidek bir chiziqqa yoziladi. [3.B.72]

Markaziy Osiyo xalqlari, xususan, o'zbeklar orasida qadimdan keng tarqalgan kamoncha bilan chalinadigan torli cholg'u asbob, kosasi qovoqdan, o'rtasi kovak qilib o'yilgan yog'ochdan yasaladi. Kosaning ustiga baliq terisi yo pufak qoplanadi. Dastasi dumaloq bo'lib, kosaga yaqinlashgan sari ingichkalashtirib ishlanadi. Kosaga o'rnatilgan temir oyokchani ijrochi tizzasiga ko'yib o'tirib chaladi. G'ijjakda dastlab uchta tor bo'lib, ular kvarta bo'yicha sozlangan. Sozlanishi har doim aniq bir tovushda bo'lmay, ashulachining ovozi yoki chalinadigan kuyning xarakteriga ko'ra turlichadir. 20- yillarda sozandalar g'ijjak ovozi baland qilish maqsadida unison qilib sozlangan qo'shtorlar ishlatganlar. G'ijjak yakka va ansamblda chalingan, kamonchasi ot dumidan ishlanib, chalish vaqtida o'ng qo'l barmoqlar bilan tortib turiladi. 30- yillarda g'ijjak qaytadan ishlandi, to'rtta tor joriy qilindi, ular skripkadek kvinta oraligida 4- eng pastgi yo'g'on tor kichik oktavadagi solga, 3- tor birinchi oktavadagi Rega, 2-top birinchi oktavadagi Lyaga va oxirgi 1-tor oktavadagi Miga sozlanadi. Ovoz hajmi kichik oktavadagi SOL'dan, to'rtinchi oktavadagi Lyaga qadar. Qayta ishlangan g'ijjak dastasi dumaloq emas, aksincha, skripka dastasidek

yassi qilib ishlangan, oyoqchasi stulda o'tirib chalish uchun qulaylashtirilgan.

Osiyoning ayrim xalqlari, xususan, o'zbeklar, tojiklar o'rtasida qadimdan keng tarqalgan torli tirnama cholg'u asbob rubobdir. O'rta Osiyo xalqlariga nisbatan Janubiy Xitoyning Sin'tszyan viloyatida yashovchi uyg'urlar o'rtasida keng tarqalgan turi qashqar rubobi deyiladi. Rubob kosasi kazma, ya'ni o'yilib, ustiga teri koplangan, dastasiga ipak yoki ichakdan qilingan pardalar bog'langan.

Rubobda beshta tor bo'lib, uchtasi ipak tor, ikkitasi sim tordir. Bular 5 va 4 torlar katta oktavadagi Lyaga unison. Z-tor kichik oktavadagi Miga va asosiy melodik, 2 va 1-torlar kichik oktavadagi Lyaga unison sozlanadi. Hozirgi vaqtda qo'llanilayotgan rubob qayta ishlanib, yarim pardalar asosida ishlangan va pardalar doimiy surilmaydigan qilib yasalgan. Bu rubobdagi beshta torning to'rttasi sim tor bo'lib, beshinnchisi ichak tordir, kvarta bo'yicha - tor katta oktavadagi Siga, 4 va 3 torlar kichik oktavadagi Miga unison, 2 va 1- torlar esa kichik oktavadagi Sidan, ikkinchi oktavadagi Lyaga qadar. Rubob notalari eshitalishga nisbatan oktava yuqorida skripka kalitida yoziladi.

Afg'on rubobi - o'zbek xalq cholg'u asboblari orasida o'zining tashqi tuzulishi bilan ajralib turadi. U juda boy tembr tovushiga egadir.

Afg'on rubobi nafaqat respublikamizda, balki Tojikiston, Afg'oniston, Buxoro va boshqa vohalarda ham keng tarqalgan. Bu cholg'u asbobda xalq kuylari bilan bir qatorda, barcha qardosh kompozitor kuylarini ham mohirona ijro etish mumkin. [4.B.180]

Afg'on rubobini Buxoro rubobi ham deyishadi O'zbekistonga ham bu cholg'u asbobini Buxorolik cholg'uchi, sozandachilar olib kelishgan.

Afg'on rubobi qayta takomillashtirilgandan keyin 1960 yili Toshkentdagi Glier nomli musiqa maktab internatida afg'on sinfi ochildi va keyinchalik Toshkent Davlat konservatoriyasining o'zbek cholg'u asboblari bo'limida 1964 yili shu sinf ochildi. Bu sinfda qashqar rubobida o'qigan talabalar olinib, ular shu sinfni tugatishib, boshqa viloyatlarda ham afg'on rubobi sinfi vujudga keldi.

Bizni viloyatimizdagi Termiz musiqa bilim yurtida ham shu sinf 1978-yili Toshkent Davlat Konservatoriyasini tamomlab kelgan yosh mutaxassis o'qituvchi Mardayeva Klara Abdurasulovna tashabbusi bilan tashkil topdi. Hozirgi kunda shu sinfni bitirgan yosh mutaxassis talabalar ham o'z tumanlarida shu afg'on rubobi sinfi musiqa maktablarini ochib bizlarga yaxshi talantli o'quvchilarni yubormoqdalar. Ko'pgina talabalar esa bilimlarini yanada mustahkamlash maqsadida oliy o'quv dargohida, ya'ni Toshkent Davlat konservatoriyasiga, Toshkent madaniyat institutiga borishib, o'qishlarini davom ettirib va tugatib Termiz musiqa bilim yurtida o'qituvchilik faoliyatlarini boshlab yuborishgan.

Hozirgi kunda afg'on rubobiga moslashtirilgan darsliklar etarlicha emas, lekin shu sohada ishlayotgan mutaxassislarning umidi katta, kelajakda kompozitorlarimiz

shu cholgʻu asbobi uchun koʻpgina kuylar yaratishi mutaxassis oʻqituvchilar esa shu afgʻon rubobi moslashtirilgan darsliklar chiqarishlariga toʻgʻri keladi.

Dutor - oʻzbek, qoraqalpoq, tojik, turkman va uygʻur xalqlari oʻrtasida keng tarqalgan torli tirnama cholgʻu asbob.

Dutor ikki qismdan, dasta va kosadan iborat boʻlib, ularni birlashtiruvchi qismi «boʻgʻiz» deb ataladi. Dutor kosasi oʻyma yoki «qobirgʻa»chalarning birlashganidan yasalishi mumkin. Oʻyma dutor Samarqand, Xorazm va Turkmanistonda qoʻllanilib, bir boʻlak tut yogʻochdan oʻyib ishlanadi.

Tanbur - bu tan, yurak, dil, yaʼni yurakni qitiqlamoq, larzaga solmoq demakdir. Tanbur ham uzoq asrlardan beri oʻzbek, tojik va uygʻur xalqlariga madaniy xizmat kilib kelayotgan sernola, sersado, serohang, dilrabo milliy musiqa cholgʻularimizdan biri boʻlib, uni tinglayotgan shina vandalar qalbini larzaga solib kelmoqda.

Tanburning kosasi tut yogʻochidan, dastasi esa asosan oʻrik va boshqa yogʻochlardan yoʻnilib, dastasiga ichak pardalar bogʻlandi, torlari misdan tortilib, noxun deb ataluvchi metaldan ishlangan moslama yordamida chalinadi. [5.B.154]

Tanbur fortepianoning kichik oktava "sol", "re" siga sozlanadi. Tanburchilar koʻp, ammo ular orasida el- yurt hurmatiga, shina vandalar tahsiniga sazavor boʻlganlardan:

Sultonxon Hakimov, Rixsi Rajabiy, Shobarot tanburchi, Maqsud Xoʻja Yusupov, Joʻrabek Saydaliyev, Abdumutal Abdullayev, Otavali Nuriddinov, usta Roʻzimatxon Isoboyev, Qayum SHobarotov, Emmanuel Baraev, Yoqubov, Davidov, Shonazar Sohibov (Tojikiston), Nizomiddin Mirzaxoʻjayev. Hozirgi kunda xizmat kilib kelayotgan tanburchilar: Turgʻun Alimatov, Abdulla Umarov.

Foydalanilgan adabiyotlar

1. H.Nurmatov - Qashqar rubobi T. 2003.
2. Oʻzbekiston Respublikasi madaniyati ishlari vazirligi - Rubob navolari T. 1993.
3. R.Qosimov - Anʼanaviy rubob ijrochiligi Oʻzbekiston 2000.
4. SH.Raximov - Dutor .T. 2005.
5. B.Raximjonov - Dutorchilar ansambli T. 2002 y.

ANSAMBL IJROCHILIK AMALIYOTIDA UD SOZINING O‘RNI

Mashxurbek Maribovich Xolmatov
Yunus Rajabiy nomidagi O‘zMMMSI

Annotatsiya: Ushbu maqolada ansambl ijrochiligi, uning shakllanish jarayoni hamda ud sozining ansambl ijrochiligidagi o‘rni haqida so‘z yuritiladi.

Kalit so‘zlar: Darvesh Ali Changiy, jo‘rnavezlik, cholg‘u, tanbur, ud, afg‘on yoki buxoro rubob va qashqar rubob, ansambl

THE ROLE OF UD VOICE IN ENSEMBLE PERFORMANCE PRACTICE

Mashxurbek Maribovich Kholmatov
UzNMAI named after Yunus Rajabi

Abstract: This article discusses ensemble performance, its formation process, and the role of oud in ensemble performance.

Keywords: Darvesh Ali Changi, playing, instrument, tanbur, oud, Afghan or Bukhara rubob and Kashgar rubob, ensemble

Har bir buyuk xalq, o‘zining o‘tmishdan shakllangan boy madaniyati bilan shuhrat qozonib kelgan. Bu madaniyat, qadimdan millatlarning moddiy va ma‘naviy ravnaqi yo‘lida astoydil xizmat qilishi uchun ulkan bir vositadir. Boshqa xalqlar madaniyati kabi o‘zbek xalqining ham o‘ziga xos mumtoz san‘ati mavjud. Ushbu san‘at avlodlardan avlodlarga, ustoz-shogird an‘anasi uslubida yashab kelgan. Buni biz tarixiy obidalarda, musiqa va miniatyura san‘atida, me‘morchilik, xalq og‘zaki va yozma ijodiyotida yaqqol ko‘rishimiz mumkin.

Shubha yo‘qki, qaysi san‘at xalq hayoti va orzu umidlarini tabiiy aks ettirsa, hamda ana shu jarayonda o‘z milliy - madaniy, adabiy, badiiy me‘rosiga mustahkam tayansa, o‘sha san‘at hayotbaxsh va umrboqiydir. Tarixiy manba‘larda zikr etilishicha, Markaziy Osiyoda azaldan madaniyat va san‘at juda yuksak darajada rivojlanganligi ko‘p marotaba qayt etilib o‘tilgan. Yurtimizning turli vohalaridagi arxeologik qazilmalarida topilgan tasviriy san‘at yodgorliklarida buni yaqqol ifodasini ko‘rishimiz mumkin. Hattoki, ularda ilk jo‘rnavezlik na‘munalari aks etganligini guvohi bo‘lamiz. Bu o‘z o‘rnida jo‘rnavezlikning o‘sha davrdanoq mavjud bo‘lganligidan dalolat beradi.

Musiqada ansambl masalalariga oid ma‘lumotlar Farobiy, Marog‘iy, Kavkabi, Darvesh Ali Changiy, so‘ngi yillarda Fitrat kabi allomalar, musiqashunos olimlar risolalarida turlicha bayon etilgan. Tarixiy manba‘larda musiqa san‘atining aniq bir

yo'nalishlari xususida muayyan ma'lumotlarga tayanib bayon etilgan. Jo'rnavorlik va ansambl xususida fikrlar alohida zikr etilmagan bo'lsada, hayot taraqqiyoti va ijrochilik an'analari, dasta bo'lib ijro etish amaliyotning oddiy amallari ekanligini namoyon etadi.

Jumladan, XVII asrda yaratilgan Darvesh Ali Changiyning risolasida bayon etiladiki: - "Ilk musiqa saboqlarini Darvesh ali otasi Mirzo Ali Changiydan o'rganadi. Keyinchalik o'zidan avvalroq ijod etgan mashhur musiqa arboblari Xujand Ja'far Qonuniy, Ali Do'st Nayi, Hasan Kavkabiy, Hofiz Mahmud, Hofiz Miraq Ibn Majruhiylardan musiqachilikga xos va umumiy ahloqiy, insoniylik fazilatlarini saboqlarini o'rganadi. Changiyning musiqa risolasida qayd etilgan o'sha davr musiqa hayotida juda ko'p hunarmand kishilar ham musiqa ijrochilik amaliyotida qizg'in ishtrok etishgan. Jumladan; tikuvchi Boqiy Dirziy, Poyanda Tabib, Abdulkarim Qoziy, Munajjim Boqiy Shohidiy, Hofiz Qosim Bazzoz, Pirmuhammad Kulollar cholg'u asboblariida zo'r mahorat bilan kuy ijro etishgan". Bu esa sozandalarning ja'm bo'lishi ansamblga bir ishora bo'lishi ehtimoldan holi emas.

Markaziy Osiyo mintaqasida o'zbek xalqlari musiqiy cholg'ulari o'z turlarining juda mukammal tuzumli hamda tasviriy vositalari, imkoniyatlarining serqirraligi bilan o'zgalardan ajralib turadi. Ushbu cholg'ular turlarining keng qamroviyligi bilan ham diqqatni jalb etadi. Cholg'u sozlarining rang - barangligi bizning zamonamizgacha yetib kelgan namunalarning o'zida ham yaqqol namoyon bo'ladi. Unda torli-kamonli qo'biz, g'ijjak va setor (sato), torli - tirnama do'mbira, dutor, qonun (o'tmishda yana chang-arfa); torli - chertma (zaxmali, plektorli) tanbur, ud, afg'on yoki buxor rubob va qashqar rubobi; torli - urma zamonaviy chang; puflama sozlar: g'ajir nay yoki cho'pon nay hamda turli tuzilmali yonlama naylar; puflama yakka tilchali sibizg'a, qo'shnay, bulamon va puflama qo'sh tilchali surnay, munshtukli puflama soz karnay va nihoyat, urma sozlarning membranali turlaridan keng ishlatilib kelinayotgan doyra va nag'oralarning turli tuzilmali namunalari (jumladan, qo'sh nag'ora va uning yirik "kosaxonali" namunasi - endilikda oradan chiqib qolgan tabla, do'l nag'ora va b.q.) hamda o'zi sadolanuvchi namunalari: safoil, qayroq, qoshiq va boshqalar mavjud.

Har bir cholg'u asbobi hoh yakka, hoh ansambl tarkibida bo'lishidan qat'i nazar o'zining alohida ovoz xususiyati va tovush ko'lamidan kelib chiqqan holda muhim maqomiga, o'ringa egadir. Alisher Navoiy "Mahbub ul qulub" asarida har bir sozga alohida ta'rif berib ularni nechog'liq musiqa olami uchun muhim ekanligini ta'riflab o'tadi:

*Agar kishi may havosidin chiqarur,
G'ijjak Maddi nolasi bila anga yolborur.
Va tanbur pardadagi fitnadin halok etar,
Va ofiyat pardasin chok etar.*

*Va chang zorlig' bila bo'g'zin tortar,
Va ud lisoni nog'masining targ'ibi changdin ham ortar.
Andakim rubob boshin yerga qo'yub niyoz ko'rguzgay,
Va qubuz quloq tutib ayshga targ'ib ohangini tuzgay.
Mayxonada kimki maydin ibo qilgay,
Nay uni bir dilkash navo bila ani rasvo qilgay.
Chun qonun va chag'ona nolasi quloqqa tushg'ay,
Va mahvashi soqiy yukunub, may oyoqqa tushgay,
Ul vaqt zuhdu taqvoga ne e'tibor.*

Hazrat Navoiy har bir cholg'u sozining nechog'liq zabardast ohangga egaligini tasvirlab berib ularni kuchini nimaga qodir ekanligini bayon etadilar. Ana Shu kuchlar birlashib, birgalikda tarannum etsa har qanday qalblarni o'ziga rom etishi muqarrardir deya ta'kidlaydilar. Shu bois, jo'rnavezlik yoki bir-biriga mos keladigan cholg'ularni dasta bo'lib ijro etilishi majlis ahlining ko'p jihatli ekanliklariga mos kelishini e'tirof etish lozimdir.

Ana shu jabhada ud sozi ham yakkanavoz ijro bilan bir qatorda ansambl tarkibida o'zining go'zal bir o'rniga ega cholg'ulardan hisoblanadi. Ansambl ijrochiligida ud sozi asosan quyi regestrda asambl tovushlarini to'ldirishda qo'llaniladi. Bundan tashqari ansambl ijrosining yanada tiniq ravon bo'lishiga ham xizmat qiladi.

Abu Nasr Farobiy ellin falsafasi nomyondalari (grek olimlari)ning asarlarini batafsil o'rganish asosida O'rta Osiyoda birinchi bo'lib musiqa nazariyasini yaratgan olim hisoblanadi. Uning "Musiqa haqida katta kitobi" nafaqat mukamal musiqa nazariyasi, balki cholg'ushunoslik bo'yicha ham ajdodlarimiz tomonidan yaratilgan ilk manba hisoblanadi. Ushbu yirik risolaning ikkinchi kitobi musiqa cholg'ulariga bag'ishlangan bo'lib, ushbu manbada eng mukammal cholg'ulardan biri sifatida ud sozi keltiriladi. Bu davrda ud sozining to'rtta tori bo'lganligi, uning sadosini yanada mukammallashtirish maqsadida beshinchi tor ham kiritilishi maqsadga muvofiqligi bayon etiladi. Shundan kelib chiqib, ayrim mualliflar, shu jumladan Abdurahmon Jomiy ud cholg'usiga beshinchi torni Farobiy kiritgan degan xulosaga keladi. Aslida esa Farobiygacha bo'lgan davrda yashagan al-Kindiy (taxminan 790-847 yillar) ud cholg'usiga 5-torni kiritib, u xayvon ichagidan eshilgan holda tayyorlanganligi va yog'ochdan yasalgan mizrob (plektr) o'rniga suyakdan yasalgan mizrob ishlatila boshlangani to'g'risida o'z risolasida ma'lumot berib o'tgan.

Farobiyning kitobida ud cholg'usining tasviri berilmagan bo'lsa-da, uning zamondoshi bo'lgan Bag'dod xalifasi Ja'far al Muqtidir (manbada Djafar al-Muktidir-bi-alax) o'zining ud cholg'usini ushlab turgan holatini kumush tangada zarb qildirgani bois Farobiy davridagi ud to'g'risida tasavvurga ega bo'lishimiz mumkin.

Foydalanilgan adabiyotlar

1. О.Е.Холмирозайев. Ансамбл Ирочиллиги. О‘қув-услубий қо‘лланма. Жиззах., 2018;
2. Р.Косимов. Уд. Т., 2002;
3. Абдуллаева О. “Ансамбл чолғуларини ўрганиш” Музиқа. Т.; 2006.

THE HISTORY OF THE DEVELOPMENT OF THE ART OF STATUS AND THE ROLE OF SCHOLARS IN IT

Marufjon Abdumutalibovich Ashurov
Andijan State University

Abstract: In explaining this topic, we will be content with briefly mentioning the available information on music sources in the 10th-19th centuries. Most music treatises explain the theoretical foundations of the scales. This article describes the history of the development of Maqam art and the role of scholars in it.

Keywords: ancient, written sources, monuments, different eras, people's liberation struggle, great figures, musical instruments, musical instruments, musical knowledge, cultural life, musical culture

Introduction

The peoples who lived in Central Asia, one of the centers of ancient culture, made a significant contribution to the treasury of world science and culture. They also have a very rich ancient heritage in the field of musical culture. Ancient written sources on the history of the music culture of the peoples of Central Asia and the monuments found by archeologists serve as proof of this and confirm that these peoples have had a high culture since ancient times. Many valuable resources have been lost under the influence of the processes, changes and attitudes of the ruling powers to the national culture of the local people. For this reason, only written sources related to the history of the culture of the peoples of Central Asia in the last thousand years have reached us.

The main part

In the second half of the 9th century, as a result of the rise of the people's liberation struggle in Movarounnahr and Khorasan, as a result of the strong resistance and uprisings of the local peoples against the invaders, the rule of the Arab caliphate was overthrown, and the local state of the Tahirites and then the Somanites was established. During this period, certain conditions were created for the development of culture and art. A number of scientists from Central Asia became world famous with their scientific works in the history of medieval science in the same period.

Therefore, for the time being, we will be content with briefly mentioning the available information from music sources in the X-XIX centuries. Most music treatises explain the theoretical foundations of the scales. Abu Nasr Farabi was one of the great figures who founded the theory of music of the peoples of Central Asia.

Pharaoh. The great philosopher-scientist, one of the founders of medieval Eastern music theory - Abu Nasr Muhammad Farabi was born in 873 in the city of

Farob on the banks of the Syr Darya River, and died in 950. He comes from the Turkic tribes of Central Asia and receives his initial education in his native city. A well-educated person, Farobi went to Baghdad, Damascus, and then to Egypt, where he increased his knowledge.

Farobi was also a great musician and music theorist. He played all the musical instruments available in his time. He especially played the tunes on flute and tanbur instruments with great skill. According to some sources, Farobi invented the instrument of law, and did a lot of work in improving the oud, which was popular at that time.

The great scientist was one of the leading scientists of his time who created profound scientific works on philosophy, logic, mathematics and other subjects. And the science of music was considered one of the mathematical sciences.

Abu Nasr Farabi founded the theory of Eastern music in his treatises devoted to music. His musical works are "Kitabul musiqi al-kabir" ("The Big Book of Music"), "Kalam fil-musiqqa" ("Words about Music"), "Kitabul muziqqa" ("The Book of Music"), "Kitabun fi- The part of ihsa'il-ulum" ("Book on classification of sciences") devoted to music, "Kitabun fi - ihsa'il-iqo'" ("Book on rhythms of music - iqo' classification") and others.

Among Farabi's musical works, Kitabul-musiqi al-kabir is particularly noteworthy. This book was translated into French by the famous Oriental scholar D'Erlange and published in the "Arab Music" series.

The work consists of an introduction and three books.

In the introduction, the author discusses the definition of melody, theoretical and practical issues of music, emergence of melody, musical genres, instruments, definition of melodies, performance of melodies, intervals, sound lines, consonances and dissonances.

The work consists of an introduction and three books.

In the introduction, the author discusses the definition of melody, theoretical and practical issues of music, emergence of melody, musical genres, instruments, definition of melodies, performance of melodies, intervals, sound lines, consonances and dissonances.

In the first book, musical acoustics, the ratio of tones (sounds), types of intervals, the rules of their formation, rhythms and other issues are explained.

The second book deals with sounds such as oud, tanbur, nay, rubob, their strings, strings and range.

The third book is dedicated to creating melodies and statuses, rhythm, instrumental and vocal music, melody decoration and other issues.

The third book is especially important in clarifying the status issue.

Here are the types of tetrachords and pentachords, the many types of maqamot, and its branches.

It should be mentioned that Abu Nasr Farabi in his immortal work prepared a deep ground for the creation of musical notation in the East. Consequently, he invented the lad (maqam) writing samples, which are directly related to the pitch basis of the tunes, and wrote them down with the help of letter symbols.

In this place, it is necessary to mention the predecessor of Farabi, the great doctor and scientist Abu Bakr Muhammad bin Zakari ar-Razi (240, born in Ray in 855). Ar-Razi played a great role in the history of science and culture of the East. When he was young, he practiced playing the oud and loved to sing. Although there is no information about Razi's writing about music, among his books on various fields of science are "Twelve books about art" - "Al isna ashara kitban fis-sanati" was also a work. One of these books probably discussed music theory.

The scientific and theoretical works of Farabi and other scientists were written in Arabic according to the students of their time and explain the fundamental issues of the theory of Eastern music. Abu Nasr Farabi's music treatises and books are among the most perfect and most famous of the works written about it, and served as the basis for the writing of the books of his followers, who lived and created in recent times. One of his followers was Abu Ali ibn Sina.

Abu Ali ibn Sina. Ibn Sina (980-1037), a great scientist from Central Asia, was born in the village of Afshana near Bukhara. He was a great philosopher, naturalist, famous physician, and also a great music theorist. The musical part of Ibn Sina's works such as "Kitabush-shifa" ("Book of Healing"), "Donishnama" ("Book of Knowledge"), "Kitabun najat" ("Book of Salvation") and "Risalatun fi-ilmil-musiqi" (Among the works of Abu Nasr Farabi, such treatises as "Treatise on the Science of Music" have a special place in the history of world music science and culture.

One of the main works of Ibn Sina - "Kitabush Shifa'" is philosophical in nature, and it reflects the author's natural-scientific views. The author explains the natural sciences of his time in 13 parts. Including the theory of music here. In the Maqomlar monograph of Maqomologist Ishaq Rajabov: "The work consists of 4 major sections:

1. Logic
2. Physics (Nature)
3. Exact sciences
4. Metaphysics

One of the clear subjects is music. Ibn Sina elaborates the theory of music here. The issue of musical acoustics, sounds, intervals, genders and sets, statuses, rhythms and tunes will be deeply substantiated from a scientific and theoretical point of view.

Another of his works, the part devoted to music [6] of Kitabun-najat, briefly explains the elements of music from a theoretical point of view. In this work, little space is devoted to the issue of status.

In Ibn Sina's work entitled "Donishnama" written in Tajik language, some theoretical issues of music are explained in the section devoted to mathematics. Another philosophical work of his - Kitabul-ishorat ("Handbook") is also noteworthy from the point of view of musical science.

According to Ibn Sina, philosophy is a complex of sciences, that is, the science of the whole being. As a great follower of the Greek scientist Aristotle, he did not follow him blindly, but used only the part of his teacher's thoughts that was acceptable to his belief and philosophical system. Ibn Sina divides mathematics into 4 sciences: arithmetic, geometry, astronomy and music. Ibn Sina's musical views also differ from the way of Greek scholars. He tried to connect the theory with the practice in the field of music and to generalize this issue with his tool. This was one of the great services of the great scientist in the field of music culture.

Ibn Sina did not limit himself to writing special scientific-theoretical works about music, but also reflected his works on music in medical books. This was no accident, of course. Ibn Sina, in his immortal works on medicine, highly valued the emotional power of music and recommended it as a healing program in the treatment of mental illness.

In one place in his book "The Law of Medicine", Ibn Sina evaluates the spiritual influence of music and simply describes the importance of music in the upbringing of the baby: "Two things are necessary for the body of the baby to be trained: one is to gently move it, the second is the mother's song (allasi). The first belongs to the (child's) body, and the second to the soul."

Al-Khorazmi. In the history of musical culture of the 9th-10th centuries, the part dedicated to music in "Mafotihul-ulum" ("The Key of Knowledge") by Abu Abdullah Muhammad ibn Yusuf al-Katib al-Khorazmi, a great lexicographer from Central Asia, has a special place. This work of Khorezmi is one of the important sources in the history of science and culture of the peoples of Central Asia. In particular, the music section of this dictionary describes the musical instruments available at that time and provides detailed information about each of them.

In general, the scientists of the East initially considered music to be one of the sciences of philosophy, so they included it in their books written in the style of a dictionary. In this, they undoubtedly took into account the artistic-aesthetic power and socio-educational role of music.

The science of music was considered as one of the mathematical sciences. The reason for this is that the sounds that make up the music are in a certain proportion to each other and are explained by some mathematical rules. Initially, the pitch of the

sounds that make up the intervals was measured by the length of the string. In this case, narrow parts are determined by geometry, and different intervals are extracted from its known parts. For example, the ratio of two to one (that is, the sound produced by half of the open string in relation to itself) is an interval in the octave circle and is expressed in mathematics as 2:1. In the same sense, the ratio of 9 parts of a string to 8 parts is a major second, its ratio 4:3 is a quarta, 3:2 is a fifth, 8:3 is an undecima, 3:1 is a duodecima, and 4:1 is a quintadecima. . There were many types of intervals, and the ratio of the sounds that formed them was explained on the basis of mathematical rules. Even the mutual proportions of some sounds (steps) that make up gender, plural and statuses were explained with the help of numbers. For this reason, along with arithmetic, geometry, and astronomy, the science of music was considered one of the mathematical sciences.

The peoples who lived in Central Asia made a significant contribution to the treasury of world science and culture. They also have a very rich ancient heritage in the field of musical culture. Ancient written sources on the history of the music culture of the peoples of Central Asia and the monuments found by archeologists serve as proof of this and confirm that these peoples have had a high culture since ancient times.

Therefore, for the time being, we will be content with briefly mentioning the available information from music sources in the X-XIX centuries.

Abu Nasr Farabi founded the theory of Eastern music in his treatises devoted to music. His musical works are "Kitabul musiqi al-kabir" ("The Big Book of Music"), "Kalam fil-musiq" ("Words about Music"), "Kitabul muziqa" ("The Book of Music"), "Kitabun fi- The part of ihsa'il-ulum" ("Book on classification of sciences") devoted to music, "Kitabun fi - ihsa'il-iqo'" ("Book on rhythms of music - iqo' classification") and others.

Ibn Sina's philosophical works such as "Healing", "Salvation", "Isharat" and "Wisdom" have become universally important in the history of world science and culture. This situation can be seen from the evidence showing the strong interest of scientists in different countries of the world with Ibn Sina's works.

It should be mentioned that Urmavi was the first to systematize the issue of "Twelve statuses" ("Duvzdahmakom"), "Voice" and "Shoba" in his works. Consequently, the East invented sheet music models and recorded maqam and other composed melodies on them.

The status system, which existed in the peoples of Central Asia until the 18th century, found its clear expression approximately during these times (here we are talking about the basis of the status).

When you get acquainted with Safiuddin Urmawi's musical works, it is not difficult to distinguish that his theoretical considerations are closely related to musical practice.

By the middle of the 15th century, poetry and music flourished in Herat. Numerous works of poetry and music, theoretical treatises, literary and musical culture created during this period confirm the high level of culture of literature and music.

In terms of studying the history of music culture in the time of Navoi and Jami, historical and literary works indirectly related to music are also very important as the main sources. In these works, the names of musicians, singers and composers, songs that were in use at that time, songs and dances performed at the khan's palaces, public entertainments and holidays are mentioned. During the time of Sultan Husain, artisans, along with other classes of the society, participated in the holidays and organized songs and games in the streets and places where the community gathers.

Summary

In conclusion, it can be said that the poetry of maqam, nourished by examples of ghazals and folk oral works, as well as the melodic ways, methods and forms of classical music, which formed a unique circle, have been passed down from generation to generation. This is the primary task of those in the field to analyze the structural structure, melodic characteristics of classical music samples. Through this research work, the number of people interested in Maqom art will expand, and a full impression of national melodies will be formed in the minds of young people, and literate listeners will develop, far from the melodies that lead to meaningless and destructive ideas, cultured, spiritual and We hope that the ranks of mentally healthy and well-educated young people will expand and we will build a new Uzbekistan together with such young people.

References

1. Abdumutalibovich, A. M. (2020). Methods of working with studies in piano lessons at the University. *Asian Journal of Multidimensional Research (AJMR)*, 9(7), 49-55. Retrieved from <https://www.indianjournals.com/ijor.aspx?target=ijor:ajmr&volume=9&issue=7&article=007> Article DOI: 10.5958/2278-4853.2020.00229.3
2. Abdumutalibovich, A. M. (2020). The art of musical culture in medieval period in central asia (V-XV centuries). *Asian Journal of Multidimensional Research (AJMR)*, 9(8), 48-51. Retrieved from <https://www.indianjournals.com/ijor.aspx?target=ijor:ajmr&volume=9&issue=8&article=007> Article DOI: 10.5958/2278-4853.2020.00242.6

3. Abdumutalibovich, A. M. (2021). Working on the Artistic Characteristics of Performance in the Teaching of Instruments and Ensemble for Students of Higher Education Music. *International Journal on Integrated Education*, 4(11), 38-41. Retrieved from <https://journals.researchparks.org/index.php/IJIE/article/view/2362> Article DOI: <https://doi.org/10.31149/ijie.v4i11.2362>

4. Abdumutalibovich, M. A. (2021). To Raise Awareness of Students of Higher Education in the Field of Uzbek Folk Music from the Culture of the Ancient East to the Present Day. *International Journal on Orange Technologies*, 3(12), 91-97. <https://doi.org/10.31149/ijot.v3i12.2484>

5. Abdumutalibovich, M. A. (2022). Analysis of the stages of historical development of Uzbek folklore. *Gospodarka i Innowacje.*, 23, 232-241. Retrieved from <http://www.gospodarkainnowacje.pl/index.php/poland/article/view/370>

6. Abdumutalibovich, M. A. (2022). HISTORY OF MUSICAL SCIENTISTS OF UZBEKISTAN. *Gospodarka i Innowacje.*, 23, 242-248. Retrieved from <http://www.gospodarkainnowacje.pl/index.php/poland/article/view/371>

7. Abdumutalibovich, M. A. (2022). HISTORY OF MUSICAL SCIENTISTS OF UZBEKISTAN. *Gospodarka i Innowacje.*, 23, 242-248. Retrieved from <http://www.gospodarkainnowacje.pl/index.php/poland/article/view/371>

8. Abdumutalibovich, M. A. (2022). Musical life in the samanid period in the IX-X centuries and Uzbek music in the XI-XV centuries. *Gospodarka i Innowacje.*, 22, 527-537. Retrieved from <http://www.gospodarkainnowacje.pl/index.php/poland/article/view/274>

9. Abdumutalibovich, M. A. (2022). The Relevance of Traditional Singing and its Place in Higher Education. *International Journal on Integrated Education*, 5(2), 212-216. Retrieved from <https://journals.researchparks.org/index.php/IJIE/article/view/2755>

10. Abdumutalibovich, M. A. . (2022). METHODOLOGICAL POSSIBILITIES OF ACQUAINTANCE WITH A PROFESSIONAL GENRE OF FOLK ORAL ART IN LESSONS OF MUSICAL CULTURE. *Horizon: Journal of Humanity and Artificial Intelligence*, 1(1), 27-32. Retrieved from <http://univerpubl.com/index.php/horizon/article/view/37>

11. Abdumutalibovich, M. A. . (2022). METHODOLOGICAL POSSIBILITIES OF ACQUAINTANCE WITH A PROFESSIONAL GENRE OF FOLK ORAL ART IN LESSONS OF MUSICAL CULTURE. *Horizon: Journal of Humanity and Artificial Intelligence*, 1(1), 27-32. Retrieved from <http://univerpubl.com/index.php/horizon/article/view/37>

12. Abdumutalibovich, M. A. . (2022). TO TEACH HIGHER EDUCATION STUDENTS THE LIFE AND WORK OF KHURSHIDAHON HASANOVA.

Horizon: Journal of Humanity and Artificial Intelligence, 1(1), 36–38. Retrieved from <http://univerpubl.com/index.php/horizon/article/view/34>

13. Abdumutalibovich, M. A. . (2022). TO TEACH HIGHER EDUCATION STUDENTS THE LIFE AND WORK OF KHURSHIDAHON HASANOVA. Horizon: Journal of Humanity and Artificial Intelligence, 1(1), 36–38. Retrieved from <http://univerpubl.com/index.php/horizon/article/view/34>

14. Abdumutalibovich, M. A., & Ganeshina, M. A. (2022). THE ART OF MUSIC MAIN FORMS OF ORGANIZATION OF LEARNING AND ITS ROLE IN THE EDUCATION OF YOUTH. *Gospodarka i Innowacje.*, 23, 515-520. Retrieved from <http://www.gospodarkainnowacje.pl/index.php/poland/article/view/428>

15. Ashurov Ma'rufjon Abdumutalibovich. (2020). The study of the life and creativity of yunus rajabi and the rich heritage he left to the uzbek nation. *International Journal on Integrated Education*, 3(12), 40-43. Retrieved from <https://journals.researchparks.org/index.php/IJIE/article/view/909> Article DOI: <https://doi.org/10.31149/ijie.v3i12.909>

16. Ashurov Marufjon Abdumutalibovich. (2021). ACTIVITY OF FOLKLOR-ETNOGRAPHICAL GROUPS AND LEARNING THE PREFORMANCE PROGRAMMES. *International Journal on Integrated Education*, 3(12), 535-537. Retrieved from <https://journals.researchparks.org/index.php/IJIE/article/view/1088> Article DOI: <https://doi.org/10.31149/ijie.v3i12.1088>

17. Ma'rufjon Ashurov Abdumutalibovich. (2022). IMPROVING THE LEVEL OF KNOWLEDGE OF STUDENTS THROUGH THE SCIENCE OF NOTATION AND COMPUTER PROGRAMS. *Academia Globe: Inderscience Research*, 3(03), 92–100. <https://doi.org/10.17605/OSF.IO/ZH6N9>

18. Marufjon Ashurov Abdumutalibovich, & Ganiyeva Maftuna. (2022). MUSICAL CULTURE OF THE 17TH CENTURY. *Pioneer : Journal of Advanced Research and Scientific Progress*, 1(4), 170–174. Retrieved from <https://innosci.org/jarsp/article/view/360>

19. Marufjon Ashurov Abdumutalibovich. (2022). EXPLORING THE WORK OF GEORGE BIZET IN MUSIC EDUCATION CLASSES IN HIGHER EDUCATION. *Academia Globe: Inderscience Research*, 3(03), 80–86. <https://doi.org/10.17605/OSF.IO/S798E>

20. Marufjon Ashurov Abdumutalibovich. (2022). THE ROLE OF AMIR TEMUR IN THE DEVELOPMENT OF SCIENCE AND CULTURE IN CENTRAL ASIA. *Pioneer : Journal of Advanced Research and Scientific Progress*, 1(4), 156–169. Retrieved from <https://innosci.org/jarsp/article/view/359>

21. Marufjon Ashurov Abdumutalibovich. (2022). THE ROLE OF THE SYSTEM OF AUTHORITIES AND THE HISTORICAL FORMATION OF SHASHMAQOM IN THE TEACHING OF MUSIC TO STUDENTS OF HIGHER

EDUCATION. *Academica Globe: Inderscience Research*, 3(02), 121–127. <https://doi.org/10.17605/OSF.IO/6J9BS>

22. Marufjon Ashurov Abdumutalibovich. (2022). TO GIVE HIGHER EDUCATION STUDENTS AN UNDERSTANDING OF THE DESCRIPTION OF THE SONGS IN THE SHASHMAQOM SERIES. *JournalNX - A Multidisciplinary Peer Reviewed Journal*, 8(2), 187–193. <https://doi.org/10.17605/OSF.IO/T4Q3K>

23. Marufjon Ashurov Abdumutalibovich. (2022). To Teach Higher Education Music Students the Life and Work of Composer Boris Gienko. *Procedia of Social Values and Community Ethics*, 14–17. Retrieved from <http://procedia.online/index.php/value/article/view/11>

24. Marufjon Ashurov Abdumutalibovich. (2022). To teach students of higher education music life and work of composer Mustafa Bafoev. *Procedia of Theoretical and Applied Sciences*, 1–5. Retrieved from <http://procedia.online/index.php/applied/article/view/12>

YAKKAXON IJROCHILIKDA OVOZ MASHQLARINING O‘RNI

Qobil Zaidovich Ayubov

Yunus Rajabiy nomidagi O‘zbek milliy musiqa san’ati instituti

Annotatsiya: Talabaning ovoz bilan ishlash jarayonida uning ovozigga mos mashqlarni tanlay bilish dars samaradorligini oshiradi. Mashqlar xalq og‘zaki ijodining kuychan namunalari asosida amalga oshirilsa o‘quvchi zerikmaydi. Unda o‘tilayotgan darsga nisbatan qiziqish uyg‘onadi. Mashqlar dastlab ovozni to‘g‘ri yo‘naltirish, nafasni tejab ishlatishga qaratiladi. Shubhasiz, birinchi o‘rinda bu jarayonda nafas olishga alohida e‘tibor berish kerak. Asta-sekin qo‘shiq kuyi talab etadigan ifodaviy vositalar, musiqiy jilolar, mashq yordamida mukamallashtirilib boriladi. Ushbu maqolada yakkaxon ijrochilikda ovoz mashqlarining o‘rni, ovoz mashqlarini bajarishda e‘tibor beriladigan muhim jihatlar haqida fikr yuritiladi.

Kalit so‘zlar: Yakkaxon ijrochilik, ovoz, ovoz mashqlari, ovozni rivojlantirish, intonatsiya, diapason

THE ROLE OF VOICE EXERCISES IN SOLO PERFORMANCE

Kabil Zaidovich Ayubov

Institute Uzbek National Music Art named after Yunus Rajabi

Abstract: In the process of working with a student's voice, the ability to choose exercises suitable for his voice increases the effectiveness of the lesson. The student will not get bored if the exercises are performed on the basis of traditional examples of folk art. He becomes interested in the lesson being taught. At first, the exercises focus on the correct direction of the voice and the sparing use of breath. Undoubtedly, in the first place, special attention should be paid to breathing in this process. Gradually, the expressive means, musical tones, and exercises required by the song are perfected. This article discusses the role of voice exercises in solo performance, the important aspects to be taken into account when performing voice exercises.

Keywords: solo performance, voice, voice exercises, voice development, intonation, diapason

Ovoz sozlash mashqlarining foydali va maqsadga muvofiq bo‘lishi uchun o‘qituvchi uni o‘tkazish metodikasini yaxshi bilishi, majburiy pauzalarga yo‘l qo‘ymaslik uchun mashqlarni oldindan tanlab, uning izchil bo‘lishiga erishishni, darsda bir xil mashqlarni doimiy takrorlayvermay, mashqlarning rang-barang

bo'lishini o'yab qo'yishi kerak. O'qituvchining o'zi har bir mashqni yaxshi bilishi va cholg'u asboblarida erkin ijro etib, kuylay olishi maqsadga muvofiqdir.

Ijro malakasini egallashda ovoz sozlash mashqlari asosiy rol o'ynaydi. Bu mashqlar turlicha bo'lib, har xil maqsadlarni ko'zda tutadi:

- *nafasni mustahkamlash;*
- *ovozni rivojlantirish;*
- *ovozning ravonligi va harakatchanligini ta'minlash;*
- *ovoz diapazonini kengaytirish,*
- *tovush hosil qilishda yagona usulni qo'llash;*
- *sof intonatsiyani yuzaga keltirish;*
- *garmonik uquvni o'stirish;*
- *diksiyaning aniqligiga erishish va boshqalar. [5, B.68]*

Ovoz sozlash mashqlari talabalarga ifodali ijroning texnik va badiiy usullarini egallashga yordam beradi. Ayrim mashqlar kompleks xarakterga ega bo'lib, turli malakalarni baravariga rivojlantiradi. Kundalik mashqlar bilan shug'ullanilmasa, asar ijro etishni o'rganish jarayoni cho'zilib ketadi. O'quv yili boshlanishida ovoz sozlash mashqlari tanlanib, asta-sekin murakkabiga o'ta borishi kerak. Mashqlar o'rta dinamikada (sekin) erkin nafas almashinishida ijro etiladi. Ovoz sozlash mashqlari talabalarni ma'lum darajada faollashtiradi, ularning diqqatini bir joyga to'playdi. Har qanday vaziyatda ham ovoz sozlash mashqlariga 5-7 daqiqa ajratsa bo'ladi.

Ovoz torlaridan yuqorida joylashgan bo'shliqlarga yuqori deyiladi, ya'ni halqum qatlami, yutingich, og'iz va burun bo'shliqlariga yuqori sadolantirgich deyiladi.

Yutingich va og'iz bo'shliqlari so'zlashuv tovushlarini shakllantiradi. Ovozning kuchiga quvvat qo'shadi va uning tembri(rang)ga ta'sir ko'rsatadi.

Burun, yutingich, burun bo'shlig'i va uning atrofidagi bo'shliqlar, ya'ni tanglaydan yuqori qismi - miya sadolantirgich yohud burunga kuylash deyiladi. Mazkur sadolantirgich to'g'ri kuylashning nazoratchisi deyilsa xato bo'lmaydi.

Ko'krak qafasi sadolantirgichi tovushga shira, quyuplik va kenglik qo'shadi. Ko'krak qafasi sadolantirgichini ko'p ishlatish xavflidir, chunki u ovozni notekislikka va pardaning tabiiy o'rnidan pastroq va yuk bilan kuylashga olib keladi.

Talabani ovoz bilan ishlash jarayonida uning ovoziga mos mashqlarni tanlay bilish dars samaradorligini oshiradi. Mashqlar xalq og'zaki ijodining kuychan namunalari asosida amalga oshirilsa o'quvchi zerikmaydi. Unda o'tilayotgan darsga nisbatan qiziqish uyg'onadi. Mashqlar dastlab ovozni to'g'ri yo'naltirish, nafasni tejab ishlatishga qaratiladi. Shubhasiz, birinchi o'rinda bu jarayonda nafas olishga alohida e'tibor berish kerak. Asta-sekin qo'shiq kuyi talab etadigan ifodaviy vositalar, musiqiy jilolar, mashq yordamida mukamallashtirilib boriladi.

Talaba ovozi bilan bajariladigan mashqlar bir-birini ko'p takrorlamasligi kerak. Xatto bir maqsadga yo'naltirilgan mashqlar ham usul, kuy jihatlari bilan xilma-xil

bo'lsa, bu darsning sermazmun bo'lishiga olib keladi. Agar mashqlarda o'tiladigan mavzuning barcha badiiy xususiyatlari aks etgan bo'lsa, mavzuni o'zlashtirish oson kechadi. Mashqni bajarish jarayonida o'quvchining ijro vaqtidagi umumiy xolati, so'zlarni to'g'ri talaffuz etish, mashqni bajarish jarayonida o'qituvchi tomonidan qattiq nazorat qilib boriladi.

Mashqlar davomida unli tovushlarning cho'zimi tilni aylantirib, ovozni burunga urish bilan boyitib borilgan. Mashqlarning yana bir asosiy vazifasi an'anaviy xonandalikka xos urflarning ovozidagi ifodasini bo'rttirib ko'rsatish edi, o'sha davrda. Masalan, Toshkent-Farg'ona ijrochilik yo'lida ovozning ko'krak qafasining ko'tarilgan xolatda chiqishi va uni labga urilishi oqibatida nimasi bilandir nayni eslatuvchi sadoni his qilamiz. Buxoro va Xorazm yo'llarida esa sadolanayotgan ovoz (albatta u to'g'ri shakllangan bo'lsa) gumbazdan chiqayotgan sehrlir bir sadoni eslatadi. Xonandalar bizning tilimizda ovoz mashqi deb ataluvchi amallarni bajarayotganda mana shu xolatlarga alohida e'tibor berishgan. [5, B.70]

Talabning musiqiy ongini milliy ohanglar bilan to'ldirish uchun, ustozlar ta'biri bilan aytganda, uning qulog'ini pishirish uchun mashqlarning barcha butun va yarim pardalarda bajarilishi talab etiladi.

Yakkaxon qo'shiqchilik malakalariga erishish va uni takomillashtirishning asosiy mezoni - mashqdir. Mashqlar ko'p marotaba takror va takror, qayta-qayta maxsus bajarilishi lozim bo'lgan ijro vositasidir. O'tmishda ustozlar buni ovoz yurgizish, tomoqni qizdirish kabi iboralar bilan ifodab, buning uchun maqom ohanglari va zamzamalardan mashq sifatida foydalanishgan.

Avval har bir bajariladigan mashqning nima maqsadga qaratilganligini bilib, mashqda shu maqsadga erishilmaguncha qayta-qayta takrorlanmog'i shart. Ovoz bilan ishlash jarayonida har bir xonandaning ovozigacha mos xilma-xil mashqlar tanlay bilish mashg'ulotning mazmunli bo'lishi bilan bir qatorda samaradorligini ham oshiradi. Dastlabki yakkaxon ijrochilik mashqlari ovozni to'g'ri yo'naltirish va nafasni tejab ishlatishga qaratilmog'i, qolaversa, eng asosiysi nafas olish jarayoniga alohida e'tibor berishga qaratilmog'i lozim. Yakkaxon qo'shiqchilik malakalarining turli talablariga shu uslub orqali erishish mumkin bo'ladi. Ovozning kuychanligi, ravonligi, quvvati, ravshanligi kabi qirralari shular jumlasidan. Ovoz mashqlari asar ijro etishdan ilgari bajarilishi, imkoni boricha shu asar ruhi va ladidan bo'lgani, sodda va oddiy bo'lishi maqsadga muvofiqdir. Ushbu mashqlar nafaqat malaka va uni takomillashtirish, balki ovoz qatlamlarini asarlar kuylashga tayyorlash jarayoni ham, ya'ni ovozni ijroga tayyorlash mashqlari (raspevaniye) deyiladi. Bu jarayonda har bir ijrochi ovoz hosil qilishda nimalarga e'tibor berishi, uni qanday bajarishi, qolaversa bu mashq nima maqsadga qaratilganini va uni qanday nazorat qilish mumkin ekanliklarini nafaqat ustoz, balki talabning o'zi ham ham anglab yetgani ma'qul. Avvalo, ovoz ustida ishlaganda mashqlarni primar, ya'ni asil pardalardan boshlamoq hamda ovoz

hajmidagi qolgan barcha pardalar jarangini ham shu pardalarga moslamoq hamda mashqlar ovoznining o'rtacha quvvatda bajarilmog'i ko'proq manfaat berishini bilib olgan yaxshi. Chunki katta quvvatdagi ovozda ijro etib turish, ovozning bo'rttirilishiga olib keladi va uning ovoz uchun talofati kattadir. Albatta doimiy xirgoyi tarzda kuylash ham tavsiya etilmaydi, biroq xirgoyi tarzda kuylashning nazorat uchun ahamiyati katta ekanligini har bir xonanda bilib olgani yaxshi. Yuqorida aytganimizday, ovoz mashqlarini primar pardalardan boshlagan yaxshi, chunki xonandaning bu diapazonidagi tovushlar tabiiy, go'zal va erkin jaranglaydi. Parda ohangining toza va tiniqligiga erishish (intonirovaniye) asosan xirgoyi tarzda ashula aytishdan boshlanadi.

Primar pardalarda mashqlarni bajarish ovoz qatlamlari, og'iz va burun bo'shlig'idagi mushaklarning erkin ishlab ketishiga sabab bo'ladi. Primar pardalar odatda ovoz hajmining taxminan o'rtalarida bo'ladi. Mashqlarda ovoz hajmi asta-sekinlik bilan kengayib borib, ovozning to'liq hajmigacha yetkazish mumkin. Ovozning quyi va yuqori hajmiga, iloji boricha o'rta diapazonni takomillashtirgandan keyin, asta sekinlik bilan kengaytirib o'tgan ma'quldir.

Bundan tashqari, yakkaxon ijrochilikning boshlang'ich jarayonida mashqlarni har bir ijrochi qulay bo'lgan unli tovushlarda ijro etgan durust. Shunda ayni shu unli tovush qolgan unli tovushlar uchun asos bo'lib xizmat qilishi mumkin, chunki o'ziga qulay tovushda ijrochi oldiga qo'yilgan vazifani bajarishi va o'zlashtirib olishi oson bo'ladi. Tanlab olingan unli tovush ijrochi ovoznining umumiy jarangiga binoan manfaatsiz, ya'ni ovoz nursiz va jarangsiz bo'lsa, unda ovoz jarangini yaqinlashtirish maqsadida "i", "ye" kabi tovushlarni tanlagan ma'qul. Mabodo ovoz haddan tashqari yaqin, ochiq, yoyilgan va xunukroq bo'lsa, unda "o", "u", "o'" kabi ovozni yig'ib olishga xizmat qila oladigan tovushlar bilan boshlagan ma'qul. Tomoqni siqib ovoz chiqaradiganlar uchun "i" tovushi bilan qo'shiq aytishni boshlash yaramaydi, chunki bu tovush o'zining talaffuz xususiyati bilan bundan-da siqibroq chiqarishga olib kelishi mumkin. Shuning uchun bunday xonandalarga "a", "o", "u" va "o'" tovushlari qulayroqdir. Burni orqali ovoz chiqaradiganlarga esa "o" tovushi, ayniqsa "a" tovushi yaxshi samara beradi. Talaffuz organlari bo'sh va lanj ishlaydigan xonandalar bilan esa yuqorida ko'rsatilgan unli tovushlarga undosh tovushlarni qo'shib mashqlar bajarish maqsadga muvofiq. Ashula aytish texnikasi malakalariga mana shu kabi uslublar orqali erishish ijobiy natija beradi. [5, B.71]

Ovoz yurgizish mashqlarini qoidaga muvofiq bir pardada kuylashdan boshlagan ma'qul, faqat shundagina nafasni to'g'ri ishlatish, pardani toza va tiniqligiga erishishga imkoniyat bo'lishi mumkin.

Agar ovozlar yopiq (xasta) bo'lsa - di, da, do, mi, ma, mo kabi jarangdor unlilarda mashq qilgan ma'qul. Mabodo "i" tovushi vositasidagi mashqlar yumshoq atakani barpo etish va ovozni yig'ib olishga qaratilgan bo'lsa, "m" tovushi vositasida binnigi

kuylashni tashkil etishga, "d" tovushi orqali esa atakani faollashtirib, tovush yaqinlashtirishga xizmat qiladi.

Yuqorida aytilganidek, mashqlarni albatta primar pardalardan boshlash hamda ijro etishga mo'ljallangan asar bo'laklaridan olgan ma'qul. Shunda ovoz kuylashga tayyor bo'lishdan tashqari xonandaning o'zi qo'shiq ruhiga ham sozlanib qoladi. Ovoz yurgizish mashqlari faqat ovozni to'g'ri shakllantirish, uni turli malakalari ustida ishlatishga qaratilishi shart, ya'ni mashqlar jarayonida xonandalarni faqat yaxshi ohangdor va kuychan mashqlarni o'zining ijrosi bilan emas, balki ruhiyati bilan ham tayyorlamoq zarur.

Ovoz mashqlarni biron bir musiqa asbobida yoki fortepiano jo'rligida bajarish ayniqsa, mavzuni shu soz jo'rligida talabaga ijro ettirish, ovozda ba'zi pardalarning noto'g'ri sadolanishiga, notamom pardalarning noqisligiga sabab bo'lishi mumkin. Unli tovushlar-ijroning asosidir. Ular tufayli ovozning ijro mahorati shakllanadi va rivojlanadi. Unli tovushlarning aniq, yaxshi jaranglashi uchun talabalarga ovoz hajmining hamma registrlarini bir tekisda, qulay pozitsiyada ijro etishlarni o'rgatish lozim.

Yana shuni unutmaslik kerakki, ovozda moslanuvchanlik xususiyati juda kuchli bo'ladi, ya'ni talaba ovozigacha qaysi sozda jo'r bo'linsa, ovoz o'sha soz ta'sirida shakllanib boradi va unga moslashib qolishi ham mumkin. Dars o'tish jarayonida mashqlarni va mavzuni milliy sozlar jo'rligida amalga oshirilishi talab etiladi.

Tanlanadigan har bir mashq maqsadli bo'lishi va ovozning ijro malakalariga qaratilgan bo'lishi shart. Mashqlarning boshlang'ich jarayonida nafasni to'g'ri olib, silliq chiqarish, ovozni tayanchiga e'tibor berish, jarangni tekislash, ovoz hajmini kengaytirib borish kabi xonandalik texnikasi va sifatlariga qaratilgan bo'lmog'i lozim. Mashqlar oddiylikdan boshlanib, keyin asta-sekinlik bilan murakkablasha borgani to'g'ri bo'ladi. Mashqlar albatta yakkaxon ijrochilik ta'limoti talablariga to'liq javob berishi va maqsad sari bir-birini to'ldirib borishi lozim. Xuddi shunga o'xshash tanlanadigan asarlar ham osonlik bilan boshlanib, asta-sekinlik bilan murakkablashib borishi xonandalik malakalarini puxta egallab borishiga xizmat qilishi muqarrar.

Foydalanilgan adabiyotlar

1. Alimjonova Z. Sahna nutqi. - T., "Fan", 2005.
2. Jumaniyozov R. Nutqiy mahorat. - T., 2005.
3. Nosirova A. Jonli so'z san'ati asoslari. - T., 2003.
4. Sul'tonov A. "Maqom xonandaligi ansambli" Toshkent "Innovatsiya-Ziyo" 2022.
5. Abdullayev R. Yakkaxon qo'shiqchilik. Darslik. Toshkent-2021.
6. Shashmaqom saboqlari (maqola va ma'ruzalar to'plami) Toshkent - 2007.

7. Sul'tonov A. "Mumtoz ashula va qo'shiqlar ijrochilari va bastakorlari. Toshkent - "Innovatsiya-Ziyo" 2021.
8. Jabborov A. O'zbekiston kompozitorlari, bastakorlari va musiqashunoslari "Musiq" nashriyoti. Toshkent - 2018.

BADIIY ILLYUSTRATSIYALARNING ZAMONAVIY USLUBLARI

Jamshid Husan o'g'li Rashidov
Kamoliddin Behzod nomidagi Milliy rassomlik va dizayn instituti

Annotatsiya: Ushbu maqolada zamonaviy illyustratsiyalarning ko'rinishlari va uslublari yoritilgan bo'lib, ular badiiy vositalar kesimida o'rganilgan. Shu bilan birga bu mavzuga yaqin bo'lgan izlanishlar keltirilgan. Xulosa sifatida zamonaviy illyustratsiyalarning xususiyatlari berilgan.

Kalit so'zlar: illyustratsiya, tendensiya, kitob bezagi, uslub

MODERN STYLES OF ART ILLUSTRATIONS

Jamshid Husan o'glu Rashidov
National Institute of Painting and Design named after Kamoliddin Behzod

Abstract: This article discusses the types and styles of modern illustrations, which are studied from the point of view of artistic means. At the same time, studies related to this topic are presented. As a conclusion, the features of modern illustration are given.

Keywords: illustration, trends, book design, style.

Turli sohalarning rivojlanishi san'atning yangi uslublari kelib chiqishiga turtki bo'ladi. Kitob nashri sohasida dunyodagi yangi estetikani o'rganib borish mahalliy sanoat uchun raqobat bardoshlikni oshiradi. Ushbu izlanishda illyustratsiyaning yangi uslublarning xususiyatlarini aniqlash va ularni guruhlash maqsad qilib belgilangan.

Bu mavzu doirasida olib borilgan tadqiqotlar o'rganilar ekan ularda quyidagi xulosalar berilgan. B.Bulduk illyustratsiyalarning zamonaviy uslubi sifatida animatsion va uch o'lchamli illyustratsiyalarni keltirgan.[1] R.Geske bolalar adabiyoti illyustratsiyalarining tendensiyalari hamda Latviyadagi bolalar adabiyotiga bo'lgan talab va taklifni o'rganib, latgalya tili alifbosi uchun kitob dizayni konsepsiyasini ishlab chiqish jarayonida bolalar adabiyotida minimalizm, ranglarning tozaligi, soddalik hamda retro uslub dolzarb ekanligini bildirgan.[2] N.Karpenko illyustratsiyalarning yangi tendensiyasi sifatida obrazlarning nisbatlari buzilishi va bo'rttirilishi, uch o'lchamli hamda chiziqli illyustratsiyalarni keltirgan.[3] Shui Jin illyustratsiyalarni realizm, abstrakt, multfilm, dekorativ, milliy, bo'rttirish va syurrealizm uslublari bo'lib, texnikalarni esa qo'lda ishlangan, raqamli, kollaj, multimedia, uch o'lchovli turlarga bo'lgan.[4] Ventsyuan Chjou chizish texnologiyalari tasvir uslubini o'zgartirishini ta'kidlab, harakatdagi illyustratsiyalar bu

sohadagi tadqiqotlarning yangi yo'nalishi ekanligini bildirgan.[5] Yuqoridagi tadqiqotlarda badiiy vositalar yordamida illustratsiyalar tahlil qilinmagan bo'lib, mazkur izlanishda badiiy vositalar yordamida illustratsiyalar tafsiflaniladi.

Ushbu izlanish doirasida olingan natijalar o'rganilgan illustratsiyalarga bog'liq bo'lganligi sababli natijalar aniqligi ham shu illustratsiyalar doirasida qoladi. Izlanish quyidagi tartibda amalga oshirilgan. Mashxur zamondosh ilustratorlar ro'yxatini shakllantirish va ularning ishlarini to'plash. Zamonaviy uslubdagi illustratsiyalarni saralash. Saralangan illustratsiyalarning oldingi analogini qidirish va qayta saralash. Saralangan illustratsiyalarning xususiyatlarini tahlil qilish.

Yuqoridagi tartibda izlanish olib borib, Sebastian Curi (1-rasm), Jean Jullien (2-rasm), Bodil Jane (3-rasm), Felicia Fortes (4-rasm), Benjamin Flouvlarning (5-rasm) illyustratsiyalari alohida ajratib olinib tahlil qilindi. Ularning illustratsiyalarida lokal ranglar, elementlarning aniq chizmasi, ranglar kontrasti, kompozitsiya elementlarini yaqqol ko'rinishi, tekstura va fakturadan keng foydalanish kabi umumiy uslubni kuzatish mumkin. Mazkur uslub raqamli texnologiyalar sababli shakllangan deb aytish mumkin. Tasvirni hosil qilishning vektor metodida bunday tasvirlarni ishlashda yaxlit, sodda, ifodali shakllardan foydalaniladi. Bunda esa o'z navbatida kompozitsiyani boyitish uchun tekstura va fakturadan foydalanishni taqozo qiladi.



1-rasm. Sebastian Curi - <https://sebastiancuri.com/>

Illustatsiyalarda tekstura va fakturadan tashqari soyalardan foydalanib (Sebastian Curi, Felicia Fortes) hajmni tasvirlash holatlarini ko'rish mumkin. Felicia Fortes illustratsiyalarida yumshoq va chegaralari aniq bo'lmagan soyadan hamda nozik gradientdan foydalanish orqali hajmni hosil qilgan. Shakllar ustidan berilgan tekstura material hususiyatni ko'rsatgan.



2-rasm. Jean Jullien - <https://www.jeanjullien.com/about/>

Tahlil qilinayotgan barcha illustratsiyalarda kontrdan foydalanilgan, ammo Jean Jullien foydalangan kontr qo‘pol fakturaga ega ekanligi sababli kontr uning ishlariga o‘ziga xoslikni bergan. Bu holatda foydalanilgan kontr ishning yordamchi elementidan ahamiyati katta elementga aylangan.



3-rasm. Bodil Jane - <https://www.bodiljane.com/>

Eng katta badiiy vositalardan biri rang bo‘lib, illyustratsiyalarda garmoniya tizimlaridan foydalanilganligini sezish mumkin. Sebastian Curining illustratsiyalarida rang va shakllar kontrasti katta bo‘lib, barchasi bir birini kuchaytirgan.



4-rasm. Felicia Fortes - <https://feliciafortes.com/>



5-rasm. Benjamin Flouw - <http://www.benjaminflouw.com>

Zamonaviy illustratsiyalarni o'rganish natijasida ularning quyidagi xususiyatlarini ajratish mumkin. Illustratsiyalarda zamonaviy tendensiya mavjud bo'lib, ularda yaxlit, sodda va yassi uslublashgan shakl, ranglarning kontrasti, tekstura va fakturadan keng foydalanish kabi xususiyatlar mavjud. Obrazlarning proporsiyasini bo'rttirish, yassi shakl va yassi tekstura hamda primitivism ishonch bilan zamonaviy illustratsiyalarda keng tarqalgan uslub deb aytish mumkin.

Foydalanilgan adabiyotlar

1. Bulduk B. Contemporary illustration methods and new application areas on illustrations: Interaction induced animated illustrations //Global Journal of Arts Education. – 2017. – T. 6. – №. 3. – C. 77-84.
2. Geske R. Sākumskolas skolēnu dabaszinātņu sasniegumus ietekmējošie valsts līmeņa faktori starptautiskajos salīdzinošajos pētījumos izglītības vadības skatījumā. – 2013.
3. Тараканова Е. Д., Карпенко Н. С. Современные тенденции иллюстрации. – 2021.
4. Jin S., Shang Y. Research on the Application of Illustrations in Modern Publications //2018 4th International Conference on Social Science and Higher Education (ICSSHE 2018). – Atlantis Press, 2018.
5. Zhou W., Xu D. The application and advantages of dynamic illustration in illustration design //2018 8th International Conference on Management, Education and Information (MEICI 2018). – Atlantis Press, 2018. – C. 1158-1161.

BADIIY ASAR TILIGA TALABADA HURMAT XISSINI TARBIIYALASH MASALALARI

Z.Ahmedov

O‘zbekiston davlat san’at va madaniyat institutining Farg‘ona mintaqaviy filiali

Annotatsiya: Ushbu maqolada yosh aktyorda dramaturg, pyesa tiliga alohida hurmat xissini tarbiyalash, aktyorda tabiiy qobiliyat va undan qanday foydalanish yo‘llari haqida hikoya qilinadi.

Kalit so‘zlar: aktyor, xatti-harakat, tabiiylik, dramaturg, pyesa, mashg‘ulot

ISSUES OF EDUCATIONAL RESPECT FOR THE LANGUAGE OF A ARTISTIC WORK IN STUDENTS

Z.Ahmedov

Fergana regional branch of Uzbekistan State Institute of Art and Culture

Abstract: This article tells about the development of a special respect for the playwright, the language of the play in the young actor, the actor's natural ability and how to use it.

Keywords: actor, behavior, naturalness, playwright, play, training

Har bir kasb egasining qo‘lida ish quroli bor. Rassomni mo‘yqalami, musiqachining - musiqa asbobi, mato to‘quvchining dastgoxi, arxitektorning qalam, chizg‘ichi va xakazo. Aktyor quroli nimadan iborat degan savol tug‘iladi? Teatr maktabining asoschisi, otaxoni K.S.Stanislavskiy - aktyor quroli bu - o‘zi deb aytadi. Darxaqiqat aktyorning quroli bu - uning barcha tana a‘zolaridir, ya‘ni qo‘li, oyog‘i, butun vujudi, badani. Eng asosiysi ongi va qalbidir. Bularning maxsuloti esa - xatti-harakat. Navbatdagi har bir mashg‘ulotlarda ana shu qurol bilan bajariladigan xatti-harakatlarni, unsur va atamalarni birgalikda ko‘rib chiqamiz.

Avvalo kurslarga ta‘lim berish jarayonida aktyorlik mahorati dasturi talabiga binoan e‘tiborni ko‘proq quyidagi mavzularga qaratmog‘imiz lozim:

Mixail Chexov garchand umrining o‘ttiz yetti yilini chet ellarda o‘tkazgan bo‘lsada, teatr san‘ati sohasidagi amaliy va nazariy bilimlarini Konstantin Sergeyevich Stanislavskiy kashf etgan “sistema”si (uslub) asosida o‘zlashtirgan bo‘lib, ustoziga bo‘lgan hurmat va e‘tiqodini umrining oxiriga qadar qalbida saqlab qolgan. K.S.Stanislavskiy kashf qilgan “sistema” bilan M.Chexov amaliyotda qo‘llagan “Aktyor texnikasi” o‘rtasida qanday tafovut bo‘lishi mumkin?

Qo'yilgan savolga qoniqarli javob topish uchun yana bir qonuniyatga aniqlik kiritish kerak. Ma'lumki tabiiy haqiqat bilan badiiy haqiqat orasida ma'lum tafovut mavjud. Badiiy haqiqat tabiiylikning o'zgartirilgan ko'rinishi. Ijodkor - u rassom, kompozitor, xaykaltarosh, yozuvchi, rejissyor, aktyor bo'ladimi tabiiy borliqni qabul qiladi va o'z istak xohishi va oldiga qo'ygan maqsadi, ilgari surgan g'oyasidan kelib chiqib, uni o'zgartirgan holda aks ettiradi.

K.S.Stanislavskiy "sistemasida" tabiiylikka intilish kuchliroq bo'lgani holda, Mixail Chexov "maktabi"da badiiylikka intilish kuchliroq bo'lib, ular o'rtasidagi tafovut mana shu qarashlar bilan bevosita bog'liq.

"Aktyorning o'z ustida ishlashi" kitobida aktyorda tabiiy qobiliyat va undan qanday foydalanish yo'llari nazariy jihatdan isbotlangan. Ma'lumki, "Aktyorning o'z ustida ishlashi" kitobida tabiiy-organik xissiyotlar, psixotexnika ahvoli, ruhiyat, tuyg'u hamda "agarda men shunday shart-sharoitga tushib qolsam nima qilgan bo'lar edim?" kabi savolni qo'yish orqali ko'zlangan maqsadga erishish mumkin, degan tavsiya beriladi.

Bu kitobda shuningdek maqsad, oliy maqsad va yetakchi hatti -harakat, bir - biri bilan uzviy bog'liqligi ilmiy - nazariy jihatdan isbotlab berilgan. Mazkur "sistema" bo'yicha aktyor berilgan rol ustidagi ishni o'zining ichki hissiyot va tuyg'ularini, rol talab qiladigan holatga keltira olishi, ichki tuyg'ularni harakatga keltira bilishi, buning uchun ishni o'zidan boshlashi, ichki imkoniyatlarini ishga sola bilishi lozim bo'ladi.

Chexov texnikasini aktyorlik maktabiga olib kirishdan maqsad konsentratsiya orqali odamlarning kundalik ma'nodagi real quvvatini aktyorlik quvvatiga aylantirish emas, balki universal ifoda vositalarini tomoshabinga yetkaza olish orqali uni o'zgartirishdan iboratdir.

Endi biz yosh aktyorda dramaturg, pyesa tiliga ham alohida hurmat xissini tarbiyalash haqida gapiradigan bo'lsak, avvalo aktyorning etik madaniyati talablardan biri xisoblanadi. Aktyor birorta asar qahramonini ijro etar ekan pyesada keltirilgan so'zdan ortiqcha so'zni qo'llamasligi, o'zidan so'z qo'shmasligi kerak. Vaholanki, bugungi kunda teatrlarimizda bu masalaga mutlaqo e'tibor berilmaydi. Aktyor har bir so'z qadrini bilishi, xis etishi, muallif maqsadi, uslubiyatiga chuqur hurmat bilan qarashi kerak.

Aktyor sahnadagi partnyori oldida ham ma'suliyatlidir. Zero, sahnada badiiy hayot aktyorlarning o'zaro hamkorlikdagi hatti-harakatlari orqali vujudga keladi. Aktyorning partnyori oldidagi ma'suliyati unga nisbatan e'tiborli bo'lishga, o'ziga nisbatan bildirilayotgan munosabatni ilib olib, unga qarshi munosabat bildirishga zamin yaratadi.

Aktyorning zimmasidagi ma'suliyatlar qatorida uning o'zi oldidagi ma'suliyat ham mavjudki, aktyor buni qalban xis etishi, o'zida ma'naviy, ruxiy, ijodiy kayfiyatni tarbiyalashi, rivojlantirishi, asrab-avaylashi lozim bo'ladi.

Teatr maktabi o'quvchilari bilan badiiy havaskorlik ishtirokchilariga aktyorlik mahoratini egallayotgan paytida aniq tavsiya berib bo'lmaydi, chunki, aktyorlik kasbini o'rgatib bo'lmaydi. Ammo aktyorlik maxoratini o'zi astoydil hohlab o'rganishi mumkin. Darhaqiqat, sahnada rol ijro etishning bir qolipga tushirilgan qonun-qoidasi yo'q. Xususan, Gamlet obrazini qanday yaratish mumkinligiga aniq bir ko'rsatma berib bo'lmaydi. Teatr san'ati paydo bo'lganidan boshlab aktyorning o'zi nima uchun aynan shu rolni o'ynayotganligi bilan bog'liq eng muhim masalalarni o'zi hal qilgan va bundan keyin ham shunday bo'lib qoladi.

Endi biz o'ylash, xis qilish, tayyorgarlik haqida suhbatlashamiz. Keling, masalan bugun oqshom koptok o'ynaymiz. Har birimizda bittadan koptok bo'ladi. Albatta har biringizni partnyoringiz bo'ladi va bir biringizga koptokni yerga urib, so'ng ilib olasiz. enda shu mashqni uch kishi bir biriga koptokni yerga urish orqali uzatadi. Bu uch tomonlama bajariladi, ya'ni bir biriga avvalgi tarzda uzatadi. Mashq to'g'ri bajarilishiga har biri ma'sul. Yana bir mashqning talabi, koptok aynan yurakni nishon etib otilishi zarur. Guruxni xis qildingizmi? Ayni mashqni ko'p bor takrorlanishi guruhni xis qilish va bir birini so'zsiz ham anglashni o'rgatadi. Bu biln siz o'zingiz, partnyoringiz va ayniqsa yaratayotgan personajingizni xis qilishingizga o'rgatadi.

Masalan men sakkiz oyoqning biriga aylana olaman. Shundan keyin dunyoni aylanib chiqishga qaror qilaman. (Tasavvur mashqlari) Xayolparastmi? Bu ham yaxshi. Chunki, tasavvur qilish juda foydali. Bu mashq oddiy bajariladi. Ammo siz xis-tuyg'udan narisiz degani emas muhimi siz qanday harakterga ega ekaningizni bilishingizdadir. Aynan personajni gavdalantirishda siz o'zingizda borini unutib yangi tipni shakllantirishingizga to'g'ri keladi, bunda o'zlashtirilgan texnikani ishga solasiz. Gap sizning xayotingiz xaqida boryapti, qaysi, kim, ishingiz, kasbiy meningizdan tashqari. Keling shu nuqtai nazardan o'zingiz uchun ham mutloq yangi sifatingizni kashf etishga urinib ko'ramiz. Qandaydir sizga ma'lum biron xabar, axborotni xuddi bilmaganday tuting, - deylik, masalan sizning boshingiz o'rnida biror bir buyum joylashgan. Ayni patda u ham yumaloq va tanangizning boshqa a'zolari bilan chambarchas bog'liq. Boshingiz vertikal joylashgan a'zo, shu tariqa harakat pastga tomon, ya'ni bo'yinlarimizni xis etib ko'ring. Uni ham biron shaklda tasavvur etib ko'ring. His qiling. Xozir biri ustidagi boshqasini harakatga keltirib ko'ring, sekin-asta bu harakatlarga oyoq qo'llarimiz ham qo'shiladi. Yaxshimi? Mana shu xolatingizda biror bir narsani gapirib ko'ring, bu harakatda bo'la turib gapirish mavzu va masalalar o'zgargan xolda takror, takror bajaring. Xozir bu mashqni harakatlaringizni tezlashtirgan holda bajaring.

Sen biroz avval bildirilgan fikrni takrorlayapsan? Aslida bularning ba'rini chuqur xis qilgan xolda bajarish lozim bo'ladi. Bu mashqni bajarayotganingizda borgan sari tobora murakab bo'layotganini xis qilib borasiz. Mashqlar bir necha bor takrorlanganda siz natijaga erishasiz.

Foydalanilgan adabiyotlar

1. K.S.Stanislavskiy «Aktyorni o'z ustida ishlash». Toshkent 1965 y.
2. S. Inomxo'jaev Badiiy o'qish. Toshkent. «O'qituvchi».1973 y.
3. A.Zununov, S.Inomxo'jaev. Ifodali o'qish asoslari. Toshkent. «O'qituvchi»1978 y.
4. Boltaboeva U. Sahna nutqi. Toshkent, INNOVATSION-ZIYO, 2019.
5. Boltaboeva U. Sahna nutqi. Toshkent, INNOVATSION-ZIYO, 2021.

MAKTABGACHA TA'LIM MUASSASALARIDA ERTAKLARNI SAHNALASHTIRISHNING AHAMIYATI

F.Xo'jayev

O'zbekiston davlat san'at va madaniyat instituti

B.Mamatkulov

O'zbekiston davlat san'at va madaniyat institutining Farg'ona mintaqaviy filiali

Annotatsiya: Ushbu maqolada maktabgacha ta'lim muassasalarida ertaklarni sahnalashtirishning ahamiyati hamda ertaklarni yosh guruhlariga ko'ra sahnalashtirish yo'llari haqida so'z boradi.

Kalit so'zlar: individual, atribut, sahnalashtirish, rivojlantirish markazi, dekoratsiya, soya teatri, barmoq teatri, ertak

THE SIGNIFICANCE OF PERFORMING FAIRY TALE IN SCHOOL EDUCATIONAL INSTITUTIONS

F.Khojayev

Uzbekistan State Institute of Art and Culture

B.Mamatkulov

Fergana regional branch of Uzbekistan State Institute of Art and Culture

Abstract: This article talks about the importance of staging fairy tales in preschool educational institutions and ways of staging fairy tales according to age groups.

Keywords: individual, attribute, staging, development center, decoration, shadow theater, finger theater, fairy tale

Bolalar ongiga milliy urf-odatlarimizni, an'analarimizni singdirishda, ularga shu aziz Vatan barchamizniki ekanligini uqtirish, har tomonlama ma'naviy barkamol qilib tarbiyalashda, tevarak-atrofdagi bo'layotgan voqea hodisalarni, o'zini odobidagi ahloqiy kamchiliklarini tushinib yetish, tabiatni asrab avaylash va unga ijobiy munosabatda bo'lish kabi hislatlarni uyg'otishda qo'g'irchoq teatrlarini sahnalashtirish ahamiyati kattadir. Chunki bola ongiga eshitganidan ko'ra ko'rganlari yaxshiroq ta'sir ko'rsatadi hamda xotirasida uzoq saqlanadi. Ertaklarni sahnalashtirishda yosh tomoshabinlar tomoshalarni faqat ko'rib, tinglabgina qolmay balki unda mustaqil ishtirok etadilar. Bolalar ertaklarni sahnalashtirishini ko'rganlaridan so'ng, qahramonlarning harakati, axloqi, odobini birgalikda muhokama qilish, bola qalbida ezgulikka, xayrli ishlar qilishga, odamlarga yaxshilik qilishga intilish to'yg'usini tarbiyalaydi. Bolalar bilan

birgalikda ertaklarni sahnalashtirish orqali ertak qahramonlarining ("Oltin tarvuz", "Zumrad va Qimmat") o'ziga xos xususiyatlari aniqlanadi, ularga mos xatti-harakatlarni ijroda qanday aks ettirish kerakligi haqida fikrlanadi, sahna nutqi (ifodali, aniq talaffuz)ni, sahnada harakat erkinligi, so'z va harakat uyg'unligi tarbiyalanadi.

Turli janrdagi badiiy asarlar qurilishi, uslubi jihatidan o'ziga xos xususiyatlarga ega bo'lib, ularning bolalarga ta'siri ham har xil bo'ladi. Tabiiyki, har bir janrga oid asar matni lingvistik jihatdan ham o'ziga xos xususiyatlarga ega. Masalan, she'riy asarlar matni hikoya matnidan, ertak matni she'r matnidan, ilmiy-ommabop maqola matni masal matnidan tubdan farq qiladi.

Topishmoq predmet, voqea-hodisalar o'rtasidagi o'xshashlikni taqqoslash orqali o'zlashtirilsa, maqollar mazmuni hayotiy misollar vositasida sharhlashni taqozo etadi. Shunga ko'ra, turli janrdagi badiiy asarlarni o'qishda tarbiyachidan unga mos usullar tanlash talab etiladi.

Xalq og'zaki ijodida ertak janrining bolalar tomonidan yaxshi qabul qilinib, qiziqib o'qilishining sabablaridan biri ertak tilining ta'sirchanligi, soddaligi, ma'nodorligi va xalq tiliga yaqinligidir. Ertaklarning ko'pchiligida real hayot tasviri sarguzasht elementlar bilan qo'shib ketadi. Ertakning o'tkir maroqli syujeti, voqea rivojidadagi favqulodda ajoyib vaziyat bolalarni maftun qiladi, undagi mard, kuchli, topqir, dovyurak, chaqqon qahramonlar, ertakning g'oyaviy yo'nalishi, unda ezgulik kuchining - yaxshilikning doimo g'alaba qilishi bolalarni o'ziga tortadi.

Ertakda qabul qilingan hikoya qilish shakli bir xil so'z va iboralarning qayta-qayta takrorlanib turishi, ohangdorligi, tilining ta'sirchanligi, ifoda vositalarining jonliligi, bolalar uchun juda qiziqarlidir. Murg'ak qalb egalari ertakdagi ijobiy qahramonlarga yondoshgan holda ertak davomida ular bilan hamnafas yashaydilar. Qahramonlar qiyin vaziyatga duch kelganlarida qiynaladilar, xursand bo'lganlarida shodlanadilar. Ertakda qatnashuvchilar ko'pincha rahmdil, saxiy, adolatli hamda ularning aksi bo'lgan yovuz, baxil, ochko'z obrazlarga bo'linadi. Ertakning pedagogik qiymati shundan iboratki, bolalar unda to'g'rilik, halollik g'alaba qilganidan, kambag'al kishilar qiyinchilikdan qutilganidan, ya'ni yaxshilik, ezgulik ro'yobga chiqqanidan va yomonlik, yovuzlik mahkumlikka uchraganidan quvonadilar. Ular hayotda ham doimo shunday bo'lishini istaydilar.

Masalan, «Zumrad va Qimmat» ertagida asosiy fikr yetim qizga yordam ko'rsatish, o'z mehnati bilan hayot kechirish bo'lib, bu hatto butun xalq istagi ekanligi g'oyasi ilgari surilgan. Bunday g'alaba maishiy ertaklardan tashqari, sehrli ertaklarda ham ifodalangan. Ertak bolalarda qahramonlarning xatti-harakatini muhokama qilib, baholash ko'nikmasini o'stirishi bilan birga yaxshilikning doimo g'alaba qozonishiga ishonch uyg'otadi. Bolalar ertakni tahlil qilish jarayonida «Kishilardagi qanday sifatlar sizga yoqdi? (yoki yoqmad?) Nima uchun?», «... nima uchun jazolandi? (yoki rag'batlantirildi?)», «Nima uchun ertakdagi ba'zi qahramonlarga hatto tabiat kuchlari

ham yordam beradi? (yoki ba'zilaridan yuz o'giradi?)» kabi savollarga javob topish jarayonida mushohada qiladilar, muhokama qilib, xulosaga keladilar.

Maktabgacha ta'lim muassasalarida hayvonlar haqidagi ertaklar ko'proq o'qitiladi. «Bo'ring tabib bo'lgani haqida ertak» (Anvar Obidjon), «Ko'zacha bilan tulki», «Olapar, Mosh, Musicha» kabi ertaklar aniq hayotiy hikoyalar tarzida o'qitiladi va tahlil qilinadi. Ertak matni ustida ishlashda savollarga javob berish, bolalarning o'zlari ertak mazmuniga oid savollar tuzib, javob berishlari, reja tuzish, qayta hikoyalash, ijodiy davom ettirish, ertak aytish, qahramonlarni grafik tasvirlash kabi ish turlaridan foydalaniladi. Bunday ertaklarda hayvonlarning odatlari tahlil qilinadi, ammo ularni kishilar harakteriga taqqoslash tavsiya qilinmaydi. Maktabgacha ta'lim tajribasidan ma'lumki, kichik yoshdagi bolalar ertakdagi hayvonlar gapirmasligini, tulki va turna bir-birining mehmoniga bormasligini yaxshi biladilar, ammo ertaklar dunyosini hayotiy hikoya kabi qabul qiladilar.

Ertakni tahlil qilganda, barcha ishlar uning mazmunini yaxshi idrok etishga, syujet rivojini, qatnashuvchi personajlarning xatti-harakati, o'zaro munosabatlarini to'g'ri tasavvur etishga yo'naltiriladi. Bunda tanlab o'qish va qayta hikoyalashning ahamiyati katta. Bunday ertaklarni tahlil qilish badiiy hikoya tarzida uyushtiriladi. Bolalar rahbarligida ertakda qatnashuvchilarning hulq - atvori, ayrim xatti-harakatlarini baholaydilar, ularning bir-birlariga bo'lgan munosabatlarini aytadilar va shular asosida ayrim obrazlar haqida xulosalar chiqaradilar, ertak rejasini tuzadilar, ertakni rollarga bo'lib aytadilar.

Maktabgacha ta'lim muassasalarida sahnalashtirish yoki qo'g'irchoq teatridan samarali foydalanish bolalarga katta quvonch va zavq bag'ishlaydi. Har bir guruhning yoshi, saviyasi, qiziqishiga ko'ra quyidagilarga e'tibor qaratilishi lozim. Kichik yoshdagi bolalar guruhida:

- teatr haqidagi dastlabki tasavvurlarni rivojlantirish;
- ertak qahramonlarining nomlarini bilish;
- teatr ko'rish odobi, tartib-qoidalar haqida ma'lumotga ega bo'lish;
- teatr qahramonlarining so'zlarini tarbiyachi hamkorligida yod olish;
- soya teatrlariga tayyorlangan andozalarni bo'yash, tartibli ravishda joylashtirish.

O'rta yoshdagi bolalar guruhida:

- bolalarning qo'g'irchoq teatri haqidagi tasavvurlarini shakllantirish;
- sahnada hayvonlar va ertak qahramonlarini ko'rsatib, ularni harakatga keltirish;
- aktyor sifatida o'zlarini erkin tutishlariga imkon yaratish; - teatr ko'rish odobiga

o'rgatish;

- tarbiyachi yordamida dekoratsiyalar tayyorlashda mustaqillik kabi sifatlarga ega bo'lish.

Katta yoshdagi bolalar guruhida:

- teatrda aktyorlarning so‘zlashi, qo‘shiqlar kuylashi haqida tushuncha hosil qilish;

- ertakdan ixtiyoriy rol tanlash;

- tomoshaga tanlangan ertaklarni mazmunan kengligi hamda rollarni bajarishda hamkor tanlashning ixtiyoriyligiga e‘tibor qaratish;

- bolalarga qo‘g‘irchoqlarni mustaqil yasashi, kiyim tanlashiga imkon berish.

Tayyorlov yoshidagi bolalar guruhida:

- bolalarning teatr haqidagi dastlabki bilimlarini mustahkamlash;

- qo‘g‘irchoq teatri-san‘at turlaridan biri ekanligini bolalarga tushuntirish;

- teatr san‘atiga qiziqish uyg‘otish.

Bu davrda bolalarda qo‘g‘irchoq teatri vositasida moddiy va ma‘naviy hayot haqida quyidagi tasavvurlarni shakllantirish nazarda tutiladi: teatrdagi go‘zal tabiatning tasviri va undan zavqlanish, qadim zamonlardagi voqea va hodisalarning abadiy tasviriga munosabat bildira olish, asar qahramonlarining xatti-harakatlariga ko‘ra “yaxshi” va “yomon” fazilatlarini ko‘ra bilish va to‘g‘ri xulosa chiqara olish.

Qo‘g‘irchoq teatrlarini sahnalashtirishda tarbiyachi dastlab har bir guruh bolalarini yoshi, qiziqishiga alohida e‘tibor bergan holda ertak tanlashi muhim ahamiyat kasb etadi. Yuqoridagi fikrlardan kelib chiqqan holda shuni ta‘kidlash joizki, maktabgacha yoshdagi bolalarning axloqiy-estetik sifatlarini shakllantirishga imkon yaratuvchi ertaklarni tanlash maqsadga muvofiqdir.

Foydalanilgan adabiyotlar

1. O.U. Xasanboyeva va boshq. Maktabgacha ta‘lim pedagogikasi. T.: Ilm ziyo. 2006.

2. Л.В.Куцакова. «Конструирование и ручной труд в детском саду». М.: «Просвещение»..1990.

3. R.Xasanov va boshq. Tasviriy san‘at darslari. «O‘qituvchi». T.: 1995.

4. И.Давидчук. Что можно сделать из природного материала . М.: «Просвещение».1990.

5. М.В.Максимова. Азбука вязания. Т.: 1994. 6. М.А.Гусакова. Аппликация. М., «Просвещение» 1997.

QOMUSIMIZ - ERKIN VA FAROVON HAYOTIMIZ KAFOLATI

Zarina Dadajonovna Boytemirova
Qo‘qon davlat pedagogika instituti

Annotatsiya: O‘zbekiston Respublikasi Konstitutsiyasining yaratilishi tarixi haqida so‘z yuritishdan oldin “Konstitutsiya nima?” degan savolga javob berish maqsadga muvofiqdir.

Kalit so‘zlar: Konstitutsiya, davlat, shaxs, jamiyat, erkinlik, davlatchilik

OUR COMMUNITY IS THE GUARANTEE OF OUR FREE AND PROSPEROUS LIFE

Zarina Dadajonovna Boytemirova
Kokand State Pedagogical Institute

Abstract: Before talking about the history of the creation of the Constitution of the Republic of Uzbekistan “what is the Constitution?” it is desirable to answer.

Keywords: Constitution, State, person, society, freedom, statehood

Konstitutsiya (lotincha “Constitution” - tuzilish, tuzuk) - davlatning asosiy qonuni. U davlat tuzilishini, hokimiyat va boshqaruv organlari tizimini, ularning vakolati hamda shakllantirilish tartibi, saylov tizimi, fuqarolarning huquq va erkinliklari, jamiyat va shaxsning o‘zaro munosabatlari, shuningdek, sud tizimini hamda davlat va jamiyatning o‘zaro munosabatlarini belgilab beradi.

O‘zbekiston Respublikasi Konstitutsiyasi xalqimizning ko‘p ming asrlik boy milliy davlatchilik tarixiy-huquqiy va ma‘naviy merosiga asoslangan. O‘zbekiston hududida davlatchilik va huquq tarixi o‘zining chuqur ildizlariga ega bo‘lib, qadim-qadim davrlarga borib taqaladi.

Sohibqiron Amir Temur bobomiz “Davlat qonunlar asosida qurilmas ekan, unday saltanatning shukuhi, qudrati va tarkibi yo‘qoladi”, deb ta‘kidlagan edilar. Shu nuqtai nazardan, Konstitutsiya va qonun ustuvorligini ta‘minlash biz bunyod etayotgan demokratik huquqiy davlatning bosh mezoni hisoblanadi.

Yangilanayotgan Konstitutsiya O‘zbekiston jamiyatining evolyusion rivojlanishidan kelib chiqayotgan hayotiy zarurat bo‘lib, bu ish mamlakat, millat va xalq sifatida keyingi qadamlarimizni aniqlab olishimiz uchun g‘oyat ahamiyatli masala, adolatli jamiyat qurish yo‘lidagi ulkan qadamdir.

Konstitutsiya loyidasidagi moddalar soni amaldagi 128 tadan 155 taga, normalar soni 275 tadan 434 taga oshdi. Ya'ni, Asosiy qonunimiz matni qariyb 65 foizga ortdi va xalqimiz takliflari asosida yangilandi.

Ta'lim olish huquqi va imkoniyati kengaytiriladi, o'qituvchilar konstitutsiyaviy maqomga ega bo'ladi

Ijtimoiy davlatga xos yondashuvlar ta'lim sohasiga oid ko'plab modda va normalarda ham o'z ifodasini topmoqda. Ta'lim va ilm-fanga oid normalar qariyb 2 barobarga oshmoqda.

Jumladan, fuqarolarning oliy ta'lim muassasalarida davlat granti hisobidan o'qish huquqi qat'iy belgilab qo'yildi.

Ma'lumot tariqasida aytish mumkinki, 2017 yilgacha oliygohlarda o'qish uchun davlat grantlari soni faqat qisqarib kelgan bo'lsa, oxirgi olti yilda bu boradagi ahvol butunlay o'zgardi. Grantlar soni 2 baravar ko'payib, 40 mingtaga yetdi. Magistratura uchun esa 5 baravar ko'paydi.

Oliy ta'lim tashkilotlariga akademik erkinlik, o'zini o'zi boshqarish, tadqiqotlar o'tkazish va o'qitish erkinligi huquqi taqdim etilmoqda. Konstitutsiyamizga ushbu normaning kiritilishi professor-o'qituvchilar va talabalarning o'quv jarayonidagi mustaqilligini ta'minlashga xizmat qiladi. Jumladan, keyingi yillarda ko'plab nodavlat oliy o'quv yurtlari ochildi, xorijiy universitetlar filiallari soni ortmoqda, 41 ta davlat oliy o'quv yurtiga akademik va moliyaviy mustaqillik berildi.

Ta'kidlash joizki, ta'lim tizimida tubdan o'zgarishlar amalga oshirildi. Jumladan, sohada amalga oshirilayotgan ulkan islohotlar natijasi o'laroq Maktabgacha ta'lim vazirligi, 11 yillik o'rta ta'lim tizimini joriy etildi. O'rta maxsus, kasb-hunar ta'limi tizimini tubdan isloh qilindi, yangidan ochilgan oliy ta'lim muassasalari, filiallar faoliyati tashkil etildi. Shuningdek, maktabgacha ta'lim muassasalari faoliyatini tubdan yaxshilandi. Bolalarimizning qiziqish va intilishlarini hisobga olgan holda, ularga maktabgacha bo'lgan davrda har tomonlama puxta ta'lim va tarbiya berish, dunyoqarashini kengaytirish, mustaqil fikrlash qobiliyatini rivojlantirish, qalbi va ongiga milliy va umuminsoniy qadriyatlarni singdirish orqali ularni ona Vatanga muhabbat, pokiza orzular ruhida kamol toptirish bugungi kundagi eng muhim, eng dolzarb masalalardan biri ekanligini amaldagi ishlar isbotlamokda.

Nodavlat maktabgacha ta'lim muassasalari tarmog'ini kengaytirish, ularga bolalar qamrovini oshirish orqali maktabga sifatli tayyorlashga erishish mumkin. O'zbekistondagi qulay tadbirkorlik muhiti bu yo'nalishda ham ham yurtlarimizga talay imkoniyatlar bermoqda.

Yosh avlod yetuk va komil shaxs bo'lib voyaga yetishi uchun yana bir muhim omil hayot tarziga aylanishi zarur. U ham bo'lsa kitobxonlik. Buning uchun yurtimizda barcha sharoitlar yaratilgan. Ommaviy, ilmiy kutubxonalar, "Aybuk" tarzidagi kitob-kafe do'konlari va boshqalar so'zimizning yaqqol misolidir. Eng asosiy e'tibor,

bugungi kunda yoshlarimiz uchun ana shu konstitusion huquqini himoya qilish borasida, ya'ni ta'lim olish huquqi sohasidagi o'zgarishlar, islohotlar xalqimiz quvonchiga-quvonch qo'shmoqda. Jumladan, o'xshashi yo'q bo'lgan "Prezident maktablari", "Temurbeklar maktabi", ixtisoslashtirilgan va ijod maktablari, 10 mingdan ziyod umumta'lim maktablarida yaratilgan shart-sharoitlar yoshlarimizning kelajagi, istiqboli yo'lidagi yangi islohotlardir. Shuningdek, parlament tomonidan yoshlarga oid 40 dan ziyod qonun hujjatlari qabul qilingan bo'lib, 30 dan ortiq xalqaro huquqiy hujjatlar ratifikasiya qilindi.

Zero, inson huquq va erkinliklariga amal qilinishini ta'minlash, har bir shaxsning qadr-qimmatini e'zozlash Yangi O'zbekiston barpo etayotgan ochiq, erkin va adolatli jamiyatning ajralmas xususiyatidir. Bunday prinsip asosiy qonunimizda qat'iy belgilangan. Asosiy qonunimiz o'zining tamoyillari va qoidalari bilan mamlakatimiz taqdiri, har bir insonning huquq va erkinliklarini belgilashda muhim hujjatdir.

Yangilanayotgan Konstitutsiyamizga ta'limga oid quyidagi o'zgarishlar kiritilmoqda. Jumladan, 50-modda har kim ta'lim olish huquqiga egaligini kafolatlagan holda, davlatning uzluksiz ta'lim tizimi, uning har xil turlari va shakllari, davlat va nodavlat ta'lim tashkilotlari rivojlanishini ta'minlashi, davlat maktabgacha ta'lim va tarbiyani rivojlantirish uchun shart-sharoitlar yaratishi, bepul umumiy o'rta ta'lim va boshlang'ich professional ta'lim olishni kafolatlashi, umumiy o'rta ta'limning majburiyligi, maktabgacha ta'lim va tarbiya, umumiy o'rta ta'lim davlat nazoratidaliigi, ta'lim tashkilotlarida alohida ta'lim ehtiyojlariga ega bo'lgan bolalar uchun inklyuziv ta'lim va tarbiya ta'minlanishini konstitutsiyaviy asosda mustahkamlagan.

Shuningdek, 51-modda fuqarolar davlat ta'lim tashkilotlarida tanlov asosida davlat hisobidan oliy ma'lumot olishga haqliligi, oliy ta'lim tashkilotlari qonunga muvofiq akademik erkinlik, o'zini o'zi boshqarish, tadqiqotlar o'tkazish va o'qitish erkinligi huquqiga egaligini ko'zda tutadi.

Yangilanayotgan Konstitutsiyaning 52-moddasida O'zbekiston Respublikasida o'qituvchining mehnati jamiyat va davlatni rivojlantirish, sog'lom, barkamol avlodni shakllantirish hamda tarbiyalash, xalqning ma'naviy va madaniy salohiyatini saqlash hamda boyitishning asosi sifatida e'tirof etilishi, Davlat o'qituvchilarning sha'ni va qadr-qimmatini himoya qilish, ularning ijtimoiy va moddiy farovonligi, kasbiy jihatdan o'sishi to'g'risida g'amxo'rlik qilishini o'rnatgan.

Konstitutsiya negizida tayyorlangan "Ta'lim to'g'risida" gi qonun ham bugunda ta'lim-tarbiya sifati, yoshlarning huquqiy bilimi va madaniyatini oshirish, ular orasida jinoyatchilik va huquqbuzarlikni oldini olish, ta'lim muassasalarining samaradorligini yuksaltirishga xizmat qilmoqda.

Foydalanilgan adabiyotlar

1. Karimov I.A Vatanimiz va xalqimizga sadoqat bilan xizmat qilish – oliy saodatdir. “O‘zbekiston”, 2007. 22-b
2. Inozemsev V.L. Vesternizasiya kak globalizasiya i “globalizasiya” kak amerikanizasiya. // “Voprosi filosofii», 2004. №4. - S. 60.

HOZIRGI DAVR XALQARO MUNOSABATLARNING G‘OYAVIY- MAFKURAVIY TASNIFI

Zarina Dadajonovna Boytemirova
Qo‘qon davlat pedagogika instituti

Annotatsiya: Dunyo o‘zgarishlari mazmuni umumiy yondashuvlarga, murosa va hamjihatlikka erishishga da‘vat etuvchilar bilan xususiy haqiqat tarafdorlari, ya‘ni faqat o‘z manfaatlari yo‘lida kurashuvchilar o‘rtasidagi baxs-munozara keskinligining tobora ortib borishi bilan izohlanmoqda. Ushbu maqolada hozirgi davr halqaro munosabatlarning g‘oyaviy-mafkuraviy tasnifi tahlil qilingan.

Kalit so‘zlar: globalizatsiya, g‘oya, mafkura, xalqaro munosabatlar, insoniyat, hayot falsafasi

IDEOLOGICAL CLASSIFICATION OF CONTEMPORARY INTERNATIONAL RELATIONS

Zarina Dadajonovna Boytemirova
Kokand State Pedagogical Institute

Abstract: The content of world changes is explained by the growing tension of the debate between supporters of private reality, that is, those who call for the achievement of common approaches, compromise and harmony, that is, those who struggle only in their own interests. This article analyzes the ideological and ideological classification of current period international relations.

Keywords: globalization, idea, ideology, international relations, humanity, philosophy of life

Insoniyat yakdil fikr qilish, umumiy sa‘y-harakatlarga erishish, siyosiy, ijtimoiy hamda iqtisodiy ziddiyatlarni faqat yalpi bartaraf etish uchun kurashish zarurligining zamon taqozosi ekanligini tobora ravshanroq anglamoqda. Butun dunyoda yuz berayotgan globallashuv, ya‘ni, umumiydashuv jarayonlarining mushtarak qismi sifatida namoyon bo‘layotgan g‘arbona demokratlashuv sharq xalqlari hayotiga muayyan qiyinchiliklar orqali tomir otmoqda. Bu yo‘lda xar bir davlat o‘ziga xos murakkabliklar davrini o‘tashiga, ba‘zan esa kutilgan natijalarning mutlaqo teskari holatlariga ro‘para bo‘lib qolishiga ham to‘g‘ri kelmoqda. Agar demokratiyaning asosiy talablaridan bo‘lgan inson haq-huquqlarini teng ta‘minlash va uni adolatli himoyalash zarurati an‘anaviy buddaviylik diniga sig‘inuvchi mamlakatlarda, xususan, Yaponiya, Koreya, Malayziya, Tailand singari davlatlarda bir qadar silliq kechayotgan

bo'lsa, islom qonunlari barqaror bo'lgan Sharq mamlakatlarida bu jarayon jiddiy kataklizmlar, siyosiy bo'hronlar, og'ir yo'qotishlar hisobiga amalga oshirilmoqda.

Ayni chog'da ta'kidlash zarurki, hayot rivoji qonuniyatlarining beto'xtov amal qilishi hamma erda ham o'zgarishlar muqarrarligini qayta-qayta tasdiqlamoqda. Eng muhimi mazkur o'zgarishlarni umumjahon globallashuv jarayonlarining uzviy jihati sifatida anglash darajalarining turli xilda ekanligi muammoning samarali echilishiga asosiy to'siq turib qolmoqda. G'arbdagi moddiy, real manfaatlar ustuvorligi qadriyatidan farq qilib, Sharq xalqlari uchun bosh qadriyat ma'naviy omillar, ayniqsa inson sha'ni, obru-e'tibori, nafsoniyati, oriyati, vijdoni hisoblanib kelgan. Ma'naviy talablar esa o'z-o'zidan qadriyatlar qatorini mutanosiblashtirishni, birining ketidan mantiqiy ravishda ikkinchisini qo'yishni taqozo etgan. Hususan otaga ehtirom, ona e'zosi, aka va uka hurmati, qavmu-qarindoshlar totuvligi, qo'ni-qo'shnilar ahilligi qadriyatlar sifatida muayyan ketma-ketlikda, qadrlanish darajasiga ko'ra ierarxik shaklda hayotdan o'rin olib kelgan. Sharq xalqlari turmush tarzi murakkabliklari to'g'risida o'lmas obidalar yozib qoldirgan qadimgi Xitoy mutafakkiri Konfusiy dunyo barqarorligi faqat moddiy boyliklarning teng taqsimlanishigagina emas, balki umum tomonidan e'tirof etilgan tengsizliklarga tayanishga bevosita bog'liq ekanligini ta'kidlaydi. Biz bugun yalpi tenglik uchun kurash harakati muayyan ma'naviy qadriyatlarning narxi pasayishi, insoniylik, ezgulik singari tamoyillar ahamiyatining susayishiga olib kelganligidan qat'iy nazar, g'arb mamlakatlari uchun umumiy yuksak taraqqiyotga erishish imkoniyatlarini tug'dirganligini e'tirof etmay ilojimiz yo'q. Ayni chog'da yalpi tenglikka erishish jarayonlari oqibatida odamlararo munosabatlardagi iliqlik, ma'naviy qadriyatlarning narxi pasayishi, samimiyat, ezgulik, hamdardlik singari tamoyillarning hayotdagi ahamiyati susayishiga olib kelganligini ham unutmashimiz zarurdir.

Bugungi g'arb dunyosi uchun individualizm, egoizm, konformizm, marginallik, shafqatsizlik xususiyatlarining shaxs sifatlariga aylanib qolayotganligini ommaviy axborot vositalari tashvishlanib qayd etmoqda. Taraqqiyot ehtiyoji xalqlarda milliy g'oyani katta ijtimoiy siyosiy zarurat darajasiga chiqazadi. Milliy g'oyaning bosh maqsadi ham odamlarni umumiy maqsadlar yo'lida birlashtirishdan iboratdir. Halqimiz jamoaviy tabiatli ekanligi bois, azaldan birlashishga moyil bo'lib kelgan. Ammo, bu birlashish aksariyat hollarda muayyan urug', hudud, qavm doirasidan yuqoriga chiqa olmagan. Tashqi dushmanlar esa xalqimizning ana shunday tarqoq birlashuvlaridan ustalik bilan foydalanib kelganlar. Bir urug' yoki muayyan xududga qilingan tahdidni boshqa urug' o'ziga keyinroq muqarrar keluvchi tahdid tarzida etarli darajada anglamagan. Tariximizning deyarli barcha davrlarida yuz bergan fojealar tarqoqligimiz, millat darajasida birlashmaganimiz oqibatida yuz berib kelgan.

Demokratiya tizimining pirovard maqsadi insonlar orzu-umidlarini ruyobga chiqarish ekan, milliy g'oya bu maqsadga odamlarni ezgulik yo'lida birlashtirishga

xizmat qiladi. Shunday qilib, demokratiya odamlarni turli siyosiy qarashlar, mazhablar, qiziqishlar, intilishlar, kayfiyatlar, etnik o'ziga xosliklar negizida birlashib harakat qilishlarini taqozo etsa, milliy g'oya alohida uyushgan fuqarolarni yagona maqsad darajasida jamlanib harakatlanishiga ma'naviy zamin hozirlaydi. Ma'lumki, insonning yoshlik davri hayotiy hodisalarga turlicha yondashuvlar, ikkilanishlar, aniq pozisiya, munosabatning etishmasligi kabi holatlar ta'sirida kechadi. Bu davrda yoshlarning dunyoqarashi shakllanishini, kelgusidagi hayotiy yo'lini belgilab olishda tashqi omillarning, ayniqsa unga bevosita ta'sir ko'rsatadigan oila, maktab va jamiyatning o'rnini katta bo'ladi.

Sharq allomalari aynan bu davrni "majnunlik davri" deb ataydilar. Shuning uchun ham inson ongli va eng oliy mavjudot hisoblansada, har doim ham ijtimoiy hayotdagi o'pnini, umm mohiyatini, mavjudlik uchun mas'ulligini hap doim to'g'ri idpok etavepmaydi. Inson ikki tomonlama, ziddiyatli, hatto oliy dapajada qutbiy mavjudotdip. U ilohiy va hayvoniy, yuqopi va past, epkin va qul, yuksalish va tubanlashishga ham, pok muhabbat va fidoyilikka ham, buyuk yovuzlik va cheksiz atonizmga ham moyildip. Uning qalbida ikki kuch - yaxshilik va yomonlik jihatlarining doimiy kurashi davom etadi. Mana bunday vaziyatda nafaqat inson, u hayot kechirayotgan ijtimoiy muhit, jamiyatning o'zi ham kurashlardan xoli bo'la olmaydi. Insoniyat tarixida turli xil g'oyaviy-mafkuraviy kurashlar ko'plab kuzatilgan. Ularning ba'zilarida ezgulik, ayrimlarida esa vayronkorlik ruhiyatidagi kuchlar g'olib kelgan. Ayniqsa, kishilik taraqqiyoti rivojlanib borgani sayin bunday kurashlar avjiga chiqqa boshlagan.

Dunyoning hozirgi murakkab va sertashvish manzarasining zamirida ham mana shunday jarayonlar turadi. O'zbek xalqining o'ziga xos mentalitetini, dunyoqarashi va qadriyatlarini o'zida mujassam qilgan milliy g'oya bunday vaziyatda asosiy kurash vositamizga aylanib bormoqda. Mafkuraviy kurashlar va nizolar kuchayib borgani sayin uning yangidan yangi turlari ommalashib bormoqda. Mana shunday ko'rinishlaridan biri yoshlarimiz orasida keng tarqalayotgan "ommaviy madaniyat"dir. "Biz bugun yurtimizda yangi hayot barpo etar ekanmiz bir masalaga alohida e'tibor berishimiz lozim. Ya'ni kommunistik mafkura va ahloq normalaridan voz kechilgandan so'ng, jamiyatda paydo bo'lgan g'oyaviy bo'shliqdan foydalanib, chetdan biz uchun mutlaqo yot bo'lgan, ma'naviy va axloqiy tubanlik illatlarini o'z ichiga olgan "ommaviy madaniyat" yopirilib kirib kelishi mumkinligi barchamizga ayon bo'lishi kerak" [2], - degan edi I.Karimov. "Ommaviy madaniyat"ning targ'ibotchi va homiylari, ularning ortida turgan kuchlap katta mablag' va zamonaviy qupol-aslahalarga, ilg'op texnologiyalardan keng foydalanish imkoniyatlapiga ega. Lekin ular soxta "gumanizm" g'oyalariga burkanib, zimdan eng xavfli uslub, insonning ongini egallashga intilmoqdalar. Ularning bu tutgan uslubi milliy qadriyatlapimizga to'g'ri kelmaydigan, ayniqsa, yosh avlodning ongi va tafakkupini zahaplaydigan

buzgʻunchi mafkupadip. Jamiyatning maʼnaviy-mafkuraviy sohasida “omnaviy madaniyat”ga, u olib kelayotgan maʼnaviy va axloqiy tubanlik illatlariga qarshi kurash asosiy vazifa boʻlib qolmoqda.

Globalashuv jarayonlari eng ilgʻor, yangi texnologiyalar asosida ishlab chiqarish, tezkor zamonaviy kommunikasiya va aloqa vositalari orqali axborot sohasining rivojlanishi va odamlarning boshqa faoliyatlari uchun ham qulay sharoit yaratib, bu borada cheklanmagan imkoniyatlarga yoʻl ochmoqda. Ammo, globalashuv jarayonlarining hozirgi dunyoda bir qator ixtilof va ziddiyatlarni keltirib chiqarayotgan jihatlari ham mavjud. Bular qatorida, avvalo, madaniyat va uning bosh tomirini tashkil etgan maʼnaviy-axloqiy qadriyatlarga boʻlgan munosabat jiddiy eʼtiborni talab etadi. Shu jihatdan globalashuvga butun dunyoni qamrab olgan madaniy inqilob, deya taʼrif berish ham mumkin. Bugungi kunda ular har qayday mamlakat, xususan, Oʻzbekiston uchun olgʻa harakat qilishning samarali sharti, jamiyat maʼnaviy-axloqiy sogʻlomligining kafolati, kuchli davlat sifatida jahon hamjamiyatida munosib oʻrin egallashiga boʻlgan umid tayanchini tashkil etadi. Shu oʻrinda savol tugʻiladi. Globalashuv faqat tarixiy taraqqiyot mantigʻi bilan bogʻliq tabiiy jarayonmi yoki uni kimningdir irodasi ham boshqaryaptimi? Bugungi kunda kuchli, etakchi davlatlar qatoriga asosan Gʻarb davlatlari kirishi hamda ikki qutbli dunyo barham topishi bilan ular yakka hukmronlikka intilayotgani maʼlum. Rus olimi V.L.Inozemsev bu borada shunday yozadi: “Globalashuv, aslini olganda, koʻklarga koʻtarib maqtalayotgan “umuminsoniy qadriyatlarga tayanuvchi yagona tamaddunning shakllanish jarayonini emas, balki mutlaqo oʻzga holatni - jamiyatning “gʻarbona” modelining ekspansiyasini va dunyoning ana shu modelga moslashishini ifodalaydi. Bugun globalashuv deb atashayotgan jarayonni, gʻarblashtirish, deya aniqroq ifodalash mumkin” [3]. Albatta, Gʻarb ilm-fani yutuqlaridan foydalanish, yangi zamonaviy texnologiyalarini oʻzlashtirish, bu borada hamkorlik qilish mumkin va zarur. Ammo, modernizasiyalash yoʻlida Gʻarb madaniyatini va qadriyatlarini ham toʻliqligicha oʻzlashtirishga harakat qilgan mamlakat qator muammolarga duch kelganligi tarixdan maʼlum. Bunday “tajriba” natijasida oʻzining qaysi madaniyatga mansubligi haqida aniq tasavvurga ega boʻlmagan, oʻzligini anglashdan mahrum boʻlgan jamiyat, ichki ziddiyatlarga toʻla davlat shakllanadi. Shuning uchun, minglab yillik tarixga ega boʻlgan davlatlar madaniy oʻziga xoslikni saqlagan holda, davlat va jamiyatni modernizasiyalash yoʻlini tanlagan va gʻarblashmay turib taraqqiyotga erishmoqda.

Foydalanilgan adabiyotlar

1. Karimov I.A Vatanimiz va xalqimizga sadoqat bilan xizmat qilish - oliy saodatdir. “Oʻzbekiston”, 2007. 22-b
2. Inozemsev V.L. Vesternizasiya kak globalizasiya i “globalizasiya” kak amerikanizasiya. // “Voprosi filosofii», 2004. №4. - S. 60.

CHANG CHOLG‘USINING BUGUNGACHA BO‘LGAN TAKOMILLASHUV BOSQICHLARI

Dilshod Raxmatxonovich Akmalov
Yunus Rajabiy nomidagi o‘zbek milliy musiqa san’ati instituti

Annotatsiya: Chang cholg‘usi asrlar davomida takomillashib, avloddan-avlodga, ya’ni bizgacha yetib kelgan. Asrlar davomida takomillashuv bosqichlardan o‘tdi. Bugungi kunda cholg‘ularimizni yanada takomillashtirish borasida bir qancha ishlar amalga oshirilish arafasida turibdi. Bu ishlar mumtoz musiqamiz, maqomlarimizni yanada rivojlanishi va kelajak avlodning o‘rganishi qulay bo‘lishi uchun nihoyatda muhimdir. Chang cholg‘usining ham takomillashtirilishi bugungi kunda eng dolzarb mavzulardan biri sanaladi.

Kalit so‘zlar: nuzha, monoxord, kanon, gusli, kantelli, kanelli, kokles, kato, kiyagin, santur, magna

STAGES OF DEVELOPMENT OF THE DUST INSTRUMENT TO THE DAY

Dilshod Rakhmationovich Akmalov
Uzbek National Music Art Institute named after Yunus Rajabi

Abstract: The dust instrument has been improved over the centuries and has been passed down from generation to generation, that is, to us. Over the centuries, the development went through stages. Today, a number of works on further improvement of our instruments are about to be implemented. These works are extremely important for the further development of our classical music, status, and learning of the future generation. The improvement of the wind instrument is considered one of the most urgent topics today.

Keywords: nuzha, monochord, canon, gusli, kantelli, canelli, kokles, kato, kiyagin, santur, magna

Markaziy va O‘rta Osiyo xalqlari musiqiy cholg‘ularga boy bo‘lib, ko‘pchilik cholg‘ular turli xalqlar ijodiyotida o‘ziga xos ko‘rinishlarda hamda shakllarda tarkib topgan. Ana shunday cholg‘ularga nay, tanbur, chang, qonun, ud, dutor va urma cholg‘ularni misol qilish mumkin. Shularning orasida chang o‘zining jozibadorligi, o‘ziga xos tabiati va ijrochilik an‘analari bilan bir qator Sharq xalqlari musiqa madaniyatida alohida o‘rin tutib kelgan.

Chang cholg‘usi juda qadimiy tarixga ega. O‘tmish allomalarining manba‘larida zikr etilishicha chang cholg‘usi ko‘hna qadimiy cholg‘ulardan bo‘lmish «nuzha»ning

o'rniga iste'molga kirib kelgan va o'zining qulay imkoniyatlari bilan xalqlar orasida keng ommalashgan. O'tmish davomida chang takomillashib mukammal cholg'ular qatoridan joy olgan.

Chang - o'zi yunoncha so'zdan olingan bo'lib, tovushqator asosi bir torli tarkibda tuzilgan «Monoxord» asbobiga berilgan nomdan kelib chiqqan. Demak, qadimiy «Monoxord» cholg'u asbobi arab xalqi ijodiy-amaliyotida «Chang» nomi bilan ommalashgan. Bu jarayonning ilk davri X-XI asrlarga to'g'ri keladi. Arab musiqashunos olimlarining bayon etishlaricha, taxminan XIV asrlarda yaratilgan chang cholg'usi Ussuriya poytaxtida topilgan. Bu cholg'uning chizma nusxasi fil suyagidan qilingan qutiga chizilgandir. Unga binoan qadimgi chang turli shakllarda bo'lganligini olimlar o'z risolalarida yozadilar. Jumladan: Shu davrlarda chang cholg'usining uzunchoq shakli, yoysimon nusxalari, to'rtburchak namunalari amaliyotda bo'lgan. Cholg'uning amaliy hamda ovoz tarannumining jihatlarini inson tabiatiga mutanosibliigi sabab bo'lsa kerak, Sharq dunyosining turli mamlakatlarida bu cholg'u o'ziga xos tarzda shakllanib ommalashgan.

Bu cholg'ular shaklan, ya'ni tuzilish tarkibi, uslubiy jihatlarini, ovoz va ijrochilik an'analari bir-birlariga juda o'xshashdir. Masalan: arab, turk va ozarbayjon xalqlarida chang, uyg'urlarda - qalun, armanlarda - kanon, slavyanlarda - gusli, karallarda - kantelli, estonlarda - kanelli, latishlarda - kokles, yaponlarda - kato, koreyslarda - kiyagin kabi nomlangan cholg'ular turli jihatlarini bilan bir-birlariga o'xshashdirlar. Ya'ni bu cholg'ular chang va changsimon cholg'ular toifasiga kiradilar. Ular qadimiy Nuxsa, chang, Santur, Magna kabi cholg'ulardan tarqalgan desak to'g'ri bo'ladi.

Uzoq yillar davomida arfa (chang)cholg'usining vatani Misr hisoblangan va u qadimgi yodgorliklarda o'z aksini topgan (eramizdan avv.3000-2500 yy.). Arfa (Chang) cholg'usining besh xili, ya'ni uchta burchakli va ikkita yoysimon ko'rinishlari mavjud ekanligi mutaxassislar tomonidan isbotlab berilgan. 1940-yili Surxondaryo viloyati, Termiz shahri yaqinidagi Ayritom qo'rg'onida arxeologik qazishmalar chog'ida chang cholg'usining qadimgi shakli bo'lgan arfa chalayotgan ayol frizi topilgan. Bu cholg'u uchburchak ko'rinishda bo'lib, o'n uchta tori bo'lgan. Tarixchi olim K.Trever qayd etganidek, «Ayritom qo'rg'onida topilgan frizlarning barchasi mahalliy hunarmandlar tomonidan yasalgan va ular eramizdan avvalgi XVIII asrga borib taqaladi». Shu ma'noda chang cholg'u ijrochiligi musiqa san'atimizdajuda qadimgi tarixga egadir.

Chang cholg'usi haqida O'rta asr allomalarining musiqiy risolalarida ma'lumotlar berilgan. Jumladan, musiqashunoslik fanining asoschisi Abu Nasr Muhammad al-Farobiyning yozishicha bu cholg'u Samarqandlik Xulays ibn Axvas tomonidan So'g'dda ixtiro etilgan bo'lib, so'ngra Bag'dodda va boshqa mamlakatlarda tarqalgan ekan. Umuman «chang» arab, fors va turkiy adabiyotlarda xilma-xil bo'lib, egri, chang, chog'ona, shudurg'u, yaturg'on atamalari ostida berilgan. «Chang» nomini XIII asrda

uchratamiz. Qutbiddin Sheroziy (XIII asr) «Durrat-ut toj» (Musiqqa haqida dur asar) risolasida qonun, nusxa, navxi kabi qadimgi cholg'ular asarida Chang cholg'usini ham tilga olib, «tovushi ochiq torlardan sadolanuvchi cholg'ular» tarkibiga kiritadi.

XIV asrning oxiri XV asrning boshlarida Ozarbayjonning Marog' shahrida tug'ilgan bo'lsa-da, hayotining ikkinchi yarmi Temur saroyida-Samarqandda o'tgan va Hirotda vafot etgan Abduqodir G'oyibiy (Marog'iy)ning «Jama al-alxanfi-ilm al-musiqiy» («Musiqqa ilmida ohanglar to'plami») risolasida qonun cholg'usini ta'riflab - cholg'u trapetsiya shaklida yasali b sado taraladigan quti, jami yetmish ikkita uchtaalik mis simlar tortilib tarang sozlangan, tovushqatori 24 boshqichdan iborat bo'lganligi haqida bayon etadi. XVII asrda yashab ijod qilgan Darvesh Ali Changiyning risolasida nafaqat musiqqa nazariyasi, balki turli davr ijrochilari va saroy qoshida keng tarqalgan musiqqa cholg'ularidan bo'lgan tanbur, chang, nay va qonun haqida ham to'xtalib o'tadi.

Darvesh Ali Changiy changning qadimiy o'tmishi haqida ma'lumot beradi. Uning aytishicha changda 26 ta tor va 7 ta lad bo'lgan. Bu changning 7 ladida 7 maqomni ijro etishgan:

- 1-laddan «Rost» maqomi boshlangan.
- 2-laddan «Navo» maqomi boshlangan.
- 3-laddan «Xijoz» maqomi boshlangan.
- 4-laddan «Zangura» maqomi boshlangan.
- 5-laddan «Xusayni» maqomi boshlangan.
- 6-laddan «Kuchek» maqomi boshlangan.
- 7-laddan «Iroq» maqomi boshlangan.

Lekin usta changchilar ushbu changda 12 maqomni chalishga muvaffaq bo'lganlar. Darvesh Ali ibn Mirzo Ali ibn Xo'ja Maxmud Marvariz shu cholg'uning mohir ijrochisi bo'lgan. U yoshligidan changga mehr qo'ydi va keyinchalik shuhrat qozondi. Shu davrning yana bir mohir changchisi Mavlono Zaynuliddin Rumi edi.

Chang cholg'usi asrlar davomida takomillashib, avloddan-avlodga, ya'ni bizgacha yetib kelgan. Musiqiy hayot taqozosi bilan o'zbek xalq cholg'ularini zamonga xos takomillashtirish zaruriyati tug'ildi. 1940-yillarda xalq cholg'ularini yasash va takomillashtirish bo'yicha maxsus ustaxonalar ochildi. Namangandagi musiqqa ustaxonasiga taniqli xalq sozandasi Usta Ro'zmat Isaboyev (1885-1964) boshchilik qildi. U ijrochilar tomonidan keng qo'llanilgan yarim xromatik changning bir necha nusxasini yasab, tayyorladi. Toshkentdagi ustaxonada mashhur cholg'ular ustasi Usta Usmon Zufarov (1899-1981) ham chang cholg'usining yangi nusxalarini yaratdi.

Xorazmda esa mashhur xalq sozandasi, bastakor Matyusuf Xarratov changni takomillashtirish ustida sabot bilan ishladi. Izlanishlar natijasida Matyusuf Xarratov sozandalar Faxriddin Sodiqov, o'z o'g'li Fozil Xarratov va Ahmad Odilovlar bilan

hamkorlikda changning yuqori pardalarini qo'shimcha torlar va xarraklar hisobiga kengaytiradi. Ushbu o'zgarishlarni sozandalar ma'qullashadi. Cholg'uga kiritilgan yana bir yangilik, cholg'u bir oktava ko'tarib sozlashga moslashtirildi. Bu esa changning birmuncha ixchamlashuviga sabab bo'ldi. Chang cholg'usining yangi nusxalarini yaratish San'atshunoslik instituti tasarrufidagi musiqa ustaxonasining ustalari: U.Zufarov, Z.Zokirov, S.E.Didenkolarning zimmalariga yuklanadi. Shunday qilib u ijrochilik amaliyotiga tadbiriq etiladi. Cholg'uga kiritilgan yana bir yangilik, cholg'u bir oktava ko'tarib sozlashga moslashtirildi. Natijada chang sozi ta'lim tizimiga kiritildi. Shoakbar Shoakramov, Abdusamat Ilyosov, Ashraf Ashrapov, Mahammadjon Rasulov va Ahmad Odilovlar o'quv dargohida ta'lim olgan birinchi ijrochilardan bo'lishdi va bu ijro uslubi tizimi yo'lga qo'yildi, ko'zlangan maqsad o'z tasdig'ini topdi. O'ziga xos yaratilgan chang cholg'usi tez orada ijrochilik amaliyotida qo'llanila boshladi va keng ommalashdi. Musiqa cholg'ularini yasovchi ustalar chang soziga qalb qo'ri, ko'z nuri va erishgan tajribalarini sarflab, naqshinkor bezakli changlar yasay boshladilar. Changning tovush sifati, sadolanishi va jarangdorligi, tarannum jozibasi ko'p sonli tinglovchilar e'tiborini o'ziga jalb etdi.

Shunday qilib, chang cholg'u ijrochiligining tarixi va rivojlanib borish jarayonlari o'ziga xos xususiyatlari bilan diqqatni tortadi. Bu masala nazariy va amaliy jihatdan bo'lajak mutaxassislar tomonidan o'rganilib borishni taqozo etiladi.

Ijrochilik qobilyatlarini shakillantirish uchun, avvalo, talaba musiqa haqidagi barcha bilimlarni tushunib, idrok eta olishi, u haqidagi bilim, ko'nikma va malakalarga ega bo'lishi, musiqa ning ifodaviy vositalarini, badiiy bezaklari haqidagi, notalarni ijro etish malakalarini puxta egallagan bo'lishi lozim. Shu bilan birga talabalarning ruhiy olami, uning kayfiyati ham muhim ahamiyatga egadir.

Foydalanilgan adabiyotlar

1. Darvesh Ali Changiy. Risolai musiqiy. O'zR FA ShI-1, inventar № 468
2. Hamidov H. "Markaziy Osiyo xalqlarining ilk o'rta asrlar san'ati tarixidan" Toshkent.: "Yozuvchi" 1995 y.
3. Lutfullayev A. "Xalq cholg'ularida o'qitish uslubiyoti" Toshkent.:2005 y.
4. Petrosyans A.I. "Instrumentovedeniye" Toshkent.: 1980 y.
5. Rajabov I. "Maqomlar masalasiga doir" Toshkent.: "O'zadabiynashr", 1963 y.
6. Semenov A. "Sredneaziatskiy traktat po muzike Dervisha Ali (XVIIveka)"Toshkent.:1946 y
7. Tashmatova A. "Musiqiy cholg'ular muzeyi katalogi" Toshkent.: "Fan" nashriyoti, 2006 y.
8. Xoltojiyev A. "An'anaviy qonun cholg'usi ijrochiligi" Toshkent.:Mashprint ekskluziv MCHJ. 2005 y.

COMPOSITION OF COLOR AND FORM IN THE WORKS OF ARTISTS

Murodjon Anvarovich Temirov
temirov_murodjon777@mail.ru
Sarvinoz Xayrullo qizi Oribjonova
ASU

Abstract: It is emphasized that the significance of the landscape genre in the visual arts, its compositional solutions of form and color in the work of famous landscape painters, the physiological and psychological impact of natural landscapes is one of the urgent tasks. the genre of landscape, research by scientists, the study of artists' creativity The study of the theory of chosen colors and the spirit of painters in the visual arts is taken as an object.

Keywords: fine arts, landscape, composition, color, nature, form, rhythm, emotion



Baria, a young artist, creates her work by studying painting methods and compositions that have a profound effect on the viewer, along with the heritage and experience of past masters.

Elements of composition are practically necessary. The law of integrity, the content of the means of analogy and contrast, submission to the idea are the main laws of composition. The signs of this law are fully and deeply analyzed in the book by E.Kibrik, because the first sign of integrity is observed in the composition, so the work of art appears as an indivisible whole.

Realistic art does not accurately express the truth, but also glorifies the feelings, aesthetic beauty and imagination of the artist. The artist discovers aesthetic qualities in the artistic image, novelties in the solution of the composition.

We see aesthetic discoveries in the immortal works of Michelangelo, Titian, Rembrandt, the compositional structure in the works of A. Deneyka, A. Plastov, K.

Yuon, the concept of novelty in the plot from artistic means. this is in Polenlov's "Yard in Moscow".

In ancient Chinese art, artists created works depicting nature. The history of the landscape in Europe developed in the 16th and 17th centuries. Dutch landscape painters have made great strides in the realistic depiction of nature.

The development of the landscape genre in Russia dates back to the 18th century. The architectural monuments of Moscow and St.Petersburg were masterfully depicted by F.E.Alekseev.



Landscape art reflects the beauty of the surrounding world and has the power to positively influence a person, so the artist expresses his aesthetic attitude to nature through the realization of the finest, typical states of the natural world, color harmonies.

In his landscape works, he glorifies personality, intellect, inner experiences of a person through images and creates an image of nature. As an example, we can cite "Vladimirka" by I. Levitan and "Thoughts about the Urals" by A. Meshkov.

Works of the landscape genre in the visual arts form the qualities of love and beauty in a person.

Works of the landscape genre in the visual arts form the qualities of love and beauty in a person.

In the 1950s and 1970s, the artists who created the landscape genre of Uzbekistan were O. Tansikboev "Warm Lake", "Motherland", "Kyrkum Reservoir", N.Korakhan "Nanai Yoli", "Spring in Sijak", R.Temurov created a series of architectural landscapes of Samarkand.

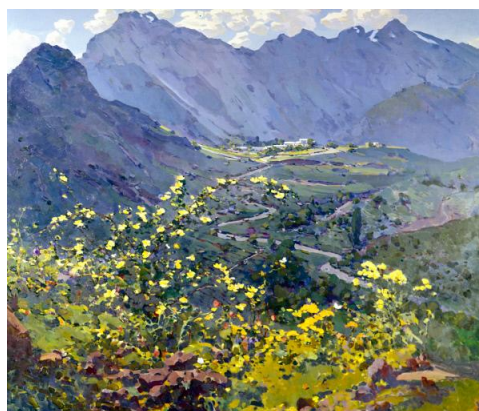

In the 1970s and 1980s, such artists as G.Abdurakhmonov, F.Tokhirov, R.Choriyev, K.Bogadukhov, M.Esin, and Pudovkin worked effectively in the landscape genre. At present, many sought-after folk artists of Uzbekistan, such as A.Nuriddinov, O.Kozakov, A.Mominov, A.Mirsoatov, create enchanting landscapes glorifying the beautiful nature of independent Uzbekistan.



There are several types of landscape:

These include urban (architecture), rural (mountain), industrial (plant, factory, construction), historical, romantic, lyrical, panoramic (view) scenes.

Each of them is based on an expressive content and idea. The compositional image of urban life, architecture, transport, people, recreation, parks and underground passages is illuminated in the urban landscape.

In the rural landscape, the basis of the composition is the image of the vast expanse, mountain landscape, meadows, rocks, plants, sparkling water in the valley. The industrial landscape is associated with a large factory yard, reservoir, bridge, subway construction, technical construction equipment.

In a lyrical landscape, we recreate nature, the subtle, quiet beauty of nature on such themes as “Early Morning”, “Spring”, reflecting its state of awakening, which brings universal joy to a person.) landscape. Among them: the choice of place, point of view, line of sight, spatial distance, format, perspective, rhythm, color, light, reflex, center of composition.

To create a composition in this genre, you must have excellent knowledge in the field of pencil drawing and painting. If we want to describe the composition of a rural landscape, then first of all it is necessary to carefully observe the characteristic places of sunny, cloudy days, noon and evening in nature. You need to define the viewpoint of the skyline by defining a format. Then you need to determine the proportions of air and earth on a plane, find the foreground, background and scale of objects. The composition is recommended to be performed with charcoal, having previously selected several options.

It is necessary to determine the color scheme of the ideally executed version of the draft sketch. On the basis of a well-executed sketch, the final copy of the

composition of the rural landscape should be practically completed. The conditions for its execution are realized through paper, cardboard, canvas, watercolor, gouache, watercolor.

Works in the landscape genre nourish a person spiritually, inspire him, bring happiness and joy to life.

Composition is a product of creative, artistic expressiveness of the author. Therefore, the creation of a composition in all genres of fine art requires a high level of knowledge, skills, competence, skill and potential.

Therefore, future teachers of fine arts should be prepared for comprehensive activities from the moment they receive their education in a family school.

References

1. Abdirasilov S. Tolipov N. "Rangtasvir" Toshkent, 2005
2. Ижодимиз ҳақида гапирсак. –Т., 2009.
3. Yusupova N. ranglarga yashirin sirlar.-Т Т.:DAVR PRESS,2010.-152 б.
4. "The Color Guide and Glossary". 2004-52 b.
5. Abdirasilov S. Tasviriy san'at va uni o'qitish metodikasi. - Т.: Ilm-Ziyo, 2011.
6. Daniel S.M. "Kartina klassicheskoy epoxi" Uchebnoe posobie. М., "Iskusstvo", 1996. – 82 s.

O‘ZBEK ADABIYOTIDA DRAMATURGIYA

Dilmurod Tursinovich Nosirov
Qo‘qon DPI

Annotatsiya: Ushbu maqola O‘zbek adabiyotida dramaturgiyasi, uning rivojlanish bosqichlari va taraqqiyoti haqida yozilgan. Maqolada birinchi o‘zbek drammatik asar Behbudiyaning “Padarkush” asari haqida ham fikrlar keng keltirilgan.

Kalit so‘zlar: dramaturgiya, teatr, chimildiq, koshona, padarkush, syujet

DRAMATURGY IN UZBEK LITERATURE

Dilmurod Tursinovich Nosirov
Kokand SPI

Abstract: This article is written about dramaturgy in Uzbek literature, its stages of development and progress. In the article, opinions about the first Uzbek dramatic work “Padarkush” by Behbudi are presented.

Keywords: dramaturgy, theater, chimildiq, koshona, padarkush, plot

Drama sahna namoyishlari uchun mo‘ljallangan, xarakterning tashqi dunyo bilan o‘zaro ta‘sirini nazarda tutuvchi, adabiyotning bir turi bo‘lib, unga muallifning izohi qo‘shiladi. Drama, shuningdek, bitta tamoyil va qonunlar asosida qurilgan asarlardir. Harakat hozirgi zamonda bo‘lishi va o‘sha joyda tez rivojlanishi kerak. Tomoshabin guvohga aylanadi va u bo‘layotgan voqealarga hamdard va hamdard bo‘lishi kerak. Spektakl bir necha soat yoki hatto yillar davom etishi mumkin. Biroq, harakat sahnada bir kundan ortiq davom etmasligi kerak, chunki u tomoshabin imkoniyatlari bilan cheklangan.

Dramatik tur o‘zbek adabiyotiga kirib kelganiga bir asr bo‘ldi. Yuz yillik tarix va tajribaga ega bo‘lgan bu o‘zbek dramaturgiyasi o‘tgan asrning boshi va ikkinchi jahon urishi davrini hisobga olmaganda har doim ham boshqa adabiy turlardan sustroq rivojlangan. Bunday sustkashlikning muayyan obyektiv va subyektiv sabablari ham bor. Avvalo, shuni achinish bilan ta‘kidlash o‘rinliki, adabiyotimizda faqat dramaturgiya bilan shug‘illanadigan maxsus ijodkorlar juda kam. Borlari ham tezda shuhrat topib kashfiyot darajasidagi sahna asarlari yaratib, teatrlarning doimiy hamkoriga aylanib ketavermaydilar. Ikkinchidan, mabodo, shunday talantli drama yaratilib, sahnalashtirilsa ham unga tomoshabinni jalb etish muammosi tug‘iladi. Uchinchidan bozor iqtisodiyoti tufayli dramaturg o‘z asari bilan boyib ketayotgani

yo'q. Shunga qaramay so'ngi 20 yil ichida drama yaratilmay ham qolmadi, sahna bo'shab ham qolmadi, ozmi-ko'pmi tomoshabin teatrga ham kirib turdi.

Eng muhimi so'ngi yillar dramaturgiyasi shakl va mazmun tomondan yangilandi, janr imkoniyatlari kengaydi. San'atkorlar jahon dramaturgiyasining barhayot tajribalaridan unumli foydalana boshladilar. Bu yillar ananalarga ko'ra ko'plab she'riy dramalar dunyoga keldi. E.Vohidovning "Istanbul fojiasi", A.Oripovning "Sohibqiron", U.Qo'chqorning "Rasululloh kotibi", R.Bobojonning "Yusuf va Zulayho" kabi asarlari ana shu usulda bitilgan. Dramaturgiyaning rivojlanishi va yangilanishi mavzu ko'lamining kengayishida yaqqol ko'rinadi. Bu borada ayniqsa tarixiy mavzudagi sahna asarlarning ko'payganligini alohida takidlash lozim. Tarixga munosabatning o'zgarganligi, buyuk ajdodlarimizning badiiy, ilmiy va ma'naviy ma'rifiy merosini qadrlash, tarixiy manbalarni o'rganish tufayli xalqimiz o'zligini anglash jarayonini boshidan kechirdi. Ayniqsa Amir Temur, Ahmad al-Farg'oniy, Mashrab singari murakkab tarixiy shaxslar haqida rang-barang janrlarda turli shakllardagi sahna asarlari dunyoga keldi. Bular orasida O'zbekiston xalq yozuvchisi Odil Yoqubovning "Fotih Muzaffar yoxud bir parivash qissasi" nomli tarixiy dramasi muhim o'rin tutadi. Shuni alohida ta'kidlash o'rinliki, O.Yoqubov dramaturgiya borasida xiyla tajribali adib. 60 yillardayoq "Aytsam tilim kuyadi, aytmasam dilim", "Yurak yonmog'i kerak", "Chin muhabbat", "Olma gullaganda", "Bir koshona sirlari" deb atalgan dramalari bilan shuhrat qozongan edi. Mana shu tajriba va mahorat san'atkorning so'ngi dramasida o'zining yaxshi samarasini bergan. Bu davrda zamonaviy mavzularda ham ko'plab dramalar dunyoga keldi. Bu borada Erkin Xushvaqto'v, Salohiddin Sirojiddinov, Usmon Azim, Sanjarali Imomov, Xoliq Xursandov, Nasrullo Qobil, Komil Avaz Toir Yunusovlar samarali ijod qildilar.

Ulardan ba'zilarining asarlari teatrlarning doimiy repertuariga aylandi va tomoshabinlarning tashnaligini qondirib, teatrlarga qiziqishini orttirdi. Zero teatrning xalqni ma'naviy ma'rifiy ruhda tarbiyalashning eng samarali va jonli vositasi ekanligi azaldan ma'lum. Sahna real hayotning badiiy ko'zgidir. Shu ma'noda yuqorida nomlari tilga olingan dramaturglardan E.Xushvaqto'v ayniqsa, uloqda sovrinni olib ketdi. U ko'proq xalq og'zaki ijodi materiallariga, folklor-etnografik mavzularga milliy urf-odatlarimizda o'lib borayotgan udumlarga murojat qildi. E.Xushvaqto'vning O'zbekiston milliy teatrida birin-ketin sahnalashtirilgan "Chimildiq", "Qalliq o'yin", "Qirmizi olma", "Andishali kelinchak" kabi pesalariga iloji boricha o'zbek xalqining azaldan yashab kelgan udumlari ruhini, mohiyatini singdirishga, ularni yangicha an'analar bilan boyitishga, yosh avlodning munosabatini oshirishga urinadi. Ko'p o'rinlarda bunga erishadi ham.

Asar xronologiyasiga qarab, drama bir yoki bir nechta aktlardan iborat bo'lishi mumkin. Shunday qilib, frantsuz klassitsizmi adabiyoti odatda 5 ta akt bilan ifodalanadi va 2 ta akt ispan dramaturgiyasiga xosdir.

Dramadagi barcha personajlar ikki guruhga bo'lingan - antagonistlar va boshqahramonlar (sahnasiz personajlar ham bo'lishi mumkin) va har bir akt duel. Ammo muallif hech kimni qo'llab-quvvatlashi shart emas - tomoshabin faqat asar kontekstidagi maslahatlardan taxmin qilishi mumkin.

O'z niyatini ifodalash uchun tanlangan usul va shakllarda yutuqqa erishavermaydi. Masalan, "Chimildiq", "Qalliq o'yin" dramalari avvalo, yengil-yelpi voqealar asosiga qurilgani, personajlar o'rtasidagi munosabatlarning o'ta sun'iyliigi, urf-odatlarimizning qadrini ko'tarish o'rniiga o'ziga nafrat uyg'otadi. Bu dramalarda yechim ham tomoshabinni qoniqtirmaydi. 1. (92.93.96.97b.) Har bir ijodkor ma'lum bir narsani, mavzuni tanlab oladi. Bu huddi homila kabi uning ichida, ongida rivoj topadi, obrazlar, voqealar tizmini xayolidan o'tkazib, g'oyasini pishiradi. Muallif tomonidan bo'lajak asar uchun mavzu tanlab olinganidan so'ng uning oldida keyingi muammo ko'ndalang bo'ladi. Bu muammo asarning tuzilishini aniqlashdan ibirat. Albatta asarning qurilishi, ya'ni tarkibini belgilash ham ancha ma'suliyatli hisoblanadi. Bu o'rinda muallif asari kompozitsiyasini tuzib olish harakatiga tushib qoladi. Aslida kompozitsiya so'zi lotin tilidan olingan bo'lib, u o'zbek tilida tuzilish, qurilish sifatida ma'no anglatadi.

Asar kompozitsiyasi nafaqat voqealar tizimi bilan balki so'zlar qurilishi, ularning berilishi bilan ham bog'liq. Chunki "Baddiy asarlarda faqat obrazlar, til va uslubiy vositalar barchasi muallif ilgari surayotgan muayyan g'oyaga xizmat qiladi. Asar tuzilishi ham yuqoridagilar singari muallif g'oyasiga singdiriladi. Agar obrazlar, tasvir vositalari muayyan tartibda joylashtirilmas ekan, ham tasvirdagi ham qismlar aro mezon va uyg'unlikga putir yetadi. Ijodkor har qancha mahoratli so'z san'atkori bo'lmasin, o'z g'oyasi va maqsadiga to'la erishgan hisoblanmaydi. Mabodo ijodkor maqsadi, g'oyasi, nuqtayi nazari izchil va aniq bo'lmasa, uning asari tuzilish jihatidan puxta, muvofaqiyatli chiqmaydi".2(4 b). Bu o'rinda asardagi uyg'unlikga alohida e'tibor berish lozim.

Asardagi har bir detal, har bir element bir-birini talab qilsa, bir-biriga singib ketsa, ana shu uyg'unlik deyiladi. Baddiy asardagi har bir unsur, voqea, hodisa parchasi, vosita hamisha muayyan maqsadga xizmat qiladi, bir-biri bilan ham shaklan, ham mazmunan munosabat kasb etgan holda mantiqiy bog'liqlik, uyg'unlik kasb etadi. Shunday qilib kompozitsiya-asar mazmuni to'laqonli tarzda ayonlashuvini taminlovchi shakliy unsur hisoblanadi. Ushbu unsurdan mohirona foydalanish ya'ni uni aniq maqsadga yo'naltirish, albatta har-bir ijodkor ijodiy laboratoryasini tadqiq etishda asqotadi. Ma'lumki asar kompozitsiyasi ijod mahsulini xuddi odam organizmini qon tomirlari o'rab olgani kabi ta'sir o'tkazadi, uning har bir unsur ustidan hukimronligi, ta'sir kuchi bo'ladi.

Hayotda ziddiyatlar keskin va sokin bo'lgani singari badiiy konfliktning ham turli ko'rinishlari mavjud. Ular qahramonlar o'rtasidagi oshkora kurash tarzida ham,

personajlarning o'z o'z ko'nglidagi olishuvlar tarzida ham nomoyon bo'ladi. Shuningdek badiiy konflikt har bir adabiy tur va janrda o'ziga xos tarzda ifodalangan bo'ladi. U drama (komediya, tragediya, pyesa) asarlarida tamoman boshqacha holda ko'rinadi. Umuman har bir barkamol badiiy asar konflikt, shakl va mavzu, mazmun va g'oya singari o'z unsirlarini qay tarzda namoyon etishidan qat'iy nazar, u hayotning muayyan bir ko'inishini ta'sirchan akslantirgan, ijodkor yaratgan go'zallikdir. Badiiy asarning ichki va tashqi dunyosi esa uning tuzilishi, sujjetidagi voqealarning joylashishi, qahramonlar va ular orasidagi munosabatlar majmuidan iboratdir. Bu hodisa kompozitsia deb yuritiladi. Madomiki dramaturg ijodining qonun qoidalariga to'xtalar ekanmiz, eng avvalo sujet atamasini tilga olish lozim. Sujet fransuscha "sujet" bo'lib, "narsa, mazmun, mavzu" degan ma'noni bildiradi. Asar mazmunini tashkil etadigan, qahramonlar o'rtasidagi aloqa, munosabatlar tizimi sujjetdir. Sujetning o'zi ham bir qator qismlardan tarkib topgan: ekspozitsiya, tugun, voqealar rivoji, kulminatsiya va yechim. Biroq sujetlar o'z tuzilishiga, namoyon bo'lish tarziga ko'ra bir-biridan farq qiladi. Badiiy asarlar kompozitsiyasi tahlil qilingan ayrim tadqiqotlarda "fabula" termini ham uchraydi. Fabula lotincha "fabula" so'zidan olingan bo'lib masal hikoya qilish demakdir. Badiiy asar fabulasi deganda asar uchun asos bo'lgan hayotiy material nazarda tutiladi. Sujet tarkibidagi unsirlar orasida dastlab ekspozitsiyaning nima ekanligini sharhlash joizdir. Ekspozitsiya lotincha "expositio" so'zidan olingan bo'lib, "tushintirish" degan ma'noni anglatadi. Voqealar kechgan joy, davrning ijtimoiy manzarasi, qahramonlar unib-o'sgan joy, muhit shart-sharoiti kabilar tasviri ekspozitsiya deb yuritiladi.

Foydalanilgan adabiyotlar

1. M.Isaqova "Drammaturg mahorati" T. 2021. 4b
2. Y.Solijonov "Hozirgi adabiy jarayon". T. "Innovatsiya-Ziyo". 2020.92,93.b
3. Tursinovich, Nosirov Dilmurodjon. "Development Methods of Teaching Disciplines Orchestric SpecializationsII." European Journal of Life Safety and Stability (2660-9630) 8 (2021): 38-41.
4. Tursinovich, Nosirov Dilmurodjon. "Advanced in Improving the Effectiveness of the Music Culture Lesson Role and Importance of Pedagogical Technologies." INTERNATIONAL JOURNAL OF INCLUSIVE AND SUSTAINABLE EDUCATION 1.5 (2022): 76-78.
5. Tursunovich, Nosirov Dilmurod. "A BRIEF ANALYSIS OF THE LIFE AND CREATIVITY OF CONDUCTOR ARTURO TOSKANI." INTERNATIONAL JOURNAL OF SOCIAL SCIENCE & INTERDISCIPLINARY RESEARCH ISSN: 2277-3630 Impact factor: 7.429 11.03 (2022): 90-95.
6. TURSINOVICH, NOSIROV DILMURDJON. "Uzbek National Musical Instrument Performance." JournalNX 7.1 (2021): 315-318.

7. Nosirov, Dilmurod Tursunovich. "The role of music in the development of our national spirituality." *ACADEMICIA: AN INTERNATIONAL MULTIDISCIPLINARY RESEARCH JOURNAL* 11.1 (2021): 679-684.

8. Shodiyeva, G., and O. Sobirova. "UZBEK NATIONAL INSTRUMENTS OF THE LATE XIX AND EARLY XX CENTURIES." *International Journal of Early Childhood Special Education* 14.7 (2022).

9. Eminjanovna, Shodiyeva Gavhar. "IMPROVING THE EFFECTIVENESS OF THE USE OF PEDAGOGICAL TECHNOLOGIES IN THE FORMATION OF HEARING ABILITIES OF NATIONAL MUSIC IN STUDENTS." *ASIA PACIFIC JOURNAL OF MARKETING & MANAGEMENT REVIEW* ISSN: 2319-2836 Impact Factor: 7.603 11.12 (2022): 47-50.

10. Eminjanovna, Shodiyeva Gavkhar. "The role of national music in education of youth." *ACADEMICIA: AN INTERNATIONAL MULTIDISCIPLINARY RESEARCH JOURNAL* 11.2 (2021): 1285-1288.

11. Rasulova, Saida Sabirovna, and Orif Tursunovich Tillahojayev. "PECULIARITIES OF TRAINING MUSIC TEACHERS FOR INNOVATIVE EDUCATIONAL ACTIVITIES." *Academic research in educational sciences* 2.Special Issue 4 (2021): 14-17.

12. Ahmedovich, Turdiyev Shavkat. "FROM THE HISTORY OF PRESERVATION AND RECORDING OF SAMPLES OF NATIONAL UZBEK MUSICAL FOLKLORE." *ASIA PACIFIC JOURNAL OF MARKETING & MANAGEMENT REVIEW* ISSN: 2319-2836 Impact Factor: 7.603 11.12 (2022): 59-61.

13. Tillaxo'jayev, O. "FORMATION OF INTERNATIONAL VIRTUE IN STUDENTS THROUGH STUDYING THE LIFE AND CREATION OF COMPOSER SULAYMON YUDAKOV." *Web of Scientist: International Scientific Research Journal* 3.11 (2022): 122-127.

14. Imomaliyevich, Boratov Shukurjon. "THE PATH OF FORMATION AND DEVELOPMENT OF UZBEK FOLK MUSIC CREATIVITY." *ASIA PACIFIC JOURNAL OF MARKETING & MANAGEMENT REVIEW* ISSN: 2319-2836 Impact Factor: 7.603 11.11 (2022): 57-61.

15. Imomaliyevich, Shukurjon Boratov. "METHODS OF FORMATION OF VOCAL SKILLS." *Galaxy International Interdisciplinary Research Journal* 10.11 (2022): 808-811.

16. Imomaliyevich, Boratov Shukurjon. "RESTORATION AND DEVELOPMENT OF THE STATUS GENRE AS THE MAIN PROBLEM OF UZBEK FOLK MUSIC PERFORMANCE ART." *INTERNATIONAL JOURNAL OF SOCIAL SCIENCE & INTERDISCIPLINARY RESEARCH* ISSN: 2277-3630 Impact factor: 7.429 11.03 (2022): 110-115.

17. Madaminovich, Fozilov Qaxramon. "Problems of Orchestra Performance in The Practice of Training Smugglers." *European Journal of Life Safety and Stability* (2660-9630) 8 (2021): 42-45.

18. FOZILOV, QM. "PROBLEMS OF ORCHESTRA PERFORMANCE IN THE PRACTICE OF TRAINING SMUGGLERS." *ЭКОНОМИКА*: 206-209.

19. Madaminovich, Fozilov Qaxramon. "Problems of Orchestra Performance in The Practice of Training Smugglers." *European Journal of Life Safety and Stability* (2660-9630) 8 (2021): 42-45.

20. Ahmedovich, Turdiyev Shavkat. "FUNDAMENTALS OF THE USE OF INAVATORY PROGRAMS OF MUSIC CULTURE IN TEACHING AS A SUBJECT." *ASIA PACIFIC JOURNAL OF MARKETING & MANAGEMENT REVIEW* ISSN: 2319-2836 Impact Factor: 7.603 11.11 (2022): 171-174.

21. Axmedovich, Turdiev Shavkat. "PROBLEMS OF INCREASING PEDAGOGICAL SKILLS OF MUSIC EDUCATION TEACHER." *INTERNATIONAL JOURNAL OF SOCIAL SCIENCE & INTERDISCIPLINARY RESEARCH* ISSN: 2277-3630 Impact factor: 7.429 11.03 (2022): 75-78.

22. AXMEDOVICH, TURDIEV SHAVKAT. "Use of Pedagogical Technologies in Conducting." *JournalNX* 7.1: 149-151.

BUXORO SHASHMAQOMINING ILK KOMPOZITSION ILDIZLARI TARIXI

Dilmurod Tursinovich Nosirov
Qo‘qon DPI

Annotatsiya: Mazkur maqolada Buxoro shashmaqomining ilk kompozitsion ildizlari tarixi to‘g‘risida ma‘lumot keltirilgan.

Kalit so‘zlar: Buxoro, shashmaqom, kompozitsion ildizlar

HISTORY OF THE FIRST COMPOSITION ROOTS OF BUKHARA SHASHMAQOM

Dilmurod Tursinovich Nosirov
Kokand SPI

Abstract: This article provides information about the history of the first compositional roots of Bukhara shashmaqom.

Keywords: Bukhara, shashmaqom, composite roots

Ajdodlarimiz tomonidan meros bo‘lib kelayotgan milliy musiqamiz an‘analarini o‘rganish va ularni butunjahon tamadduni taraqqiyotiga xizmat qildirishdek, tarixiy vazifani tabdil etganligi xalqimizning istiqlol yillaridagi madaniyat va san‘at sohasida erishgan ulkan ma‘naviy ozuqa bo‘ldi.

Jahon musiqa merosining ulkan sarchashmasi hisoblangan Shashmaqomning YuNESKO tomondan “Insoniyatning nomoddiy madaniy merosi” deb e‘tirof etilishi katta tarixiy voqea. Ota-bobolarimizdan qolgan mo‘tabar musiqiy merosni nafaqat asrab-avaylash, balki kelasi avlodlarga tortiq qilish ham bugungi vazifamizdir.

Bobokalonlarimiz tarafidan qadimgi davrlardan beri bizgacha saqlanib kelingan mumtoz musiqiy obidalar, ularning hayot tarzlaridagi o‘ziga xos an‘analari zamonlar o‘tishi bilan shu makonda kamol topgan ilm ahlining musiqiy izlanishlarida sayqal topib, tobora ilmiyroq bir tusga tegishli yozma manbalarga muhrlanib, ma‘naviy boyligimizga aylangan. Ushbu mulkni tadqiq qilib, amaliyotga tadbiiq etish va ularning semantikasini ochib berish kabi muhim vazifa, ayni paytda, biz uchun kechiktirib bo‘lmaydigan ishlardan biridir.

Buxoro ajdodiy san‘ati Suyovush davrida bir tomondan So‘g‘dlar va ikkinchi tomondan Hindiston, Xitoy va Arab davlatlari bilan savdo sotiq yo‘llarini mustaxkamlab, buyuk ipak yo‘llarida katta bazmlarni ham uyushtirib kelganligi bilan bir-birovini musiqa san‘ati bilan yaqqol tanishib, tajribalar ortirilgan deyish mumkin.

Ushbu kesimda ijrochilik san'ati raqobatchilikka bel bog'lash darajasiga yetgankim, buni saroy podsholari markazlarida uyushtirib kelingan. Shu tariqa "Rost", "Navo", "Ushshoq", "Segoh" janrlari o'zga xos nafisligida, o'sha davrda ham eng murrakkab ijrochilik sirasiga kirganligini Fahlobod Borbad asarlarida uchratish mumkin. Shuningdek, tarixchi Nasrshaxiy Buxoriyning "Buxoro tarixi" kitobida asoslangan. Buyuk Qo'shoniylar imperiyasi davridan boshlab sharq bilan aloqalar kuchayib borishi natijasida ezgu hayot va musiqa san'ati rivojlanadi.

Masalan, "Ho-zamzam" qo'shig'ini Tojikistonda folklor uslublarida aytilishini uchratish mumkin. Bu qo'shiq davrlar o'tib ancha takomillashib, zamonaviy musiqa ijrochiligida o'z o'rniga ega bo'lgan. Uning fol'klor uslubiga birmuncha yaqinligi, usul tartiblari Buxoroning «ufar»iga o'xshab ketadi. Biroq, Buxoro an'anaviy ufarining ijro etilish xususiyatini o'zga biror etnik guruh yoki xalqniki bilan solishtirib bo'lmaydi. U faqat Buxoroga xos uslubiy shaklda ekanligi bilan alohida ajralib, sezilib turadi.

R.Abdullayev tadqiqotida, asosan o'zbek, turkman, qozoq, qirg'iz va qoraqalpoq kabi turkiyzabon aholi bilan birga, fors-tojik vakillari ham yondosh yashashi natijasida milliy an'analarning musiqiy-ma'naviy hayotda ko'plab urf-odatlar, bayramona bazmlar, diniy marosimlarning naqadar qo'shib-chatishib ketganligi haqida qiziqarli fikr-mulohazalar yuritadi

Qadimdan bizga ma'lum cholg'ular tarannumidan tashqari "chapak", "qars" hamda qo'lga angishvona taqib, likopchalarga zarb berib, xor bo'lib kuylash udumlari bizning davrimizgacha yetib kelgan. Masalan, Zardushtiylarning qadimgi Kushon davri san'atiga xos diniy bayram usullari va harbiy xor jamoasining qo'shiqlari, ya'ni "Mozandaron" harbiy qo'shig'i, "Qini Siyovush" (Siyovush qasosi) - marsiyasi yoki qadimgi Buxoro umum- guruh jamoasi an'alaridan "Yazno-Nofarin" qo'shig'i, "Hozamzam"¹ usullari hozirgi davrda M.Tursunzoda nomidagi Tojikiston xalq konservatoriyasi o'qituvchilarining tashabbuskorligi bilan talabalar va o'qituvchilardan tashkil topgan aralash xor dastasi va turli xil ansambllar dasturidan o'rin olgan¹. Ammo, Buxoroda bu yo'nalishlar sho'rolar hukmronligi davrida asta-sekin e'tibordan chetga chiqib qolgan. Biroq, turli aholi qatlamlari orasida hanuzgacha shunday ijro uslublarining ayrim tartib-namunalari saqlanib qolgan.

Buyuk Qo'shoniylar davrining 300 ta talabadan iborat "Shoxona" professional Saroy XOR jamoasining repertuari.

Ushbu xor jamoasi 21 ta madhiyani yoddan bilgan, qaysi talaba 21 ta madxiyadan birini aytolmasa, unda shu zahot talabalik safidan chetlashtirilib, saroydan haydalgan. Zero maxsus Xor faqat Siyovush va Podshohlarga bo'y sunib kelgan va saroydan tashqariga konsert qo'yish yo xizmat qilish uchun Podshohning

¹ S.Saidiy tomonidan Душанбе, ТГИИ. КПП факультет концерти вактида 1990 йил ёзиб олинган. qo'ltozma shaxsiy kutubxonasi. 2014 yil 30 may oyi.

ruxsatigina amalga oshirilgan. Saroydan yashirincha chiqib Tumnat qilganlar esa shu zahot boshidan qatl etilgan.

Buyuk Turon zaminida musiqa madaniyati va ijrochilik san'atining rivojlanishi qadim zamonlarga bog'lanib ketadi. Buyuk sharq allomalari Muhammad Al-Xorazmiy, Abu Nasr Forobiy, Ahmad al Farg'oniy, Abu Ali ibn Sino, Paxlavon Mahmud, Umar Hayyom, Mirzo Ulug'bek, Zaxiriddin Muhammad Bobur, Abdurahmon Jomiy, Alisher Navoiy, Paxlavon Muhammad, Najmiddin Kavkabiy, Darvish Ali Changiy² va boshqa ulug' bobokalonlarimiz o'zlarining risolalarida ijrochilik san'ati, musiqa ilmi va tarixi, cholg'u sozlarining tuzilishi, ijroviy uslublari, san'atkorlik qonun - qoidalariga oid qimmatli ma'lumotlarni bayon etib ketganlar. Mashhur didaktik asar «Qobusnoma»da ham hofizlik va san'atkorlikning qoidalariga bag'ishlangan alohida bob o'rin olgan.

Zaminimizda o'tkazilgan tarixiy qazilmalar natijasida topilgan dutorga, surnay, qonunga, nayga o'xshash sozlar, toshlarga o'yib bitilgan sozandalarning soz chalib turganidagi tasvirlari, minatyura asarlaridagi sozanda va hofizlarning rasmlari o'lkamizda ijrochilik san'ati qadimdan rivojlanib kelganligidan dalolat beradi. Sharq xalqlarining musiqiy merosi bo'lmish Maqom, Mug'om, Dastgoh, Navba, Raga, Kyui kabi ijrochilikning murakkab turkumlari avloddan - avlodga og'zaki ravishda o'tib kelgan. Tarixiy manbalar, bilimdon ustoz san'atkorlarning fikri hamda ilmiy tadqiqotlarga qaraganda, XIII-XVII asrlarda Buxoro, Uyg'uriston, Xuroson va Ozarbayjon xalqlari musiqasida quyidagi o'n ikki (davozdax) maqom mavjud bo'lgan. Bular «Ushshoq», «Navo», «Busalik», «Rost», «Xusayniy», «Xijoz», «Rohaviy», «Zangula», «Iroq», «Isfahon», «Zirofqand», «Buzurg».³

Yana bir tarixiy manbaga murojaat qiladigan bo'lsak, ulug' olim Mirzo Ulug'bek Tarag'ayning «Risola dar ilmi musiqa» (Musiqa ilmi haqida risola) kitobining «Dar bayoni duvozdah maqom» (o'n ikki maqom zikrida) bobida shunday fikrlar keltiriladi: Xoja Abdulqodir ibn Adurahmon Marog'iy, Xoja Sayfidin Abdulmo'min, Sulton Uveys Jaloiriylarning so'zlariga qaraganda, avvalda maqomlar yettita bo'lg'on: «Maqomi rost», «Maqomi Ushshoq», «Maqomi Navo», «Maqomi Roho'», «Maqomi Xijoz», «Maqomi Iroq», «Maqomi Xusayniy». Yana ushbu risolada ulug' bobomiz Ulug'bekning o'zi tanbur va nog'orani juda yaxshi chalganligini, «Bulujiy», «Shodiyona», «Axloqiy», «Tabriziy», «Usuli ravon», «Usuliy otlig'» singari kuylarni ixtiro qilganligini ta'kidlab o'tadi.

Yuqoridagi fikrlarga suyangan holda, shunday xulosa qilish mumkinki, tarixiy sharoitda yangi ijro yo'llari sayqallangan ko'rinishlari bilan jilolanib kelgan. Keyinchalik xalqning etnik joylashishi, yashash sharoitlari, turmush tarziga qarab

² Change Darvish Ali. Traktat o muzike. (perevod s pers.-tadj. D. Rashidovoy) Rukopis bib-ka NII Iskusstvoznaniya Inv. N879 s. 23-29.

³ Nazarov A. F. Kniga pesen al-Isfaxani v aspekte mejregionalnix muzikalno-transkulturalivnix processov. Dis. Kan. Isya, bib-ka NII Iskusstvoznaniya. Inv N812, s. 37

ularning turlicha madaniy rivojlanish davriga asoslanib har xil maqom yo'llari ham o'z o'rnini topganligi ehtimoldan holi emas.

Natijada XVIII asrga kelib Buxoroning «Shashmaqom» (Olti maqom)i: «Buzruk», «Rost», «Navo», «Dugoh», «Segoh», «Iroq» maqomlari o'zining nasr va mushkulot qismlari bilan rivojlangan bo'lsa, Farg'onaning «Chor maqom»i (To'rt maqom), «Dugoh Xusayniy»ning yettita yo'li, «Chorgoh»ning oltita ijrochilik yo'li, «Shaxnozi Gulyor»ning oltita ijrochilik yo'li hamda «Bayot» yo'llarining savti va taronalari bilan jilolanib, ijro etib kelingan.

IX-XII asrlarda O'rta Osiyo musiqiy madaniyatida o'zgarishlar davri bo'lganligi manbalarda ko'rsatib o'tiladi. Lekin X-XII asrlarda ijod qilgan sozandalar, hofizlar va bastakorlarning nomlari va ularning ijodiy faoliyatlari haqida juda kam ma'lumotlar saqlanib qolgan. Ustoz musiqashunos olimlarning yozma manbalariga asoslanib ba'zilar ustida to'xtab o'tishni lozim topdik. VI-VII asrlarda yashab ijod etgan O'rta-Osiyolik Faxlobod Borbad haqida ma'lumotlarga qaraganda musiqashunoslik, bastakorlik, sozandalik va hofizlik borasida tengi yo'q san'atkor bo'lganligi e'tirof etiladi. Afsonaviy ijrochilik mahoratiga ega bo'lganligi xaqida yozgan ustoz musiqashunos olim Ar-Roziy Borbadning buyuk ijrochilik mahorati bilan birgalikda musiqiy sozlarning ham yaratuvchisi bo'lganligini aytib o'tadi. Borbad yaratgan musiqa asbobi X-XII asrlarda Xuroson va Turonda keng tarqalganligini va uning 4 torli bo'lganligini yozadi.⁴

Qadimiy qo'lyozmalarda X-XII asrlarda ijod qilgan Abubakr Rubobiy, Bunasr, Buamir va changchi Lukoriy va boshqa sozanda va hofizlarning nomlari eslab o'tiladi.

IX-X asrda yashagan buyuk shoir Abu Abdullo Rudakiy o'z zamonasining chang sozlarini chalishda mohir bo'lganligi, ayniqsa «Bo'yi juyi muliyon» sheprini ushshoq kuyida aytilgani qadimgi qo'lyozmalarda ko'rsatilgan. Adabiyotshunos olim N.Mallayev qadimiy ko'lyozmalar asosida X-XII asrlarda tanbur, rubob, kus nog'ora, qo'biz, tabl, tanburok, zir, nay, chag'ona, shaypur, surnay, karnay, arg'unan, qonun kabi torli, zarbli va puflab chaladigan cholg'u asboblari o'lkamizda keng tarqalganini va o'n ikki maqom taraqqiy topib takomillashganini ko'rsatib o'tgan.

O'sha davrning buyuk olimi Maxmud Qoshg'ariyning «Devoni lug'otiy turk» asarida qadimiy turkiy xalqlarning xalq og'zaki ijodi va qo'shiqlari, bayram va marosimlaridagi mexnat qo'shiqlari, qaxramonlik qo'shiqlari haqida namunalar berilgan bo'lib, o'sha zamonda qo'shiqchilik janri rivoj topganini ko'rsatadi.

X-XII asr musiqa va ashula san'atiga doir bayon etilgan noyob ma'lumotlar Yusuf Xos Xojibning « Qutadg'u bilig» asarida ham uchraydi. X asrning buyuk qomusiy olimi, musiqashunoslik fanining ulug' kashfiyotchisi Abu Nasr Al Forobiy (873-950) bo'lib, uning musiqa sohasida yaratgan asarlari asosida ovro'pa olimlari

⁴ Matyoqubov O. R. Og'zaki an'anadagi professional muzika asoslariga kirish. T., O'qituvchi, 1983, b. 7

ham qator asarlar yaratganlar. Farobiy o‘z faoliyatida musiqa ilmini tadqiq etish bilan birga fiziologik asoslarini ishlash ustida ijod qildi va «Qonun», «G‘ijjak» kabi yangi musiqiy sozlarni kashf etdi. Uning musiqa sohasidagi nazariy asarlaridan «Kitab ul musiqa al- kabir» («Katta musiqa kitobi»), «Kalom fakultet-il musiqi» («Musiqa haqida so‘z»), «Kitob fi ixsoal ibko‘» (kuylar tasnifi haqida kitob»), «Kitob fi-n naqra muzofa ilal ibqo‘» (Ritmga qo‘shimcha qilinadigan siljishlar haqida kitob») kitoblari ma‘lum. Akademik Muzaffar Xayrullayevning «Forobiy» asarida uning musiqa ijodi haqida qimmatli ma‘lumotlar beriladi.

Forobiy Turkistonning Farob (O‘tror) shahrida tug‘ilgan bo‘lib, uning otasi Muhammad Tarxon turkiy qabilalardan edi. Avval O‘trorda, o‘qib, so‘ngra Bog‘dodga borib unda falsafa, tabiyot, musiqa fanlari bilan chuqur shug‘ullanadi. Qadimgi Yunon faylasuflaridan Aflotun (Platon), Arastu (Aristotel’) larning dunyo qarashlarini chuqur o‘rganib, ularning ta‘limotlarini qaytadan ishlab chiqdi. Bu esa unga Aristoteldan keyin «Ustod soniy» (Ikkinchi ustod) nomini beradi⁵. U o‘sha davrning eng o‘tkir sozandasi, bastakori, O‘rta Osiyoda va Yaqin Sharqda musiqa madaniyatining yirik arbobi sifatida tanildi. Forobiy o‘sha davr ijrochilik san‘atida ham benihoya katta shuhrat qozondi. Uning musiqa yo‘nalishidagi nazariy asarlari kelajakda O‘rta Osiyo xalqlari musiqa fani taraqqiyotiga asos bo‘ldi va shu bilan birga dunyo musiqa fani rivojiga ham katta hissa bo‘lib qo‘shildi.

Foydalanilgan adabiyotlar

1. M.Isaqova “Drammaturg mahorati” T. 2021. 4b
2. Y.Solijonov “Hozirgi adabiy jarayon”. T. “Innovatsiya-Ziyo”. 2020.92,93.b
3. Tursinovich, Nosirov Dilmurodjon. "Development Methods of Teaching Disciplines Orchestric SpecializationsII." European Journal of Life Safety and Stability (2660-9630) 8 (2021): 38-41.
4. Tursinovich, Nosirov Dilmurodjon. "Advanced in Improving the Effectiveness of the Music Culture Lesson Role and Importance of Pedagogical Technologies." INTERNATIONAL JOURNAL OF INCLUSIVE AND SUSTAINABLE EDUCATION 1.5 (2022): 76-78.
5. Tursunovich, Nosirov Dilmurod. "A BRIEF ANALYSIS OF THE LIFE AND CREATIVITY OF CONDUCTOR ARTURO TOSKANI." INTERNATIONAL JOURNAL OF SOCIAL SCIENCE & INTERDISCIPLINARY RESEARCH ISSN: 2277-3630 Impact factor: 7.429 11.03 (2022): 90-95.
6. TURSINOVICH, NOSIROV DILMURODJON. "Uzbek National Musical Instrument Performance." JournalNX 7.1 (2021): 315-318.

⁵ Korogli X. G. vzaimosvuazi eposa narodov Sredney Azii, Irana I Azerbaydjana. M., 1983, s. 8

7. Nosirov, Dilmurod Tursunovich. "The role of music in the development of our national spirituality." *ACADEMICIA: AN INTERNATIONAL MULTIDISCIPLINARY RESEARCH JOURNAL* 11.1 (2021): 679-684.

8. Shodiyeva, G., and O. Sobirova. "UZBEK NATIONAL INSTRUMENTS OF THE LATE XIX AND EARLY XX CENTURIES." *International Journal of Early Childhood Special Education* 14.7 (2022).

9. Eminjanovna, Shodiyeva Gavhar. "IMPROVING THE EFFECTIVENESS OF THE USE OF PEDAGOGICAL TECHNOLOGIES IN THE FORMATION OF HEARING ABILITIES OF NATIONAL MUSIC IN STUDENTS." *ASIA PACIFIC JOURNAL OF MARKETING & MANAGEMENT REVIEW* ISSN: 2319-2836 Impact Factor: 7.603 11.12 (2022): 47-50.

10. Eminjanovna, Shodiyeva Gavkhar. "The role of national music in education of youth." *ACADEMICIA: AN INTERNATIONAL MULTIDISCIPLINARY RESEARCH JOURNAL* 11.2 (2021): 1285-1288.

11. Rasulova, Saida Sabirovna, and Orif Tursunovich Tillahojayev. "PECULIARITIES OF TRAINING MUSIC TEACHERS FOR INNOVATIVE EDUCATIONAL ACTIVITIES." *Academic research in educational sciences* 2.Special Issue 4 (2021): 14-17.

12. Ahmedovich, Turdiyev Shavkat. "FROM THE HISTORY OF PRESERVATION AND RECORDING OF SAMPLES OF NATIONAL UZBEK MUSICAL FOLKLORE." *ASIA PACIFIC JOURNAL OF MARKETING & MANAGEMENT REVIEW* ISSN: 2319-2836 Impact Factor: 7.603 11.12 (2022): 59-61.

13. Tillaxo'jayev, O. "FORMATION OF INTERNATIONAL VIRTUE IN STUDENTS THROUGH STUDYING THE LIFE AND CREATION OF COMPOSER SULAYMON YUDAKOV." *Web of Scientist: International Scientific Research Journal* 3.11 (2022): 122-127.

14. Imomaliyevich, Boratov Shukurjon. "THE PATH OF FORMATION AND DEVELOPMENT OF UZBEK FOLK MUSIC CREATIVITY." *ASIA PACIFIC JOURNAL OF MARKETING & MANAGEMENT REVIEW* ISSN: 2319-2836 Impact Factor: 7.603 11.11 (2022): 57-61.

15. Imomaliyevich, Shukurjon Boratov. "METHODS OF FORMATION OF VOCAL SKILLS." *Galaxy International Interdisciplinary Research Journal* 10.11 (2022): 808-811.

16. Imomaliyevich, Boratov Shukurjon. "RESTORATION AND DEVELOPMENT OF THE STATUS GENRE AS THE MAIN PROBLEM OF UZBEK FOLK MUSIC PERFORMANCE ART." *INTERNATIONAL JOURNAL OF SOCIAL SCIENCE & INTERDISCIPLINARY RESEARCH* ISSN: 2277-3630 Impact factor: 7.429 11.03 (2022): 110-115.

17. Madaminovich, Fozilov Qaxramon. "Problems of Orchestra Performance in The Practice of Training Smugglers." *European Journal of Life Safety and Stability* (2660-9630) 8 (2021): 42-45.

18. FOZILOV, QM. "PROBLEMS OF ORCHESTRA PERFORMANCE IN THE PRACTICE OF TRAINING SMUGGLERS." *ЭКОНОМИКА*: 206-209.

19. Madaminovich, Fozilov Qaxramon. "Problems of Orchestra Performance in The Practice of Training Smugglers." *European Journal of Life Safety and Stability* (2660-9630) 8 (2021): 42-45.

20. Ahmedovich, Turdiyev Shavkat. "FUNDAMENTALS OF THE USE OF INAVATORY PROGRAMS OF MUSIC CULTURE IN TEACHING AS A SUBJECT." *ASIA PACIFIC JOURNAL OF MARKETING & MANAGEMENT REVIEW* ISSN: 2319-2836 Impact Factor: 7.603 11.11 (2022): 171-174.

21. Axmedovich, Turdiev Shavkat. "PROBLEMS OF INCREASING PEDAGOGICAL SKILLS OF MUSIC EDUCATION TEACHER." *INTERNATIONAL JOURNAL OF SOCIAL SCIENCE & INTERDISCIPLINARY RESEARCH* ISSN: 2277-3630 Impact factor: 7.429 11.03 (2022): 75-78.

22. AXMEDOVICH, TURDIEV SHAVKAT. "Use of Pedagogical Technologies in Conducting." *JournalNX* 7.1: 149-151.

MASAL MUMTOZ ADABIYOTNING QADIMIY JANRI SIFATIDA

Dilrabo Jumanova
O‘zDSMI

Annotatsiya: Ushbu maqolada masal janri haqida so‘z boradi. Masal janrining tadrijiy rivoji, ta’limiy-tarbiyaviy ahamiyatiga ham to‘xtalib o‘tilgan. Bu janrning asrlar davomida takomillashib, o‘lmas janrga aylanishiga katta hissa qo‘shgan adiblar va ularning sara masallari haqidagi ma’lumotlar maqola mazmunini tashkil etgan.

Kalit so‘zlar: mumtoz adabiyot, tarix, pand-nasihat, maqol, matal, majoz, ramz, allegoriya, ibrat, obraz, naql, xarakter, yumor, satira

PARABLE ANCIENT OF CLASSICAL LITERATURE AS GENRE

Dilrabo Jumanova
UzSIAC

Abstract: This article will talk about the parable genre. The evolutionary development and educational significance of the parable genre are also touched upon. Accounts of the adebas and their Sarah allegories, which contributed significantly to the genre’s evolution into an immortal genre, improved over the centuries, formed the content of the article.

Keywords: classical literature, history, panda-exhortation, proverb, saying, metaphor, symbol, allegory, parable, image, saying, character, humor, satire

Sahna va ekran orqali rang-barang obrazlar yaratishni maqsad qilgan talaba aktyorlik san’ati bilan birgalikda, sahna nutqi maktabini ham qunt bilan o‘zlashtirishi lozim. Badiiy adabiyot va sahna qonuniyatlarini bilish va ularni amalda qo‘llash talabaning badiiy so‘zdagi kamolotini ta’minlaydi. Ijroda turli qiyofa va xarakter yaratish ko‘nikmasi hajviy janrlar ijrosi bilan mustahkamlanadi. Talaba sahnada turli janrlar ustida ishlar ekan, uning ijodiy fantaziyasi va tasavvuri yuksalib boradi. Jumladan, masal janri va uning ijro uslublarini o‘rganish talabaning aktyorlik san’atini egallash yo‘lidagi dastlabki qadamlardan biridir. Talaba aktyorlik mahoratini yuksaltirishda va keng qirrali aktyor bo‘lib shakllanishida boshqa sahna asarlari qatori masal janrining muhim ahamiyat kasb etishini bilishi lozim.

Masal janri uzoq tarixga ega. Buni tadqiqotchi olimlar ta’kidlab: “masal, bu - insoniyatning jonivorlar haqidagi ilk ibtidoiy ertaklari bilan ulardan ancha keyin paydo bo‘lgan maqol, matal va zamonaviy latifalar orasidagi muhim bir ma’juziy bekatdir. Uning yoshi ming yillar bilan o‘lchanadi” [1. B-101] - deydi. Masallar pand-nasihat

hamda o'g'itlarga boy, ramziy va majoziy obrazlarning tasvirlanishi jihatidan jamiyat va kishilar o'rtasidagi muammoli vaziyatni aks ettiruvchi, kichik voqelikka asoslangan maqsad va g'oyalarning umumlashmasidan iborat bo'lgan liro-epik janrdir.

"Masal" arabcha so'z bo'lib, "*namuna, misol*" [2. B-498] ma'nosini bildiradi. Masal xalq og'zaki ijodida ham she'riy, ham nasriy yo'lda yozilgan, asosini majoziy va ramziy obrazlarning faol harakati tashkil etgan, ta'limiy mazmundagi satirik va yumoristik tanqid ruhida bayon qilingan kichik hikoyadir. Bu janrning xalq poetik ijodiga yaqinligi, uni avvalo donishmand xalq yaratganligi, so'ng esa yozuvchilar, shu jumladan Ezop o'z ijodida takomillashtirgani xususida so'z boradi: "Masal janri II asrlarda Babriy, Rimda Fyodr (eramizning I asri) Avian (IV asr) tomonidan rivojlantirildi. Masal janri taraqqiyotiga fransuz masalchisi Lafonten (XVII), rus masalchisi I.A.Krilov, Daniya masalchisi Golberg (XVIII), nemis masalchisi Lessing (XIX) katta hissa qo'shdilar" [3. B.9,12] - deyiladi.

Masal g'arb adabiyotida shaklanishi bilan birga, O'rta Osiyo xalqlari adabiyotlarida ham taraqqiy etib, klassik adiblar ijodida masalning yorqin namunalari paydo bo'lgan. Jumladan, Alisher Navoiy, Abdurahmon Jomiy, Nosir Hisrav, Ubaydi Zokoni, Amiri, Yaqini, Saidon Nasafiy, Mushfiqiy, Gulxaniy kabi o'zbek va tojik klassiklari; Ibray Oltinsarin, Abay Qo'nonboyev, To'g'aloq Mo'lda kabi qozoq va qirg'iz ma'rifatchilari katta hissa qo'shganligi haqida ma'lumotlar mavjud. Ular xalq og'zaki ijodi va antik masalchilik an'analarini davom ettirib, uni ijodiy rivojlantirgani, o'z masallariga milliy xarakter, yangi mazmun, yangi g'oyaviy yo'nalish bag'ishlagani, davr pafosini singdirib yuborgani haqida fikrlar yuritilgan. Shuningdek, masal janri badiiy adabiyotning "xalqaro janri"ga aylanganligini Sh.Xolmatov o'z tadqiqotlarida keltirib o'tgan.

O'zbek mumtoz she'riyatining yirik namoyandasi, hajviy asarlar bitishda ham yuksak mahoratga ega bo'lgan, so'z mulkining sultoni Alisher Navoiy ijodida ham masallarning sara namunalarini uchratish mumkin. Jumladan, A.Navoiyning masal uslubida yozilgan asarlarini o'rgangan olimlar shunday xulosaga keladi: "o'zbek klassik adabiyotida bu janr XIV asrdan ko'rina boshlaydi. Uning rivojida, xususan, Alisher Navoiy muhim rol o'ynadi. "Hayratul-abror"dagi "Sher va Durroj", "Saddi Iskandariy"dagi "Bulbul hikoyati", "Kabutar hikoyati" masallari masal janrining barcha formal-poetik va g'oyaviy talabalariga to'la javob beradi" [4. B-149]. Bundan ko'rinib turibdiki, masal janri keng ko'lamlı ta'sir kuchiga ega bo'lgan tarbiyaviy asardir.

Masal janri qadimgi dunyo ta'limoti va insoniyat tarixi bilan bog'liqligi to'g'risida fikrlar mavjud. O'tmishda insonlar borliq va tabiatni mifologik talqin qilib, ulardan turli afsona va rivoyatlar qolganligi ma'lum. Bu janrning xalq og'zaki ijodi janrlari zahirida takomillashgani va uning farqli xususiyatlarini D.Abdullayevaning tadqiqotlarida uchratish mumkin: "Mif, afsona, ertak, qissa va dostonlar zahirida

qadimgi odamlarning turli qarashlari, ishonch-e'tiqodi, xayoliy tasavvurlari mavjud bo'lsa, masallardan ko'zlangan maqsad o'z tajriba va malakalarini, hayotdan olgan ibratli xulosalarini keyingi avlodga namuna sifatida yetkazish hisoblangan. Albatta, barcha masallar miflardan kelib chiqqan, degan fikrdan yiroqmiz. Biroq masallarning umumiy xususiyati uning qadimdan mavjudligi miflar bilan chambarchas bog'liqligini ko'rsatadi. Ibrat, o'git, pand-nasihat, ta'lim berish funksiyasini qadimdan masallar bajargan" [5. B-17] - deb ta'kidlab o'tadi D.Abdullayeva.

Masal janriga yaqin, uning mazmun-mohiyatini to'ldiruvchi janrlardan yana biri naqlardir. O'zbek badiiy adabiyotida masallar o'tmishda naql ko'rinishida bo'lib, bir-birini to'ldiruvchi janrlar sifatida o'rganilgan va keyinchalik alohida turkumlarga ajralib chiqqan. Xalq og'zaki ijodida muhim ahamiyatga ega bo'lgan naqlarga murojaat qilish, ularning ijro uslublariga to'xtalib o'tish talabaning fanni chuqur o'zlashtirishida alohida o'rin tutadi. Bu janr ta'lim-tarbiya, ma'naviy-ma'rifiy tushunchalarni axloqiy-didaktik mavzudagi nasihatimiz kichik she'riy va nasriy hikoyalar tarzida talqin qilib kelgani bilan alohida ajralib turadi. Naql janrining sara namunalari "Zarbulmasal" asari orqali bizgacha yetib kelgan. Gulxaniy ijodini o'rgangan olim F.Ishoqov shunday deydi: "Gulxaniy "Zarbulmasal"i majoziy ma'no beruvchi badiiy asar bo'lib, unda turmush voqealari, turli toifadagi turlicha fe'l-atvorli kishilarning o'zaro munosabatlari qushlar hayotiga ko'chirilib, ularni antropomorfizatsiyalashtirish yo'li bilan bayon qilinadi. Bu jihatdan asar Sharq masalchiligi va hikoyachiligining klassik namunalariga, ayniqsa "Kalila va Dimna"ga yaqin" [6. B-15] - ekanligini aytib o'tgan. F.Ishoqov "Zarbulmasal" asarining o'ziga xosligini aytar ekan: "asar tarkibiy jihatdan bir butun emas. Asosiy syujet yo'li bir nuqtada qolib, orada hikoya ichida hikoya, masal ichida masal kelaveradi" [6. B-16] - degan xulosasi bilan bu asarning ham naql, ham masal uslubidan unumli foydalanilganligini isbot etib o'tadi.

Naql va masallar pand-nasihat hamda o'gitlarga boy, ramziy va majoziy obrazlarning tasvirlanishi jihatidan jamiyat va kishilar o'rtasidagi muammoli vaziyatni aks ettiruvchi kichik voqelikka asoslangan bir-biriga yaqin, lekin alohida janrlar ekanini ta'kidlab o'tish joizdir. Tarkibiy tuzilishi, tasnifi, bajaradigan maqsad va vazifalariga ko'ra masal janri badiiy adabiyotning epik va lirik janrlaridan tubdan farqlanadi. Asosiy sifati allegorik va ramziy obrazlar tasvirining yorqin va o'tkirligi, ta'sirchan g'oyaviy kuch bilan sug'orilganidadir.

Masal janrining o'ziga xos xususiyatlaridan yana biri unda an'anaviy obrazlarning doimiy qo'llanishidir. Bo'ri, Sher, Quyon, Mushuk, Kalamush, Eshak, Bulbul, Tulki, Xo'Roz, Burgut, Ayiq v.k jonzotlar barcha masallarda tez-tez xarakter va bajaradigan vazifasiga qarab takrorlanib turadi. Masalda har bir obraz tanlanadi va uning tabiiy xususiyatlaridan kelib chiqib maqsad va vazifalar belgilanadi. Jumladan, Bo'ri - zolim, vaxshiy, bosqinchi, ochko'z; Tulki - ayyor, laganbardor, yolg'onchi; Kalamush - o'g'ri

va kazzob; Quyun - qo'rqoq va ojiz; Eshak - kaltafahm va go'l singari xarakterlarda tasvirlanadi. Siyosiy va ijtimoiy masalalar, boshqaruv tizimidagi kamchiliklar Sher, Ayiq, Fil, Burgut, Xo'roz singari obrazlar orqali salbiy yoki ijobiy xarakterda tasvirlanadi. Lekin ko'p hollarda bu obrazlar zulmkor va johil, adolatsiz amaldorlarni fosh qiluvchi obrazlar sifatida masaldan masalga ko'chib yuradi. Masalda yana shunday obrazlar borki, ular mehnatkash, jabrdiyda, xokisor, adolatparvar qiyofalarni aks ettiradi. Bular Chumoli, Qo'y, Echki, Qunduz, Asalari obrazlaridir. Bulbul va Kaptar obrazi tinchlik, osoyishtalik, baxt va saodat ramzi bo'lib kuylab kelingan.

Masaldagi obrazlar ma'lum bir vazifani bajaradi. Shu bois allegorik obrazlar insoniy sifatlar bilan boyitiladi va jonlantiriladi. Bunda obrazlarning to'g'ri tanlanishi va sifatlanishi muhim ahamiyat kasb etadi. "Masalchi allegorik obraz yaratishda meyorga amal qilmasa, hayvonlar o'zlariga xos bo'lmagan qiliqlarni qilsa, masalning ishontirish kuchi, realistik quvvati yo'qoladi. Masal uchun tanlangan personajlar ham insonga, ham hayvonlarga xos harakat qilishlari, yozuvchi bular o'rtasidagi mutanosiblikni saqlashi zarur" [3. B-17] - deya talab va qoidalarni aytib o'tishadi olimlar.

Masallarni o'rganish jarayonida ijobiy va salbiy hususiyatga ega bo'lgan obrazlarni ko'rish mumkin. Masallar faqat ijobiy yoki faqat salbiy obrazlar orqali ochib berilmaydi. Balki har ikkala xususiyat egalarining bahs-munozarasi orqali voqealik oydinlashadi. Eng muhimi, ijobiy va salbiy hususiyat egalari yorqin bo'yoqlarda tasvirlanadi. Masalan, I.A.Krilovning "Fil - viloyat hokimi" masalida Qo'ylar xokisor el qiyofasida tasvir etilgan, Bo'rilar esa zolim va bosqinchi xodimlar sifatida namoyon bo'lsa, Fil obrazi juda salbiy bo'yoqlar bilan ochib berilgan. Ya'ni, o'zini xushfe'l va rahmdil qilib ko'rsatayotgan rahbar obrazi aslida yovuz va bosqinchilardan ham havfli shaxs ekanligi aytib o'tilgan.

Zoti ulug', nomdor bo'lsa-da har kim,
Ammo farosati bo'lmasa bekor.
Befoyda, garchi u xushfe'l, rahmkor.
O'rmon viloyatga Fil edi hokim,
Garchand ko'p narsani bilsa-da fillar,
Lekin har to'kisda bir ayb derlar:
Bizning Fil gavdasida tortib nasliga,
O'lgunday sodda, go'l edi aslida...

E'tiborsiz, loqayd va o'z xotirjamligini o'ylaydigan mas'uliyatsiz kishilar tasviri rahbar Fil obrazi orqali ochib berilgan. Shu bois ham masaldagi bosh qahramonlardan hisoblangan Fil obrazini salbiy obraz sifatida taqdim qilish mumkin. Bundan ko'rinib turibdiki, masal obrazlari to'g'ri tanlangan va ularning tabiiy xususiyatlari o'zaro uyg'unlashtirilgan.

Muallif masal mazmuni va undagi obrazlarning xatti-harakati orqali asosiy aytmoqchi bo'lgan fikrini yorqin ifodalashi kerak. Bunda avvalo, obrazlarni to'g'ri tanlash va hajviy topilmalarni masal g'oyasiga bo'ysundirishda muallifning ijodiy salohiyati ustunlik qilishi lozim. Shu o'rinda, jahon va o'zbek masalnavislarining ijodiga qisqacha to'xtalib o'tamiz.

Ezop - yarim afsonaviy shaxs bo'lib, "masalning otasi" deyilishi uning nomiga nisbatan ishlatiladi. Ezop masallarida qadim ajdodlarning hayotiy tajribalaridan, xalq og'zaki ijodidan foydalanib, maishiy, axloqiy, siyosiy va boshqa holatlarga oid hukm-xulosalarning umumlashmasini yoritib bergan" [7.] - deyiladi. Ezop masallari hayotiyligi bilan ajralib turadi. Tilining o'tkirligi falsafiy mushohadagi boyligi sabab "Ezop tili" degan atama xalq orasida nom qozongan. U yaratgan masallar og'izdan-og'izga o'tib, mazlum xalq tilida dostonga aylangan. Ezop miloddan avvalgi VI-asrda Yunonistonda yashagan masalchi sifatida tanilgan. Rivoyatlarga ko'ra, Ezop dastlab qul bo'lganligi, keyinchalik qullikdan ozod qilinganligi to'g'risida fikrlar yuritilgan. Ezop masallari aynan qullik davrida yaratilganligi, hayotiy voqealar asosida jonlantirilganligi sabab uni tinglovchilar safi kengayib borgan. U masallarini o'z qismati orqali tasvirlagan, negaki, o'ta badbashara qiyofaga ega bo'lgan qulning achchiq taqdiri turli obrazlar orqali ochib berilgan. Ezop masallari qisqa va ixcham syujetga ega bo'lgan, ibratli hikoya tarzida bayon qilingan. Sodda va tushunilishi oson bo'lgan bunday nasriy masallar asrlar davomida uzoq yashab keldi va boshqa mashhur masalnavislarining ijodida ravnaq topdi. Masalnavis shoirlar ijodida Ezop masallari syujeti asos bo'lib xizmat qilgan va hali-hamon u yaratgan masallarga murojaat qilib kelinmoqda. Hatto bu jarayon an'anaga aylanib, har bir ijodkor masal yaratishda ezop tilidan foydalanishi urfga aylangan.

"Ezop bir tomondan jamiyat tubidagi xo'rlanganlar, ezilganlarning noroziliklari ifodachisidir. Ikkinchi tomondan esa faqat buzishgina emas, yaratishga qaratilgan inson shaxsiyatini ulug'lash tarafdoridir. Gap Ezop masallarining kuchi bugun ham bemalol sevib o'qilishidadir. Buning sababi Ezop oddiy dono nasihatgo'y emas, ma'naviy donishmand va ramziy masallar ijodkori" [1. B-104] - deb ta'riflanishi ham Ezop shaxsiyati va ijodining bardavomligini anglatadi.

Gulxaniy - O'zbek mumtoz adabiyotining yirik namoyandasi Muhammad Sharif Gulxaniy XVIII asrning so'nggi choragi va XIX asrning birinchi yarmida Qo'qonda yashab ijod etgan hamda "Zarbulmasal" asari bilan tanilgan mashhur adibdir. Shoir adabiyot olamiga kirib kelguniga qadar turli sohalarda ish faoliyatini olib borgan. Qo'qon xoni Amir Umarxon adabiyotni sevuvchi, she'r va shuurda qalam tebratgan ijodkor hamda san'at va adabiyot homiysi sifatida o'z atrofiga mahoratli ijodkorlarni jamlaydi. Iste'dodli qalam ahli orasida Muhammad Sharif ham bor edi. Gulxaniy (*bir necha yil hammomda o't yoquvchi - go'loxlik vazifasida ishlaganligi, ayrim manbalarda esa jo'shqin fe'li va olov qalbiga ishora sifatida*) taxallusi bilan ijod qilib,

nom qozongan shoir nomi u yaratgan buyuk asari bilan abadiylikka muhrlandi. Gulxaniy iste'dodli shoir bo'lgan, ammo o'zbek mumtoz adabiyotida nasriy asarlarni mahorat bilan yozgan adib sifatida tanilgan.

Uning "Zarbulmasal" asarida nasr va nazmda yozilgan masal-matal va qissa-hikoyalarni o'qib ezgu amallar va yomon illatlar mahorat bilan, tushunarli qilib yoritilganligini ko'rish mumkin. Bu asarning asosiy qahramonlari qushlardir. Asarda turli qushlar va jonzotlardan foydalanilgan holda voqelikka ramziy tus berilgan. Gulxaniyning ushbu asarida: "eng yirtqich qushlardan tortib oddiy qushlargacha namoyon bo'ladi, ba'zan yo'l-yo'lakay vaxshiy hayvonlar (maymun, tulki), uy hayvonlari (tuya, bo'taloq, eshak), hasharotlar (chayon) obrazlari ham asarda ko'zga tashlanadi. Lekin bularning har biri insonlarning xulq-atvorini, qiliqlarini, xarakterini, turmushini ifoda etadi" [8. B-4] - deyiladi. Yana boshqa bir manbada: "Zarbulmasal" asari ijtimoiy hayotdagi illatlarni o'tkir satira tig'i bilan fosh qiladi. Shoir o'z zamonasi uchun xarakterli bo'lgan voqea-hodisalarni yoritadi. Asarda feodal-zadagonlarning dabdabali hayoti, ochko'z, tamagir, qallob, maqtanchoq, xudbin, mansabparast ekanliklari ochib tashlanadi. Asarda xondan tortib oddiy ish yurituvchigacha bo'lgan kishilarning allegorik obrazlari yaratilgan" [9. B-150] - degan fikrdan ham shuni anglash mumkinki, bu asar masal janrida yaratilgan asarlarning eng yirigi va mazmunan boyligini anglatadi.

Ivan Andreyevich Krilov - rus yozuvchisi va buyuk masalnavis shoir hisoblanadi. Ijodini jamiyatdagi illatlar va salbiy holatlarni qamrab olgan yirik komediya va tragediyalar yozish bilan boshlagan adib masal janrida yuksak cho'qqini zabt etadi. Krilovni yozuvchi sifatida emas, balki o'tkir satirik masallar ijodkori sifatida tanishadi. Uning asarlari masal janri talablariga to'liq javob beradi. Oldi-qochdi fikrlar, an'anaviy va yangi obrazlarning qorishiqligi, topilgan obrazlarning sifat xususiyatlari va masaldagi vazifasining aniq emasligi kabi qusurlarni uning masallarida uchratmaysiz. Ezop va Lafonten masallari singari syujeti ixcham, satirasi kuchli, tili o'tkir, obrazlari ishonarli va qissadan chiqarilgan xulosaning aniq va ravshanligi bilan ajralib turadi. Masalchi shoir Muxtor Xudoyqulov Krilov masallari jahon masalchilik traditsiyasining eng yuksak cho'qqisi bo'lganligini, masallari xalqchillik, qolaversa, rus xalqining orzu-umidi, yashash tarzi, tarixi bilan bog'liqlikda yaratilganligini aytib o'tgan. Boshqa bir manbada esa, u masal janriga yangicha ruh bag'ishlaganligi to'g'risida fikr yuritadi: "Krilov masallari ungacha bo'lgan an'anaviy shakllar, mavzu va g'oyalar chegarasidan chiqib ketadi. U pand-nasihatdan qochadi, uni chetlab o'tadi. Masalning syujetli novella ("Dehqon va Tulki", "Eshak", "Tovuq va Qarg'a"), satirik pamflet ("Baliqlar raqsi", "Cho'rtan baliq"), maishiy tematika ("Ikki Mushuk", "Savdogar"), zaharxanda satirik epigrama ("Tuhmatchi va Ilon", "Dub daraxti va Cho'chqa") kabi rang-barang shakllarida qalam tebratadiki, bu o'z navbatida rus

masalchiligini jahon miqyosiga olib chiqdi, mazkur janrga boqiy umr baxsh etdi" [10. B-7] - deya Krilov ijodini e'tirof etadi.

I.A.Krilov masalning ta'sir kuchini bilgan va undan mahorat bilan foydalangan ijodkor edi. Yozuvchi Igor Klex: "xuddi tarallabedod Lafonten singari Krilov ham hech kim bilan ishi bo'lmagan, beg'am, ishtahasi karnay, qarilik gashtini surayotgan, donishmandlikning ruscha chakmonini kiyib ko'rgan edi. Xuddi mixga shunchaki osilgan surat tushib ketarmikin yo tushmasmikin, deb sinaganday ham edi. Ammo nigohi o'tkir va uning masallarini sevib qolgan Gogol, Belinskiy va Ivan Turgenevlar bunday niqobning ostida kim turganini yaxshi bilishardi" [1. B-110] - deganida hajvning yumor va satira tig'ini mahkam tutgan, yashirin va oshkora hujumlari bilan zamona zulmkorlarini savalab kelgan I.Krilovni anglashimizni aytib o'tadi.

Sergey Mixalkov - rus yozuvchisi va san'at arbobi, masalchi va bolalar shoiri sifatida mashhur. Uni adabiyot olamida "Styopa amaki" deb ham xotirlashadi. S.Mixalkovning bolalar uchun yozgan she'rlari ulug' rus yozuvchisi Aleksey Tolstoyning nazariga tushadi va u S.Mixalkovni masal janrida ijod qilishga undaydi: "Sening folkloridan, xalq yumoridan boshlanadigan she'rlaring juda yaxshi chiqyapti. Masal yozishga kirishib ko'rsang qanday bo'larkin?" [11. B-4] - degan so'zlaridan ilhomlangan adib masalchilikda o'zini sinab ko'radi.

Mixalkov o'z ijodida xalqona kulgidan unumli foydalanib hajviy asarlar yaratdi va ularni tarannum etishda Krilov singari jasoratli bo'lishni aytib kelgan. Jumladan: "Qasidaning tug'ilishi" she'rida shoirlar hajv qilishda, masal bitishda o'z maqsad-muddaosini yo'qotmasdan mardona kurashish lozimligi to'g'risida fikrlar yurilgan va "Masalchiga bordir bitta yo'l-yo'riq: Chumchuqdan ko'rqa gar - ekmasin tariq!" - degan qissadan chiqarilgan xulosani ilgari surgan. Ushbu masaldan keltirilgan parchani o'qir ekansiz, uning mazmun-mohiyatida nimalar aks etganini anglab, yuzingizga mayin tabassum yugurganini xis qilasiz:

Asli idorada - aytish kerak rost -
Gap ko'p edi juda masal uchun mos:
Boshliq o'taketgan takabbur, to'ra,
O'rinbosar unga poy-patak jo'ra,
Xo'jalik mudiri - yeb to'yamas, uchar,
Eshak timsoliga qay biri tushar?
Birin Cho'chqa qilsa, payqab qoladi,
Poylab yurib bir kun o'chin oladi.
Qora terga tushib ishlardi shoir,
Hayvonot olamin xayolan bir-bir
Beozorin izlab oralab chiqdi,
Bir dasta qog'ozni qoralab chiqdi.
Masal hech chiqmadi bo'lib arosat,

Boshi berk ko'chaga kirgandek rosa,
Bir mahal qarasa - tong pallasida
Bitibdi boshliqqa maqtov, qasida...

Mixalkov masallari samimiy yumorga boyligi bilan ajralib turadi. Jamiyatdagi illatlar, kishilarning turmush tarzi va xulq-atvoridagi kamchiliklar yengil yumor orqali ochib berilgan. Masalan, "xushomadga picha o'ch bo'lgan rahbar ("Badmast Quyon"), tovlamachi ayolning qo'liga tushib keyin pushaymon bo'lgan oila boshlig'i ("Tulki va Qunduz"), faqat o'z tinchinigina o'ylaydigan odam ("Sokin hovuz"), har kimning gapi, maslahatiga kirib o'z yo'lini yo'qotgan ijodkor ("Fil rassom") va hokazo" [11. B.8,9] - voqeliklar Mixalkov masallarining hayotiyligini namoyon qilgan.

Mixalkov avvalo hajvchi shoir, keyingi o'rinlarda esa masaldek qadimiy janrni qayta tiklagan va rus adabiyotida Krilov an'anasini davom ettirgan satirik sifatida adabiyot olamini zabt etgan. U shoirona nigohi bilan jamiyat va odamlarni kuzatdi, ularning yomon illatlarini qoraladi. Uning asarlaridagi obrazlar o'zlarining tabiiy xususiyatlari bilan kishilardagi qusurlarni ochib tashladi.

Sami Abduqahhor - satirik shoir va yozuvchi sifatida el orasida tanilgan. Uning asarlari "Mushtum" va "Nashtar" hajviy jurnallarida e'lon qilib borilgan. Ijodidagi eng sara masallarni to'plam qilib, nashr ettirgani ham ijodkorning masal yozishdagi mahoratini oshirgan. Uning masallari o'z davri va zamonasi bilan bog'liq bo'lib, turli voqea-hodisalarni ramziy va allegorik obrazlar bilan masalga ko'chirgan. S.Abduqahhor masal yozishda katta masalnavislar yo'lidan borib, bir qancha muvaffaqiyatlarga erishgan. Uning bema'ni va maqsadsiz majlisbozliklar hamda so'zi bilan amali boshqa-boshqa bo'lgan kishilar to'g'risida yozilgan "Ayiqlik va'xon", olifta va o'ziga bino qo'ygan kishilar obrazi tasvirlangan "Taka bilan Echki", tanish-bilishlik va kaltafahmlik aks etgan "Qunduzoy bilan Bo'rsiqboy", to'g'ri tanqidlarni qabul qilmasdan, o'z ishini bitiradigan chalasavodlar to'g'ridagi "Qizg'in muhokamadan so'ng...", urug'-aymoqchilik sifatleri bilan bezangan amalparast "Rahbar Xo'roz" haqidagi masallari o'quvchilarning sevimli masallari qatoridan joy olgan.

Masal murakkab va o'z o'rnida qiziqarli janrdir. Masal maydonida qalam tebratish ijodkordan katta mahoratni talab qiladi. S.Abduqahhor publitsistik ijodkor sifatida o'z zamonasi muammo va kamchiliklarini masal orqali ochib bergan. Uning ijodini o'rgangan tadqiqotchilar "S.Abduqahhor hamma masallarida ham o'ziga nisbatan birdek talabchan bo'lmagan: uning o'tkir masallari bilan bir qatorda xarakter o'rnida quruqlik va'xonlikdan, pand-nasihattan iborat bo'lgan "Uzun til", "Amaldor Chittak", "Kakku qissasi", "O'zi yo'qning ko'zi yo'q", "Ayiqlik va'xon" singari masallar ham uchraydi" [12. B-114] - deydi. Shu bilan birga shoirning masal yozishida g'oya va maqsadning aniq bo'lishi, obrazlar yorqin sifatlar bilan tasvirlanishi, muallif va personajlar nutqi o'tkir qochiriqlarga boy, masxaralash kuchiga ega bo'lishi, masalning hikoya qismi va xulosa qismi o'zaro bog'liq va mazmunan bir-birini

to'ldiruvchi xususiyatlarga ega bo'lishini ta'kidlab o'tgan. Bu esa S.Abdugahhor masallariga bo'lgan diqqat-e'tiborni va uning masallari o'rganilishda davom etishini anglatadi.

Yamin Qurbon - masalnavis, satirik shoir sifatida o'zbek badiiy adabiyotida nom qozongan. Uning masallari mavzu jihatidan rang-barang, o'tkir yumor va satira kuchiga ega, obrazlarga boyligi bilan ahamiyatlidir. Y.Qurbon masallari bilan tanishar ekansiz, tanqid ostiga olingan illatlar har bir masalda ochiq-oydin sanab o'tilgandek ko'rinadi. Mutaxassislar "uning satirasi tig'idan laganbardor va munofiq ham, tovlamachiyu hasadgo'y ham, manmanlikka berilgan boshliq va turfa xil ustabuzormonlar ham, poraxo'r hamda chalasavod o'qituvchilar ham, hayotiy zamindan oyog'i uzilgan balandparvoz shoiru sofdil, pok kishilarning hayotiga zomin bo'lgan muttaham iblislar ham qochib qutula olmaydi" [13. B.8.9] - degan xulosalariga ko'zingiz tushadi.

Y.Qurbon masallari mavzusi va g'oyasi jihatidan bir-birini takrorlamaydi, xuddi shuningdek, obrazlar ham mukammal yaratilgan. U ham boshqa masalnavislarga o'xshab an'anaviy obrazlarga bir necha bor murojaat qilsa-da, tanlagan obrazlari o'quvchini zeriktirmaydi. Masalan, Bo'ri obrazi uning masallarida turlicha qiyofalarda tasvirlangan va ramziy ma'noni ochib berishda xizmat qilgan. Odatda, Bo'ri obrazi boshqa masalnavislar ijodida zolim, zo'ravon, vaxshiy qiyofalarda tasvirlangan. Y.Qurbon bu an'anaviy obrazni yana yangi sifatlar bilan boyitgan. Jumladan, "Bo'ri" masalida yovuzlik va bosqinga qarshi chiqib, yangicha "tadbir" o'ylab topib, o'z foydasini ko'zlashi, "Omadsiz kuyov" masalida qarigan, kuchdan qolgan Bo'ring tekni ovqat va rohat ilinjida itlar galasiga qo'shilishi, "Bo'ri va Eshak" masalida jamiyatni ezish va o'marishda qalloblarning o'zaro hamkorlikda ishlashi bilan Bo'ri obraziga yangi bo'yoqlar kiritganini ko'rish mumkin. Bunday sifatlar bilan obrazlarni boyitish va jamiyatdagi yomon illatlarning ming bir qiyofasini ochib berishni maqsad qilgan bo'lsa, ne ajab...

U o'zbek masalchiligida masalning turli yo'nalishlarida ijod qilgan adib sifatida ham bu janrning qadr-qimmatini oshirishga katta xissa qo'shgan. Jumladan, "masalchi goh voqeband novellaga, goh masal-epigrammaga, masal-to'rtlik va satirik pamfletga, o'rni bilan masal-qit'aga murojaat qiladi" [13. B.8.9] - deb, bu ijodkorning serqirra ekanligi va masalni mukammal taqdim qilishdagi say-harakatlari qullab-quvvatlangan.

Muxtor Xudoyqulov - taniqli publitsist va feletonchi adibdir. Lekin uni adabiyot olamida mohir tarjimon va masalchi shoir sifatida ulug'lashadi. Uning ijodi o'ziga xosdir. Shoir tabiatidagi hajvga bo'lgan moyillik uning asarlari zamirida o'z aksini topgan.

O'zbek masalchiligi ilmini suv qilib ichib yuborgan "masalchi bobo" obrazini aynan Muxtor Xudoyqulov sifatida ko'rish mumkin. "Yoshligimdan o'zimda hajvga moyillik sezardim, yo'rgakda tekkan bu "dard" hamon qo'ymaydi" - degan so'zlaridan

shuni anglash mumkinki, satira va yumor shoir ijodining asosidir. Uning mashhur masalnavis bo‘lib shakllanishida ustozlar yo‘lidan mardona yurib borgani va ularga bo‘lgan yuksak ehtiromi sabab masalchilikda katta shuhrat qozondi. Bu haqda shoir: “hajvda, masalchilikda ustozlarga ergashib kam bo‘lganim yo‘q. Bir qancha kitoblarim chiqdi, chiqyapti. Masal bobokaloni I.A.Krilovni tarjima qilib, e‘zozlab o‘zim ham ko‘p narsa topdim” [14. B-2] - deganida ijodkorning oliy maqsadi aks etganini ko‘rish mumkin.

M.Xudoyqulov o‘zbek masalchiligiga juda katta hissa qo‘shgan adibdir. Avvalo u, I.A.Krilovning “Masallar” (to‘plovchi va tarjimon, 1980), S.Mixalkovning “Masallar” (to‘plovchi va tarjimon, 1974), “Yo‘llar” (To‘plovchi va so‘z boshi muallifi, 1984) asarlarini o‘rganib, o‘quvchilar e‘tiboriga havola qilgani tahsinga sazovordir. M.Xudoyqulovning bu say-harakati o‘quvchilarning jahon klassik masalchiligi bilan tanishishi va o‘rganishida asos bo‘lib xizmat qildi. Shu bois M.Xudoyqulovning masal yozishdagi tajribasi ulug‘ masalnavislar ijodi bilan bog‘liqdir, deb baralla ayta olamiz.

U masalning turli yo‘nalishlarida bardavom ijod qilib kelmoqda. Mavzular rang-barang, obrazlar betakror, yumor va satirasi o‘tkir, katta va kichik auditorini birdek qamrab oladigan masallari doimo diqqat markazda bo‘lib kelgan. Uning ijodida mitti masal, lirik masal, masal-feleton, masal-epigrama kabi yo‘nalishlarda yozilgan masallarni uchratish mumkin. Bu esa masal janrining imkoniyatlari kengligini bildiradi. M.Xudoyqulov tanqid qilmoqchi bo‘lgan voqea-hodisalarni yoki insonlarni yengil yumor va o‘tkir satira qamchisi bilan savalab kelgan. Sog‘lom jamiyat qurish yo‘lidagi mardona kurashini quyidagi misralari orqali ko‘rish mumkin:

Hayot doim qaynab-toshar - misoli daryo,
Mehnat bilan, ijod bilan yashnaydi dunyo,
Kim ekan u bir chekkada qilgan tomosha,
Yutuqqa ham, nuqsonga ham bo‘lib beparvo?
Bunday loqayd bandalarning yuziga aytay:
Bo‘lmas sizday “indamas”ga endi indamay!

Masal janrida mahorat bilan qalam tebratgan ijodkorlar avvalo, adolat mash’alini mahkam tutgan holda jamiyat va kishilarni salbiy illatlar, yomon xulq-atvorlarning oxir-oqibatidan ogohlantirib kelgan. Masallar esa hali-hamon o‘z vazifasini mardona bajarib kelmoqda.

Foydalanilgan adabiyotlar

1. Igor Klex. Masalning xazina dunyosi. (Tarj. M.Xudoyqulov). - T.: Jahon adabiyoti, 3/2020 (274).
2. O‘zbekiston milliy ensiklopediyasi. 5-jild. Tahrir hay’ati M.Aminov, T.Daminov, T.Dolimov, va b. - T.: Davlat ilmiy nashriyoti, 2003.

3. Xolmatov Sh.K. Adabiy janrlar poetikasi (Masal janri). [leksiya tekstlari] - Samarqand, 1980.
4. O‘zbek klassik she‘riyati janrlari. / O.Nosirov, S.Jamolov, M.Ziyoviddinov. - T.: “O‘qituvchi” 1979.
5. Abdullayeva D. Mumtoz adabiy asarlar tarkibidagi “masal”lar genezisi, tipologiyasi, funksional tahlili. (filologiya fanlari doktori (DSc) dissertatsiyasi avtoreferati). Farg‘ona, 2021.
6. Ishoqov F. Gulxaniyning “Zarbul masal” asari. - T.: “Fan” nashriyoti, 1978.
7. Saparova Z. <http://zebozeynur.blogspot.com/2017/06/vi.html>
8. Gulxaniy. Zarbulmasal; Nashrga tayyorlovchi: S. Dolimov. - T.: O‘qituvchi, 1972.
9. O‘zbek klassik she‘riyati janrlari. / O.Nosirov, S.Jamolov, M.Ziyoviddinov. [Pedagogika institutlarining filologiya fakultetlari studentlari uchun] N.M.Mallayev tahriri ostida. - T.: “O‘qituvchi” 1979.
10. Krilov I.A. Masallar / To‘plovchi M.Xudoyqulov; So‘z boshi A.Sharapovniki. - T.: Adabiyot va san‘at nashriyoti, 1980.
11. Mixalkov S. Yo‘llar: She‘rlar, masallar. / Redkol: S.Azimov (redkol rahbari) va boshq. To‘plovchi va so‘z boshi muallifi M.Xudoyqulov. - T.: Adabiyot va san‘at nashriyoti, 1984.
12. Imomov B. Keyingi yillarda yaratilgan satirik asarlar haqida. - T.: “Sharq yulduzi” jurnali, 1956.
13. Qurbon Yamin. O‘tkir asal: Masallar (So‘zboshi muallifi A.Sharopov) - T.: Adabiyot va san‘at nashriyoti, 1983.
14. Xudoqulov.M. Soyalar: hajviy she‘rlar, masallar, epigrammalar. - T.: O‘zbekiston KPMK nashriyoti, 1986.

ЎЗБЕК МУСИҚАСИ ТАРИХИДА МУХТОР АШРАФИЙНИНГ ИЖОДИЙ МЕЪРОСИ ВА УНИНГ САҲНАВИЙ ЖАНРДА ЁЗГАН АСАРЛАРИ

Мирзобек Ўткир ўғли Дилмуротов
mirzobek_dilmurotov@mail.ru

ЎзДК хузуридаги Ботир Зокиров номидаги Миллий эстрада санъати институти

Аннотация: Мақолада Ўзбекистонда миллий мусиқага бўлган эътибор, Мухтор Ашрафий хаёти ва ижодий йўли, унинг серқирра ижодий фаолият, асарлари, унинг дирижёрлик маҳорати, асарларида миллийлик масалалари ҳақида сўз юритилади.

Калит сўзлар: опера, оратория, сахна асарлар, дирижёр, маданият, санъат, услуб, жанр

THE CREATIVE HERITAGE OF MUKHTAR ASHRAFI AND HIS WORKS WRITTEN IN THE STAGE GENRE IN THE HISTORY OF UZBEK MUSIC

Mirzobek Utkir oglu Dilmurotov
mirzobek_dilmurotov@mail.ru

National Pop Art Institute named after Botir Zakirov under UzSK

Abstract: The article deals with the information about the attention to music in Uzbekistan, the life and creation of Mukhtar Ashrafi, his creative activity, works, his conducting skills, issues of nationality in his works.

Keywords: opera, oratorio, stage works, conductor, culture, art, style, genre

Санъат ва маданият ҳар бир миллатни дунёга танитувчи муҳим омил эканлигини муҳтарам Президентимиз Ш.Мирзиёев доимо эътироф этиб келган. “Бир ҳақиқатни ҳеч қачон эсимиздан чиқармаслигимиз керак: мамлакатимизда маданият ва санъат тараққий этмаса, жамият ривожланмайди. Халқимизнинг ривожланиш даражаси авалло миллий маданиятимизга қараб баҳоланади. Шу маънода, маданият - бу халқимиз, жамиятимиз қиёфасидир. Биз Ўзбекистоннинг янги қиёфасини яратишга киришган эканмиз, буни аввалло миллий маданиятимизни ривожлантиришимиздан бошлашимиз лозим”, -деб таъкидлаган Президент Ш.Мирзиёев. Бу борада ҳукуматимиз томонидан ёш авлодни ҳар томонлама илғор ва етук қилиб тарбиялаш борасида кўплаб самарали ишлар олиб борилмоқда. Хусусан, келажак авлодга мусиқа сир-асрорларини ўргатиши

борасида устозлар кўмаги остида ўз билимларини ошириши, ўзининг ижрочилик маҳоратини намойиш этишлари учун барча шарт-шароитлар яратиб берилмоқда.

Аждодларимиздан бизга бой ва улкан меърос қолганки уни тарғиб қилиш, муסיқа санъати анъаналарни давом эттириш, жаҳон андозаларга жавоб берган ҳолда ёш авлодни тарбиялаш ва етук мутахассис кадрлар қилиб етиштириш бугунги кун давр талабидир. Миллий маънавиятимизнинг ажралмас қисми сифатида эътироф этилиб келинаётган санъатимизни дунёга танитиш ва ривож топишида ўз улушини кўшиб келаётган санъат ахли, жумладан, фидойи устоз мураббийлар, ижодкорлар ҳам кам эмас.

Мухтор Ашрафий 1912-йили 11-июнда Бухоро шаҳрида санъаткор оиласида туғилди. Болалигидан муסיқага қизиқди ва 12 ёшида Абдурауф Фитрат томонидан ташкил этилган Шарқ муסיқа мактабига ўқишга киради, у ерда элга танилган машҳур созандалар Акамулло Тохиржон Давлатзода ва найчи Абдуқодир Исмоил каби мақом устозларидан сабоқ олади. 1920-йили эса янги услубдаги бошланғич мактабга ўқишга киради. 1924-йилда муסיқа билим юртига кириб айна пайтда Маъориф институтида ҳам ўқий бошлайди. Тошкент шаҳрига қилган сафарида симфоник оркестрларнинг концертини тинглайди, унинг сирли оҳангларига ошно бўлади. Бу воқеа унинг ҳаётида катта бурилишларга сабаб бўлади. 1928-йил Самарқанд шаҳрида очилган “Ўзбекистон Муסיқа ва хореография” институтига биринчилар қаторида ўқишга киради. Талабалик даврида Мухтор Ашрафий Бухоро халқ кўшиқларини, Толибжон Содиков Фарғона водийси кўшиқларини ва Шариф Рамазонов Хоразм халқ кўшиқларини нотага олишади. Мухтор Ашрафийнинг мустақил композиторлик фаолияти 1930-йилдан бошланди. Институт раҳбари Н.Миронов таҳрири остида 1931-йилда “Фарғона, Бухоро ва Хива” номи билан ушбу нота тўплами нашрдан чиқади. Бу йиллар ичида у машҳур этнограф назариётчи Н.Миронов раҳбарлигида кўп сонли фолклор экспедицияларида бўлиб, халқ орасида этилган созандалар билан танишади, кўплаб халқ куйларини тинглайди. Шу тариқа муסיқанинг сир-синаотларини яқиндан ўргана бошлайди. Унинг санъаткор сифатида вояга етишида Комил Яшин, Ҳалима Носирова, Олим Хўжаев, Мукаррама Турғунбоева каби зиёли тенгқурлари даврасининг ҳам таъсири катта бўлди. Мухтор Ашрафийнинг курсдошлари машҳур бастакорлар Толибжон Содиков ва Шариф Рамазонов эди.

Н.Миронов раҳбарлигида “Садраш” номли Симфоник оркестр учун марш яратдилар. Шу аср боис у институтда ташкил этилган талабалар оркестрига илк бор дирижёрлик қилади. У биринчи ўзбек композиторлари қаторида симфоник партитураларни яратди. Унинг дастлабки ижодида, симфоник оркестр учун “Қурилиш марши” ҳамда Комил Яшиннинг “Ичкарида” номли муסיқали драмасига ёзган асарлари кўзга ташланади. Институтни тугатгач, Мухтор

Ашрафий 1931-1934 йилларда “Ўзбекистон давлат мусикали театри”да бадий раҳбар ва бош дирижёр вазифасида ишлади. Касб малакаси етарли бўлмаганини сезган Мухтор Ашрафий 1934-1937 йилларда Москва давлат консерваторияси қошида ташкил етилган “Ўзбек опера студияси”да атоқли композитор, профессор С.Н.Василенкодан сабоқ олади. Айни пайтида турли жанрларда йирик асарлар ҳам яратди. Жумладан, Шота Руставелининг “Арслон терисига ёпинган паҳлавон” вокал-симфоник поэмасини яратади. 1937-йилда Москвада Ўзбекистон адабиёти ва санъати ўн кунлигида Мухтор Ашрафий дирижёр ва мусика раҳбари сифатида фаол катнашади ва ўша йили “Ўзбекистонда хизмат кўрсатган артист” фахрий унвони билан тақдирланди.

Мухтор Ашрафий турли раҳбарлик лавозимларида фаол ташкилотчилигини намоён қилди. 1938-йилдан Республика давлат опера ва балет театрига бадий раҳбар ва бош дирижёри этиб тайинланди. 1939-йилнинг 11-июнь кунини Ўзбекистон мусика жамоатчилиги “Бўрон” номли биринчи ўзбек операсини туғилган кунини нишонланди, опера Мухтор Ашрафий ва Сергей Василенко ҳам муаллифлигида ёзилган эди. Икки йирик мусикачиларнинг ҳамкорлиги самарали бўлди. Бу ижодий ҳамкорлик натижасида 1941-йилда яна бир опера “Улуғ канал” операси яратилди. Опера жанрини яратилиши ўзбек мусикасида кўп овозлик услубининг кенг жорий бўла бошланганлигини кўрсатди. Бу ҳол келгусида Республика хор санъатининг ривожланишида катта аҳамиятга эга бўлди. Хор ёзуви усулларининг такомиллашуви, кўп овозли йирик хорларнинг ижод этилиши ва операларда оммавий хор саҳналарининг яратилиши албатта, ўша даврда ўзбек мусика театри яратилиши жараёнида композиторларнинг ҳамкорлиги мақсадга мувофиқ бўлган. Профессional миллий композиторларнинг ўсиб, вояга етиши билан бу каби ижодий ҳамкорликка эҳтиёж қолмади. Улуғ ватан уруш йилларида Мухтор Ашрафий ватанпарварлик ва қаҳрамонлик ҳақида кўплаб кўшиқ ва маршлар ёзган. “Қасамёд”, “Жангга бораман”, “Ўзбекистон” каби асарлари шулар жумласидандир, шунингдек А.Козловский билан ҳамкорликда хор ва оркестр учун “Буюк саркарда” кантатасини ёзган эди. 1942-йил “Қаҳрамонлик” симфониясини ҳам яратди. Бу асарларда ватан туйғуси кўтаринки руҳда жўшқин тараннум этилган. Опера ва балет театрида дирижёр бўлган, 1943-1947 йилларда эса директор лавозимини ҳам эгаллайди. 1947-1961 йилларда Тошкент давлат консерваторияси ректори ва опера-симфоник дирижёрлиги кафедрасининг мудирини бўлиб ишлади. Урушдан кейинги йилларда яратилган йирик асарларидан бири бу симфоник оркестр, хор жамоаси ва яккахонлар учун 1947-йилда ёзилган “Ўзбекистон” кантатаси бўлди. Ушбу кантатадан бошлаб, Ўзбекистонда кантата жанри ҳам ривожлана бошлади. Бу асар баъзи камчиликлардан ҳоли бўлмаса-да, ўша даврда маълум қадар ижобий рол ўйнади. Урушдан кейинги йилларда профессионал хор жамоалари

бўлмаганлиги боис, ушбу кантатани консерватория талабалар хори ижро этган. 1957-йилнинг ноябрь ойида Москвада иккинчи Ўзбек адабиёти декадаси бўлиб ўтади. Унда ўтган давр давомида ўзбек санъатида эришган натижалари намойиш этилди. Бунда ўзбек муסיқаси анча муваффақиятларга эга бўлганлиги маълум бўлди.

“Дилором” операсининг 1959-йилги иккинчи нашри ҳам жуда илиқ қабул қилинди. Ўзбек адабиёти ва санъатининг Москвада бўлиб ўтган учинчи декадаси очилиши ҳам айна шу опера билан бошланган. Мазкур операнинг умумий муסיқавий маъно тизимлари ичида хорлар жуда муҳим рол ўйнайди. Хорлар сахнада бўлиб ўтаётган ҳодисаларнинг энг муҳим қирраларида намоён бўлади. Жозибали куй-оҳангларга бой бўлган бу оперда кўплаб оммавий сахналар бор. Либретточилар К.Яшин ва М.Муҳаммедов композитор билан биргаликда асарни драматургиясидаги хор сахналарига муҳим эътибор беришган. Хорлар ўзининг маҳобатлилиги билан ажралиб турган ҳолда, яна асосий драматургик қаторни-ижтимоий низоларни очиб беришга ҳизмат қилади. “Дилором” операсидаги хорларнинг ишлатилиши шакллари ҳам турличадир. Масалан, нисбий тугал хор номери турфа хор ансамбллари, кенг ёйилган оммавий сахналар билан мавжуд. Операда кўп овозлик аралаш хорлар қаторида яна алоҳида хотин-қизлар ва алоҳида эркаклар хорлари бор. Уларнинг аксарияти икки овоздан иборат бўлиниш туфайли баъзан уч-тўрт овозга бўлинади. Хор номерларида гомофон-гармоник ёзув услуби билан бирга турфа полифоник баёни ҳам қўлланилади. Буларни жўр овозлик полифонияси, таклидий полифоник таркиблар ташкил этади. “Дилором” операси Алишер Навоийдаги академик давлат театрининг сахнасида 250-мартадан кўп ижро этилади. 1962-йили Иброҳим Султон либреттоси асосида “Шоир қалби” номли операсини яратди. Мухтор Ашрафийнинг ижодий меъроси серқирралидир. У муסיқанинг ҳар хил жанр ва шаклларида ижод қилиб, кўп асарлар яратди. Композитор, айниқса, муסיқий сахна асарларига кўпроқ эътиборини қаратди. Мухтор Ашрафий куйидаги балетларнинг муסיқа муаллифи; “Севги тумори”, “Темурмалик”, “Матонат”. Бу балетнинг премьераси 1972-йил Миср давлатининг пойтахти Қоҳира шаҳрининг опера ва балет театрида ўтган ва Жаваҳарлал Насир мукофотида 1973-йили сазовор бўлган. “Мухаббат ва қилич” - Душанбе ва Тошкент шаҳарларида 1973-1974 йилларда премьераси бўлиб ўтган.

Йирик жанрдаги вокал-симфоник асарларидан “Дахшатли ишлар” вокал-симфоник поэмасини ёзади. У умрининг сўнгги йилларида ҳам кўпгина асарлар яратди. Шулардан бири 1974-йилда Абдулқосим Фирдавсийнинг “Шоҳнома” асари асосида яратилган “Рустам ҳақида достон” эпик-ораторияси дунёга келди. Композитор бу ораторияда монументал жанрида тўпланган тажрибасидан унумли фойдалангани ҳолда композиция яратган. Асарда Мухтор Ашрафийнинг

хор тарзига оид услубий хусусиятлари кўп миқдорда намоён бўлади. Достоннинг асосий мазмуни баён этмаган ҳолда, Мухтор Ашрафий адабий матнини анча қисқартирган ва ораторияда энг муҳим жойларини бирлаштирган. Ораторияда хордан кенг фойдаланилган. Баъзан тўла хор таркиби ишлатилади, баъзан эса тўлиқсиз аралаш хорлар ҳамда алоҳида яккахонга жўр бўлувчи хорлар киритилган. Чиройли гармония оҳангдошлиги, шарқона мусиқа таровати, овоз йўналишларининг ўзига ҳос хусусиятларга эга эканлиги, хорнинг бакувват янграши асарнинг салмоқли бадий образларини ёрқин ифода этишга ёрдам беради. “Рустам ҳақида достон” ораторияси композиторнинг истеъдод чўққиси бўлди. Оратория Ўзбекистонга Эрон мусиқачиларининг ташрифи муносабати билан бағишланган кечада Мухтор Ашрафийнинг раҳбарлигида ижро этилган. Бу унинг ҳаётидаги сўнгги дирижёрлиги эди. Мухтор Ашрафий куйидаги кинофилмларнинг мусиқа муаллифи ҳамдир; “Момақалдиқода туғилганлар”, “Кониюта ғорининг сири”, “Дилором” фильм опера, “Қадим қаъла афсонаси”, “Семург”, “Ганг дарёсида тонг”.

Тошкент кўчаларининг Жуковский деб номланган манзилларининг бирида Мухтор Ашрафийнинг уй-музеи барпо қилинган. Ушбу музейнинг мрамрдан ишланган пештахтасида шундай сўзлар ёзилган эди; “Бу уйда совет композитори, дирижёр, СССР халқ артисти, СССР Давлат мукофоти лауреати, ЎЗССР ҳамда “Хамза” номидаги давлат мукофоти, Жаваҳарлал Неру ва Камол Абдел Носир номли халқаро танловлар ғолиби-профессор Мухтор Ашрафийнинг 1969-йилдан то 1975-йилга қадар яшаб ижод қилган уйдир”. Бу ерга ҳар хил марҳум композиторни ижодий фаолиятини эсга олиб, унинг дўстлари, яқинлари, ўқувчилари, меҳнат фахрийлари ва турли мамлакатлардан, шаҳарлардан ташриф буюрган ижод аҳли, техникумда ишлаб юрган кезларидаги дўстлари ва уларнинг ҳозирги кунда етишиб чиққан шогирдлари, студентлар, чет давлатлардан мухлислари сингари инсонлар ташриф буюрадилар ва марҳум хотирасини ёд айлаб, унинг ижодий тарихига яна бир бор юзландилар.

Хулоса қилиб шуни айтиш жоизки, СССР халқ артисти, Камол Абдел Наср ва Жаваҳарлал Неру халқаро мукофотлари, Республика Давлат мукофоти совриндори, композитор, дирижёр, профессор, йирик жамоат арбоби Мухтор Ашрафий кўп қиррали ижодий фаолияти билан XX аср Ўзбекистон мусиқа маданиятига улкан ҳисса қўшган. Унинг опера, мусиқали драма, балет, вокал симфоник, камер чолғу, кантата-оратория, кўшиқ ва романс жанрларида яратган асарлари, замонавий ўзбек мусиқаси тарихида чуқур из қолдирди.

Фойдаланилган адабиётлар

1. Ўзбекистон Президенти Ш.Мирзиёев 2017 - йил 25 - декабрь “Маданият ва санъат соҳасидаги муҳокамаси”га бағишланган йиғилишдаги сўзлаган нутқи.

2. Э.Тошматов “Дирижёрлик” Тошкент - 2008.
3. А. Фитрат “Ўзбек классик музикаси ва унинг тарихи” Т.- фан 1993 - йил.
4. Ўзбек халқ музикаси IV- том Тошкент - 1960
5. Ўзбек халқ музикаси VII - том Тошкент - 1960
6. “Музика ижодиёти масалалари” Ўзбекистон бастакорлар уюшмаси “Қатортол Камолот” нашриёти. Тошкент 1997 - уй.
7. А.Жабборов. Ўзбек бастакор ва музикашунослари . Тошкент - 2004.
8. Ф.Кароматов. Вопросы музыковедения (материали симпозиума) 1980 г.
9. Ю.Ражабий. И.Акбаров. Ўзбек халқ музикаси тарихи. 1981 уй.

DIRIJOR VLADIMIR BORISOVICH NEYMER IJODIY MAKTABI XUSUSIDA

Mirzobek O'tkir o'g'li Dilmurotov
mirzobek_dilmurotov@mail.ru

O'zDK huzuridagi Botir Zokirov nomidagi Milliy estrada san'ati instituti

Annotatsiya: Mazkur maqola muallifning ilmiy ishidan debocha bo'lib, o'zbek dirijorlik san'atining rivojlanishi va bugungi kuni o'rganib chiqildi (tahlil etildi) hamda ushbu san'atning yorqin vakillaridan biri, butun umri davomida o'zbek dirijorlik san'atini rivojlantirish va yuksaltirishga intilgan, o'z ijodiy maktabiga ega ustoz V.B.Neymer ijodiga qaratilgan.

Kalit so'zlar: dirijor, dirijorlik san'ati, ijodiy maktab, Neymer, asarlar, faoliyat, shogird tarbiyasi

CONDUCTOR VLADIMIR BORISOVICH NEIMER CREATIVE SCHOOL

Mirzobek Utkir o'glu Dilmurotov
mirzobek_dilmurotov@mail.ru

National Institute of Pop Art named after Botir Zakirov under the UzSK

Abstract: This article is a prelude to the author's scientific work, which studies (analyzes) the development and present of the art of Uzbek conducting and is one of the brightest representatives of this art, who throughout his life studied the art of Uzbek conducting. Aimed for the development and promotion, focused on the work of teacher V.B.Neymer, who has his own creative school.

Keywords: conductor, art of conducting, creative school, Neymer, works, activities, student education

Mohir dirijorning qo'lida bejirim yog'och tayoqchani o'ynatishi va harakati ilk bor musiqa san'atiga qadam qo'ygan har bir insonni o'ziga rom etib, tinglovchilarni sehrli ohang olamiga yetaklab olib kirishi sir emas, albatta. Jahonga mashhur Arturo Toscanini, Gerbert fon Karayan, Valeriy Gergiev, Klaudio Abbado, Vladimir Spivakov, Ernest Anserme, Djon Tauner Uilyams va boshqalar dunyo dirijorlik san'atida o'z nomlarini qoldirgan va o'ziga hos maktab dirijorlar nomi bugungi davrgacha esga olinadi.

O'zbekistonda ko'zga ko'rinarli yetuk dirijorlar - Doni Zokirov, Muxtor Ashrafiy, Aleksey Kozlovskiy, Aleksandr Glazunov, Naum Goldman, Zoxid Haknazarov, Quvonch Usmanov, Fazliddin Yoqubjonov, Farrux Sodiqov, Botir Rasulov, Sulaymon

Shodmonov, Viktor Medulyanov, Eldor Azimov, Anvar Ergashev, Feruza Abdurahimova, Vladimir Neymer shular jumlasidan. Bugunda esa ular qatoriga yosh avlod vakillari Aziz Shohakimov, Kamoliddin Urinbayev, Gayrat Abrarov, Bobomurod Xudoyqulov kabilar qo‘shilib o‘z kasbini professional va iste’dodli egalari sifatida o‘zbek dirijorlik san’ati rivojiga munosib hissa qo‘shib kelmoqdalar. Dirijorlik san’atini ilk na‘munasi sifatida, qadimgi eng oddiy musiqiy jo‘rlik-chig‘anoq va yog‘ochli nay, jonivorlar terisidan tortilib jaranglagan ilk urma soz do‘mbira zarblari bilan hamohang harakatlangan sardorning tana xarakati tomoshabin bo‘lib turgan qabiladoshlari uchun raqsning qanday tarzda davom ettirilishini belgilab beradi. Bu ehtimol bilan insoniyat tarixida “dirijorlik” qilishning ilk sahnasi deyish mumkin. O‘sha davrdan bugungi kunga qadar bu an’ana biroz o‘zgargan holda davom ettirilib kelinmoqda. Turli cholg‘udagi sozanda va xonandalar guruhi boshida - dirijor turadi. Yerga urib taqillatib dirijorlik qilish opera teatrlari, konsert zallari va cherkovlarda juda shovqini evaziga katta noqulayliklar tug‘dirgan.

Dirijorlik san’atining tarixiy rivojlanishining asosiy bosqichlarini ko‘rib chiqish, ijro etuvchi jamoaga ta’sir qiladigan qo‘l imo-ishoralari va yuz ifodalarining umumjahon ahamiyatidan iborat bo‘lgan dirijorlikning mohiyatini tushunishga imkon beradi.

Darhaqiqat dirijorlik - bu musiqiy ijro san’atining eng murakkab turlaridan biri bo‘lib bugungi kunda ijro guruhlarining turlari bo‘yicha opera va simfonik orkestri dirijorligiga bo‘linadi. Akademik dirijorligi, xalq xori va harbiy musiqa dirijorligiga bo‘linadi. Simfonik dirijor ulardan eng murakkab turlaridan desak mubolag‘a bo‘lmaydi. Ushbu yo‘nalishda dirijorlarni o‘qitish turli xil milliy maktablar va musiqa tarixi davrlariga tegishli simfonik, opera, balet va kamer ansambli repertuarlarini mukammal o‘zlashtirishni talab qiladi. Qo‘l manual va dirijorlik texnikasini takomillashtirish, asarlarni tahlil qilish va talqinlarni bajarish bo‘yicha uslubini bilishi zarur. Zamonaviy professional dirijor uchun ham professional, ham ijodiy, shuningdek shaxsiy, kommunikativ fazilatlar juda muhim bo‘lib chiqadi.

Yurtimizda dirijorlik san’atining boshlang‘ich rivojlanishi XX -asrning 30-yillariga borib taqaladi. Umuman olganda, mahalliy dirijorlik san’atini shakl topib rivojlanishi Yevropa san’at uslublari - opera, balet, operetta, drama va bir qancha yangi sohalarning yurtimizga kirib kelishi bilan uzviy bog‘liq bo‘lib, o‘z navbatida dirijorlik san’atining rivojlanishiga ham katta turtki bo‘ldi. Bu sohani ravnaqiga Doni Zokirov, To‘xtasin Jalilov, Tolibjon Sodiqov, Muhtor Ashrafiy, Naum Abramovich Goldman, Aleksey Fyodorovich Kozlovskiy, Aleksandr Konstantinovich Glazunov kabi kompozitor va dirijorlar, simfonik orkestr bilan yonma - yon faoliyat olib boruvchi mohir xormeysterlar -S.Vasilenko, A.Sultonov, R.Xublarov, V.Kaltman, B.Umidjonov, A.Xamidov, B.Lutfullayev, J.Shukurov, D.Qurbonova, L.Shamsina, F.Fayziy, Q.Mirzayev, Sh.Yormatov va boshqa mutahassislar, shuningdek kasbi

bo'yicha yorqin dirijor bo'lgan Quvonch Usmonov, Gani To'laganov, Dilbar Abdurahmonova, Zohid Xaqnazarov kabi ustozlarning yurtimizda dirijorlik san'ati gullab yashnashiga o'zlarining benihoya katta hissalarini qo'shganlar.

O'zbek dirijorlik san'atiga ulkan hissa qo'shgan hamda o'ziga hos maktab yaratgan Vladimir Borisovich Neymer O'zbekiston davlat konservatoriyasining professori, O'zbekiston respublikasida xizmat ko'rsatgan yoshlar murabbiyi, O'zbekiston milliy simfonik orkestri, yoshlar orkestri, hamda "Uspenskiy" nomli respublika maxsus musiqaga ixtisoslashtirilgan akademik litseyining simfonik orkestrlarida dirijor lavozimida ko'p yillar davomida ijod qilib kelgan.

V.Neymer o'zining dirijorlik faoliyati bilan o'zbek maktabining rivojlanishiga katta hissa qo'shdi, umri davomida doimo o'z kasbiga fidokorona munosabatda bo'ldi. Ko'plab jahonga mashhur sahnalarda dirijor sifatida turfa konsert dasturlari bilan ishtirok etdi. Konsertlarda qatnashish va chiqishlardan tashqari V.Neymer yosh dirijorlarga maslahat darslarini ham olib bordi.

Dirijorning birgina Mustaqillik yillaridan so'ng ishtirok etgan festivallari xaritasi nufuzli va e'tiborga loyihir: 2003- 2004 yillar Volga shahri "Yozgi musiqqa kechasi", 2005-yil "Yevro orkestr Rossiyada", 2005-yil "Yevro orkestr Fransiyada", 2006-yil "Kiyev yozgi musiqqa kechasi", 2006-yil "Klassik open fest", 2010-yil "Klassik open fest", 2011-yil "Klassik open fest", 2012-yil "Klassik open fest", 2013-yil "Klassik open fest", 2008-yil "Volgada klassika", 2009-yil "Volgada klassika", 2018 yil "Volgada klassika", sessiyalar: 2003-yil "To'rtinchi sessiya", 2004-yil "Rossiya va O'zbekiston" hamkorlikdagi sessiya, 2004-yil "Moskvada konsert", 2005-yil "Beshinchi sessiya", 2005-yil "Oltinchi sessiya", 2005-yil "Moskvada konsert", 2006-YIL "Yettinchi sessiya", 2006-yil "Sakkizinchi sessiya", 2007-yil "To'qqizinchi sessiya", 2007-yil "O'ninchi sessiya", 2008-yil "O'n birinchi sessiya", 2008-yil "O'n ikkinchi sessiya", 2009-yil "O'n uchinchi sessiya", 2010-yil "O'n to'rtinchi sessiya", 2011-yil "O'n beshinchi sessiya", 2012-yil "O'n oltinchi sessiya", 2012-yil "O'n yettinchi sessiya", 2013-yil "O'n sakkizinchi sessiya", 2018-yil "O'n to'qqizinchi sessiya" va bir qancha konsert va festivallarni sanab o'tishimiz mumkin.

V.B.Neymer har doim konsertlari omadli va muvaffaqiyatli o'tgan. V.B.Neymerning V.Spivakov bilan do'stona ham ijodiy hamkorligi ortida juda ko'p ijodiy loyihalar amalga oshirildi. Jumladan V.B.Neymer V.Spivakov boshchilik qiladigan "Moskva Virtuozlar" orkestri bilan Polsha, Germaniya, Ukraina va Sibirning bir qancha shaharlarida juda ko'p gastrol konsertlarida bo'lgan. V.Spivakov juda katta xayriya ishini V.B.Neymer bilan maslahatlashib Rossiya davlatida butun sobiq ittifoq davlatlarining yosh iqtidorli san'atkor va musiqachilari uchun fond ochishida maslakdosh bo'lgan.

Spivakov Fondi yoshlarni bir-birlari bilan ijodiy malaka oshirishlari uchun bir yilda bir marotaba yig'ilib, bir oy mashg'ulot o'tkazib so'ngra gostrol safarlarida bo'lishadi.

V.B.Neymer o'qituvchi va dirijorlikni kasb qilib olgan talabalar uchun juda kerakli "Dirijorlik psixologiyasi" deb nomlangan o'quv qo'llanmani tayyorlab, 2010-yili nashr etdi

Uning dirijor bo'lib etilishida kimlarning o'rni va ro'li haqida ham ma'lumotlar o'rin olgan. Yoshligidanoq ko'p ajoyib va buyuk dirijorlarni ko'rgani, hatto ba'zilar bilan birga ishlashga muvofiq bo'lganini eslaydi Muxtor Ashrafiy, Aleksey Fyodirovich Kozlovskiy, Aleksandr Konstantinovich Glazunov, Naum Abramovich Goldman va boshqa bir qancha ajoyib inson va mutahassislarni sanab o'tgan. Darhaqiqat bunday daholardan saboq olib, ularning ba'zilar bilan birga hamkasb sifatida ishlash juda katta baxt deb biladi. V.B.Neymer o'z kitobida har birlari bilan bo'lgan ajoyib ijodiy vaziyatlar to'g'risida to'xtalib o'tganlar. Zero, qo'llanmaning asosiy maqsadi dirijor psixologiyasini ochish edi.

V.B.Neymerning "Dirijorlik psixologiyasi" kitobi yurtimizda mazkur yo'nalish bo'yicha yozilgan birinchi o'quv va uslubiy qo'llanma hisoblanib, opera va simfonik dirijorlarni o'qitishning eng muhim masalalariga bag'ishlanadi. O'rganilayotgan asarlarning musiqiy va sahnaga qo'yilishi bilan bog'liq bo'lgan holatlar, mashg'ulot jarayonlari va konsert ijrolarida dirijor ijrosining psixomantiqiy jihatlari qanchalik muhimligi bu kitobda tushunarli va ma'lum samarali o'qitish usullari keltirilgan. Yana bu kitob dirijor faoliyati bilan bog'liq juda keng va xilma-xil muammolarni o'ziga qamrab oladi.

Foydalanilgan adabiyotlar

1. Azimov K. O'zbekiston dirijorlari. -Toshkent, 2001.
2. Barsova I. Kniga ob orkestre. - Moskva, 1969.
3. Konnova E. Istoriya dirijerskogo iskustva.-Tashkent, 2018.
4. Neymer V. Psixologiya dirijirovaniya.-Toshkent, 2010.
5. Xaqnazarov Z. Dirijorlik haqida / O'quv-qo'llanma. - T., 2012.

DIRIJORLIK TAYOQCHASI TARIXI

M.Djumaboyeva

Qoqon DPI

Dr.Mustafa Yigitog'lu

Bolu Abant izzet Baysal Üniversitesi

Annotatsiya: Ushbu maqolad dirijorlik fani doirasida dirijorlik tayoqchasi tarixi haqida so'z yuritilgan.

Kalit so'zlar: dirijor, tayoqcha, nota, partitura, asar, kampazitor, xor, amplituda

HISTORY OF THE CONDUCTOR'S STICK

M.Djumabayeva

Kokand SPI

Dr. Mustafa Yigitoglu

Bolu Abant İzzet Baysal University

Abstract: This article discusses the history of the conductor's baton within the scope of the science of conducting.

Keywords: conductor, baton, note, score, piece, campazitor, chorus, amplitude

Bugungi kun pedagoglari xar jihatdan bilimli, zukko va davr bilan xamnafas bo'lishi, zamon talabi ekanligi sir emas. Xar bir fan o'qituvchisi o'tiladigan yangi mavzuga chin yurakdan yondoshagina dars samarali va natijali bo'ladi. Dirijorlik fani xam muxim fanlar qatoriga kiradi. Dirijyorlik - san'atning o'ziga xos jihatlariga ega bo'lgan maxsus turidir. Uning asosiy va fundamental farqi shundaki, dirijyor o'zi bir marta tovush chiqarmay yoki biror cholg'udan tovush hosil qilmay turib, o'z tasavvurida eshitgan asarning musiqiy obrazini xonanda - ijrochilar jamoasi orqali tinglovchiga yetkazadi, u yoki bu ijodiy maqsadga erishish uchun o'z jamoasini yo'naltiradi va boshqaradi. Xuddi shu jihat, dirijyorlik texnikasi, boshqa musiqiy - ijrochilik texnikalardan ajralib turadi. Dirijorlik faniga kirishda eng avvalo tinglovchilar uchun qiziqarli ma'lumotlarni bayon qilish maqsadga muvofiq bo'ladi. Jumladan dirijyor tayoqchsi masalasi bugungi kunda juda dolzarb bo'lib turibdi. Tayoqcha bilan dirijyorlik qilishi qulaymi yoki aksinchami? degan savol tinglovchilar tomonidan ko'p beriladi. Bu biz oylaganchalik oddiy savol emas. Agar biz dirijyorlik san'ati tarixiga murojaat qilsak, ushbu tayoqcha ikki narsa takt belgilash uchun hamda didijyor orkestr yoki xorga o'z niyatlarini yetkazish uchun mo'ljallanganligini ko'rsatishimiz mumkin. Ya'ni, bunda tayoqcha bilan musiqa sur'ati, dinamikasi,

xarakteri ko'rsatib beriladi. Tayoqcha esa, biz bilib olishga ulguranimizdek, turli kattalikda oddiy va kichkinadan tortib, "qirol hissasi" deb ataluvchi bahaybatlarigacha bo'lgan. Hatto XIX asrgacha ham yog'och taqillatish bilan ritm belgilangan. Bu hol dirijyorlarning intiqiligi bilan emas, balki dirijyorlik eshitilmasa, ijroda yakdillik bo'lmasligi bilan izohlangan. Takt chizig'ining paydo bo'lishi va notalarning taktlarga bo'linishi (XVII asrning ikkinchi yarmi) dirijyor vazifasini yengillashtirdi. General-bas, ya'ni doimiy garmonik jo'rlik paydo bo'ldi. Dirijyor chembalo yoki royal yoniga o'tirib olib, ansambl bilan birgalikda ijro qilib, dastlabki akkordlar bilan tempni ko'rsatib, ritmni urg'ular bilan ajratib, ko'zlari, boshi, barmog'i bilan ishora qilib, hirgoyi qilib, ba'zida oyog'ini taqillatib, tovushlarni boshqara boshladi. Boshqaruvning bunday usuli, ayniqsa opera va konsertlarda keng tarqaldi.

XVII asrda esa yog'ochga bog'langan dastro'mol yoki ro'molcha yordamida dirijyorlik qilish holatlariga ham duch kelamiz. Bunday voqea Italiyada bo'lgandi va bu eshitilmas dirijyorlikka intilishning bir ifodaidir. Biroq tayoq va oyoqni do'pirilatish davom etardi va u hamon ko'pchilikning g'ashini keltirardi. Matteson so'zlarini eslaymiz: "Ayniqsa, tarixdagi fransuz operasi bunday usulni hali ham qo'llab kelayotgani uchun ko'p tanqidga uchradi" (Kompozitor va dirijyor Molli bilan bo'lgan voqea). Shu paytning o'zida tarixdagi Italyan operasida esa dirijyorlar eshitilmas tarzda, royal ortida o'tirgan holda orkestrni boshqaradilar.

XIX asrning boshida Berlindagi milliy teatrda dirijyor Bernard Analli Veber ichi buzoq yengi bilan to'ldirilgan charm karnay bilan dirijyorlik qiladi. Veber u bilan prtituraga shunday "ishlov" berardiki, yung har tomonga tuzib ketardi. Albatta, bu kabi misollar talaygina edi. Boshqaruvning bunday usullari, ya'ni royal ortida o'tirib va takt uruib dirijyorlik qilish oxir-oqibat o'zaro ziddiyatlarga olib keldi. Har ikkala usul faoliyatga mustahkam o'rnatildi va o'zining tarafdorlari hamda raqiblariga ega bo'ladi. Endi zamonaviy dirijyorlik usuli tomon bir qadam qoyish, ya'ni dirijyorlar foydalangan barcha narsalarni ixchamgina tayoqchaga almashtirish qolgandi. Albatta, bu avval boshida an'anaviy dirijyorlik usuli tarafdorlarining qizg'in noroziligiga sabab bo'ldi. XIX asrda dirijyorlik tayoqchasining paydo bo'lishi misli ko'rilmagan bir yangilik bo'ldi. Inson tabiati shunday - bir o'rganib qolgan narsalarimizdan voz kechishimiz juda qiyin. 1812-yilda venada bo'lib o'tgan musiqiy bayramda dirijyor qo'lida tayoqchani paydo bo'lishi barchaning e'tiborini jalb qildi. 1817-yilda esa Frankfirt Mayn shahrida dirijyor Shpor ilk bor o'ng qo'lida tayoqcha bilan dirijyorlik qila boshladi. Rixard Vagner esa birinchi bor tinglovchilarga orqasi bilan turib, dirijyorlik qildi. U mahalda konsertlarga oddiy xalq emas, balki oily tabaqali janoblar va xonimlar, podsho va uning amaldorlari kelishardi. Ularga teskari turib dirijyorlik qilish mahalda katta gunoh va hurmatsizlik hisoblanardi. Rixard Vagner esa bu an'anani qat'iy turib buzdi. Gap shundaki bundan avval dirijyorlar orkestrga teskari turib, muhlislarga qaragn holatda dirijyorlik qilardilar. Shpor o'z xotiralarida o'z

konsertlaridan birida tayoqcha bilan hech bir shovqinsiz va yuzini ortiqcha tirishtirmay dirijyorlik qilganini va bu muhlislarga juda yoqqanini, biroq direksiyani tashvishga solganini soʻzlab bergandi. Shundan soʻng hamma tayoqcha bilan hamma joyda dirijyorlik qila boshladilar. U umuman dirijyorlikning timsoliga aylandi.

Tayoqchani paydo boʻlishi dirijyorlik usulining almashinuvinigina emas, balki bundanda kattaroq maʼnoni anglatadi. Endi dirijyor tayoqchani tugʻ sifatida olib, "taxtga chiqdi" va hukmronlik qila boshladi. Dirijyor timsolida esa endi yagona ijroga hukmronlik qiluvchi shaxs namoyon boʻldi, jamlandi. Shu tariqa, XIX asrning 40 yillariga kelib, dirijyorlikning yangi usuli toʻla-toʻkis qaror topdi.

Shunday qilib, dirijyorlik tayoqchasi tezda barcha tomondan tan olindi. Endi tayoqcha juda ekrakli yordamchiga aylandi. Chunki u tufayli qoʻl uzunroq, egiluvchanroq boʻladi. Tayoqcha uzoqroqqa aniqroq koʻrinadi. U kaft va barmoqlarning hatto eng nozik harakatlarini ham aniq yetkaza oladi. Bularning barchasi faqatgina agar tayoqcha haqiqatan ham qoʻlning davomi boʻlib, u bilan organik tarzda bogʻlangan boʻlsa, qoʻlning "istagini" bildirsa va ritmga halal beruvchi ortiqcha narsa boʻlmasagina toʻgʻridir. Tayoqcha "jonli-uygʻoq" boʻlishi kerak. Shundagina u dirijyor va orkestrlarga foyda keltiradi. Orkestrning har bir aʼzosi buni yaxshi biladi. Agar tayoqchani uchi bilan dirijyorlik qilinsa, u kerakli va foydali asbobdir, agar dirijyorlik markazi boshqa joyda, kaftda, bilakda va boshq yerda boʻlsa, unda tayoqchadan foyda yoʻq. tayoqcha undan foydalanishni bilganlarga kerak. Aks holda, u foydasiz, hattoki zararli deb sanaladi. Tayoqcha bilan ishlash yaxshimi yoki yoʻqmi degan savolning mohiyati ham shunda. Biroq dirijyor faqat koʻzlari yoki qoshlari bilan boshqaradigan holler ham boʻladi. Masalan, Artur Nikish baʼzida koʻzlari yoki qoshlari bilan dirijyorlik qilgan paytlari ham boʻlgan.

Nikolay Malkoning yozishicha, taniqli dirijyor Ernst Anserme qachondir unga dirijyorlikni boshlashdan avval tayoqchani uchiga qarashini, shunda orkestr ham nogahon shunga tikilib qolishini aytgan. Bu yaxshi maslahat! Tayoqchadan foydalanish samarasi, uni qanday ushlash va ishlatishga bogʻliq. Buning uchun tayoqchani chetga qaratib emas, balki qoʻl yoʻnalishida ushlash kerak. Afsuski, tez-tez shunday holat uchray turadiki, bunda tayoqcha umuman dirijyorlik qilmaydi, chunki orkestr oldida ikki dirijyor qoʻl va chetga qaratilgan tayoqcha namoyon boʻladi. Bu ikki "dirijyor" har doim ham yakdillikda harakat qilmaydi. Shu bois tayoqchani oʻrtasidan emas, balki uchidan turish lozim boʻladi tayoqcha barchaga yaxshi koʻrinib turishi kerak. Bu avvalo, qoʻl harakatiga bogʻliq boʻlib, tayoqchani dirijyorlik pulti toʻsib qoyadigan darajada past ushlamaslik kerak. Shuningdek, qoʻlni yoki ikkala qoʻllarni ham bosh ustida koʻtarib tushunarsiz va "sirli" aylanma harakatlar ham qilib boʻlmaydi. Bundan tashqari, bir tomonga oʻgirilib, oʻz gavdasi bilan tayoqchani orkestrdan toʻsib qoyish ham notoʻgʻri. Ayniqsa, oʻsha qism ayni paytda dirijyorga ehtiyoj sezib turgan boʻlsa. Xullas, shuni unutmaslik kerakki, dirijyorlik tayoqchasi

eshitilmas, lekin ko‘zag ab ko‘rinuvchi ishoralar berish uchun qo‘llaniladigan yaroqdir. Zotan, orkestr ijrochilari o‘z partiyalari bilan mashg‘ul bo‘lib, ular tayoqchani pauza paytida ko‘radilar, yoki ijro davomida o‘z qiri bilan ilg‘aydilar, yohud his qiladilar. Shu bois ham dirijyor tayoqchasi musiqachilarning diqqat markazida bo‘lishini va ularga ishonchli mayoq bo‘lib xizmat qilishni ta‘minlashi zarur. Tayoqchani o‘lchamlari orkestrning va joining katta-kiochikligiga qarab belgilanadi va ko‘pincha, u dirijyorning o‘ziga havola bo‘lib, har kim o‘ziga qulay bo‘lgan va o‘rganib qolgan tayoqchasi bilan ishlagani ma‘qul. Manual texnika lotincha «manos» - «qo‘l» so‘zidan olingan. Bu - dirijjorga o‘z maqsadlarini; sur‘at, ritm, metr, xarakter, dinamika haqidagi «muhim axborotni» yetkazish; muayyan cholg‘u yoki guruhlarning ijrosini ko‘rsatish, asarni o‘z talqinida ifodalash vositasi bo‘lgan harakatlar yig‘indisidir. Manual texnika dirijjorga uning «cholg‘usi» bo‘lmish orkestrni boshqarish, undan o‘ziga kerakli musiqa chiqarish vositasi bo‘lib xizmat qiladi. Bunda manual texnika bemaqsad bo‘lmay, balki ijro etilayotgan musiqani ruhlanib yangrashidek bosh maqsadga bo‘ysunishi kerak. U tinglovchilarga, hattoki dirijor boshqarayotgan orkestrga ham sezilmasligi kerak. Shu bilan birga «yomon qo‘l», ya‘ni «dirijorlik texnikasi asosi»ga ega bo‘lmagan va ayni paytda yuksak ijrochilik qobiliyatiga ega bo‘lgan dirijorlar ham yo‘q emas, Misol tariqasida S.I. Savshinskiyning «Pianinochi va uning faoliyati» deb nomlangan asaridagi (L. 1961, 7-bet) so‘zlarni keltirish mumkin: «Buyuk dirijor Otto Klemperer ilk bor Leningradda konsen berganda Motsart, Betxoven, Brams asartarini ijro etib, muxlislar qalbmi lanaga soiganda uning texnikasi umuman yo‘q ekan, deguvchilar topildi, Ular, ayniqsa, orkestr a‘zolari va yosh dirijorlar orasida ko‘p edi. Vaholanki, orkestr o‘shanda dirijor niyatini to‘liq amalga oshiruvchi, ilhom bilan bajaruvchi yagona cholg‘u kabi ishlagan edi. Axir ko‘zga yaqqol tashtanib turmagan texnikani egallashning ozi san‘atdagi buyuk texnika emasmi?!» Shunday qilib, dirijorlik texnikasi tufayli, dirijor ijrochilar bilan muloqot o‘rnatadi va uni ushlab turadi. musiqa xarakterini uning g‘oyasi va kayfiyatini plastik tarzda namoyon etadi. U o‘zidagi ruhiyatni orkestrga yuqtirgan holda uning jarangdorligini ta‘minlab. asarning shaklini yaratadi.

Ma‘nodor manual texnika, aniq obrazli qo‘l harakati ijroning badiiy bo‘lishiga xizmat qiladi. Qo‘l harakatlari tilini yaxshi egallagan dirijor asarni ayni damda qanday istasa, shunday ijro ettirishi mumkin, garclii bu holat repetitsiyadagidan ko‘ra farqliroq bo‘lsa ham. Sunday ijro tinglovchida katta taassurot qoldiradi.

O‘ng va chap qo‘l harakatlari va dirijyorlik tayoqchasi

Qo‘l harakatlarini tezligi har xil takt sxemalarini ikkinchi darajali vazifalarni yechishda qo‘l kelsa-da, ammo bir xillik darajasiga tushib qoladi, bu esa ma‘lumki, ijodkorlikka ziddir. Havoda muallaq holda taktlarni musiqasiz bajarishga o‘rgangan dirijyor o‘zining artistlik qobiliyatini so‘ndiradi, chunki u musiqa asarlarini ijro etish chog‘ida ohangga mos turli xil original usullarda qo‘l siltash harakatlarini ilgarigi odat

bo'lib qolgan bir xillik, sxema harakatlari bilan chalkashtibi yuboradi. U faqat miyadan boshqarishni talab qilmaydigan ayrim oddiy harakatlarnigina bajarish mumkin.

Dirijyorning chap qo'li nimalarga qodir?

a) o'ng qo'l bilan paralle holda bir xil sxemani o'sha tomonga qarab bajarish;
b) o'ng qo'lga nisbatansimmetrik ravishda harakat qilish;
c) umumiy bir sxemani qismlarga ajratib, simmetrik hollarda bajarib o'ng qo'l harakati galma-gallashuvi.

d) o'ng qo'lning tsiklik harakatini simmetrik hollarda bajarish, vaqti-vaqti bilan o'ng qo'l harakatiga qo'shilishi;

e) o'ng qo'l harakatsiz turganda juda murakkab harakatlarni bajarish;

f) o'ng qo'lning takt harakatini to'xtatmasdan, oddiy harakatlarni bajarish mumkin: harakatda, harakatsiz holda bo'lishi yoki istalgan tomonga to'g'ri chiziq boylab harakatlanishi qo'llarning alohida-alohida qilish qobiliyati dirijyorning shaxsiy sifatlariga bog'liq.

Har bir dirijyor o'z fiziologik imkoniyatlarigab ega bo'ladi, biroq o'z harakatini ko'proq, boshqasi esa kamroq tabaqalashtirishni egallab olgan. O'quvchi avvalo taktlar qilishni bitta qo'li bilan alohida o'rgangani, keyin esa ikkala qo'li bilan bir vaqtda harakat qilishni hamma choralar bilan egallab olishi muhimdir. Shulardan kelib chiqib har bir dirijyor quyidagi usullarni o'rganib olishi zarur.

a) har biri qo'li bilan alohida takt qilishi;

b) har bir qo'l va ikkalasi bilan quloch kengligida simmetrik takt qilishi va ularning turli holatidan foydalanish;

c) turli variantlarda bitta va ikkita qo'l bilan dirijyorlik qilgan hollarda vaqti-vaqti bilan bir qo'lni takt qiluvchi boshqa qo'lga qo'shish;

d) turli tomonga bir sxema boyicha qo'llarni takt qilishda ikkalasi harakatini galma-gallashtirish: masalan o'ng qo'li bilan bir takt yoki taktning qismini bir ijrochiga qaratib, chap qo'l bilan taktning qolgan qismini yoki keyingi taktning boshqa ijrochiga qarata olish;

e) bir qo'l takt qilayotganda boshqa qo'lni harakatsiz tutib turish yoki ogohlantiruvchi ishoralar qilish, ohangni kuchaytirish yoki pasaytirishni to'g'ri chiziq boylab yuqori va pastga harakatlar bilan ko'rsatish;

f) ko'pincha o'ng qo'l bilan taktlash davomida har xil ko'rsatmalar berish va boshqa qo'l bilan turli-tuman obrazli vaziyatga ishoralar qilish.

Dirijyorning beso'naqay, notabiiy yoki qo'pol harakatlari ijrochilarda zo'riqish va noqulaylik hislarini tug'dirishi mumkin. Muayyan estetik normalarni ham mudom yodda tutish darkorki, dirijyorni butun ijrochilar guruhi, avvalo, ko'rish orqali qabul qiladilar. Dirijyorlik qilish paytida qo'l holati o'zgarishsiz qolmaydi. Ularning joylashuv balandligi, cho'zilish darajasi doimo o'zgarib turadi. Bu ko'p sabablarga bog'liq. Jumladan, orkestr jarangdorligi dinamikasiga, u yoki bu epizod fakturasiga,

muayyan cholg'u yoki guruhlarning, ijroga kirishishini ko'rsatishga, asar janriga, uslubiga, masshtabiga, qolaverasa, orkestr yamasi teatrlarda (orkestr joylashadigan chuqurlik) yoki Estrada sahnasida dirijyorlik qilinishiga bog'liq bo'lishi mumkin. Bularning barchasi dirijyor qo'llari holatida aks etadi.

"Amplituda" lotincha amplitudo so'zidan olingan bo'lib, kenglik yoki hajmi bildiradi. Musiqa tovushining kuchi tebranishning keng-qisqaligiga bog'liq. Tebranish qancha keng bo'lsa, tovush shuncha qattiq bo'ladi va aksincha.

Umuman dirijyor o'zida qo'l harakati amplitudasi meyorini saqlash hissini tarbiyalamog'i lozim. U haddan ziyod katta, keng harakatlardan qochishi kerak. Harakat imkon qadar ifodali va tejamkor bo'lishi lozim. Katta amplitudaga berilib ketish dirijyorning harakatlari ifodali va aniq bo'lmay qolishiga olib keladi. Qolaversa, bu doimo ham ijro etilayotgan musiqa xarakteriga to'g'ri kelavermaydi. Ba'zida dirijyor orkestrdan piano (p) talab etgan holda, uning harakatlari aynan forte (f) ga mos kelayotganiga e'tibor bermayotganiga guvoh bo'lamiz. Afsuski, bunday kamchilik nafaqat faoliyatini endigina boshlayotgan, balki tajribali dirijyorlarda ham bo'ladi. Harakat amplitudasidek ifoda vositasi sifatida foydalanishni alohida vaziyati deb, uning to'satdan yoki asta-sekin temp almashinuvi paytida o'zgartirishdan iborat, odatda, "kreshchendo" paytida harakat amplitudasi kattalashish tomonga, "diminuendo" paytida esa kamayish tomonga o'zgaradi. Harakatning to'satdan qisqarishiga, uning to'satdan ko'payishi kabi chaqqon harakati bilan erishiladi. Shu o'rinda ijro etuvchi jamoaning soni ham katta ahamiyatga ega ekanligini sedan chiqarmaslik kerak; dirijyor qarshisida ko'p odam o'tirsa, u nogahon katta harakatlarga o'tib ketishi tabiiy va aksincha. O'z navbatida buning teskarisi ham bo'lishi mumkin.

Foydalanilgan adabiyotlar

1. SH.Mirziyoyev. erkin va farovon, demokratik O'zbekiston davlatini birgalikda barpo etamiz. Toshkent -"O'zbekiston" -2016.56 B.
2. SH.Mirziyoev. Buyuk kelajagimizni mard va olijanob xalqimiz bilan birga quramiz. Toshkent -"O'zbekiston" -2016.488 B.
3. SH.Mirziyoev. Qonun ustuvorligi va inson manfaatlarini ta'minlash-yurt taraqqiyooti va xalq farovonligining garovi. Toshkent -"O'zbekiston" -2016. 488 B.
4. SH. Mirziyoev. Tanqidiy tahlil, qat'iy tartib-intizom va shaxsiy javobgarlik xar bir rahbar faoliyatining kundalik qoidasi bo'lishi kerak. Toshkent -"O'zbekiston" -2017.104 B.
5. Zinoveva L.P.Vokalnie zadachi aufakta v dirijirovanii. 2007
6. Sh, Jumaboyeva M. "Forming the child's personality in the process of acquiring musical knowledge." web of Scientist: International Scientific Research Journal 3.11 (2022): 128-132.

7. Shavkatovna, Djumabaeva Muqaddas. "The Importance of the Sound of Tones in Instilling Elements of National Spirit in the Hearts of Students." *JournalNX* 7.02: 151-153.

8. Kobilova E.B. Classical music and youth education((*Asian Journal of Research in Social Sciences and Humanities* ISSN: 2249-7315 Vol. 12, Issue 09, September 2022 SJIF 2022 = 8.625 A peer reviewed journal) Formation of creativity in preschool children by means of folk instruments using advanced foreign experience(ISSN: 2776-0979, Volume 3, Issue 10, Oct., 2022)

9. Kobilova E.B. Priority action on the development of educational reforms in Uzbekistan International Scientific Conference Sofia. 2020y. -55-58bet

10. Kobilova E.B. "Forming The Virtue of Hard work in students through the life end work of the composer YunusRajabi". "The american journal of social science end education innavations.2021y34-39bet

11. E.B. Of forming musical creativity of school children.Published by International journal of Social Sciences & Interdisciplinary Research., under Volume: 12 Issue: 02 in February-2023 <https://www.gejournal.net/index.php/IJSSIR.b.20-22>

12. Kobilova E.B . Educational significance of teaching the history of turkish art and culture to students. ISSN 2277-3630 (online), Published by International journal of Social Sciences & Interdisciplinary Research., under Volume: 12 Issue: 02 in February-2023 <https://www.gejournal.net/index.php/IJSSIR b. 17-19>

IJROCHILIK QOBILIYATINI SHAKLLANTIRISH VA RIVOJLANTIRISH HUSUSIDA

Mashxurbek Maribovich Xolmatov
Yunus Rajabiy nomidagi O'zMMMSI

Annotatsiya: Ushbu maqolada cholg'u ijrochiligiga tegishli bo'lgan ayrim jihatlar va ijrochilik mahoratini o'stirishga yordam beruvchi omillar, xususan yosh ijrochini tarbiyalashda pedagog nimalarga ahamiyat berishi lozimligi hususida so'z yuritiladi.

Kalit so'zlar: cholg'u ijrochiligi, kuy, nola, usul (ritm), o'lchov, artikulyatsiya, jo'rnavoz, musiqiy shakl, fraza

ON BUILDING AND DEVELOPING EXECUTIVE ABILITY

Mashxurbek Maribovich Kholmatov
UzNMAI named after Yunus Rajabi

Abstract: This article discusses some aspects related to musical performance and factors that help to develop performance skills, in particular, what the pedagogue should pay attention to when training a young performer.

Keywords: instrumental performance, melody, melody, method (rhythm), measure, articulation, accompaniment, musical form, phrase

Qayd etish joizki, cholg'ular, cholg'u musiqasi hamda ijrochiligi azal-azaldan bir-birini to'ldirib, rivojlanishiga va takomillashishiga zamin yaralib kelgan. Ijrochilik mezonining rivoji cholg'ular ko'lamini kengaytirish, imkoniyatlarini oshirish uchun xizmat qilgan. O'zbek an'anaviy cholg'ularining tarixiy shakllanishi ham bir qator xalq milliy an'analari negizida qaror topgan. Kasbiy musiqaning ijodiyoti va uning rivoji aynan cholg'ular bilan chambarchas bog'liqligini qayd etib o'tish lozimdir. Chunonchi, mumtoz ijodiyot cholg'ularning mukammallik xususiyatlarini namoyish etibgina qolmay, ularning rivojiga ham o'z ta'sirini ko'rsatib kelgan. Shu bois, cholg'ular va cholg'u musiqasi an'analari o'zining shakllanish davri, ya'ni qadim zamonlardan xalq musiqa madaniyatining asosiy omillaridan biri sifatida muhim ahamiyat kasb etib kelgan.

Bugungi kunda o'zbek milliy cholg'u ijrochiligini yanada rivojlantirish, o'sib kelayotgan yosh avlod, xususan yosh, cholg'u ijrochiligi yo'nalishiga mehr qo'ygan talaba va o'quvchilarga ijrochilik sir sinoatlarini o'rgatish biz soha vakillari, ustoz va murabbiylarning oldida turgan eng dolzarb vazifadir. Shu munosabat bilan ushbu

maqolamizda ham cholgʻu ijrochiligiga tegishli boʻlgan ayrim jihatlar va ijrochilik mahoratini oʻstirishga yordam beruvchi omillar, xususan yosh ijrochini tarbiyalashda pedagog nimalarga ahamiyat berishi lozimligi hususida soʻz yuritiladi.

“Isteʼdodni dastlabki musiqiy qirralarini namayon qilish uchun talabalarni guruhlar bilan har xil sinovlar, musiqiy musobaqalar oʻtkazgan holda eng iqtidorlilarini va qobiliyatlilarini tanlashga imkon yaratish zarur hisoblanadi. Ushbu tanlovda ularga oʻzini erkin tutish, qoʻshiq aytish va raqs tushishdan tortinmaydigan muhit yaratilsagina talaba oʻziga tanish boʻlgan asarni bexato kuylashi, yoki sheʼrni yoddan ifodali oʻqishi mumkin va bu katta ahamiyatga ega. Shundan keyin talaba tomonidan berilgan kuy yoki tanish qoʻshiqni boshqa pardada kuylatib uning ovozidagi parda tozaligi va tovush oraliqlari (intervallar, ayniqsa tersiya, kvarta va h.k.)ning tozaligini aniqlash mumkin. Garmonik eshitishini esa bir vaqtning oʻzida bir nechta tovushni (interval, akkord) chalib nechtaligini aniq aytgandan keyin, ularni alohida kuylatib koʻrish zarur. Musiqiy xotirasini sinash uchun bolaga ikki, toʻrt takt hajmdagi kuyni cholgʻu asbobida chalib berib, kuylash soʻraladi”¹.

Ritmni his etish, dinamika, frazirovka

Musiqiy ifoda vositalariga tovush hosil qilish va uning akustik asoslari. Musiqiy tovush, sozning tozaligi (intonatsiya), tovush tusi (tembr), nola (vibrato), usul (ritm), oʻlchov, surʼat, agogika, artikulyatsiya, dinamik belgi va boshqalar kiradi.

Tovushni ifodali, goʻzal qiluvchi omillar uchta boʻlib, shulardan biri intonatsiya (lotincha - baland, yuqori) dir. Uning sofligiga erishish uchun avvalo sozandaning cholgʻu asbobi sifatli ishlangan va chalinib tajribadan oʻtgan boʻlishi kerak. Bundan tashqari tovushning sof chiqishi ijrochining mahoratiga va kayfiyatiga ham bogʻliq.

Eng asosiysi sozandaning oʻzi ijro davomida cholgʻu asbobining har bir asosiy pardalari sozini doimo eshitib nazorat qilgan holda muvofiqlashtirib toza va sof tovush hosil qilishi juda muhim ahamiyatga ega.

Tovush tembri (tembr fr. - tovush boʻyogʻi, tusi, xarakteri) tovush sifatining muhim omillaridan boʻlib, har bir inson ovozi va cholgʻu asbobi tovushiga xos xususiyatdir. Tovush tembri va chiroyining xilma-xil boʻlishida oberton-garmonik (inson qulogʻi ilgʻamaydigan ichki ohangdosh) tovushlar tarkibi juda katta ahamiyatga ega. Yaʼni obertonlar tarkibidagi tovushlardan qaysi biri jaranglamasa tovush tembri - goʻzalligiga ham shuncha putur yetadi.

Vibrato - toʻlqinlatish, tovush nolasi, tovush sifatini boyituvchi omillardan boʻlib, u tovushga oʻziga xos joziba baxsh etadi va goʻyo uni qizdirib, jonlantiradi. Bunda tovushning bir parda doirasida chorak va nimchorak pardalarga koʻtarilish hamda pasayish harakatlari kuzatiladi.

¹ Oʻktamjon Rasulov. Cholgʻu ijrochiligi. Toshkent. 2020.

Tovush kuchi esa tebranish harakatinig kengligi va kuchiga bog'liq. Ya'ni tovush hosil qiluvchi membrananing tebranish miqyosi - amplitudasi qancha keng va kuchli bo'lsa tovush ham shuncha kuchayadi.

Dinamik o'zgarishlarni uch asosiy guruhga taqsimlash mumkin:

a) turg'un, ya'ni o'zgarmaydigan;

b) asta-sekin o'zgaruvchan, pog'onama-pog'ona kuchayib yoki pasayib boruvchi turlari mavjud: kuchsizdan (pastdan): *pp-p-mp-mf-f-ff* kuchliga va aksincha *kuchlidan ff-f-mf-mp-p-pp* kuchsizga susayib boruvchi;

v) qarama-qarshi - tafovutli *p-f*, *pp* - va unga aloqador urg'ular tovush kuchini oshirish va pasaytirish belgilari sifatida asar mohiyatini ochishda xizmat qiladi.

Ikkinchi guruh ijrochilik texnikasiga aloqador bo'lib unga barmoqlar harakati, ijrochilik nafasi kabi omillar kiradi. Umummusiqiy ifoda vositalari usul (ritm), o'lchov, sur'at, agogika, artikulyatsiya, kuy, motiv, fraza, jumla, davriya, kulminatsiya, avj va boshqalardan tashkil topadi. Bularni to'liq ravishda musiqa nazariyasi, musiqiy shakllar tahlili va garmoniya fanlari o'rganadi.

Ijroni jo'rnavor bilan uyg'unlantirish

Pedagog talabada jo'rnavor bilan uyg'unlashgan holda cholg'uda to'g'ri chalishi, malakasi mustahkam o'zlashtirilgunga qadar uning ko'rsatmalariga qay darajada amal qilinayotganini diqqat bilan kuzatib borish lozim.

Ijrochi qiyinchiliksiz, dinamik jihatdan bir tekis tovush chiqara olishi va intonatsion xatolarga yo'l qo'ymasligi uchun dastlabki mashqlar qisqaroq tovush va kichik fraza-qismlardan iborat bo'lishi lozim. Ijrochilik nafasi davomli tovushlardan iborat material asosida nafas chiqarishni asta-sekin oshirish bilan rivojlantirib boriladi. Cholg'u ijrochisi qanchalik taraqqiy etgan bo'lsa, uning ijrodagi nozikliklarga mosligi va tovush sifatlarida shunchalik yorqin namoyon bo'lib, tiniq va xilma-xil bo'ladi.

Shtrixlar, tovushlarni bir-biriga bog'lash yo'llari

Ifodali ijro uchun zarur bo'lgan turli shtrixlarning barchasiga o'zining har xil xarakterlari tovush chiqaradigan vositani - kuy aksentiga qarab birdan qattiq chalish bilan erishiladi. Tovush xarakteriga qarab ijrochi u yoki bu uslubdan foydalaniladi.

Mashg'ulotlar olib borilishining dastlabki bosqichlarida o'quvchini faqat texnik ko'nikmalarni o'zlashtirishga majburlash bilan cheklanish yaramaydi. Texnik ko'nikmalarni o'zlashtirishi jarayonida, o'quvchining ovoz imkoniyati, yoshiga mos keladigan bolalar qo'shiqlarini hirgoyi qilish yoki xalq o'yinlari va kuylaridan foydalanish maqsadga muvofiqdir. Agar o'quvchi ushbu qo'shiqlarni cholg'uda chalishga harakat qilib, ularning aniq notalarini topib chalib harakat qilishi e'tiborga loyiqdir. O'qituvchi shogirdining bunday harakatlarini qo'llab-quvvatlashi lozim.

Mashg'ulotlar turlarini xilma-xil qilib, tez-tez o'zgartirib turilishi o'quvchining tez toliqib va zerikib qolmasligini ta'minlaydi.

Demak dars davomida o'quvchida ijrochilikning texnik ko'nikmalarni hosil qilinishi jarayonida uning tabiiy imkoniyatlariga asoslangan holda, unda ijodiy erkinlikka erishishiga yordam berish lozim.

Har bir bolaning ta'sirchan ekanini hisobga olib, darsda berilgan mashqlarni mukammal o'zlashtirishni talab etish bilan bir qatorda, uning erishgan kichik yutuqlarini ham e'tiborga olib, uni qo'llash va maqtash, kelajakda mohir sozanda bo'lib etishishiga umid uyg'otib ilhomlantirish o'zining ijobiy samarasini beradi. O'quvchining darsda olgan saboqlarini yanada mukammal o'zlashtirishga bo'lgan harakatlarini yanada jadallashtiradi.

O'qituvchi o'quvchiga texnik ko'nikmalarni to'g'ri, mukammal va qunt bilan o'zlashtirilishi uni kelajakda mohir ijrochi sifatida yetishishi uchun muhim zamin yaratishini aniq va qiziqarli dalillar asosida tushuntirib berishi lozim. O'quvchi tanbur chalishni avvaliga asosan ustoziga taqlid qilib ijro etish yo'li orqali o'zlashtira boshlaydi. Shu sababli o'qituvchi mashg'ulotni amaliy ijrochiligi, ko'rsatmalari asosida olib borishi zarurdir.

O'qituvchining o'zi asar ijro etilishini amalda ko'rsatib berishi va ba'zida shogirdi ijro etayotgan vaqtda uning qo'lidan ushlab birgalikda kamonni to'g'ri tortishga, yoki dastaga barmog'ini to'g'ri qo'yib boshlashiga ham ma'lum darajada ko'maklashishi lozim. Bu esa o'z navbatida o'quvchida ijro ko'nikmalari tezroq hosil bo'lishiga yordam beradi.

O'qituvchi dars jarayonida o'quvchiga uyida mustaqil tayyorlab kelishi lozim bo'lgan mashqlarni qanday bajarishi hamda uning oldiga qanday talablar qo'yilayotganini tushuntirib berishi lozim. Shundagina o'quvchi uy vazifasini sifatli bajara olishi mumkin.

Dars jarayonida o'quvchi uyida tayyorlab kelgan mashqlarni ijro etayotib xatolarga yo'l qo'ygan taqdirda ham, o'qituvchi uning ijrosini to'xtatmay, oxirigacha eshitishi lozim. Faqat shundan so'nggina ustoz shogirdining mashqlar ijrosida yo'l qo'ygan xatolarini bir boshidan tuzatishga kirishishi lozim. Aks holda, ya'ni o'qituvchi shogirdining tayyorlab kelgan mashqni ijro etayotganida xatoga yo'l qo'ygan zahotidagina uni to'xtatib xatolarni to'g'irlashga kirisha boshlansa, o'quvchining kayfiyati va ijodiy ilhomini so'ndiradi. Buning natijasida ijro jarayonida xato qilishdan cho'chib, o'z erkinligini yo'qotgan o'quvchida asar ijrosi jarayonida ikkilanish paydo bo'ladi, o'ziga ishonch yo'qoladi. Shuning uchun o'qituvchi har bir o'quvchining iqtidori, qobiliyati, musiqiy asarni tushuna olish imkoniyatlarini anglab olishga harakat qilishi lozim.

Foydalanilgan adabiyotlar

1. O'ktamjon Rasulov. Cholg'u ijrochiligi. Toshkent. 2020.

2. Rozaxon Haydarova. An'anaviy cholg'u ijrochiligi (chang): o'quv qo'llanma Toshkent: "Musiqqa", 2021, 168 b;
3. ABROR ZUFAROV. "Asil ohangni izlab...". O'zbekiston mumtoz musiqasi. http://musicuzbekistan.com/index_uz.htm .

G'IJJAK CHOLGUSI TARIXIGA OID

Ulug'bek Isayev
Ulugbek-isayev@mail.ru
O'zbekiston davlat konservatoriyasi

Annotatsiya: Mazkur maqolada g'ijjak cholg'usi tarixiga oid malumotlar va g'ijjak cholg'usi ustida izlanishlar olib borgan olimlar haqida fikr-mulohazalar bayon etilgan.

Kalit so'zlar: g'ijjak, o'zbek xalq ijodi, san'at, ijro texnikasi, tendensiya, kuy, kamon

ON THE HISTORY OF THE GIJJAK INSTRUMENT

Ulugbek Isayev
Ulugbek-isayev@mail.ru
Uzbekistan State Conservatory

Abstract: This article contains information about the history of the zhizhak instrument and opinions about the scientists who conducted research on the zhizhakh instrument.

Keywords: gijjak, Uzbek folk art, art, performance technique, trend, melody, bow

Sharq olimlarining nazariy qarashlari mavjud ijrochilik san'ati tajribasi asosida shakllangan bo'lib, ular o'z risolalarida musiqaning jamiyatda tutgan o'rni va ahamiyati haqida atroflicha ma'lumot berganlar. Abu Nasr Farobiyning (873-950) "Katta musiqa kitobi" (Kitob al-musiqa al-kabir), Abu Ali ibn Sinoning (980-1037) "Shifo kitobi" (Kitob ush-shifo), "Osori muntaxab" nomli qomusiy asaridagi "Musiqa haqida risola" (Risoli musiqiy)si, Al-Xorazmiyning (X asr) "Bilimlar kaliti", Safiuddin al-Urmaviyning (1216-1294) "Oliyjanoblik haqida kitob" yoki "Sharafiya" kitobi, Abdurahmon Jomiyning (1414-1492) "Musiqa haqida risola" kitoblarida musiqa ijrochiligi va xalq cholg'ulari haqida muhim ma'lumotlar bayon etilgan. Bulardan Safiuddin al-Urmaviyning asarlaridagi eng katta yutug'i lad (modus) larning mukammal sistemasini ishlab chiqqanligidir.¹

Abu Ali Ibn Sino "G'ijjak" cholg'usining kosaxonasi qo'polligini va dastasini besuluqayligini kuzatib, kosaxonasini "nos kadi"ga almashtirgan va katta cho'mish dastasini unga o'rnatib ajoyib kuylarni yaratgan va natijada yangi hozirgi g'ijjakga o'xshash ajoyib cholg'u bunyod bo'lganligi haqida sharq hikoyatlari mavjud.

¹ G',M.Xudoyev. G'ijjak cholg'usi ijrochilik an'analari, Toshkent,"ma'rifat" nashriyoti,,-2014.

Abdulqodir Marog'iy ibn G'oyibiyning (XV asr) "Musiqqa haqida ohanglar to'plami" (Jami al-alhon fi-ilm al-musiqiy) risolasida musiqqa haqidagi ta'limotni kamoncha, yetti torli g'ijjak kabi bir turdagi musiqqa cholg'ulari borligi haqidagi ma'lumotlar bilan boyitdi. Demak sharqda keng tarqalgan "Manzur" cholg'usini nazarga tutgan deyin o'rinlidir, sababi "manzur" da haqiqatdan ham 6-7 torlari mavjud bo'lan. Buyuk Sharq mutafakkirlarining merosi xalq cholg'ularini o'rganish sohasida ham tarixiy qimmatga ega.

Marog'iyning XIV asrlarda yaratilgan "Kanz al-Tuhaf" risolasida g'ijjak va rubob haqida qiziqarli ma'lumotlar mavjud. Masalan; Marog'iy o'zining risolasida g'ijjak yasash usuli (texnologiyasi) haqida ma'lumot beradi. Olimning tasdiqlashicha, ipak yoki pay torlar jez torlarga nisbatan ancha yaxshi va mayin ohang chiqarish mumkin ekan.

Darvish Ali Changiy ta'rif bergan cholg'ulardan yettitasi; tanbur, chang, qonun, ud, rubob, qobuz, g'ijjak o'sha davrda eng keng tarqalgan cholg'ular edi. Darvish Ali Changiyning ma'lumotlari - musiqqa amaliyotida dastlab ansamblda uyg'un kolorit hosil qiladigan torli-noxunli, torli-kamonchali cholg'ular qo'llanilganligi haqidagi fikrni tasdiqlaydi.

O'z davrining mohir g'ijjakchisi Shoh Quliy G'ijjakkini Darvish Ali o'z asarlarida mashhur cholg'uchi va juda ko'p cholg'u kuylarini yaratgan benazir san'atkor sifatida tilga oladi.² Darvish Alining bayon etgan ma'lumotlari yana shunisi bilan qimmatliki, u qayd etgan cholg'ularning kattagina qismi (nay, surnay, chang, qonun, rubob, tanbur, g'ijjak, qobiz, doyra, nog'ora, ud) Markaziy Osiyoning O'zbekiston, Tojikiston va boshqa qardosh respublikalarda shuningdek, Ozarbayjonda bizning kunlarga saqlanib keldi va u takomillashmoqda. Ushbu musiqqa cholg'ulari uzoq vaqt mobaynida o'zbek xalqining turmush tarzida mustahkam o'rin olib, uning madaniy hayotida keng qo'llanib kelindi. Shunday ekan, bu cholg'ularni o'zbek xalq cholg'ulari, deb atash o'rinlidir. Endi shu o'rinda, o'zbek xalq musiqasi, folklorshunoslik hamda orkestrlarning tashkil topishi va ularda g'ijjak sozining tutgan o'rni haqida so'z yuritimiz.

1917-yildagi to'ntarishdan keyin o'zbek musiqqa san'ati jadal va jo'shqin taraqqiy qila boshladi. Birinchi o'n yillikdayoq musiqqa ta'limi, folklorshunoslik, ijrochilik san'ati sohalarida muayyan yutuqlarga erishildi.

Musiqqa o'quv yurtlari - Toshkentdagi Turkiston Xalq konstervatoriyasi (1918) va uning Samaqanddagi, Farg'onadagi (1919), Buxorodagi (1920) filiallarida katta ishlar amalga oshirildi. Unda asosan o'zbek hamda yevropacha musiqqa cholg'ulari (fortepiano, skripka va damli cholg'ulari)ni chalish o'rgatilar edi. Bu musiqqa bilim yurtlari tom ma'nodagi konservatoriya bo'lmasada, biroq, o'tgan davr musiqqa madaniyati ilmini o'rganish imkoniga ega bo'lmaganlarga sodda musiqqa nazariyasi

² O'sha asar.14-18 bb.

ilmi hamda ijro san'atidan saboq berilar edi. Shu tufayli yosh respublikaning ko'pgina shaharlarida musiqa havaskorligi keng quloq yoydi.

G'ijjak musiqa cholg'usi haqida turli man'balarda har xil ma'lumotlar berilgan. G'ijjaklar dastlab bir torli, keyin ikki va uch torli hozirgi kunda esa to'rt torlidir. Ozarbayjon musiqashunos olimasi Saodat Abdullayeva o'zining "Музыкальные инструменты Азербайджана", Баку, 1972. Bu kitobining 16 va 17 sahifalarida «Kemancha» va unga oiladosh «chegane» musiqa cholg'ulari haqida ma'lumot bergan. Fayzullo Karomatov o'zining musiqa cholg'ulari haqida yozgan kitobida "Boburnoma" asari haqida ma'lumot berib, bu asarda Muhammad Udiy g'ijjakka uchinchi torni toqqanligi haqida ma'lumot beradi³.

O'zbekistonda g'ijjak va qubuz, Eron va Kavkaz xalqlarida "kemancha" nomlari bilan va unga oiladosh Hindiston, Pokiston, Afg'onistonda "dilrabo", Tojikistonning Ko'lob, Tog'li Badaxshonda "jig'ak" (g'ijjak) musiqa cholg'ulari mavjud. 1937 yilda Moskva shahrida o'tkaziladigan o'zbek san'at ahlining birinchi dekadasiga bag'ishlab ko'pgina milliy musiqa cholg'ulari xalq ustasi O'zbekistonda xizmat ko'rsatgan san'at arbobi Usto Usmon Zufarov tomonidan qayta tayyorlanib, jumladan uch torli tanbur va g'ijjaklarga yana bir tor taqilib, ular to'rt torli bo'lgan.

Hozirgi kunda to'rt torli g'ijjaklar musiqiy ta'lim dargohlarida ijrochiligida qo'llanilmoqda. G'ijjaklarning to'rt torini birinchisi kichik oktava "sol" ikkinchi va uchinchi birinchi oktava "re" va "lya", to'rtinchi tori esa ikkinchi oktava "mi" tovushlariga sozlanadi. G'ijjak ijrosi uchun esa ot dumidagi tabiiy va maxsus tayyorlangan sun'iy oppoq qil torlaridan "komon" tayyorlanadi. Milliy musiqa ijrochiligida g'ijjak o'ziga xos ijrochilik maktabiga ega bo'lib, buyuk ustozlardan-Imomjon Ikromov, Salohiddin To'xtasinov, G'ulomjon Hojiqulov, Ilhom To'rayev, G'anijon Toshmatov, Doni Zokirov, Mahmudjon Muhammedovlar hamda ularning davomchilari - Abduhoshim Ismoilov, O'lmas Rasulov, Ahmadjon Dadayev, Salohiddin Azizboyev, Qahramon Komilov, Shuhrat Yo'ldoshev va boshqalarning ustozona ijrolari tahsinga loyiqdir.

O'zbekiston davlat konservatoriyasida g'ijjak sinfi bo'yicha professor Murod Toshmuhammedov ustozlik qiladi. Bu ustoz tomonidan g'ijjak musiqa cholg'usini an'anviy va zamonaviy ijrolariga xos ko'pgina darslik va o'quv-uslubiy qo'llanmalar tayyorlanib, nashr ettirilgan va o'quv jarayonida keng miqyosda qo'llaniladi.

Keyingi yillarda zamonaviy musiqa ya'ni orkestr ijrolariga moslab ko'pgina musiqa cholg'ulari jumladan g'ijjak oilasiga mansub g'ijjak bir, g'ijjak alt, g'ijjak bas nomi bilan ataluvchi musiqa cholg'ulari tayyorlangan. Kamonli cholg'ular xalq cholg'ulari orkestri, simfonik orkestr jamoalarida ham amalan ishlatilmoqda. Qoraqolpog'stonda esa qubuz cholg'usi ijrochilikda qo'llanilmoqda.

³ Ф.Кароматов. Узбекская инструментальная музыка. Ташкент. 1972. 110 б.

Odatda, har bir davr o'zining mutafakkir olimlari, milliy an'analari bilan sug'orilgan kuy va ashulalari, qalb tuyg'ularini talqin etuvchi milliy musiqa sozlari, zabardast xonandayu-sozandalariga ega bo'lgan. Taraqqiyot jarayonida xalqning ma'naviy-madaniy rivoji tarixiy manbalarda o'ziga xos bayonini topgan.

Foydalanilgan adabiyotlar

1. Ф.Кароматов. Узбекская инструментальная музыка. Ташкент. 1972.
2. G',M.Xudoyev. G'ijjak cholg'usi ijrochilik an'analari, Toshkent,"ma'rifat" nashriyoti,-2014.110 b.
3. H. Nurmatov —O'zbek xalq musiqasi Toshkent. O'qituvchi nashriyoti. 1998 y.
4. Yakubov Z.M. "Cholg'u ijrochiligi, g'ijjak cholg'usi". fani bo'yicha o'quv qo'llanma.-Samarqand: SamDU nashri, 2021y.

TASVIRIY VA AMALIY SAN'AT MASHG'ULOTLARIDA BO'LAJAK O'QITUVCHILARNING KREATIV KOMPETENTLIGINI OSHIRISHDA INNOVATSION TA'LIM TEXNOLOGIYALARNING AHAMIYATI

Isroiljon Kadirjonovich Urinbayev
israil0109@gmail.com
Andijon davlat universiteti

Annotatsiya: Ushbu maqolada tasviriy va amaliy san'at mashg'ulotlari jarayonida kreativlik, mutaxassis kadrlarning kreativ kompetentligini rivojlantirish, talabalarning innovatsion faoliyati, interfaol ta'lim, innovatsion ta'lim va axborot-kommunikatsiya texnologiyalari, talabalarda kreativlik qobiliyatlarini rivojlantiruvchi omillar bayon etilgan.

Kalit so'zlar: rangtasvir, tasviriy san'at, kulolchilik, kreativlik, naqqoshlik, qobiliyat, interfaol metodlar innovatsiya, ta'lim, innovatsiya

THE IMPORTANCE OF INNOVATIVE EDUCATIONAL TECHNOLOGIES IN IMPROVING CREATIVE COMPETENCE OF FUTURE TEACHERS IN FINE AND APPLIED ART CLASSES

Isroiljon Kadirjonovich Urinbayev
israil0109@gmail.com
Andijan State University

Abstract: This article describes factors that develop creativity, creative competence of specialists, innovative activities of students, interactive education, innovative education and information and communication technologies, and creative abilities of students during visual and applied art classes.

Keywords: painting, visual arts, pottery, creativity, painting, ability, interactive methods, innovation, education, innovation

Kirish: Mamlakatimizda Prezidentimiz Shavkat Mirziyoyev tashabbusi bilan barcha sohada hayotga tatbiq etilayotgan istiqbolli loyihalar, joylarda amalga oshirilayotgan keng ko'lamlı bunyodkorlik ishlari xalqimizning nafaqat turmush tarzini, balki dunyoqarashini ham tubdan o'zgartirmoqda. Bunday ezgu jarayonni madaniyat va san'at rivojiga, ijod ahliga ko'rsatilayotgan yuksak e'tibor misolida ham ko'rish mumkin. Binobarin, davlatimiz rahbari ta'biri bilan aytganda, mamlakatimizda madaniyat va san'at taraqqiy etmasa, jamiyat rivojlanmaydi degan so'zlarining zamirida keng ma'no mujassamdir. Shunday ekan san'at xususan tasviriy

san'atni o'rganar ekanmiz, biz avvalo tasviriy san'atning maqsad vazifalari hamda tasviriy san'at va uning mohiyati, tur va janrlari haqida bilmog'imiz lozim. Ushbu Maqolada ham bu haqida fikr yuritamiz.

Tasviriy san'at va uning mohiyati, tur va janrlari Tasviriy san'at - eng qadimiy va keng tarqalgan san'at turlaridan biridir. Aslida san'atning turlari juda ko'p. Ular badiiy adabiyot, musiqa, tasviriy san'at, teatr, kino, xoreografiya, me'morchilik, amaliy bezak kabi boshqa san'at turlari ham mavjuddir. Odatda, haqqoniy borliqni tasviriy obrazlarda, shakllarda fazoviy kenglikda yoki tekislikda (qog'oz yuzasida) aks ettiradigan san'at tasviriy san'at deb ataladi. Tasviriy san'at tushunchasi keng ma'noga ega. XIX asrgacha me'morchilik, haykaltaroshlik va rangtasvir tasviriy san'atning turlari bo'lib hisoblangan. Asrning oxirlarida esa grafika tasviriy san'atning eng muhim va hozirjavob turlaridan biriga aylandi. So'nggi 20 yil ichida san'atning dizayn kabi turi ham o'z o'mini topdi. Tasviriy san'atning hamma turiari bir-biriga juda yaqin va ularning bir qator o'xshashliklari bor. Lekin har birining o'ziga xos tasvirlash uslublari va texnikasi mavjud. Bundan tashqari, ulaming har biri ishlatilish o'mi, tasvirilaydigan mavzusi, ishlanish uslubiga qarab bir qator turiarga va janrlarga bo'linadi. Grafika. Grafika yunoncha «grapho» so'zidan olingan boMib, «yozaman», «chizaman» degan ma'noni anglatadi.

Asosiy qism: Kreativlik ta'lim jarayonini tashkillashtirishni o'zida mujassamlashtirib, kreativ ta'lim jarayonini qurish, ta'lim texnologiyalaridan ijodiy salohiyatni rivojlantirish, turli uslublar, bilim va ko'nikmalar muvozanatini rivojlantirishni o'z ichiga oladi. Kreativlik - shaxsning yaratuvchanlik, ijodkorlik xislatlarlari bilan bog'liq ko'nikmalar majmui sifatida namoyon bo'ladi. Kreativlik o'z ichiga muammolarga nisbatan yuqori darajadagi sezgirlik, intiutsiya, natijalarni oldindan ko'ra bilish, fantaziya, tadqiqotchilik va refleksiyaning qamrab oladi. Shaxsning kreativligi uning tafakkurida, muloqotida, his-tuyg'ularida, muayyan faoliyat turlarida namoyon bo'ladi. Kreativlik shaxsni yaxlit holda yoki uning muayyan xususiyatlarini tavsiflaydi. Kreativlik iqtidorning muhim omili sifatida ham aks etadi. Qolaversa, kreativlik zehni o'tkirlikni belgilab beradi. Grafikaga oddiy qora qalam, tushda chizilgan surat, mavzuli kompozitsiyalar kitobning ichki va tashqi tomoniga ishlangan turli rasmlar, illyustratsiya, plakat, hajviy, sharj, efiketka, marka, ekslibris va boshqalar kiradi. Grafika san'ati asosan chiziq, shakl va oq qora ranglar orqali tasvirlanadi. San'atning ayrim turlarida bo'yoqlardan ham foydalaniladi, lekin asar mazmunini ochib berishda asosiy vazifani o'tamaydi, faqat kishilarni jalb qilishi yoki chaqiriq vazifasini bajarishi mumkin. Shuning uchun ham bu sohada ikki uch xildan ortiq bo'yoq deyarli ishlatilmaydi. Tasvir mazmuni, xarakteri va boshqa barcha xususiyatlari bo'yoqlar orqali ifodalab berilsa, rangtasvir san'ati deb ataladi. Tasviriy san'atning bu turida ijodkor o'z ichki kechinmalarini ranglar orqali tasvirilaydi, fazoning cheksizligi, undagi narsalarning rang- barangligi, moddiyligini

mohirona ko'rsatadi. Masalan, qizil va qora bo'yoqlarda fojaviylik aks ettirilsa, och moviy va yashil ranglarda tinch va osoyishta holatlar tasvirlanishi mumkin.

Rangtasvir san'ati jozibali va qiziqarliligi bilan nafaqat o'zlashtirishda, hatto uni idrok qila bilishda ham o'quvchidan muayyan tayyorgarlikni talab etadi. Rangtasvir asarlari yana o'zining vazifasi va ishlanish uslubiga ko'ra monumental, dastgohli va dekorativ turiarga bo'linadi. Monumental rangtasvir me'morlik bilan chambarchas bog'liq bo'lib bu turdagi asarlar mustaqil mazmuniga ega hamda ularda jamiyat hayotidan olingan muhim voqealar aks ettiriladi. Bunday asarlar odatda uzoq masofadan ko'rishga mo'ljallanadi va obrazlarni iloji boricha umumlashtirilgan holda tasvirlanadi. Ranglar ham birmuncha shartli olinadi, shunga qaramasdan u borliq to'g'risida haqqoniy tasavur berishi kerak. Monumental rangtasvir me'morchilikda ma'lum miqdorda bezash vazifasini o'taydi, shuning uchun uni ba'zan monumental-dekorativ rangtasvir deb ham yuritiladi.

Haqiqatdan ham shunday, biz chizmani ko'zdan kechirib unda tasvirlangan narsaning balandligi, uzunligi va eni hamda uning elementlari tarkibiy qismlari va shartli belgilarini o'rganib chiqib, narsani ko'z o'ngimizda gavdalantiramiz, ya'ni chizmasini o'qiymiz. Shunday qilib chizmani o'qish deganda narsalarni bajarilgan tasvirlariga asosan uning tashqi va ichki tuzilishlarini bilib hamda fahimlab bir butun obrazni tasavvur qilish, uning o'lchamlarini, ishlov berish usullarini bilish tushuniladi. Bulardan ko'rinib turibdiki, chizmani o'qishda fazoviy tasavvur eng asosiy ko'rsatkich ekan, shu sababli talabalarning fazoviy tassavuri past bo'lsa ular chizmani o'qishda qiynaladilar va chizmachilikka bo'lgan qiziqishlari susayib boradi. Shuning uchun biz chizmachilik fanlari o'qituvchilari butun etiborimizni talabalarning fazoviy tassavurini oshirishga bor kuch g'ayratimizni va metodik so'zlashlarimizni safarbar qilishimiz zarur bo'ladi. Shundagina biz yoshlarni kelgusidagi ishlab chiqarish sharoitiga yoki ta'lim jarayoniga etuk bo'lishlariga erishamiz. Ilmiy tadqiqot ishimga oid mavzularni asosiy adabiyotlardagi taxlili shuni ko'rsatdiki chizmalarini o'qish, yani chizmada tasvirlangan natijalarni tassavur qilishning quyidagi tartibda oshirilar ekan:

1) Chizmadagi ko'rinishlardan foydalanib narsani fikran oddiy geometrik figuralarga ajratib, uning tashqi sirtlarining formasini aniqlash;

2) Chizmachilikdagi kesim va qirqlardan foydalanib, uning ichki tuzilishlarini anglab va faximlab etish;

3) Narsaning tarkibiy qismlarini tahlil qilib va o'rganib chiqib uning bir butun yaxlit obrazini fazoda tiklash-tassavur qilish;

4) Chizmada keltirilgan shartli belgilardan masalan (\emptyset), (R), (\square) va (\triangleright) kabi belgilardan foydalanib narsaning ayrim sirtlari va yuzalari to'g'risida qo'shimcha tassavurga ega bo'lish.

Fazoviy tassavurlash usullari to'g'risida tahlil qilib chiqilgan adabiyotlarda faqatgina mashq qilish usullari to'g'risida gap boradi. Mashq qilish usullariga quyidagi turlari kiradi. Tasviriy san'at mashg'ulotlari talabalarni har tomonlama barkamol rivojlantirishda muhim rol o'ynaydi. Tasviriy san'at o'quvchilarning qiziqish doiralari kengayishiga, ularning estetik ehtiyojlarini tarbiyalashga, tafakkurini, tassavurini, xotirasini, badiiy qobiliyatlarini, borliq va estetik munosabatlarini shakllantiradi va rivojlantiradi. Tasviriy san'at darslarida shaxs uchun muxim bo'lgan qat'iylik, maqsadga intilish, ozodalik, mehnatsevarlik kabi sifatlar tarbiyalanadi. Tasviriy faoliyat jarayonida o'quvchilar bizni o'rab turgan borliq hodisalarini o'rganadilar, predmetlarni taxlil qiladilar va qator grafik va rangtasvir borasida ko'nikma va malakalarini egallaydilar. Shu bilan bir qatorda tasviriy san'at o'quvchilarda borliqni o'rganishning samarali vositasi bo'lishi bilan bir qatorda ularni ko'rish idroki, tasavvuri, tafakkuri, fazoviy tasavvuri, xotirasi, sezgisi va boshqa psixik jarayolarini shakllantirish va rivojlantirishga yordam beradi.

Tasviriy san'at darslaridagi mashg'ulotlar o'quvchilarning tasviriy qobiliyatlarini bir qator komponentlarini rivojlantirish va mukamallashtirishga yordam beradi. Bularga biz naturani yaxlit aktiv ko'ruv idrok etish fazoriy, kompozition va obrazli tafakkur, xotira, tasavvur, ko'nikma va malakalarni aytishimiz mumkinki, bu professional tayyorgarlikni yaxshilash imkonini beradi. O'quvchilarda fazoviy tasavvurlarni samarali shakllantirish uchun biz oldin narsani o'ziga qarab rasm chizdirdik, so'ng tasavvur asosida faqat boshqa holatda chizdirdik. Qo'yilgan vazifa shundan iborat ediki o'quvchi natura shaklini boshqa ko'rish nuqtasidan tushunib chizgan. Natijada talabalarga tasavvur asosida rasm chizish yordam berdiki u narsani o'ziga qarab rasm chizganda tushirib qoldirgan yoki ahamiyat bermagan joylarini bilib oldilar. Fazoviy tasavvurlarni samarali shakllantirish uchun rasm chizishning turli xil usullarini yo'llash lozim.

Zamonaviy kasbiy bilimlari va kreativlik qobiliyatlarini rivojlantirishda interfaol usullardan samarali foydalanish dolzarb masalalardan biridir. Bu haqda O'zbekiston Respublikasini yanada rivojlantirish bo'yicha Harakatlar strategiyasida "uzluksiz ta'lim tizimini yanada takomillashtirish, sifatli ta'lim xizmatlari imkoniyatlarini oshirish, yosh avlodning ijodiy va intellektual salohiyatini qo'llab-quvvatlash va ro'yobga chiqarish" kabi ustuvor vazifalar belgilanib berilgan. Shunga muvofiq interfaol o'qitish metodlari asosida talabalarning kreativlik qobiliyatlarini rivojlantirish muhim ahamiyat kasb etadi. Bugungi kunda pedagog kadrlarning kreativ kompetentligini rivojlantirish orqali ijodiy ta'lim jarayonini loyhalashtirishning zamonaviy metodik ta'minotini yaratish, talabalarda kasbiy faoliyat sohalariga yo'naltirilgan kreativlik qobiliyatlarini rivojlantirish asosiy vazifalardan biridir.

Xalq amaliy bezak san'ati kishilarning ma'naviy olamini boyitadi, badiiy didini shakllantiradi, ruhiyatini tarbiyalaydi. Shuning uchun ham o'zbek xalq amaliy san'ati kishilarni badiiy axloqiy, umuminsoniy tarbiyalab, ularning ilmiy dunyoqarashlarini shakllantirishda hamda madaniy darajasini yuksaltirishda eng zarur manbalardan biri hisoblanadi. O'zbek kulolchiligidagi badiiy uslub uzoq davr davomida shakllanib, ayrim tumanlarda idish-tovoqlar turlari va naqshlarining o'ziga xosligi saqlanib kelmoqda. Idishlarga beriladigan naqshlar asosan qalami, chizma yoki xarroji uslubida amalga oshirilgan, ba'zan ular birgalikda ishlatilgan. Kulolchilik O'zbekistonning hamma joyida uchraydi. Ammo badiiy buyumlar yaratishda eng yirik markazlardan Rishton, G'ijduvon, Shahrisabz, Xiva, Xonqa, Samarqand, Toshkent qadimdan mashhur bo'lgan. Masalan, Rishton kulollari yaratgan sirli idish va sopol buyumlar o'zining nozik va murakkab naqshlari, bo'yoqlar koloriti, ayniqsa, och ko'k kobalti va feruza rangli bir necha ohangliligi bilan ajralib turadi.

Ma'lumki, mavjud barcha san'at turlari o'z o'quvchisiga, tinglovchisiga yoki tomoshabiniga o'tkazadigan badiiy, xissiy, ruhiy ta'siri orqali bilim beradi va tarbiyalaydi. Shu o'rinda amaliy bezak san'ati turlarining fazilatlari juda ham o'ziga xos bo'lib, ularni boshqa hech narsa bilan almashtirib bo'lmaydi. Ya'ni bunday san'at asarlari ayni chog'da ham badiiy, ham amaliy vazifalarni bajara olishi ularning xalq orasida keng tarqalishiga sabab bo'lgan. Yaqin o'tmishda o'zbek amaliy bezak san'atining eng rivojlangan ganchkorlik, naqqoshlik, yog'och, tosh va suyak o'ymakorligi kandakorlik, pichoqchilik, zargarlik, kashtachilik, zardo'stlik, gilamchilik, kigizchilik, savatchilik, bo'yraichilik kabi turlarining o'ziga xos bajarish texnologiyalari, haqiqiy milliy nomlari, ularga xos atamalar, bu san'atlarga xos maktablar, uslublar hamda shu sohalarda nom qozongan ustalarning xizmatlari unuta borilib, yo'qolib ketish xavfi ostida qolgan edi. Bunday holat hozirgi kunda san'atkorlar, xalq ustalari, muallimlar va san'at havaskorlari oldiga amaliy bezak san'atini saqlab solish, ularni har tomonlama o'rganish va rivojlantirish, yosh avlodga san'at sir-asrorlarini o'rgatish orqali o'rinbosarlar tayyorlash, san'at asarlarini keng targ'ib qilish orqali jamoatchilikning estetik didini, madaniy darajasini yanada yuqori bosqichga ko'tarilishiga erishish vazifalarini qo'yadi. O'tmishda ota-bobolarimiz qurgan muhtasham binolar hozirgi kungacha maftunkor jilvasini yo'qotmagan. Yuksak did bilan ishlangan naqshlar bizni hayratga solib kelmoqda.

So'nggi yillarda badiiy kulolchilikka qiziqish kuchaydi va u tez tarqala boshladi. Yosh ustalarning ishlari shuhrat qozondi. Toshkent, Samarqand, Buxoro, Xiva, Farg'ona, Qoqon, Andijon, Namangan, Shahrisabz va boshqa shahar hamda tumanlardagi turli kasblarda ishlaydigan kishilar bo'sh vaqtlarida naqsh bilan shug'ullanmoqdalar. Usta kulollarni go'zallik ustalari deb atalgan va haqiqatdan ham shunday. Badiiy kulolchilik-ranglarning uyg'unligida va original kompozitsiyalarda go'zallik yaratish san'atidir. Kulol o'z ishida rangning tabiiy jilosidan, bejirim

shakldan, material fakturasidan mohirlik bilan foydalanib yorqin ifodalilikka erishadi. O'zbekistonning an'anaviy me'morchiligida kulolchilik va naqqoshlik asosan shiftlarni: jimjimador araqilarni, saroy ustunlarini, masjidlar, maktablar, boylarning, uylari, yog'ochdan yasalgan buyumlarni bezashda qo'llangan. Nozik o'simliksimon-geometrik naqshdagi o'zaro singishib ketgan novdalar, shoxlar va hashamatli tasvirlangan gullarning ritmik harakati, o'zbek ustalarining ishlaridagi islmiy va garih nashqlarining klassik motivlari shiftlarning shakliga moslangan.

Kulolchilik xalq amaliy san'ati turlaridan bo'lib, hunarmandchilikning loydan, gildan turli buyumlar, idishlar, qurilish materiallari tayyorlaydigan sohaiga kiradi. Kulolchilikda asosiy xom ashyo tabiiy tuproq bo'lib, loy qancha ko'p pishitilsa, sopolning sifati shuncha yaxshi bo'ladi. Kulolchilikning bezak san'ati bo'lgan koshinkorlik san'ati Markaziy Osiyoning me'morchiligida keng rivojlandi. Kulolchilikda asosiy xomashyo - tuproq. Kelib chiqishi va tarkibi turlicha bo'lgan tuproqlardan turli xil kulolchilik mahsulotlari tayyorlanadi. Loy qancha ko'p pishitilsa, sopolning sifati shuncha yaxshi bo'ladi. Kulolchilikda asosiy qurol kulolning charxi, usta unda idishlar tayyorlaydi va ularga shakl beradi. Tayyorlangan idishlar quritilib, xumdonga qizdiriladi.

Kulollik charxi - kulollikda ishlatiladigan dastgoh; kulolning asosiy ish quroli, maxsus loydan ishlanadigan idishni shaklga solishda foydalaniladi. Kulollik charxi ikki yog'och g'ildirak-katta parrak (diametri 1 metrgacha) va kichik sartaxta diametri (20-30 sm) hamda g'ildiraklarning markazidan o'tgan dumaloq xarsang toshga o'rnatilgan o'qdan iborat. Kulol pasdagi katta g'ildakni oyog'i bilan aylantiradi, yuqoridagi g'ildirak ustiga loyni quyib idish yasaydi. Kulolchilik charxi ilk bor Qadimgi Sharqda milloddan avvalgi 4-3 ming yillikda paydo bo'lgan, u dastlab qo'lda aylantirilgan. Keyinchalik o'rta asrlarda oyoq bilan aylantiradigan xili-hozir qo'llanilayotgan Kulolchilik charxi yuzaga kelgan.

Hozirgi kunda kulolchilik faniga yanada e'tiborkuchaymoqda. Rishton O'zbekistondagi sirlangan sopol buyumlari ishlanadiganeng mashhur va qadimiy markazlardan biri. XIX asr oxiri XX asrboshlarida aholisining deyarli hammasi kulollardan iborat edi. Farg'ona vodiysidagi barcha kulolchilik markazlari azaldan Rishton kulolchilik ta'siri ostida bo'lgan. Ushbu tumanda har qanday turdagi buyumlarni yasash uchun yaroqli bo'lgan, alohida navli kulolchilik gilingning mavjudligi bunga asos bo'la oladi. Qizgish-sarg'ish rangli ajoyib gil Rishtonning deyarli butun xududida 1-1,5 m chuqurlikda qatlam bo'lib joylashgan. Gilning yaxshi sifatligi mahalliy ustalarning uni O'zbekistonning boshqa tumanlaridagi kulollardan farqli ravishda oldindan tozalab boshqa turdagi tuproqlarga aralashmagan xolda ishlab chiqarishga jalb qilish konini beradi. Kulollar Rishton yaqinidagi tog'lardan har xil bo'yoqlar, kvartslı qum va olovbardosh gillarni qazib olishgan. 1960yillarda yuqorida eslatib o'tilgan moviy sopol buyumlari ishlab

chiqariladigan an'anaviy markazlar barxam topa boshladi. Anashunday sharoitda san'atshunoslarning Butunittifoq konferentsiyasi (Farg'ona 1974 yil) qabul qilingan moviy ishqorli sopol idishlari ishlabchiqarish an'alarini saqlab qolish haqidagi qarori amaliy ahamiyat kasb etdi. Ushbu qaror ustalarga ma'qul tushdi. Ular oldingi ishlab chiqarishga qaytib buyumlarni bezashning an'anaviy shakllari va usullarini qayta tiklay boshladilar.

Keyingi 20 yil ichida Rishton sopoli an'anaviy badiiy va texnologik usullar asosida yana qayta tiklandi. Ishqorli sir tayyorlash ham yo'lga qo'yildi. Rishton sopolchiligining mahalliy badiiy xususiyatlari ko'p jihatdan buyumlarga naqsh berilishida ko'zga tashlanadi. 1970-1990 yillardagi grix bezaklar orasida tursimon naqsh, rombsimon naqsh, uchburchakli shakllarning bir maromda joylashtirilishi doirasimon shakllarning zanjir shaklida bir tekisberilishi nuqtali naqsh qora va oq kvadratchalarning navbat bilan o'rin almashishi shaklidagi naqsh egri va to'g'ri chiziqlar shaklidagi doiracha va to'pbargul shaklidagi mavhumiy geometrik bezaklar ko'p tarqaldi. O'simliksimon naqshlar ayniqsa turli-tuman va sermazmundir. O'simlik dunyosiga oid mavzularni talqin qilishda ayniqsa an'anaviy belgilar bilan bu mavzularning yangicha talqinlari nisbatan yaqqol ko'zga tashlanadi. Hayvonlarga oid va antropomorfik mavzular Rishton kulolchiligida «parchasi yaxliti uchun» tamoyiliga ko'ra taqdimetilgan. Unda inson, hayvonlar va parrandalarning gavdasini ayrim unsurlari yordamida yaxlitlik g'oyasi aks ettiriladi. 1970-1990 yillar Rishton kulolchiligining rivojiga quyidagi tamoyilni qayd qilish mumkin. Rishtonlik ustalar an'anaviy merosni astoydil e'zozlash bilan birga ancha dadillik va keskinlik bilan buyumlar shakllari talqini hamda naqshli bezaklar harakteriga o'zgarishlar kiritishyapti.

An'anaviy shakllarni vanaqshlarni izchillik bilan to'laqonli qilib qayta tiklash an'analarga so'zsiz rioya qilish o'rnini yakka tartibdagi ijodiy tashabbuskorlik, yangicha usul va naqshin bezaklar turlarini kengaytirish egallab bormoqda. Har bir ijodkorning ruhiy holati, o'zi bajarayotgan buyumida o'z aksini topmasdan qolmaydi. Kishi ruhiyatini ko'tarishda esa xonaning ozodaligi, jihozlarning qulayligi muhim rol o'ynaydi. Kulolchilik xonasini jihozlashda haykaltaroshlik xonalarini jihozlashning umumiy qoidalaridan kelib chiqqan xolda jihozlash qisman bo'lsada foydalanish maqsadga muvofiqdir. Har bir asbob-uskunalar, xom-ashyolar, ko'rgazmali qurollar, talabalarning tayyor ishlari, dastgohlar, elektropechlar tartibi bilan o'z joyiga qo'yilmog'i lozim. Kulolchilik ustaxonasida bevosita talabani foydalanadigan maydoni 50-55 m² bo'lsa, har bir talabani ish o'rni bir-biridan 60sm, qatorlar orasida 1 m dan uzoqlikda bo'lsa, harakatlanish qulay bo'ladi. Ustaxonaga tabiiy yoro'g'lik tushishini ta'minlash, buning iloji bo'lmasa, kunduzgi yorug'lik lampalari bilan ta'minlash kerak. Kulolchilik asarini yasash uchun talabadan mohir musavvirlikni, naqqoshlikni, haykaltaroshlikni talab etadi. Har bir asbob-uskunani

yoki dastgohni, elektropechni, xumdonlarni ishlatishning qonun-qoidalari mavjud. Talabani bu texnologiya bilan tanishmagani turli baxtsiz hodisalarni kelib chiqishiga sabab bo'ladi. Ishlashdan oldin albatta maxsus ish kiyimini kiyib olish zarur. Xumdonda sopol buyumlar pishirishdan oldin xumdon atrofidagi buyumlar ko'zdan kechiriladi. Yong'indan saqlash choralari ko'rib chiqiladi. Elektroisitgichlarda ishlaganda uniisitishdan oldin barcha simlar, uzellarning butunligi ko'zdan kechiriladi. Agar ba'zi simlar izolyatsiyasi ochilib qolgan bo'lsa, elektropechlarni ishlatishga ruxsat etilmaydi. Topilgan kamchiliklar tuzatilgandan so'ng ishlashga ruxsat beriladi.

San'atshunoslar ijodkorlarga yo'l ko'rsatib berishi emas ularning qilgan ishlarini ilmiy o'rganishi kerak. Lekin yuqoridagiday holatlarda eski Chust pichog'i namunalaridan, eski Namangan kulollari ishlari namunalaridan muzeylar yordamida topib ustalarni to'g'ri yo'lga yani bobolari san'atini davom ettirishga va takomillashtirish yo'lga solib qo'yishi muhimdir. Bugun Farg'ona vodiysida bir necha yetuk amaliy san'at vakillari yashab ijod qilishmoqda. Biroq ularga shogirdlar biriktirish masalasi hal qilinmagan. Agar qaysi bir yetuk san'atkorni olib ko'rsak, hoh tasviriy san'at, yoki amaliy san'at sohasida bo'lmasin albatda mukammal bir ijodkorga shogird bo'lganligiga guvoh bo'lamiz. Farg'ona naqqoshlik maktabining uslubi tojik namunalariga o'xshab ketadi. Naqsh kompozitsiyalarida ortiqcha shakl yasovchilarisiz zamin bo'shliqlari islamiy gul, vaq, novda shakllari bilan mohirona to'ldiriladi. Farg'ona naqshlariga to'qroq, qarama-qarshi ranglar jilvasi ulug'vorlik bag'ishlaydi. Farg'ona naqqoshlik maktabi haqida gap ketganda Qo'qonlik naqqosh ustazodalar nomlarini faxr bilan tilga olish mumkin. Ular Norqo'zi Nurmatov, Saidmahmud Norqo'ziyev, Saidahmad Mahmudovlardir. Mustaqilligimizning ilk yillarida o'zining 80-yoshlik to'ylarini nishonlab, O'zbekistonda xizmat ko'rsatgan san'at arbobi unvonini olgan Saidahmad Mahmudovning ko'plab shogirdlari bor. Shuningdek Farg'ona naqqoshlik maktabi nomi bilan tilga olinadigan Xo'jand, Marg'ilon, Qo'qon, Farg'ona, Andijon, Namangan, Chust, Quva, Oltiariq, va Rishton shaharlarida vujudga kelgan uslublarda ijod qilgan ustazoda Saidahmad Norqo'ziyevni ham alohida ta'kidlash lozimdir. Bugungi kun yoshlar ularning ishlarini sadoqat, ixlos, mehr- muhabbat bilan organmoqdalar. Bu yo'lda ularga bajonidil ustozlik qilib kelayotgan Namangan naqqoshlik maktabini asoschilaridan biri xalq ustasi, yetuk mutaxassis rassom va naqqosh Asqarbek Akparov shular jumlasidandir.

Foydalanilgan adabiyotlar

1. Artikov G.A. "Materialshunoslik, rangtasvir texnika va texnologiyasi". O'quv qo'llanma. Toshkent "INFO CFPITAL GROUP" 2018 yil.

2. Artiqov G.A. "Rangtasvir texnikasi va ashyolar texnologiyasi", O'quv qo'llanma. "Sharq" nashriyot-matbaa aksiyadorlik kompaniyasi bosh tahririyati. T. 2007.
3. Artiqov G.A. "Rangtasvir texnikasi va ashyolar texnologiyasi" , O'quv qo'llanma. T., Sharq, 2007 y. 72 b. 4 nusxa.
4. O'zbekiston san'ati. T., "Sharq", 2001.
5. S.Bulatov. O'zbek xalq amaliy bezak san'ati. Toshkent, 1991
6. Mirzahamdamovna, K. B., Erkinovna, A. N., & Jumadillaevich, S. R. (2021). Use of innovative educational technologies in fine arts classes of higher education institutions.
7. Mirzahamdamovna, K. B., Erkinovna, A. N., & Jumadillaevich, S. R. (2021). Use of innovative educational technologies in fine arts classes of higher education institutions.
8. Sadikovna, S. G., Kurbonova, B., Akhmedova, N., & Sulaymanova, S. (2020). Fundamentals of professionalism development on the example of practical exercises on forming the skills and skills of future teachers. *PalArch's Journal of Archaeology of Egypt/Egyptology*, 17(6), 8894-8903.
9. Barchinoy, K., Sevarakhon, S., & Mukhammadkodir, Y. (2021). Effective methods of teaching fine arts and drawing at school.
10. Barchinoy, K. (2019). Problems of Improving Artistic Perception of Future Art Teachers. *Cross-Cultural Communication*, 15(4), 79-82.
11. Qurbonova, B. (2021). The history of visual art and it's importance in people life. *Academicia: an international multidisciplinary research journal*, 11(2), 1558-1561.

SHASHMAQOM IJROCHILIGINING ASHULA VA CHOLG‘U YO‘LLARI TASNIFOTI XUSUSIDA

Tursunoy Dodo qizi Laminova
Yunus Rajabiy nomidagi O‘zMMMSI

Annotatsiya: Ushbu maqola Shashmaqom ijrochiligining ashula va cholg‘u yo‘llari tasnifotiga bag‘ishlangan bo‘lib, asosli ma‘lumotlar keltirib o‘tilgan.

Kalit so‘zlar: Shashmaqom, Buzruk, Rost, Navo, Dugoh, Segoh, Iroq, Tasnif, Tarje, Gardun, Muxammas, Saqil

REGARDING THE CLASSIFICATION OF ROADS AND MUNICIPAL ROADS OF SHASHMAQOM EXECUTIVE

Tursunoy Dodo kizi Laminova
UzNMAI named after Yunus Rajabi

Abstract: This article provides substantiated information about the singing and instrumental parts of Shashmaqom.

Keywords: Shashmakom, Buzruk, Growth, Navo, Dugokh, Segokh, Iraq, Tasnif, Tarye, Gardun, Mukhammas, Sakil.

Bizga ummon kabi bepayon va tunganmas ma‘naviy-ruhiy boylik - maqomot va Shashmaqomdek milliy musiqa merosi ino‘m etilganki, ustoz Yunus Rajabiy ta‘kidlaganlaridek, maqomlar haqiqatda ham xalq hayotining oynasi, unda millat qalb qo‘ri va o‘zligi aks etadi. Bu meros vaqt silsilasidan o‘tib, bizning davrimizda yangi turkum asarlar bilan boyimoqda, takomillashmoqda, bir-birini to‘ldirmoqda. Bu tabiiy jarayon o‘zbek musiqasining milliy o‘ziga xosligi shohididir.

“Shashmaqom o‘zbek-tojik musiqa san‘atining bebaho durdonasi va u qadim zamonlardan buyon bu xalqlar musiqa madaniyatining asosini tashkil etib kelgan. Maqomlar to‘g‘risidagi tarixiy va nazariy ma‘lumotlar sharq yozma manbalarida, musiqaga bag‘ishlangan risolalarda o‘z ifodasini topgan. Xalqimiz hayotida musiqa azaldan beqiyos o‘rin tutib keladi. Samarqand yaqinidagi Mo‘minobod qishlog‘idan 3200 yil muqaddam suyakdan yasalgan nay cholg‘usining topilgani ham shundan dalolat. Musiqa sadolari qaysi xalq yoki millat vakili tomonidan ijro etilmasin, ezgu, yuksak va nozik insoniy kechinmalarni ifoda etadi. Maqomlarning o‘tmishda ijro etib kelingan namunalarning barchasi ham bizgacha yetib kelmagan bo‘lsada, qadim yozma manbalardan ma‘lum bo‘lishicha, turli shakllarda bo‘lgan. Xususan, “O‘n ikki

maqom” turkumi nisbatan mukammal bo‘lib, Shashmaqomning shakllanishida dasturulamal bo‘lgan”¹.

Maqomlar sharq xalqlari musiqasining parda asosida va ularning o‘ziga xos musiqa boyliklari negizida yaratilgan. Ma’lum maqom yoki sho‘baning kuy va ashula yo‘li turli xalqlarda bir-biridan tubdan farq qiladi, hatto ularning parda asoslarida ham juda katta tafovut bor. Maqomlarning tarixiy taraqqiyot yo‘li va shakllanish jarayoni o‘tmish yozma musiqa manbalarida yoritilmaganligi bu masalani atroflicha va aniq tasavvur etishga imkon bermaydi. Maqomotning bugungi kundagi shakli bo‘lmish Shashmaqom Buzruk, Rost, Navo, Dugoh, Segoh, Iroq maqomlari va ularning sho‘balaridan iborat. Aytish joizki, “Shashmaqom” bugungi mukammal holga o‘z-o‘zidan kelib qolmagan. Ushbu noyob meros musiqa bilan hayotini chambarchas bog‘lagan, dunyoning bor go‘zalliklarini, moziy kabi ko‘hna ohanglarini tinglab his etgan insonlarning mashaqqatli izlanishlari evaziga qaytadan go‘zal holga kelgan.

Shashmaqom 6 turli pardaga moslab olingan va 6 xil ladga ishlangan kuy va ashulalar yig‘indisidan iborat. Shashmaqomning lad asosi 6 turli bo‘lsa-da, unga yaqin keladigan boshqa ladli kuylar ham kiritilaverilgan. Bu maqom sho‘balarining Taronalarida yaqqol ko‘rinadi. Ularda lad strukturasi o‘zi mansub bo‘lgan asosiy sho‘baga nisbatan o‘zgarib turadi. Shashmaqomning Buzruk, Rost, Navo, Dugoh, Segoh, Iroq maqomlarining har biri katta hajmdagi siklik asar bo‘lib, ular orasida, taxminan, 20 tadan 44 gacha katta va kichik maqom yo‘llari bor. Maqomlarning xalq orasida mashhur bo‘lgan cholg‘u, ashula, surnay yo‘llari bilan qo‘shib hisoblasa, ular juda katta sonni tashkil etadi. Hozirda nashr etilgan kitoblardagi maqomlarning 208 ta cholg‘u va 250 tagacha ashula qismlari mavjud.

Shashmaqomning cholg‘u bo‘limi

Dastlab har bir maqomda mavjud bo‘lgan bir hil nom bilan ifodalanuvchi cholg‘u yo‘llari bilan qisqacha tanishsak. Ular Tasnif, Tarje’, Gardun, Muxammas, Saqil va boshqa nomlar bilan ataladi.

Tasnif

Tasnif - arabchadan o‘zbekchaga “yaratilgan asar, kuy”, maqomning cholg‘u bo‘limidagi “bosh asar” ma’nosini anglatadi. Ular Tasnifi Buzruk, Tasnifi Rost, Tasnifi Navo, Tasnifi Dugoh, Tasnifi Segoh, Tasnifi Iroq nomlari bilan yuritiladi. Tasnifning takt-ritm o‘lchovi 2/4, o‘rniga qarab 4/4 bo‘lib, ular maqomlaridan kuy harakati jarayonida o‘zgarmaydi. “Buzruk, Navo maqomlarining Tasniflarida doira usuli asosan 4/4 yoki 2/4 taktli bo‘lib, nota yozuvida quyidagicha ifodalanadi:

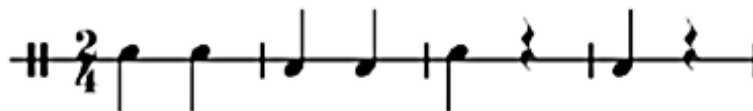

¹ Maxfuza Karimova .AN’ANAVIY YAKKA XONANDALIK (o‘quv qo‘llanma). Toshkent. 2019.

Gardun

Gardun "osmon gardishi, aylanayotgan taqdir" degani, Shashmaqomning cholg'u bo'limidagi qismlardan biri, musiqa istilohida Gardun ma'lum doira usulining va shu usul jo'rligida muayyan lad maqomga muvofiq ijro etiladigan kuy yoki ashula nomi, cholg'u yo'llari Iroqdan boshqa hamma maqomlarda mavjud. Gardun taktritm o'lchovi juda murakkab: 8/4 (2/4+3/4+3/4), doira usuli esa quyidagicha:

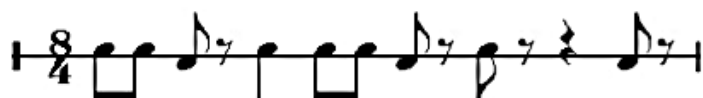

Muxammas

Muxammas Shashmaqom cholg'u bo'limida eng ko'p uchraydi. Buzrukda - Muxammasi Buzruk, Muxammasi Nasrullovi; Rost maqomida - Muxammasi Rost, Muxammasi Ushshoq, Muxammasi Panjgoh; Navoda - Muxammasi Xusayniy, Muxammasi Navo, Muxammasi Bayot; Dugoh maqomida - Muxammasi Dugoh, Muxammasi Chorgoh, Muxammasi Xojixo'ja, Muxammasi Chorsarxona; Segohda - Muxammasi Segoh, Muxammasi Bastanigor; Iroqda - Muxammasi Iroq nomi bilan ataladi. Muxammaslarning takt-ritm o'lchovi 2/4 yoki 4/4 bo'lib, doira usuli juda uzun, ya'ni 2/4 bo'lganda 16 takt, 4/4 bo'lganda 8 takti tashkil etadi:

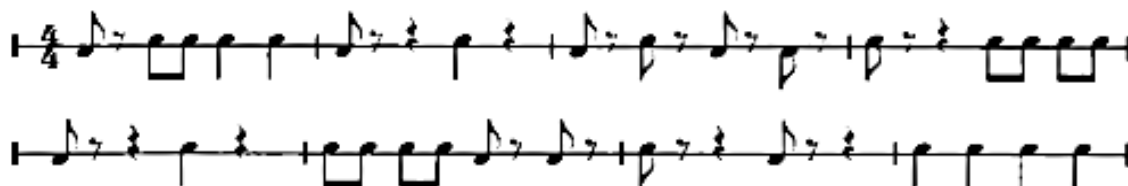

Saqil

Olti maqomning «Mushkilot» bo'limlari «Saqil» nomli cholg'u kuylari bilan yakunlanadi. Ushbu atama arabcha bo'lib, «og'ir», «vazmin» ma'nolarni bildiradi. Darhaqiqat, Olti maqomdagi «Saqil» kuylari vazmin ruhda ijro etilishi bilan ajralib turadi.

Bu o'rinda, «Saqil» so'zi bilan yonma-yon kelgan «Islim», «Sulton», «Ashkillo», «Basta Nigor» kabi nomlar ularning ijodkor lariga ishora etsa, «Saqili Rak-rak» so'z bo'g'inlarida mazkur «Saqil»ning doira usullariga o'xshash(ya'ni, usul kabi) xos boshlanishiga taqlid etilgan ko'rinadi. Har holda ushbu asar odatdagidek mavzu bayoni bilan emas, balki dastlab usulbop ohang ritmlari bilan (nota misolidagi 1-4 taktlar) boshlanib, so'ngra kuy mavzuyiga ulanadi.

Shashmaqomning ashula bo'limi

Shashmaqom o'zbek-tojik xalqlarida XIX asrning 1-yarmida ommalashgan va hozirgacha o'z jozibadorligini yo'qotmagan qadriyatlarimizdan biri. Undagi har bir maqomning ichida katta-kichik kuy va ashula yo'llari uchraydi. Kuy va ashula

yo'llari ketma-ketlikda tartiblangan. Buzruk, Rost, Navo, Dugoh, Segoh va Iroq maqomlari o'zlarining mustaqil kuy va ahula yo'llariiga ega. Ashula yo'llari, ya'ni Nasr ikki guruhdan - birinchi va ikkinchi guruh sho'balaridan iborat. Ashula bo'limining 1-guruh sho'balari 2-guruh sho'balarisiz Taronalari bilan yaxlit holda, uzmasdan ijro etiladi. Orada uzilish bo'lmasligi uchun suporishdan foydalaniladi. Ba'zida Taronalarning o'zlari suporish vazifasini bajaradi. Suporish ulanayotgan ashulaning doira usulida ijro etiladi. Shunda ashulalar bir-biriga uzilishsiz o'tadi. Ma'lumki, Shashmaqom ashula bo'limi 1-guruh sho'balari Saraxborlar bilan boshlanadi. "Saraxbor" so'zi Shashmaqom bilan birga yaratilgan. Saraxborlar har bir maqomning mazmunini bildiradi. O.Matyoqubovning yozishicha: "Saraxbor deganda Talqin, Nasr, Ufarlar qo'shib, ashula yo'lining asosiy o'zagi tushuniladi. Ustozlar Shashmaqomni Olti Saraxbor, deb yuritganlar. Gavriel Mullaqandovning Shashmaqomda aytiladigan she'riy daftari (dastak)da, Navo maqomining oxirida "shu ashulalar bilan Saraxbori Navo tamom bo'ladi", jumlasini keltirilgan"².

Lirik ko'rinishdan so'ng Zafar ma'nosida Nasr sho'balari ijro etiladi. Nasr sho'balarida Oraz, Husayniy, Navro'zi Xoro, Navro'zi Ajam kabi mashhur maqom yo'llari bor. Shashmaqom ashula bo'limining 1-guruh sho'balarini sho'x, yengil Ufarlar yakunlaydi. Ufar Shashmaqomdagi har bir maqomda bor. "Xorazm maqomlarida barcha Ufarlar tani maqomdan kelib chiqsa, Shashmaqomda Talqin yoki Nasrlarga bog'lanadi"³. Ufarlar Shashmaqom ashula bo'limining birinchi sho'balarini yakunlaydi, undan so'ng ikkinchi guruh sho'balariga o'tilmaydi. Maqomlarning kuy tuzilmalari, lad asoslari va lad tizimining asosiy qismi bo'lgan namudlar nazariyasini birinchi bo'lib musiqashunoslardan Is'hoq Rajabov (1927-1982) o'z tadqiqotlarida asoslab berdi. Y.Rajabiy to'plab notaga olgan olti jildlik "Shashmaqom" kitobida maqomlarni o'rganuvchilar uchun sho'balardagi namudlar nomlari, taktlar soni, betlar ko'rsatilgan jadval tuzib chiqildi. Shashmaqom ashula bo'limidagi 2-guruh sho'balari Savt va Mo'g'ilchalar 1-guruh sho'balariga nazira qilingan. Savt va Mo'g'ilcha shoxobchalari Talqincha, Chapandoz, Qashqarcha, Soqiynoma va Ufarlar bilan birga bir turkum qilib ijro etiladi. Savtlar Shashmaqom ashula bo'limining 2-guruhining asosiy sho'balaridan bo'lib, Segoh va Iroq maqomlaridan boshqa barchasida bittadan uchtagacha Savt yo'llari uchraydi. Savtlar Saraxbor, Talqin nasrlariga "javob" sifatida bastakorlar tomonidan yaratilgan. Mo'g'ilchalar o'zlarining kuy qiyofasi, takt o'lchovi, usuli bilan Savtlarga o'xshaydilar. "Mo'g'ilcha nomli sho'balar mo'g'illar musiqasida mashhur bo'lgan doira usullariga nisbat bo'lsa kerak."⁴

² Matyoqubov O.Maqomot.Musiqqa.T.2004-y.210-b.

³ Matyoqubov O.Maqomot.Musiqqa.T.2004-y.214-b.

⁴ Matyoqubov O.Maqomot.Musiqqa.T.2004-y.216-b.

Mo'g'ilchalar Rost va Iroq maqomlarida uchramaydi. Savt va Mo'g'ilchalardan so'ng Talqinchalar ijro etiladi. Talqinchadagi "cha" qo'shimchasi kuchaytirish uchun emas, balki Talqin usuliga mansub, degan ma'noda keladi"⁵. Undan so'ng Qashqarcha usulida ijro etiladigan ashula yo'llari keladi. Qashqarchada ham Savt va Mo'g'ilchalardagi kabi asosiy sho'balarning kuy yo'li Qashqarcha usulida ijro etiladi. Soqiyнома shariatdagi g'azallar bilan aytiladigan ashula yo'li. Savt va Mo'g'ilchalar ham Ufarlar bilan yakunlanadi. 2-guruh sho'balariga noasosiy sho'balar mavjud: Navoda Mustaxzodi Navo, Dugohda Qalandari Dugoh, Samandari Dugoh, Saraxbori Dugohlar.

Shu narsa ayonki, maqom ijodiyoti musiqa merosimizning eng salobatli va sermahsul qismini tashkil etadi. Uning tarkibiga turli davrlarda bastakorlarimiz va xonandalar tomonidan ijro etilgan har xil hajmli, turkumli, muayyan mazmunli mukammal cholg'u va aytim namunalari kirgan. Ta'kidlash joizki, maqomchilik san'ati bastakorlik va ijrochilik bilan bevosita bog'liq. O'zbekistonda xalqchil, milliy, an'anaviy musiqa san'ati rivojiga keng imkoniyatlar eshigi ochilgani, xalq ma'naviy talab va ehtiyojlarini qondirishga jiddiy e'tibor berilayotgani aniq va ravshan kuzatilmogda. Bugungi kunga kelib barcha viloyatlarda turli an'anaviy maqom ansambllari va ijodiy guruhlari faoliyat ko'rsatmogda. Hatto umumta'lim maktablarida ham maqom ansambllarini tuzish say-harakatlari muayyan reja va dastur asosida boshlab yuborilgan. Bu ijobiy jarayonlar maqom ijrochiligi sohasi tobora keng tus olayotganini ko'rsatadi.

Shu jumladan shashmaqom cholg'u kuylari ham asrlar davomida avloddan-avlodga, ustozdan-shogirdga va nihoyat bus-butun holicha bizgacha yetib keldi. Uni ko'z qorachig'imizdek avaylab asrash, e'zozlash endilikda bizning mas'uliyatli vazifamizdir. Negaki milliy mumtoz musiqa me'rosimizni unutmoqlik bu o'zlikni unutmoqlik bilan barobar desak mubolag'a bo'lmaydi.

Foydalanilgan adabiyotlar

1. I. Rajabov "Maqomlar".-Toshkent.: San'at 2006;
2. И. Ражабов "Мақомлар масаласига доир" Тошкент.: "Ўзадабийнашр", 1963 й;
3. Matyoqubov O. Maqomot. Musiqa. T. 2004-y;
4. Maxfuza Karimova . An'anaviy yakka xonandalik (o'quv qo'llanma). Toshkent. 2019.

⁵ Rajabov I. Maqomlar. San'at. T. 2006-y. 251-b.

ORIGIN PROCESSES OF NATIONAL PERFORMING ARTS, XII MAKOMS

Ma'rufjon Abdumutalibovich Ashurov
Andijan State University

Abstract: The most important issues in the theory and practice of music are expressed in the written sources of the 18th century. In theoretical matters, medieval music scholars mostly relied on the definition given in the works of Farabi and Ibn Sina. This article describes the theory of traditional performance art and its methodological foundations.

Keywords: national music art, music treatises, great scholars, master composers, hafiz, musician, hard work, contemporary music, Twelve maqam, live samples, maqam system, music theory, Asian peoples music

Introduction

The art of national status, which is an integral part of the cultural heritage of our people, occupies an important place in our spiritual life with its ancient history, deep philosophical roots, unique style and creative traditions.

When talking about the origin of national music art, the processes of their formation, musical structure, the opinions of encyclopedic oriental scientists about the science of music, in particular, the theoretical structure of statuses, are studied and analyzed. The basis of Uzbek national classical music is the art of Maqom.

The main part

This unique art, which has been polished for centuries by the hard work and dedication of great scientists, skilled composers, hafiz and musicians, and creative thinking, has gained great fame not only in our country and eastern countries, but also on a global scale.

The term maqam is an Arabic word that means "place of residence", "dwelling place". In musical terms, maqam is the place where the sounds that make up the melody on musical instruments are located, i.e. the curtain.

There is still no information about when and what form the first status systems took. In this regard, the creative legacy of the famous musician Borbad (died 627), who served in the court of Shah Khusrav Parvez (590-568) during the reign of the Sassanids, especially the "7 Khusravoni" system, attracts attention. Musicologists believe that it is this system that most likely caused the formation of statuses later. Borbad's real name is Falahbad and he was born in Marv, Iran. For this reason, it is mentioned in sources under the name of Borbad Marvazi. Abulqasim Firdavsi's "Shahnoma", "Khusrav and Shirin" by Nizami Ganjavi, "Shirin and Khusrav" by Amir Khusrav Dehlavi, as well as in a number of artistic works of the later periods, it

is expressed that Borbad is a hot-breathed hafiz, a skilled musician, and a beautiful composer. Borbad was expected to be the first professional representative of the classical music art in the Middle East, and he went down in history as the founder of this field.

Many legends and stories about Borbad's life and work are given in the treatises of historians and musicologists. After becoming a mature musician, Borbad tries to join the court musicians and show his talent to King Khusrav. Sarkash, the leader of the palace musicians, finds out about Borbad's unique talent and is a very skilled performer, and with malicious intent tries to prevent Borbad from entering the palace. One day, Borbad Marvazi entered the garden while King Khusrav was walking in the garden by asking the gardener of the palace, climbed a tree and started playing a pleasant tune through his Shashtar sozi. Khusrav Parvez, while walking in the garden, hears a wonderful melody coming from somewhere, and orders the singer to be found and brought to him. The king, who had never heard such a pleasant song from the court musicians, appointed Khusrav Borbad as the head of the court musicians.

According to another legend, Khusrau became Shah's favorite vulture, nicknamed Shabdiz. This horse suddenly dies, and no one dares to bring this news to the king. Then the courtiers turn to the king's close friend Borbad and ask him to tell the king that Shabdiz is dead. Borbad Khusrav enters Parvez's presence and says that he has composed a new tune and wants to present it to the ruler. With the king's permission, Borbad begins a song reminiscent of the vulture march. The piece is very nice and Borbad is playing it with aplomb. The melody gradually develops and accelerates. It was a sound like a galloping horse. At the peak of the melody, Borbad suddenly stops and remains silent. Khusrav Parvez understands everything and asks: "Is Shabdiz dead?" - he says, thus Borbad expertly conveys the sad news to the king. There are many legends about Borbad's high skill and talent, and through them we can form an idea about the work of the first systematic music composer who lived in the past.

It should be said that the following five factors are necessary for the formation of systematic music, especially status systems. They are:

1. Developed urban culture
2. Development of exact sciences
3. Philosophical thinking absorbed into artistic creation
4. Music science
5. Professional music layer

All these factors were concentrated in the eastern Muslim world by the 9th-10th centuries. It was during this period that the exact sciences developed, as well as the great merits of Abu Nasr Farabi, the science of oriental music theory was founded, the practice of professional music rose to a new level, and religious and philosophical

views began to spread. Under the influence of these factors, the system of twelve statuses was created in the big cities of the East.

It is difficult to give a clear opinion about the historical development of the twelve statuses and the process of its formation. Because in those times there was no musical notation in the current system, it does not allow us to imagine live samples of our past music. We can give only theoretical information about the twelve status system.

The twelve status system (Duvozdahmaqam) refers to 12 statuses, certain types of sound series formed on the basis of certain parts of them - 24 branches, 6 voices, and modal forms called complex.

It is known that in the field of Eastern music theory, Safiuddin Urmawi did great work on the systematization of statuses. This system was further refined by musicologists of the 15th century. Status, branches and votes were defined in a certain way, based on a unified system. Although they are all considered to be aggregates, their range is different, and at the same time, they are separated from the composition of these aggregates, which are expressions of phonemes. Each of the 12 maqams is a well-known chord association that is distinguished from the jams. It is known from the sources that aggregates are formed by adding genders.

In the 15th century treatises on music theory, genders are divided into two groups. The first group includes four-step chords (tetrachords) in the range of fourths, and the second group includes five-step chords (pentachords) in the range of fifths. Sometimes rocks are five-chord in the first group, and six-chord in the second group (hexachord). Genders and plurals are different from the tempered diatonic scales in the current notation system. As mentioned above, they also contain intervals slightly smaller or larger than a whole or semitone.

The most developed period of the twelve (Duvozdah) maqam in the music of the peoples of Central Asia, Khorasan, and Azerbaijan, roughly corresponds to the XIII-XVII centuries. Written sources related to the theory of music of these peoples serve as proof of our opinion.

It is difficult to give a clear opinion about the historical development of the twelve statuses and the process of its formation. Because in those times there was no notation in the modern sense, it does not allow us to imagine live samples of our past music.

Although the creation of maqams goes back to very ancient times, we can only interpret them based on the comments given in the treatises of music in the form of twelve maqams.

Statuses have existed in various forms and quantities. The fact that their twelve status form is more clearly covered, especially in music treatises of the 13th-15th

centuries, indicates that during this period they became popular, spread widely among the masses, and played an important role in musical practice.

It is possible to think that the twelve maqam lived in the music of the peoples of Central Asia and Khorasan almost until the time when Shashmaqam was formed. That is why the issue of the Twelve Status occupies a central place in the theoretical treatises on music created in the 15th-18th centuries.

The concept of maqam, according to the definition of recent times, remains "the basis of the rhythm of performed tunes and songs." In music treatises, the term "maqam" is also referred to by the phrase "curtain", which means the tone in modern music theory.

So, the Twelve maqams or pardas represent twelve different modes and their corresponding musical works. The starting veil of statuses is also called by the name of the statuses to which they belong, as mentioned above. It should also be noted that in live music works of the Twelve Scales and other types of scales, cases of going beyond the limits of the basic tuning devices often occur.

In music treatises, the authors initially listed 12 status names. They are the status of Ushshaq, Navo, Buslik (Abu Salik), Rost, Hosseini, Hijaz, (Rahovi), Zangula, Iraq, Isfahan, Zirafkand (or Kuchak) and Buzurg (Buzruk) [21; 91].

1. The status of Ushshaq. The phrase "ushshaq" is the plural of the Arabic word "ashiq", which means "lovers". Initially, this status expressed lyrical moods. The name "Ushshaq" was probably given to it because the status of Ushshaq is a work performed with lyrical (romantic) poems and spoken in the language of lovers. It is considered the first circle among the above-mentioned ensembles, that's why Eastern music scholars called Ushshaq the oldest, that is, the first status.

2. Status of Navo. The word "navo" comes from the meanings of melody, melody, and melodious melody, which means "smoking navo". (Navoi also took his nickname from this word and used it in the meaning of a nightingale that smokes navo in love with a flower (mahbub).) Navo is also one of the ancient status. He was also called "Nagmai Davoudi". In this regard, the sources of the XVI-XVIII centuries give narrations and legends.

Maqomi Navo is the fifteenth (and fourteenth in Husayni's "Law") of the ninety-one types of aggregates, that is, the II of the genders of the first group and the II of the genders that form the second group It is formed by adding the variety.

3. Status of Buslik. According to the treatises on music, the word Buslik is derived from the name Abu Salik. The status of Buslik's sound corresponds to the natural tone called Phrygian, and its expression in the note is as follows:

Example:



It should also be mentioned that in the music of the Uzbek-Tajik peoples, there are a lot of tunes and chants that match the sound lines of Ushshaq, Navo and Buslik maqam without any changes. In the music of these peoples, there are especially many cases where the interval between the fourth and fifth steps in the scale of the scale of the buslik is a whole step instead of a half step.

4. The status is True. The word true is used in the Uzbek and Tajik peoples in the sense of true, that is, appropriate. According to the music pamphlets of the 16th and 17th centuries, most tunes and songs begin with the first note of this key, and many of them are named Rost because they correspond to this key. For this reason, Rost's position was called "ummul-advor", that is, the mother of all circles.

5. Maqomi Hosseini. The word Hosseini is the name of a certain person (composer). Husayni's chords and steps are extracted from the following chords of oud, and their intervals and cents are as follows:

Example:



So, the tunes and songs corresponding to such chords are related to Husayni.

6. Maqomi Hijazi. Hijaz is the name of a state in Arabia that refers to Mecca and Medina and the surrounding lowlands. But this status should not be considered as belonging to Arabic music. Its other name used in Central Asia, Khurasan and Azerbaijan is known as Segoh.

The pitches, intervals and cents of the Hijaz chords are as follows:

Example:



So, the status of tunes and songs corresponding to such chords belongs to Hijazi.

7. Maqomi Rahavi (Rahuvi). According to the treatise of Kavkabi (16th century), it was the first name of the Roman cities. Other sources on music indicate that Rahavi is the name of one of the twelve maqams and is known in Hinduism as lalt (or lilt). According to some opinions, it also means "rah" or "roh" - road. Because there are many versions of maqams that have come down to us, and in folk music works, there are many tunes and songs depicting the march of horsemen known as "Suvori". "Suvori" means horsemen's march, while Rahavi means the road. It is possible that the form of the word "Rahavi" that has reached our days is "Suvori".

8. Maqomi Zangula. The word "Zangula" ("bell", "bell") also means a bell (zang) that is hung around the neck of a camel or tied to a drum. In addition, the small bells that are worn on the hands and feet while dancing are also called by this phrase. The status called Zangula probably consists of more dances and songs.

Zangula's chords, steps and intervals are extracted from the following chords of oud and their cents are as follows:



So, this soundbar is the basis of Zangula's tuning.

9. Status of Iraq. The phrase "Iraq" is the name of a well-known country and the name of a specific status in the Twelve Statuses and Shashmaqam given to it. Its sound range is extracted from oud strings and curtains, and the cents are as follows:



There is another version of the Iraqi status, whose steps, intervals and cents in the lad sound line correspond to the following tones of the oud sound:



In this version of the Iraqi status, the last interval is converted into two intervals of 180 and 24 cents. Such cases are found in medieval Eastern music theory, and the phrase zoid (acquired) is added to the name of statuses. The status of Iraq will be discussed again in the Shashmaqom section.

10. Maqomi Isfahan. Isfahan is one of the famous cities of Iran. This name is attributed to this city. The status of Isfahan's ladi, and the steps and intervals that make it up are formed from the following veils of the oud sound.



Therefore, a set of melodies and songs corresponding to such a lad sound range belongs to the status of Isfahan.

11. Status of Zirafkand or Kuchak. Zirafkand comes from the meanings of jumping down, falling and bed, bed time. The reason for this is that in the past this status was used for different purposes. Some musical treatises written in the 18th and 19th centuries show that each status reflected the mood of a person at certain times of the day (see below). Zirafkand probably got this name because it reflects the mood at the time of lying down. Zirafkand also has the meaning "Uzzol" (see Shashmaqam section). His second name is Kuchak (small) status.

Its scale steps and the intervals and cents between them are as follows on the oud instrument:



The basis of the tunes and songs, which have the status of Zirafkand, consists of such a sound line.

12. Maqomi Buzurg (Buzruk). Buzurg means big, great, great status. Even in its Shashmaqam form, it contained many melodies and chants.

Maqomi Buzruk's scale, steps and intervals between them are as follows:



So, the tunes and chants corresponding to such a lad sound range are characteristic of Buzurg status.

This is how the twelve statuses are described in music treatises of the 13th-15th centuries. It should also be said that the vowels of each maqam can be formed from other parts of the oud. Therefore, Zaynulobidin Husaynii shows the variants of the oud in other veils, in addition to the above-mentioned veils of maqam, from which their sound lines can be extracted. Therefore, he also mentioned the changes that occur when the statuses start from another tonic. Because according to the concept of maqams, a certain note (i.e. sol or do note here) cannot perform the function of tonic for all of them. Even in Shashmaqom, each maqam represents the concept of a sound line starting with a certain tonic (here, the maqam sound lines that are formed when extracted from other parts of the oud are not given).

The system of twelve maqam includes six different lad associations, known as Voice, created on their basis, and their twenty-four branches, which are branches of maqam.

About the voices. There are six of them, named Navroz, Salmak, Gardoniyya, Havasht, Moya and Shahnoz [22; 100].

About branches of the authorities. A branch is understood as a branch of status. In the matter of branches, it is necessary to refer to music treatises of the XV-XVII centuries. Because the issue of branches covered in these treatises is also related to the musical works that have reached our days and can help to understand the function of branches in Shashmaqom.

Branches are twenty-four in the pamphlets of the XV-XVII centuries. They are Dugoh, Segoh, Chorgoh, Panjgoh, Ashiran, Navro'zi Arab, Mohur, Navro'zi Khoro, Navro'zi Bayoti, Hisar, Nuhuft, Uzzol, Avj, Nayriz, Mubarqa', Rakb, Sabo, Humayun, Zavuli, Isfahanak or known as Royi Iraq, Bastaii Nigor, Nihovand, Javzi, Mukhayar.

Maqam not only means a specific pitch, a specific musical sound, but also a specific system of musical sounds. In the language of music, the relationship system of certain sounds is called "lad". Lads are called "jam" in oriental music. Since some of the statuses in the system of twelve statuses are similar to each other from the point of view of totality, some statuses of the two names are combined under one name. This event probably happened in the first half of the 18th century. As a result, six maqams, or "Shashmaqam", were formed out of twelve maqams connected to each other.

Shashmaqom was created on the basis of the musical wealth of the Uzbek-Tajik peoples and had a strong influence on the development of folk music in recent times, and took root among the masses. Under the influence of status, works of large and small forms were created.

If you take a close look at the riches of Uzbek-Tajik folk music, there are only a few pieces of music that are devoid of status in terms of the means of expression in the melody, the tone and rhythmic basis, and the basis of the melody in general. Magoms lived, developed and grew rich in cooperation with folk music. Each melody or song corresponds to a certain scale of the sound of the maqam (parda).

This situation probably made it possible to initially combine the wealth of folk music into statuses and create a series of works.

Determining the relationship between shashmaqom and folk music is a very complicated problem. It is difficult to say when similar elements present in folk tunes and statuses were created. Historical written sources do not have any information about whether they were taken from folk tunes and used in statuses or vice versa. That's why we will stop at least in a general way on the issue of status relationship with folk tunes and works created by composers in the last years.

First of all, it should be said that the elements of maqam instrumental parts are also found in folk tunes. Many folk tunes, especially large-scale instrumental tracks, are composed in the order of statuses.

Popular folk songs in the style of maqams include Choli Iraq, Nasrullayi, Ilgor, Miskin, Ufari Iraq, Mushkiloti Dugoh, his Mongolian and Ufari, Rosti Panjgoh Kashkarcha, Bek Sultan, Eshvoy, Kurd, Desert Kurd, Norim- Norim and other instrumental tracks are among them. These instrumental tracks are made up of pieces of melody - rooms and bozgoi - that are part of the statuses. This is evidence of the fact that pieces of the melody are found in folk tunes that are not included in status, and that they are mixed with folk music.

The fact that composers-composers have been creating melodies and songs on the themes of maqam for centuries, and the fact that they are still creating beautiful and wonderful works under their influence, shows that maqam is deeply embedded in folk music.

We will list some folk tunes and songs created on the basis of maqam, some of them are samples used at the peak or which branch they belong to (in parentheses):

1. Works on the status of corruption:

Abdurahmonbegi I (Namudi Navo), II, Dilkharosh (Zebo pari), Kochabogi (Namudi Ushshaq), Ilgor (Tashkent version – Namudi Uzzol), Nasurloyi I (Namudi Segoh), V, Duchava (Mukhaiyari Chorgoh), Yalang Davron, Suvora (Tashkent-Fergana option), Mushkiloti Buzruk and others.

2. Works on the status of Rost:

Types of Ushshaq, Shahnozi Gulyor (Zebo pari), Shafoat (variant of Savti Ushshaq), Koshchinar (Namudi Ushshaq), Guluzorim (Avji Turk), Chaman yalla and Dawn Atguncha (based on Savti Ushshaq, Namudi Mukhayyari Chorgoh) Qalandar I-II (Savti Kalon), Nayriz, John Andijonim (T. Jalilov's, Ufari Savti Kalon) and others.

3. Works on the status of Navo:

Bayot I-V and its other variants (Bayot and Navo samples), Bebokcha, Bukhara Wave (Namudi Navo), Kurban Olayin (Namudi Navo), Bahar (Namudi Segoh and Zebo Pari), Bandalar kereding (Zavqi Ghazali), the works of Mening va ey kungul (T. Jalilov) (based on Bayot) and others.

4. Works on the status of Dugoh:

Munojot II (Zebo pari), Savti Munojot and Ufari Dugohi Husayniy (Namudi Oraz) and other types of Dugoh, Rez kuy, Ferganacha (Savti Chorgoh), Terma yor-yor (Sarakhbori Dugoh), Bozurgoni (Zebo pari) and others.

5. Works on the status of Segoh:

Ajam (Namudi Uzzol, Turk), Navrozi Ajam (Turk), various variants of Segoh, Girya I-II, Sayqal I-II (Namudi Segoh), Giryoni Kazakh (Namudi Segoh), Miskin I-II and Adoyi I-III (Namudi Segoh), Suvora and Sawti Suvora (variant of Khorezm, based on Sabo) Mushkiloti Segoh and Ufari (Namudi Segoh) and others.

6. Works on the status of Iraq:

Desert Iraq (Mukhayyari Chorgoh), Desert Kurd (Ushshaq, Uzzol samples and Zebo pari), Eshvoy and Feruz (Mukhayyari Chorgoh), other variants of Iraq, Norim-Norim and Ilg'or (Khorazm variant, Mukhayyari Chorgoh), Trumpet Iroghi (Zebo fairy) and others.

In addition to these, there are a lot of songs and tunes suitable for status paths. Not only the cadence of them, but also the movement of the melody are compatible with each other.

In short, in the past, various versions of a certain song were created in this style. Sometimes they have undergone great changes. These variants, as mentioned above, are the product of the tradition of composition that has been continuing in our musical culture for centuries, occupying a proud place in our musical heritage.

The history of the music culture of the peoples of Central Asia has not yet been sufficiently studied. No comprehensive works have been created that would consistently explain this issue, including the development path of statuses. Historical materials about music culture in general are scattered in sources written in different languages and in works of a different nature. It is very difficult to collect these materials and create a history of the music culture of the peoples of Central Asia.

Therefore, for the time being, we will be content with briefly mentioning the available information from music sources in the X-XIX centuries.

Abu Nasr Farabi founded the theory of Eastern music in his treatises devoted to music. His musical works are "Kitabul musiqi al-kabir" ("The Big Book of Music"), "Kalam fil-musiqqa" ("Words about Music"), "Kitabul muziqqa" ("The Book of Music"), "Kitabun fi- The part of ihsa'il-ulum" ("Book on classification of sciences") devoted to music, "Kitabun fi - ihsa'il-iqo'" ("Book on rhythms of music - iqo' classification") and others.

Shashmaqom was created on the basis of the musical wealth of the Uzbek-Tajik peoples and had a strong influence on the development of folk music in recent times, and took root among the masses. Under the influence of status, works of large and small forms were created.

If you take a close look at the riches of Uzbek-Tajik folk music, there are only a few pieces of music that are devoid of status in terms of the means of expression in the melody, the tone and rhythmic basis, and the basis of the melody in general. Magoms lived, developed and grew rich in cooperation with folk music. Each melody or song corresponds to a certain scale of the sound of the maqam (parda).

The fact that composers-composers have been creating melodies and songs on the themes of maqam for centuries, and the fact that they are still creating beautiful and wonderful works under their influence, shows that maqam is deeply embedded in folk music.

Summary

In conclusion, it can be said that the poetry of maqam, nourished by examples of ghazals and folk oral works, as well as the melodic ways, methods and forms of classical music, which formed a unique circle, have been passed down from generation to generation. This is the primary task of those in the field to analyze the structural structure, melodic characteristics of classical music samples. Through this research work, the number of people interested in Maqom art will expand, and a full impression of national melodies will be formed in the minds of young people, and literate listeners will develop, far from the melodies that lead to meaningless and destructive ideas, cultured, spiritual and We hope that the ranks of mentally healthy and well-educated young people will expand and we will build a new Uzbekistan together with such young people.

Reference

1. Abdumutalibovich, A. M. (2020). Methods of working with studies in piano lessons at the University. *Asian Journal of Multidimensional Research (AJMR)*, 9(7), 49-55. Retrieved from <https://www.indianjournals.com/ijor.aspx?target=ijor:ajmr&volume=9&issue=7&article=007> Article DOI: 10.5958/2278-4853.2020.00229.3
2. Abdumutalibovich, A. M. (2020). The art of musical culture in medieval period in central asia (V-XV centuries). *Asian Journal of Multidimensional Research (AJMR)*, 9(8), 48-51. Retrieved from <https://www.indianjournals.com/ijor.aspx?target=ijor:ajmr&volume=9&issue=8&article=007> Article DOI: 10.5958/2278-4853.2020.00242.6
3. Abdumutalibovich, A. M. (2021). Working on the Artistic Characteristics of Performance in the Teaching of Instruments and Ensemble for Students of Higher Education Music. *International Journal on Integrated Education*, 4(11), 38-41. Retrieved from <https://journals.researchparks.org/index.php/IJIE/article/view/2362> Article DOI: <https://doi.org/10.31149/ijie.v4i11.2362>
4. Abdumutalibovich, M. A. (2021). To Raise Awareness of Students of Higher Education in the Field of Uzbek Folk Music from the Culture of the Ancient East to the Present Day. *International Journal on Orange Technologies*, 3(12), 91-97. <https://doi.org/10.31149/ijot.v3i12.2484>
5. Abdumutalibovich, M. A. (2022). Analysis of the stages of historical development of Uzbek folklore. *Gospodarka i Innowacje.*, 23, 232-241. Retrieved from <http://www.gospodarkainnowacje.pl/index.php/poland/article/view/370>
6. Abdumutalibovich, M. A. (2022). HISTORY OF MUSICAL SCIENTISTS OF UZBEKISTAN. *Gospodarka i Innowacje.*, 23, 242-248. Retrieved from <http://www.gospodarkainnowacje.pl/index.php/poland/article/view/371>
7. Abdumutalibovich, M. A. (2022). HISTORY OF MUSICAL SCIENTISTS OF UZBEKISTAN. *Gospodarka i Innowacje.*, 23, 242-248. Retrieved from <http://www.gospodarkainnowacje.pl/index.php/poland/article/view/371>
8. Abdumutalibovich, M. A. (2022). Musical life in the samanid period in the IX-X centuries and Uzbek music in the XI-XV centuries. *Gospodarka i Innowacje.*, 22, 527-537. Retrieved from <http://www.gospodarkainnowacje.pl/index.php/poland/article/view/274>
9. Abdumutalibovich, M. A. (2022). The Relevance of Traditional Singing and its Place in Higher Education. *International Journal on Integrated Education*, 5(2), 212-216. Retrieved from <https://journals.researchparks.org/index.php/IJIE/article/view/2755>
10. Abdumutalibovich, M. A. . (2022). METHODOLOGICAL POSSIBILITIES OF ACQUAINTANCE WITH A PROFESSIONAL GENRE OF FOLK ORAL ART

IN LESSONS OF MUSICAL CULTURE. *Horizon: Journal of Humanity and Artificial Intelligence*, 1(1), 27–32. Retrieved from <http://univerpubl.com/index.php/horizon/article/view/37>

11. Abdumutalibovich, M. A. . (2022). METHODOLOGICAL POSSIBILITIES OF ACQUAINTANCE WITH A PROFESSIONAL GENRE OF FOLK ORAL ART IN LESSONS OF MUSICAL CULTURE. *Horizon: Journal of Humanity and Artificial Intelligence*, 1(1), 27–32. Retrieved from <http://univerpubl.com/index.php/horizon/article/view/37>

12. Abdumutalibovich, M. A. . (2022). TO TEACH HIGHER EDUCATION STUDENTS THE LIFE AND WORK OF KHURSHIDAHON HASANOVA. *Horizon: Journal of Humanity and Artificial Intelligence*, 1(1), 36–38. Retrieved from <http://univerpubl.com/index.php/horizon/article/view/34>

13. Abdumutalibovich, M. A. . (2022). TO TEACH HIGHER EDUCATION STUDENTS THE LIFE AND WORK OF KHURSHIDAHON HASANOVA. *Horizon: Journal of Humanity and Artificial Intelligence*, 1(1), 36–38. Retrieved from <http://univerpubl.com/index.php/horizon/article/view/34>

14. Abdumutalibovich, M. A., & Ganeshina, M. A. (2022). THE ART OF MUSIC MAIN FORMS OF ORGANIZATION OF LEARNING AND ITS ROLE IN THE EDUCATION OF YOUTH. *Gospodarka i Innowacje.*, 23, 515-520. Retrieved from <http://www.gospodarkainnowacje.pl/index.php/poland/article/view/428>

15. Ashurov Ma'rufjon Abdumutalibovich. (2020). The study of the life and creativity of yunus rajabi and the rich heritage he left to the uzbek nation. *International Journal on Integrated Education*, 3(12), 40-43. Retrieved from <https://journals.researchparks.org/index.php/IJIE/article/view/909> Article DOI: <https://doi.org/10.31149/ijie.v3i12.909>

16. Ashurov Marufjon Abdumutalibovich. (2021). ACTIVITY OF FOLKLOR-ETNOGRAPHICAL GROUPS AND LEARNING THE PREFORMANCE PROGRAMMES. *International Journal on Integrated Education*, 3(12), 535-537. Retrieved from <https://journals.researchparks.org/index.php/IJIE/article/view/1088> Article DOI: <https://doi.org/10.31149/ijie.v3i12.1088>

17. Ma'rufjon Ashurov Abdumutalibovich. (2022). IMPROVING THE LEVEL OF KNOWLEDGE OF STUDENTS THROUGH THE SCIENCE OF NOTATION AND COMPUTER PROGRAMS. *Academicia Globe: Inderscience Research*, 3(03), 92–100. <https://doi.org/10.17605/OSF.IO/ZH6N9>

18. Marufjon Ashurov Abdumutalibovich, & Ganiyeva Maftuna. (2022). MUSICAL CULTURE OF THE 17TH CENTURY. *Pioneer : Journal of Advanced Research and Scientific Progress*, 1(4), 170–174. Retrieved from <https://innosci.org/jarisp/article/view/360>

19. Marufjon Ashurov Abdumutalibovich. (2022). EXPLORING THE WORK OF GEORGE BIZET IN MUSIC EDUCATION CLASSES IN HIGHER EDUCATION. *Academica Globe: Inderscience Research*, 3(03), 80–86. <https://doi.org/10.17605/OSF.IO/S798E>

20. Marufjon Ashurov Abdumutalibovich. (2022). THE ROLE OF AMIR TEMUR IN THE DEVELOPMENT OF SCIENCE AND CULTURE IN CENTRAL ASIA. *Pioneer : Journal of Advanced Research and Scientific Progress*, 1(4), 156–169. Retrieved from <https://innosci.org/jarsp/article/view/359>

21. Marufjon Ashurov Abdumutalibovich. (2022). THE ROLE OF THE SYSTEM OF AUTHORITIES AND THE HISTORICAL FORMATION OF SHASHMAQOM IN THE TEACHING OF MUSIC TO STUDENTS OF HIGHER EDUCATION. *Academica Globe: Inderscience Research*, 3(02), 121–127. <https://doi.org/10.17605/OSF.IO/6J9BS>

22. Marufjon Ashurov Abdumutalibovich. (2022). TO GIVE HIGHER EDUCATION STUDENTS AN UNDERSTANDING OF THE DESCRIPTION OF THE SONGS IN THE SHASHMAQOM SERIES. *JournalNX - A Multidisciplinary Peer Reviewed Journal*, 8(2), 187–193. <https://doi.org/10.17605/OSF.IO/T4Q3K>

23. Marufjon Ashurov Abdumutalibovich. (2022). To Teach Higher Education Music Students the Life and Work of Composer Boris Gienko. *Procedia of Social Values and Community Ethics*, 14–17. Retrieved from <http://procedia.online/index.php/value/article/view/11>

24. Marufjon Ashurov Abdumutalibovich. (2022). To teach students of higher education music life and work of composer Mustafa Bafoev. *Procedia of Theoretical and Applied Sciences*, 1–5. Retrieved from <http://procedia.online/index.php/applied/article/view/12>

THE THEORY OF TRADITIONAL PERFORMANCE ART AND ITS METHODOLOGICAL FOUNDATIONS

Ma'rufjon Abdumutalibovich Ashurov
Andijan State University

Abstract: The most important issues in the theory and practice of music are expressed in the written sources of the 18th century. In theoretical matters, medieval music scholars mostly relied on the definition given in the works of Farabi and Ibn Sina. This article describes the theory of traditional performance art and its methodological foundations.

Keywords: music treatises, contemporary music, Eastern music theory, musical instruments, musical knowledge, cultural life, music culture, music and rhythm

Introduction

The issues raised in the Eastern music treatises are close to the elemental theory of contemporary music. But in the medieval music treatises, there are also issues related to the practical aspects of the music of the Eastern peoples of the past, which are not found at all in modern music theory. Because the specific features of Eastern music theory were related to practical issues related to musical works performed in the past.

The main part

The most important issues in the theory and practice of music are expressed in the written sources of the 18th century. In theoretical matters, medieval music scholars mostly relied on the definition given in the works of Farabi and Ibn Sina. Music theory in the works of music scientists who lived and created in recent times - Safiuddin Abdulmomin, Mahmud bin Mas'ud Sherozi (13th, 14th century), Khoja Abdulkadir (14th century), Zainulobidin Husayni, Abdurrahman Jami (15th century) and others. was further developed.

Safiuddin Urmawi. The great scientist of the people of Azerbaijan (Mahmud Shirozi said: "In his time, there was no scientist equal to him in terms of music theory..." [8; 20]) Safiuddin Abdulmomin Urmavi (died 1294) Eastern music theory and achieved high levels of success in practice. He took the "science of music" started by his predecessors to a higher level. His works "Risalatush-Sharafiyya" ("Honorable Treatise") and "Kitabul-advar" ("Book of Music and Rhythm Circles") occupy a special place in the history of the development of Eastern music theory.

It should be mentioned that Urmavi was the first to systematize the issue of "Twelve statuses" ("Duvozdahmakom"), "Voice" and "Shoba" in his works.

Consequently, the East invented sheet music models and recorded maqam and other composed melodies on them.

Urmawi's "Sharafiyyah" sheds light on music theory and partly on the issue of maqam (lad), while the work "Kitabul-adwar" discusses about maqam and rhythm circles.

The status system, which existed in the peoples of Central Asia until the 18th century, found its clear expression approximately during these times (here we are talking about the basis of the status).

When you get acquainted with Safiuddin Urmawi's musical works, it is not difficult to distinguish that his theoretical considerations are closely related to musical practice.

Although the author often wrote his works with Iranian-Azerbaijani and Arabic music in mind, they also refer to the music of the peoples of Central Asia. Because his works reflect the musical theoretical views of his predecessors - Farabi and Ibn Sina.

Mahmoud Shirazi. The era of Mahmud bin Mas'ud Sherazi was full of historical events. At this time, the peoples of Central Asia were under the rule of Genghis Khan's galas. The invaders destroyed the cities and killed the working population. The peoples of Central Asia suffered economic and cultural decline, and the development of local science, literature, and art suffered a severe blow. In the 13th-14th centuries, science, literature and art continued to develop only in the lands that were not conquered by the conquerors. Mahmud Sherazi's musical work was also a product of the same period.

Mahmud bin Mas'ud Qutbiddin was the "scholar" of Shiraz's time. He was born in 1236 in Shiraz, Iran, and died in Tabriz in 1310. He was one of the most educated and advanced people of Shiraz's time. His father is a doctor and an educated man, who tries to educate his son. He received his first education from his father, then from his uncle, and then became a student of the famous scholar Nasruddin Tusi (died in 1274). After traveling to Rome, Syria and other countries for many years, he returns to Tabriz. Here he teaches and writes commentaries on astronomy, medicine, philosophy and similar works of his predecessors. Among them, Ibn Sina's commentary on the work "Qanunu fit-tibb" deserves special attention.

As a result of his many years of scientific research, Mahmud Shirozi wrote the encyclopedic work "Durratut-taj..." ("Taj durlari..."). This work is one of the first works written in Persian, so the language is very complex.

XIV-XV centuries gave fruitful results in the history of music culture of Central Asian peoples. During this period, feudal relations flourished in Central Asia, craft production and trade developed further, and a significant shift took place in various

fields of culture. Medieval science, literature and art began to revive in Central Asia and Khorasan.

In terms of studying the history of music culture in the time of Navoi and Jami, historical and literary works indirectly related to music are also very important as the main sources. In these works, the names of musicians, singers and composers, songs that were in use at that time, songs and dances performed at the khan's palaces, public entertainments and holidays are mentioned. During the time of Sultan Husain, artisans, along with other classes of the society, participated in the holidays and organized songs and games in the streets and in the places where the community gathers.

Among the monuments of literature and music of the 15th century, it is necessary to point out poetry divan and bayozy. Navoi and Jami, their contemporaries, compiled many collections of such poems. Musician-composers used to select poems for the songs of maqams from these collections of poems. That is why these collections are important in the study of the history of music culture, they served as a necessary guide for musicians and composers, and therefore allow us to determine the content of the lyrics of the songs performed in the 15th century.

During the time of Navoi and Jami, many music theorists, skilled musicians and singers, composers, and maqamdoms appeared.

Maulana Jami. Mawlana Nuriddin Abdurrahman bin Ahmad al-Jami, a great classical poet and famous scholar of the Tajik people (1414-1492), was born in the village of Jam near Nishapur, studied in the city of Herat, and lived there until the end of his life.

His multifaceted creative activity was blessed in the fields of literature, science and art. Abdurrahman Jami is the author of many scientific and literary books and pamphlets. Among his scientific works, Risolai muzikay (Music Treatise), which is devoted to music, is devoted to the issues of music theory, and is especially noteworthy in terms of the study of statuses.

Abdurrahman Jami was an excellent musician and composer. In the mentioned work of Professor Fitrat, it is mentioned that Jami created a piece of music called "Naqshi Mullo", which was popular in his time. This work is one of the hymns and confirms that Jami was a composer. Jami was an artist who deeply mastered the practical and theoretical aspects of music.

Abdurrahman Jami's Risolai Musiqi was written at Navoi's request when the great scientist was getting old. Navoi mentions the creation of this treatise in his work "Khamsatul-Mutakhayyirin".

A large part of Jami's treatise is devoted to the issues of the Twelve Statuses (Duvozdahmaqam). The work clearly and concisely explains the Twelve Status System and the 24 branches and votes included in the system.

Abdurakhman Jami's musical treatise is one of the best sources for studying the statuses of the 15th century and understanding the theoretical and practical issues of music in his time, therefore, music during the time of Navoi and Jami played an important role in the development of culture. Jami's treatise also serves as an example of a work that shows the content of other music treatises created at that time and which have not reached us.

According to Darvish Ali, the peshrav was created during the time of Amiri Koragoni. Amir Temur gathered poets and musicians and ordered to assign classifications to many verses. As a result, musannifs (composers) connected several compositions and worked on them two sarkhanas, miyankhana and bozgoy. Initially, in those times, Saiful-Musirr attached a peshraw to the status of Iraq. This peshraw had four sarkhanas and it was Du-yak (two-one) method. Then, Ustad Muhammad Latifi Qutbi tied the headscarf to Noi Hosseini. It was called "Peshravi Mushru" in the Peshrav Far' style.

Sawt (sound, tone) is an ashul path with three verses connected, without mustahall, miyankhana and bozgoy. But it is necessary to use "zil", Zil is the instrumental phrase of the song that comes after the verses and refrains. So, if there is no zil, there can be no sound. But even if there is no refrain, there will be a sound. In this case, instead of a refrain, a few melodic sentences are used, such as a zil. Maulana Binai (15th-16th century) did this in his savt, which worked on the branch of Panjgoh in a muhammas way. Darvish Ali said that the sawt was made like a pattern, and it should be called a pattern or a color. Sawt was the action itself in ancient times. Ustad Shadi (15th century) separated Sawt from Amal by adding one zil, and at the same time added a zil composition instead of Sawt's refrain.

In the pattern type of Ashula, verses are placed in the rubai (four sentences of the chant), but no large Sawts and methods are attached to it. If connected, it is not called a Pattern. For example, if it is connected to the form of Mukhammas, it is called Sunbuli.

The form of Rihta (mixed, also known as Rihta in Hindi) is that the stanzas in this song are in Hindi (Urdu). Composer and famous musicologist Khoja Abdulqadir was the first to work on Rikhta. The content of Rikhta's poem is based on the praise of the Prophet Muhammad (pbuh), and the description of the twelve imams was given at the beginning.

Similar to tawil bahr in Saj' (rhymed prose) poetry, the contents are linked together as in Amal form. There will be two sarkhanas, a miyankhana and a bozgoiyi. The content of the poem often praises the prophet, priests and imams. His method was Hazaj, and Zahiriddin Babur Rosti attached Saj' to the curtain (that is, status) of Panjgoh.

In the form of Zarbayn (two different beats), two different methods are connected to one. In this case, each sarkhana is in two ways, if the motifs read by verse are in one way, the refrain is in another way. Khwaja Abdulkadir Marogiy called Zarbayn's verses (the part sung with verses) Hafif, his chorus in the Du-yak style, and the chorus in thirteen other styles, and called it thirteen Kuchak. In short, if the form of Amal occurs in Sarkhana, it is called zaharyn.

Summary

The history of the music culture of the peoples of Central Asia has not yet been sufficiently studied. No comprehensive works have been created that would consistently explain this issue, including the development path of statuses. Historical materials about music culture in general are scattered in sources written in different languages and in works of a different nature. It is very difficult to collect these materials and create a history of the music culture of the peoples of Central Asia.

Therefore, for the time being, we will be content with briefly mentioning the available information from music sources in the X-XIX centuries.

Abu Nasr Farabi founded the theory of Eastern music in his treatises devoted to music. His musical works are "Kitabul musiqi al-kabir" ("The Big Book of Music"), "Kalam fil-musiqqa" ("Words about Music"), "Kitabul muziqqa" ("The Book of Music"), "Kitabun fi- The part of ihssa'il-ulum" ("Book on classification of sciences") devoted to music, "Kitabun fi - ihssa'il-iqo'" ("Book on rhythms of music - iqo' classification") and others.

Shashmaqom was created on the basis of the musical wealth of the Uzbek-Tajik peoples and had a strong influence on the development of folk music in recent times, and took root among the masses. Under the influence of status, works of large and small forms were created.

If you take a close look at the riches of Uzbek-Tajik folk music, there are only a few pieces of music that are devoid of status in terms of the means of expression in the melody, the tone and rhythmic basis, and the basis of the melody in general. Magoms lived, developed and grew rich in cooperation with folk music. Each melody or song corresponds to a certain scale of the sound of the maqam (parda).

The fact that composers-composers have been creating melodies and songs on the themes of maqam for centuries, and the fact that they are still creating beautiful and wonderful works under their influence, shows that maqam is deeply embedded in folk music.

References

1. Abdumutalibovich, A. M. (2020). Methods of working with studies in piano lessons at the University. Asian Journal of Multidimensional Research (AJMR), 9(7), 49-55. Retrieved from

<https://www.indianjournals.com/ijor.aspx?target=ijor:ajmr&volume=9&issue=7&article=007> Article DOI: 10.5958/2278-4853.2020.00229.3

2. Abdumutalibovich, A. M. (2020). The art of musical culture in medieval period in central asia (V-XV centuries). *Asian Journal of Multidimensional Research (AJMR)*, 9(8), 48-51. Retrieved from <https://www.indianjournals.com/ijor.aspx?target=ijor:ajmr&volume=9&issue=8&article=007> Article DOI: 10.5958/2278-4853.2020.00242.6

3. Abdumutalibovich, A. M. (2021). Working on the Artistic Characteristics of Performance in the Teaching of Instruments and Ensemble for Students of Higher Education Music. *International Journal on Integrated Education*, 4(11), 38-41. Retrieved from <https://journals.researchparks.org/index.php/IJIE/article/view/2362> Article DOI: <https://doi.org/10.31149/ijie.v4i11.2362>

4. Abdumutalibovich, M. A. (2021). To Raise Awareness of Students of Higher Education in the Field of Uzbek Folk Music from the Culture of the Ancient East to the Present Day. *International Journal on Orange Technologies*, 3(12), 91-97. <https://doi.org/10.31149/ijot.v3i12.2484>

5. Abdumutalibovich, M. A. (2022). Analysis of the stages of historical development of Uzbek folklore. *Gospodarka i Innowacje.*, 23, 232-241. Retrieved from <http://www.gospodarkainnowacje.pl/index.php/poland/article/view/370>

6. Abdumutalibovich, M. A. (2022). HISTORY OF MUSICAL SCIENTISTS OF UZBEKISTAN. *Gospodarka i Innowacje.*, 23, 242-248. Retrieved from <http://www.gospodarkainnowacje.pl/index.php/poland/article/view/371>

7. Abdumutalibovich, M. A. (2022). HISTORY OF MUSICAL SCIENTISTS OF UZBEKISTAN. *Gospodarka i Innowacje.*, 23, 242-248. Retrieved from <http://www.gospodarkainnowacje.pl/index.php/poland/article/view/371>

8. Abdumutalibovich, M. A. (2022). Musical life in the samanid period in the IX-X centuries and Uzbek music in the XI-XV centuries. *Gospodarka i Innowacje.*, 22, 527-537. Retrieved from <http://www.gospodarkainnowacje.pl/index.php/poland/article/view/274>

9. Abdumutalibovich, M. A. (2022). The Relevance of Traditional Singing and its Place in Higher Education. *International Journal on Integrated Education*, 5(2), 212-216. Retrieved from <https://journals.researchparks.org/index.php/IJIE/article/view/2755>

10. Abdumutalibovich, M. A. . (2022). METHODOLOGICAL POSSIBILITIES OF ACQUAINTANCE WITH A PROFESSIONAL GENRE OF FOLK ORAL ART IN LESSONS OF MUSICAL CULTURE. *Horizon: Journal of Humanity and Artificial Intelligence*, 1(1), 27–32. Retrieved from <http://univerpubl.com/index.php/horizon/article/view/37>

11. Abdumutalibovich, M. A. . (2022). METHODOLOGICAL POSSIBILITIES OF ACQUAINTANCE WITH A PROFESSIONAL GENRE OF FOLK ORAL ART IN LESSONS OF MUSICAL CULTURE. *Horizon: Journal of Humanity and Artificial Intelligence*, 1(1), 27–32. Retrieved from <http://univerpubl.com/index.php/horizon/article/view/37>

12. Abdumutalibovich, M. A. . (2022). TO TEACH HIGHER EDUCATION STUDENTS THE LIFE AND WORK OF KHURSHIDAHON HASANOVA. *Horizon: Journal of Humanity and Artificial Intelligence*, 1(1), 36–38. Retrieved from <http://univerpubl.com/index.php/horizon/article/view/34>

13. Abdumutalibovich, M. A. . (2022). TO TEACH HIGHER EDUCATION STUDENTS THE LIFE AND WORK OF KHURSHIDAHON HASANOVA. *Horizon: Journal of Humanity and Artificial Intelligence*, 1(1), 36–38. Retrieved from <http://univerpubl.com/index.php/horizon/article/view/34>

14. Abdumutalibovich, M. A., & Ganeshina, M. A. (2022). THE ART OF MUSIC MAIN FORMS OF ORGANIZATION OF LEARNING AND ITS ROLE IN THE EDUCATION OF YOUTH. *Gospodarka i Innowacje.*, 23, 515-520. Retrieved from <http://www.gospodarkainnowacje.pl/index.php/poland/article/view/428>

15. Ashurov Ma'rufjon Abdumutalibovich. (2020). The study of the life and creativity of yunus rajabi and the rich heritage he left to the uzbek nation. *International Journal on Integrated Education*, 3(12), 40-43. Retrieved from <https://journals.researchparks.org/index.php/IJIE/article/view/909> Article DOI: <https://doi.org/10.31149/ijie.v3i12.909>

16. Ashurov Marufjon Abdumutalibovich. (2021). ACTIVITY OF FOLKLOR-ETNOGRAPHICAL GROUPS AND LEARNING THE PREFORMANCE PROGRAMMES. *International Journal on Integrated Education*, 3(12), 535-537. Retrieved from <https://journals.researchparks.org/index.php/IJIE/article/view/1088> Article DOI: <https://doi.org/10.31149/ijie.v3i12.1088>

17. Ma'rufjon Ashurov Abdumutalibovich. (2022). IMPROVING THE LEVEL OF KNOWLEDGE OF STUDENTS THROUGH THE SCIENCE OF NOTATION AND COMPUTER PROGRAMS. *Academicia Globe: Inderscience Research*, 3(03), 92–100. <https://doi.org/10.17605/OSF.IO/ZH6N9>

18. Marufjon Ashurov Abdumutalibovich, & Ganiyeva Maftuna. (2022). MUSICAL CULTURE OF THE 17TH CENTURY. *Pioneer : Journal of Advanced Research and Scientific Progress*, 1(4), 170–174. Retrieved from <https://innosci.org/jarsp/article/view/360>

19. Marufjon Ashurov Abdumutalibovich. (2022). EXPLORING THE WORK OF GEORGE BIZET IN MUSIC EDUCATION CLASSES IN HIGHER EDUCATION. *Academicia Globe: Inderscience Research*, 3(03), 80–86. <https://doi.org/10.17605/OSF.IO/S798E>

20. Marufjon Ashurov Abdumutalibovich. (2022). THE ROLE OF AMIR TEMUR IN THE DEVELOPMENT OF SCIENCE AND CULTURE IN CENTRAL ASIA. *Pioneer : Journal of Advanced Research and Scientific Progress*, 1(4), 156–169. Retrieved from <https://innosci.org/jarsp/article/view/359>

21. Marufjon Ashurov Abdumutalibovich. (2022). THE ROLE OF THE SYSTEM OF AUTHORITIES AND THE HISTORICAL FORMATION OF SHASHMAQOM IN THE TEACHING OF MUSIC TO STUDENTS OF HIGHER EDUCATION. *Academicia Globe: Inderscience Research*, 3(02), 121–127. <https://doi.org/10.17605/OSF.IO/6J9BS>

22. Marufjon Ashurov Abdumutalibovich. (2022). TO GIVE HIGHER EDUCATION STUDENTS AN UNDERSTANDING OF THE DESCRIPTION OF THE SONGS IN THE SHASHMAQOM SERIES. *JournalNX - A Multidisciplinary Peer Reviewed Journal*, 8(2), 187–193. <https://doi.org/10.17605/OSF.IO/T4Q3K>

23. Marufjon Ashurov Abdumutalibovich. (2022). To Teach Higher Education Music Students the Life and Work of Composer Boris Gienko. *Procedia of Social Values and Community Ethics*, 14–17. Retrieved from <http://procedia.online/index.php/value/article/view/11>

24. Marufjon Ashurov Abdumutalibovich. (2022). To teach students of higher education music life and work of composer Mustafa Bafoev. *Procedia of Theoretical and Applied Sciences*, 1–5. Retrieved from <http://procedia.online/index.php/applied/article/view/12>

O'QUV MASHG'ULOTLARIDA CHOLG'U ASARLARINI O'ZLASHTIRISH

S.Madaminov

O'zbekiston davlat san'at va madaniyat institutining Farg'ona mintaqaviy filiali

Annotatsiya: Mazkur maqolada cholg'u asarlari va ularni o'zlashtirishga qo'yiladigan nazariy talablar bilan talabalarni tanishtirish, cholg'u ijrochiligining o'ziga xosliklari bilan talabalarni tanishtirish to'g'risida ma'lumot keltirilgan.

Kalit so'zlar: o'quv mashg'uloti, cholg'u, asar

MASTERING INSTRUMENTAL WORKS IN EDUCATIONAL LESSONS

S.Madaminov

Fergana regional branch of Uzbekistan State Institute of Art and Culture

Abstract: This article provides information on introducing students to musical works and the theoretical requirements for mastering them, introducing students to the peculiarities of musical performance.

Keywords: training, musical instrument, work

Yakka mashg'ulotlarda ijrochilik san'atiga mashuliyat bilan qarash, o'zi tanlagan ixtisoslikni e'zozlash, sevib o'rganish, ustoz sozandalar ijro yo'llari va uslublarini o'rganish. Bittadan ikki oktavalik major va minor gamma, 3-4 ta har xil xarakter uslubidagi asarlar ijro etish. Asarlarni tanlash va o'quv tarbiya jarayonini to'g'ri tashkil etish va ijro ko'nikmalarini shakllantirishda har bir talabaning shaxsiy imkoniyati, musiqiy qobiliyati, musiqiy bilim doirasi, ijrochilik imkoniyatlar darajasini e'tiborga olish.

Aksariyat hollarda Yevropa kompozitorlarining murakkab asarlaridan to'g'ridan-to'g'ri foydalanish hollari uchraydi. Bunday yondoshuv noto'g'ri bo'lganligi bois ko' hollarda kutilgan natida bo'lmaydi va asar maromiga tekazib ijro etilmaydi. Bunday hollarda har bitta milliy cholg'uning imkoniyatlarini inobatga olgan holda yondoshuv bo'lishi, ya'ni asarning ayrim joylariga ma'lum o'zgarishlar kiritish (asar mohiyatini buzmaganda) orqali yaxshi natijaga erishish mumkin. O'zbek va qardosh kompozitorlarining asarlarini ijro etishda ham shunday qilish kerak. Qardosh kompozitorining asari qaysi milliy cholg'uga mo'ljallab yozgan bo'lsa, bunday asarlar shunga turdosh, o'xshash cholg'uga moslashtirilishi taqozo etiladi.

Asarning umumiy xarakteri, tonailigi, badiiy obraz yo'nalishi va umumiy tuzilishini aniqlab olish kelajakda to'laqonli ijro uchun yordam beradi. Bu ma'lumotlar, albatta, o'qituvchi rahbarligida aniqlanadi.

Asarni nazariy jihatdan o'zlashtirilgandan so'ng uning amaliy ijrosiga o'tiladi. Musiqa asarlari boshidan oxirigacha bir xil qiyinchilikda bo'lmasdan, balki uning ba'zi qismlari boshqalariga nisbatan ijro jihatdan murakkabroq bo'lishi mumkin. Bunday paytda shu qiyin joylar alohida ajratilib, ularning ijrosi ustida mashqlar o'tkazish tavsiya etiladi. Lekin bunday ishlash jarayoni uzoq davom etmasligi kerak. Agar shu qiyin qism mustaqil ravishda ijrochi tomonidan bekamu ko'st ijroga erishilsa ham, ko'p hollarda asarni boshidan oxirigacha ijro etishda xuddi ana shu qismi asarning umumiy yo'nalishi bilan qo'shilmasdan, alohida ajralib qolishi mumkin. Shu sababli qiyin qismlarni takrorlashda shu qismdan bir necha takt oldingi va keyingilarini qo'shib ijro etish tavsiya etiladi. Asar o'zlashtirilayotgan dastlabki paytda ijrochining imkoniyatlariga mos bo'lgan tezlikni tanlash va shu tezlikning bir maromda bo'lishiga erishish kerak bo'ladi. Musiqa asarining ustida to'g'ri ishlay bilish ijro mahoratini oshirish omillaridan biridir.

Cholg'u ijrochiligi sinflarirang tajribasida ba'zi musiqa asarlarini o'zlashtirish ishi imtihon yoki sinovgacha yetib bormasligi mumkin. Bu asarlar sinf ishi sifatidagina o'zlashtiriladi. Sinf ishidan asosiy maqsad, musiqa asarining umumiy mazmuni bilan tanishish, undagi ishlatiladigan ijro ko'nikmalarini o'zlashtirish va shular asosida asarda bayon qilinmoqchi bo'lgan musiqiy kechmmlarni cholg'u yordamida talqin eta bilishdir. Musiqa pedagogikasida bunday sinf ishlariga alohida e'tibor beriladi va u o'quv jarayonining maxsus shaklini tashkil etadi.

Sinf ishi sifatida o'tiladigan musiqa asarlarini o'zlashtirish uchun ajratiladigan vaqtning chegaralanganligi shu asar ustida ishlash jarayonining tezlashtirilishini anglatadi. Bunda o'quv-pedagogik jarayonning o'zi tezlashadi: o'quvchi oldida muayyan materialni qisqa, chegaralangan vaqt ichida o'zlashtirish vazifasi turadi. Buning hammasi o'quvchiga yangidan-yangi materiallar bilan tanishish, bir joyda turib qolmaslik, oldingi o'tilgan materiallarni bir xil ravishda takrorlayvermaslik imkoniyatini beradi. Sinf ishi uchun ajratilgan musiqa asarlari ustida ishlash bilan notaga qarab chalish kabi mashg'ulotning o'xshash joylari ko'p. Bu ikki holda ham o'quvchi xilma-xil musiqa asari bilan qisqa vaqt ichida tanishish imkoniyatiga ega. Ayni paytda, sinf ishi bilan notaga qarab chalish mashg'uloti ma'lum darajada bir-biridan farq qiladi. Notaga qarab chalishda o'quvchi material bilan bir marta epizodik tanishish imkoniyatiga ega bo'lsa, sinf ishi jarayonida esa u asar bilan to'laroq va asosli tanishib o'zlashtirishi mumkin. Sinf ishi bilan shug'ullanayotgan o'quvchi musiqa asarini bir necha bor takrorlashi natijasida o'zi uchun shu asarning mohiyati, mazmuni, tuzilishi va boshqa sifatlarini to'laroq ochishi mumkin. Shu asosda asarning ijodiy g'oyasi va undagi bayon etilayotgan badiiy fikrlar o'quvchiga tobora tushunarli bo'lib boradi.

Sinf ishi uchun tanlanadigan re'ertuar o'zining xarakteri, tuzilishi, mazmuni va boshqa ko'rsatkichlari jihatidan rang-barang bo'lishi zarur. Bundan tashqari, shu

repertuardan o'rin olgan asarlar o'zining shakli, undagi bayon etiladigan his-tuyg'ularning boyligi bilan ham muhim ahamiyat kasb etadi.

Muhimi shuki, sinf ishi uchun tanlangan asarlar o'quvchilarga yoqishi, ularda katta qiziqish uyg'otishi kerak. Agar asosiy repertuar o'quvchi uchun majburiy asarlar bo'lsa, sinf ishidagi asarlarni o'quvchining xohishi bo'yicha tanlash mumkin. Shu boisdan ham bu yerda o'qituvchi o'quvchining istagiga qarshi emas, balki unga nisbatan xayrixoh bo'lishi maqsadga muvofiq.

Sinf ishida foydalanadigan musiqa asarlarining murakkabligi esa ma'lum darajada o'quvchining haqiqiy imkoniyatlariga nisbatan qiyinroq bo'lishi mumkin. Bu asarlar konsertda yoki imtihonda ijro etilmasligini hisobga olsak, o'qituvchi yuqorida aytilgan tamoyilni qo'llashi to'g'ri bo'ladi.

Sinf ishi mashg'uloti dastlabki 'aytda albatta o'qituvchining ishtiroki va nazorati ostida o'tishi kerak. Keyinchalik esa o'quvchining tajriba va ko'nikmalari ortib borgan sari o'qituvchining ishtiroki kamayib boradi va hatto musiqa asarlari bilan tanishish ishi o'quvchining mustaqil mashg'uloti 'aytda amalga oshiriladigan bo'lishi ham mumkin. Bunda o'qituvchi o'quvchiga umumiy ko'rsatmalar berish bilan chegaralanadi. O'qituvchi uchun muhimi, sinf ishining natijasi hamda musiqa asari bilan tanishish ishi o'quvchi tomonidan to'g'ri tashkil etilishidir.

Sinf ishiga olingan asarlarni o'zlashtirish asosiy re'ertuardagi asarlar ustida ishlashdan farq qiladi. Asosiy re'ertuardagi asarlarni o'zlashtirish uchun o'quvchi muntazam ravishda ishlab, qiyin joylarini bir necha bor takrorlasa va nihoyat uni yod olsa, sinf ishidagi asarlar ijrosida esa u o'z e'tiborini musiqa asaridagi badiiy obrazlarni yaxlitligicha talqin qilishga, asar shaklini o'z ijrosi bilan umumlashtirishga qaratishi kerak. Bunda, albatta, asardagi barcha ko'rsatma va belgilarga to'la rioya qilishga e'tibor berish kerak. Xuddi mana shunday ijro o'quvchi bilimining rivojlanishiga yordam beradi. Sinf ishida o'quvchining umumiy rivojlanishiga ijobiy ta'sir etadigan imkoniyatlar shu darajada ko'ki, bunday mashg'ulot bilan muntazam ravishda shug'ullangandagina shu imkoniyatlar to'la ochilishi mumkin. O'quvchi sinf ishi uchun tanlangan asarlar ijrosiga muntazam ravishda vaqt ajratgan holdagina ko'zlangan maqsadga erishish mumkin.

O'quvchining musiqiy dunyoqarashini, eshita olish tajribasini va boshqa kasbiy jihatlarini kengaytirishda sail' ishlaridan samarali foydalanish muhim ahamiyat kasb etadi.

Ijrochilik u qanday sohada bo'lmasin u xoh teatr yoki kino sohasida, xoh sozandalik yoki xonandalik sohasida bo'lmasin kundan-kun rivojlanib, takomillashib boradigan jarayon ekanligi hammaga ayon. Xususan, cholg'u ijrochiligi sohasida ijrochilikni takomillashtirish aniq maqsadga yo'naltirilgan mashqlar orqali belgilangan tartibda muntazam ravishda amalga oshirishni taqozo etadi. Qashqar rubob cholg'usi ijro va texnik imkoniyatlarining kengligi, o'ziga xos tembr va tovush xususiyatlariga

egaligi bilan jahon miqyosidagi har qanday asarlarni ijro etish imkoniyatlari mavjud bo'lgan soz ekanligi haqida oldingi mavzularda to'xtalagan edik. Ijro mahorati deganda faqat ijro texnikasi emas balki asarni to'laqonli ijro etish, uni badiiy xususiyatlarini to'liq ochib berish mahorati tushuniladi. Darhaqiqat shunday ekan ijro mahoratini o'stirish, uni muntazam takomillashtirib borish bugungi kunning talabi. Talabalar uchun bugun ma'lum o'quv adabiyotlari, taalluqli ijro repertuarlari, ishlab chiqilgan mashqlar, etyudlar mavjud. Oliy o'quv yurti talabasi o'z ustida muntazam ishlab boradi. Shunga qaramay, bugun ta'lim tizimida yangi innovatsion va axborot texnologiyalarning keng tatbiq etilayotganligi, ta'lim sifat hamda samaradorligini yanada oshirayotganligi, jahon musiqa ijrochiligining tobora o'zaro ta'sir doirasining kengayib, bir-biriga ijrochilik nuqtai nazaridan yaqinlashayotganligi kabi omillar bugungi kun musiqa oliy o'quv yurtlari talabasi va o'qituvchilari oldiga yangi-yangi talab va vazifalarni qo'yimoqda. Ijro mahoratini o'stirishda mashqlarning o'rni beqiyos. Shug'ullanishdan oldin turli mashqlar bilan birga gammalarni ijro etish yaxshi samara berishi ma'lum. Shuning uchun gamma va mashqlardan maqsadga yo'naltirilgan holda turli ko'rinishlarda foydalanish mumkin.

Masalan:

- 1) Alohida torlarda turli shtrixlarda;
- 2) Pozitsiyalarda ikki oktavali gammalarni turli xil applikaturalarni qo'llab, har xil shtrixlarda;
- 3) Akkordli sekvensiyalarni qo'llash;
- 4) Bajarilayotgan mashq yoki gammani turli xil dinamiklarda ijro etish;
- 5) Bajarilayotgan mashqlar chap qo'l barmoqlari uchun bo'lsa barmoqlar uchi bilan aniq, chuqurroq bosib turli sur'atlarda ijro etish;
- 6) O'ng qo'l harakatlarini rivojlantirish maqsadida punktir ritm asosida chalish;
- 7) Qisqa tremolo, stakatto, triol kabi shtrixlarni alohida torlarda ijro etish;
- 8) Chap qo'lning har bir barmog'i bilan alohida torlarda «trell»ni mashq qilish;
- 9) Yuqori intervallarga har xil barmoq bilan turli sur'atlarda sakrab ijro etish kabi mashqlarning turfa xillaridan foydalanish tavsiya etiladi.

Shu bilan birga ijro mahoratini o'stirish, asarlarni badiiy xususiyatlarini to'liqroq ochib berish uchun talaba bilan dars jarayonida quyidagicha usullardan foydalanish mumkin.

a) Muayyan asarni o'qituvchining o'zi ijro etib berib, talaba bilan birgalikda tahlil qilish, asarning badiiy xususiyatlarini to'liqroq ochib berish, asarning jumllarini aniqlab olish, ularni talabalarga mos ravishda qiyoslab, obrazli tushuntirib berish;

b) Asarlarning magnit yozuvlarini tahlil qilish, muhokama qilish turli ijrolarni solishtirish, qiyoslash, afzallik va umumiylik tomonlarini birgalikda aniqlash;

- d) Talabalarning sahnada konsert ijrochilik faoliyatini shakllantirish, sinf konsertlarida, fakultet, o'quv muassasi doirasidagi konsertlarda chiqish;
- e) Ijro va o'quv dasturiga muntazam turli ansambl – duet, trio, kvartet ko'rinishidagi asarlarni kiritib borish;
- f) Talabalar bilan birga turli konsertlarga borib tinglash va ular ijrosini tahlil qilish;
- g) Faqat qashqar rubob ijrosidagi ijrolar bilan emas, balki fortepiano, skripka, vokal, xalq cholg'ularining boshqa turlari ijrolarini birgalikda tinglash va tahlil qilish.

Foydalanilgan adabiyotlar

1. Samadov R. «An'anaviy doira ijrochiligi» o'quv qo'llanma, Toshkent, 2004-y.
2. Ashrabxodjayev T. «Doira» o'quv qo'llanma, Toshkent, 2003-y.
3. Ikromov I., Lutfullayev A. «Doira» o'quv qo'llanma, Toshkent, 2012-y.
4. Ikromov I. «Xalq cholg'ularida ijrochilik (doira)» darslik, Toshkent, 2022-y.
5. Islomov D. "Xalq cholg'ularini o'rganish" (Doira usullari: doira raqs uchun mo'ljallangan). 2019.
6. Muydinov, F. (2022). Methodological Recommendations in Mastering the Nay Musical Instrument. INTERNATIONAL JOURNAL OF INCLUSIVE AND SUSTAINABLE EDUCATION, 1(5), 218-220.
7. Yuldashev, A., & Azizov, S. (2021). MI Glinka's Place in Music History. International Journal of Culture and Modernity, 11, 228-234.
8. Topildiev, S. (2022). Makom–Invaluable Art. INTERNATIONAL JOURNAL OF INCLUSIVE AND SUSTAINABLE EDUCATION, 1(5), 261-263.
9. Topildiev, S. (2022, November). A Glance at the History of Makom Art. In "ONLINE-CONFERENCES" PLATFORM (pp. 170-172).
10. Mamatov, J. (2022). The Secret of the Violins of the Cremonese School. Central Asian Journal of Medical and Natural Science, 3(6), 293-295.
11. Маматов, Ж. (2021). САНЪАТ МУТАХАССИСЛАРИНИ ТАЙЁРЛАШДА ДИРИЖЁРЛИК. Oriental Art and Culture, 2(4), 353-360.
12. Mamatov, J. (2022). Parameters of the Connection between Art and Culture. Pindus Journal of Culture, Literature, and ELT, 2(3), 69-76.

TA'LIM-TARBIYA SAMARADORLIGI: MAKTABGACHA TA'LIMDA INTERFAOL METODLARDAN FOYDALANISH

Husnida Rashidovna Madaminova
Qo'qon davlat pedagogika instituti

Annotatsiya: Hozirgi kunda maktabgacha ta'lim oldida turgan dolzarb vazifalardan biri bolalarni erkin fikrlovchi, izlanuvchi va tadqiqotchi qilib tarbiyalash, ularni maktabga tayyorlashdir. Shuning uchun ta'lim jarayonida innovatsion pedagogik va axborot texnologiyalardan foydalanib, ta'lim-tarbiya samaradorligini ko'tarishga bo'lgan qiziqish, e'tibor kundan-kunga kuchayib bormoqda. Ushbu maqolada maktabgacha ta'limdada ta'lim samaradorligiga erishishda interfaol metodlardan foydalanish yoritib berilgan.

Kalit so'zlar: maktabgacha ta'lim, bola tarbiyasi, ta'lim samaradorligi, interfaol usullar, pedagogik texnologiyalar, axborot texnologiyalar

EDUCATIONAL EFFECTIVENESS: USE OF INTERACTIVE METHODS IN PRESCHOOL EDUCATION

Husnida Rashidovna Madaminova
Kokand State Pedagogical Institute

Abstract: One of the urgent tasks facing preschool education today is to educate children as free thinkers, seekers and researchers, to prepare them for school. Therefore, the interest and attention to increase the effectiveness of education using innovative pedagogical and information technologies in the educational process is increasing day by day. This article describes the use of interactive methods to achieve educational efficiency in preschool education.

Keywords: preschool education, child education, educational efficiency, interactive methods, pedagogical technologies, information technologies

O'quv-tarbiya jarayonida pedagogik texnologiyalarning to'g'ri joriy etilishi bolalarning bu jarayonda asosiy tashkilotchi yoki maslahatchi sifatida faoliyat yuritishiga olib keladi. Bu esa bolalardan ko'proq mustaqillikni, ijodni va irodaviy sifatlarni talab etadi. Har qanday pedagogik texnologiyaning o'quv-tarbiya jarayonida qo'llanilishi shaxsiy xarakterdan kelib chiqqan holda, bolani kim o'qitayotganligi va tarbiyachi pedagog kimni o'qitayotganiga bog'liq. Pedagogik texnologiya asosida o'tkazilgan mashg'ulotlar yoshlarning muhim hayotiy yutuq va muammolariga o'z munosabatlarini bildirishlariga intilishlarini qondirib, ularni fikrlashga, o'z nuqtai

nazarlarini asoslashga imkoniyat yaratadi. Hozirgi davrda sodir bo'layotgan innovasion jarayonlarda ta'lim tizimi oldidagi muammolarni hal etish uchun yangi axborotni o'zlashtirish va o'zlashtirgan bilimlarini o'zlari tomonidan baholashga qodir, zarur qarorlar qabul qiluvchi, mustaqil va erkin fikrlaydigan shaxslar kerak.

Zamonaviy texnologiyalar qo'llanilgan mashg'ulotlar o'quvchilar egallayotgan bilimlarni o'zlari qidirib topishlariga, mustaqil o'rganib, tahlil qilishlariga, xatto xulosalarni ham o'zlari keltirib chiqarishlariga qaratilgan. O'qituvchi bu jarayonda shaxs va jamoaning rivojlanishi, shakllanishi, bilim olishi va tarbiyanishiga sharoit yaratadi, shu bilan bir qatorda, boshqaruvchilik, yo'naltiruvchilik vazifasini bajaradi. Bunday o'quv jarayonida o'quvchi asosiy figuraga aylanadi.

Pedagog-olimlarning yillar davomida ta'lim tizimida

Nega o'qitamiz? Nimani o'qitamiz? Qanday o'qitamiz? savollariga javob izlash bir qatorda *Qanday qilib samarali va natijali o'qitish mumkin?* –degan savoliga ham javob qidirdilar.

Bu esa, olim va amaliyotchilarni o'quv jarayonini texnologiyalashtirishga, ya'ni o'qitishni ishlab-chiqarishga oid aniq kafolatlangan natija beradigan texnologik jarayonga aylantirishga urinib ko'rish mumkin, degan fikrga olib keldi. Bunday fikrning tug'ilishi pedagogika fanida yangi pedagogik texnologiya yo'nalishini yuzaga keltirdi. Bugungi kunda ta'lim muassasalarining o'quv-tarbiyaviy jarayonida pedagogik texnologiyalardan foydalanishga alohida e'tibor berilayotganining asosiy sababi quyidagilardir:

Birinchidan, pedagogik texnologiyalarda shaxsni rivojlantiruvchi ta'limni amalga oshirish imkoniyatining kengligida "Ta'lim to'g'risida"gi Qonunda rivojlantiruvchi ta'limni amalga oshirish masalasiga alohida e'tibor qaratilgan.

Ikkinchidan, pedagogik texnologiyalar o'quv-tarbiya jarayoniga tizimli faoliyat yondashuvini keng joriy etish imkoniyatini beradi.

Uchinchidan, pedagogik texnologiya o'qituvchini ta'lim-tarbiya jarayonining maqsadlaridan boshlab, tashxis tizimini tuzish va bu jarayon kechishini nazorat qilishgacha bo'lgan texnologik zanjirni oldindan loyihalashtirib olishga undaydi.

Shuning uchun ham, ta'lim muassasalarining o'quv-tarbiyaviy jarayonida zamonaviy o'qitish uslublari interfaol uslublarni, innovasion texnologiyalarning o'rni va ahamiyati beqiyosdir. Pedagogik texnologiya va ularning ta'limda qo'llanishiga oid bilimlar, tajriba o'quvchilarni bilimli va yetuk malakaga ega bo'lishlarini ta'minlaydi.

Innovatsiya (inglizcha - "innovation") yangilik kiritish, yangilik demakdir.

Innovasion texnologiyalar pedagogik jarayon hamda o'qituvchi va o'quvchi faoluyatiga yangilik, o'zgarishlar kiritish bo'lib, uni amalga oshirishda asosan interfaol uslublardan foydalaniladi. Interfaol ("Inter" - bu o'zaro. "act" - harakat qilmoq) - o'zaro harakat qilmoq yoki kim bilandir suhbat, muloqot tartibida bo'lishni

anglatadi. Boshqacha soʻz bilan aytganda, oʻqitishning interfaol uslubiylotlari - bilish va kommunikativ faoliyatni tashkil etishning maxsus shakli boʻlib, unda taʼlim oluvchilar bilish jarayoniga jalb qilingan boʻladilar, ular biladigan va oʻylayotgan narsalarni tushunish va fikrlash imkoniyatiga ega boʻladilar.

Interfaol taʼlim jarayonida mashgʻulotlar bolalarning oʻzaro muloqotlari asosida amalga oshiriladi. Interfaol metod - taʼlim jarayonida oʻqituvchi va oʻquvchilar oʻrtasidagi faollikni oshirish orqali ularning oʻzaro harakati, taʼsiri ostida bilimlarni oʻzlashtirishni kafoiatlash, shaxsiy sifatlarni rivojlantirishga xizmat qiladi. Ushbu usullarni qoʻllash dars sifati va samaradorligini oshirishga yordam beradi. Uning asosiy mezonlari - norasmiy bahs-munozaralar oʻtkazish, oʻquv materialini erkin bayon etish, mustaqil oʻqish, oʻrganish, seminarlar oʻtkazish, oʻquvchilarni tashabbus koʻrsatishlariga imkoniyatlar yaratilishi, kichik guruh, katta guruh, sinf jamoasi boʻlib ishlash uchun topshiriq, vazifalar berish, yozma ishlar bajarish va boshqalardan iborat. Interfaollik, bu - oʻzaro ikki kishi faolligi, yaʼni, bunda oʻquv-biluv jarayoni oʻzaro suhbat tariqasida, dialog shaklda (kompyuter aloqasi) yoki oʻqituvchi-oʻquvchilarning oʻzaro muloqotlari asosida kechadi.

Interfaollik- oʻzaro faollik, harakat, taʼsirchanlik, oʻquvchi-oʻqituvchi, oʻquvchi-oʻquvchi (subʼyekt-subʼyekt) suhbatlarida sodir boʻladi. Interfaol metodlarning bosh maqsadi - oʻq jarayoni uchun eng qulay muhit vaziyat yaratish orqali oʻquvchining faol, erkin, ijodiy fikr yuritish, uni ehtiyoj, qiziqishlari, ichki imkoniyatlarini ishga solishga muhit yaratadi. Bunday darslar shunday kechadiki, bu jarayonda bironta ham oʻquvchi chetda qolmay, eshitgan, oʻqigan, koʻrgan bilgan fikr- mulohazalarini ochiq-oydin bildirish imkoniyatiga ega boʻladilar. Oʻzaro fikr almashish jarayoni sodir boʻladi. Bolalarda bilim olishga havas, qiziqish ortadi, oʻzaro doʻstona munosabatlar shakllanadi.

Interfaol taʼlim oʻz xususiyatiga koʻra didaktik oʻyinlar orqali, evristik (fikrlash, izlash, topish) suhbat-dars jarayonini loyihalash orqali, muamoli vaziyatni hosil qilish va yechish orqali, kreativ-ijodkorlik asosida, axborot kommunikatsion texnologiyalar yordamida amalga oshirish metodlarini oʻz ichiga oladi. Axborot kommunikatsion texnologiyalar asosida taʼlim oʻz navbatida kompyuter dasturlari yordamida oʻqitish, masofadan oʻqitish, internet tarmoqlari asosida oʻqitish, media-taʼlim metodlaridan iborat.

Maktabgacha taʼlim pedagog tarbiyachilar tomonidan bolalarning yosh xususiyatlari, savodxonlik darajalari, shaxsiy tabiatlariga koʻra didaktik oʻyinlar orqali, evristik suhbatlar loyihalashtirish asosidagi metodlar keng qoʻllanilmoqda. Agar oʻqitish jarayonida har bir bola oʻzining oʻzlashtirish imkoniyati darajasida topshiriqlar olib ishlaganida u yuqori sifat va samaradorlikni taʼminlagan boʻlar edi.

Demak, taʼlim-tarbiya jarayonida asosan bolalarda taʼlim olish motivlarini, ularni turli yoʻnalishlardagi qobiliyat qiziqishlarini oshiradigan, biror kasbga

moyilliklarini ko'rsatadigan, didaktik o'yinlardan foydalanish maqsadga muvofiqdir. Didaktik o'yinlar nazariy, amaliy, jismoniy, rolli, ishchaniik va boshqa yo'nalishdagi turlarga ajratiladi. Ular boalarda tahlil qilish, mantiqiy fikrlash, tadqiq qilish, hisoblash, o'lchash, yasash, sinash, kuzatish, solishtirish, xulosa chiqarish, mustaqil qaror qabul qilish, guruh yoki jamoa tarkibida ishlash, nutq o'stirish, til o'rgatish, yangi bilimlar olish faoliyatlarini rivojlantiradi. Didaktik o'yinli metodlar o'quvchi faoliyatini faollashtirish va jadallashtirishga asoslangan. Ular bola shaxsidagi ijodiy imkoniyatlarni ro'yobga chiqarish va rivojlantirishning amaliy yechimlarini aniqlash va amalga oshirishda katta ahamiyatga ega. Bu metod o'quvchini ichki imkoniyatlarini ishga tushishiga, o'ylashga, erkin fikr yuritishga, muloqotga, ijodkorlikka yetaklaydi. Ayniqsa, unda atrof-muhit, hayotni bilishga qiziqish ortadi, uchragan qiyinchilik, to'siqlarni, qanday yengish va tanqidiy fikrlash ko'nikmalarini shakllantiradi.

Foydalanilgan adabiyotlar

1. Egambergan Khudoynazarov, Jumanazar Yarmetov //Application of problem-based teaching methods in the development of mathematical thinking skills of students. *Psychology and education* (2021) 58(1): p. 4537-4541
2. Muzaffar Ummatovich Kurbanov. (2022). THEORETICAL AND PRACTICAL FRAMEWORK FOR SCHOOL MANAGEMENT. *Galaxy International Interdisciplinary Research Journal*, 10(12), 1530–1537. Retrieved from <https://www.giirj.com/index.php/giirj/article/view/4343>
3. Калинина Н.В. Развитие социальной компетентности школьников в образовательной среде: психолого-педагогическое сопровождение / Н.В. Калинина. – Ульяновск: УИПК ПРО, 2014. – 228 с.
4. Лукьянова М.И. Психологические аспекты развития социальной компетентности школьников. - Ульяновск, 2003. - 207 с.
5. Kurbanov M. U. Improving School Management By Effectively Managing The Pedagogical Community //Eurasian Journal of Learning and Academic Teaching. – 2023. – Т. 18. – С. 190-194.
6. Kurbanov Muzaffar Ummatovich 2022. PURPOSEFUL MANAGEMENT OF THE TEACHING STAFF OF SCHOOL: THEORY AND PRACTICE. Open Access Repository. 8, 12 (Dec. 2022), 80–83. DOI:<https://doi.org/10.17605/OSF.IO/KBUZ2>.

O'ZBEK QO'G'IRCHOQ TEATRI SAHNASIDA TARIXIY QAHRAMONLAR

Mahmudjon Sharipov

O'zbekiston davlat san'at va madaniyat institutining Farg'ona mintaqaviy filiali

Annotatsiya: Ushbu maqolada Qo'g'irchoq teatrida tarixiy obrazlarni gavdalandirish haqida so'z boradi. Bolalarga tarixiy shaxslarni o'rganishida teatrdan foydalansak ularda yanada ko'proq tassavur uyg'onadi. Yosh tomoshabinlarimizga bobolarimiz haqida spektakllar qo'yilsa ular haqida ko'proq malumotlar oladi va yodida qoladi.

Kalit so'zlar: qo'g'irchoq, teatr, obraz, qahramonlar, siymolar

HISTORICAL CHARACTERS ON THE STAGE OF UZBEK PUPPET THEATER

Mahmudjon Sharipov

Fergana regional branch of Uzbekistan State Institute of Art and Culture

Abstract: This article is about the embodiment of historical characters in the Puppet Theater. If we use theater to teach children about historical figures, they will have more imagination. If plays about our grandfathers are presented to our young audience, they will learn more about them and remember them.

Keywords: puppet, theater, image, heroes, figures

Ma'lumki, mustaqillikning dastlabki yillaridanoq milliy urf-odatlarimiz, qadriyatlarimiz tiklandi, ko'plab ajdodlarimizning ulug' nomlari oqlandi. Ularning buyuk jasoratlari, qoldirgan ulkan ma'naviy merosini tarannum etishga qaratilgan jarayonlar jadal tus oldi. Eng avvalo, bu vazifalar san'at va madaniyat sohasida o'z ifodasini topdi. Xususan, teatr, bolalar va qo'g'irchoq teatrlari ijodiy tafakkurni shakllantirishda tarixiy asarlarga alohida ahamiyat qaratdi va xaligacha qaratib kelmoqda.

Bizga ma'lumki, tarixiy asarlar asosan ikki asosdan dunyoga keladi. Birinchisi Xalq og'zaki ijodiga xos bo'lgan dostonlar, qahramonlik eposlari asosida yaratilgan asarlar. Ikkinchisi Tarixiy shaxslar va ularning faoliyati to'g'risidagi asarlar.

Birinchi bosqich xalq xotirasining bebaho tarixiy bir qismi bo'lgan afsona va dostonlar: Alpomish, To'maris, Shiroq, Jaloliddin Manguberdi singari afsonaviy qahramonlar haqidagi asarlar.

Ikkinchi bosqich turli davr va xalqlarning buyuk tarixiy shaxslari, mutafakkirlari, ma'rifatparvarlari, ularning merosi, taraqqiyot va ilm yo'lidagi g'oyalari tarannum etilgan asarlardir. Har ikki turdagi asarlar ham axloqiy, badiiy, ilmiy, falsafiy, diniy singari ko'p tomonlama ta'lim-tarbiya beradi, madaniy qadriyatlar bilan tanishtiradi. Buyuk shaxslarning jasoratlari, ilm-fanda qoldirgan ulkan merosi, milliylikimiz, o'zligimizni anglatuvchi qadriyatlar ifodasi shuni ko'rsatadiki, ularning barchasi bizning tezkor sur'atlarda o'zgarib borayotgan davrimizda o'ta dolzarbdir.

Nima uchun qo'g'irchoq teatrida tarixiy asarlarni sahnalashtirish jarayonlarini yanada kuchaytirish lozim? Chunki, qo'g'irchoq teatri tomoshabinini asosan yosh tomoshabinlarni tashkil etadi va tariximiz, o'zligimizni anglatish farzandlarimiz tarbiyasida eng buyuk vazifadir. Tarixiy siymolarni qo'g'irchoq teatri orqali qanday ko'rish mumkinligini bolajonlar his etishlari lozim. Qolaversa, qo'g'irchoq teatrining imkoniyatlari juda keng. Bu esa o'tmishimizning o'ziga xos turli rang-barang sahifalarini har qanday vositalar yordamida gavdalanirish imkoniyatini yaratadi. Ota-onalari, ustozlaridan eshitgan ulug' siymolarimiz haqidagi tasavvurlarini qo'g'irchoqlar yordamida yanada boyitishga va ko'z oldida gavdalanishiga erishadi. Dostonlar, afsonalar xalq qaxramonligi tarixini kuylaganligi sabab har bir davr tomoshabinini uchun qiziq va har qanday talabga javob bera oladi. Shu boisdan ham epik asarlar zamonaviy qo'g'irchoq teatrida yanada tarixiy qahramonliklarni tarannum etish uchun ajoyib asosdir. Xalqning mashhur qaxramonlari hamisha bolajonlarni e'tiborini tortadi. Shuning uchun ham ular bilan bo'lib o'tadigan voqealar, ayniqsa, qo'g'irchoqlar ishtirokidagi qahramonliklar sahna san'atiga bo'lgan mehrini yanada oshiradi.

Xalqimizning mard, jasur pahlavoni Alpomishning 1000 yilligi munosabati bilan Respublikamizdagi ko'plab sohalarda san'at va madaniyat, xususan, kino va teatr san'atida uning qahramonliklarini tarannum etuvchi asarlar yaratildi. Shu jumladan, qo'g'irchoq teatrida xam "Alpomish" dostoni asosida bir necha spektakllar yosh tomoshabinlar e'tiboriga havola etildi. Xususan, O'zbek Milliy qo'g'irchoq teatrining "Qanotli odamlar" (N.To'laxo'jayev insseniroykasi asosida, rej. B.Parmonov), Farg'ona viloyat qo'g'irchoq teatrining "Alpomish" (J.Mahmud asari, rej.SH.Yusupov), Jizzax viloyati qo'g'irchoq teatrining "Alpomishning bolaligi", Qashqadaryo viloyat qo'g'irchoq teatrining "Alpomish" (J.Mahmud asari, rej.Sh.Yusupov) spektakllari shular jumlasidandir. Ushbu sahna asarlarida buyuk xalq eposidagi eng muhim nuqtalarni - Alpomishning ona Vatanga bo'lgan muhabbati va sadoqati, uning yurt tinchligi yo'lida ko'rsatgan mardonavor jasorati, o'zbek xalqining yengilmas farzandi ekangligi tarannum etildi.

"Alpomish" dostoni dastlab O'zbek Milliy qo'g'irchoq teatrida rejissyor Bekpo'lat Parmonov rejissyorligida Nozim To'laxo'jayevning multfilm kinossenariysi asosida (sahnaviy varianti F.Jo'rayev tarjimasida) sahnalashtirilgan. Spektaklning

“Qanotli odamlar” deb nomlanishi bejiz emas. Rejissyor bu nom ostida insonlar har doim ozodlikka erishish yo‘lida yuksaklikka intilishi lozimligini olg‘a suradi. Shu boisdan ham spektaklda dostonning boshqa ko‘plab mavzularidan voz kechgan holda asosiy e‘tiborni Alpomish va Barchinoyning muhabbati, bu yo‘lda olib borilgan kurash va turli to‘siqlarga qaratadi. Muallif tarixdan bizga ma‘lum bo‘lgan mashhur “Alpomish” dostoni asosidagi sahna asariga Qo‘ng‘irot elining begi Boybo‘ri va Boysun elining begi bo‘lmish Boysarining o‘rtasida boj mojarosi tufayli kelib chiqqan nifoq sabab, Boysari qavm-qarindoshlari, urug‘-aymoqlari bilan birgalikda o‘z yurtini tashlab, o‘zga yurtga Toychixon ismli qonxo‘r podshohning qo‘lida aziyat chekishi, Toychixonni go‘zal Oybarchinga oshiq bo‘lib, unga majburan uylanmoqchi bo‘lishi, jasurlikda tenggi yo‘q Alpomish zolim podshohni yengib, uning changalidan sevikli yori va qo‘ng‘irot xalqini o‘z og‘a-inilarini qutqarganliklari singari voqealarni asos qilib olgan. Muallif dostonidan farqli o‘laroq kichik yoshdagi tomoshabinlar ehtiyojini inobatga olgan holda, pyesa matni va dialoglarni qisqa jummalarda ifoda etish va asosiy e‘tiborni sahnaviy harakatni ta‘minlashga qaratadi. Spektakldagi konflikt ikki aka-uka Boybo‘ri va Boysari, Alpomish va To‘ychixon o‘rtasidagi janjallarda namoyon bo‘lsa-da, asosiy konflikt baxt va unga qarshi kuchlar o‘rtasida sodir bo‘ladi. Rejissyor spektakl voqealari va asar qahramonlarini xarakterini gavdalantirishda aktyorlarni jonli planda chiqishlaridan tashqari, planshet, tayoqli, qo‘lga kiyiladigan, niqob va yarim niqob qo‘g‘irchoqlaridan foydalanadi. Ammo bunday yondashuv qo‘g‘irchoqlarning har xil turda bo‘lganligi bois, ularni idrok etish va bir-birlari bilan qovushib ketishi birmuncha qiyinchilik tug‘diradi. Rejissyorning yutug‘i shundaki, u aktyorlarga rollarni to‘g‘ri taqsimlab, aktyorlik ansamblini yarata olgan. Alpomish obrazi aktyor Rahim Dehqonboyev tomonidan mahoratli ijro etilgan. Rassom Bobur Ismoilovning asar ustidagi samarali izlanishlari spektaklning sahnaviy yechimlarida o‘z aksini topdi. Tasvirda tarix, qadim o‘tmish, voqealar sodir bo‘layotgan davr ruhi suzilib turadi. Rassomning ijodiy qobiliyati birgina so‘zana yordamida beshik, parda va makon ko‘rinishlarini hosil qilishi va asosiy e‘tiborni milliylikka qaratganida namoyon bo‘ladi. Rejissyor va rassomning ijodiy hamkorligi spektakldagi qo‘g‘irchoqlardan ramziy vositalar sifatida ham foydalanishida yaqqol ko‘zga tashlanadi. Masalan, Vazir obrazini olaylik. Ushbu obrazni gavdalantirgan qo‘g‘irchoqning boshi ikkita qilib yasalgan. Bunga sabab, ikki aka-ukaning o‘rtasidagi mojaro sabab, Boysari o‘z yurtini tashlab ketish sahnasida har ikkala shohga xizmat qiluvchi Vazirning boshi ikkiga ayriladi. Bu esa yurt ikkiga ayrilib ketgani va ikki aka-ukaning davlat va xalq yo‘lidagi bir bo‘lgan maqsadi va birdamligi buzilganligini ifoda etadi. Spektakldagi tanlangan kuylar jilosi voqealar rivoji, qahramonlar xis-tuyg‘ularini ochib berishi bastakor Alisher Latifzodani o‘z ishiga ijodiy yondashganligini ko‘rsatadi. Zamonaviy ohanglar bilan birga milliy cholg‘ularni o‘rinli ishlatib, spektaklga o‘zgacha joziba baxsh etgan. Rejissyorning spektakl ustidagi izlanishlari muvaffaqiyati o‘laroq jajji tomoshabinlar

uzoq o'tmish oltin sahifalari bilan tanishib, ulkan meros bulog'idan o'z chanqoqlarini qondirdi. Bu sahna asari tariximiz, o'zligimiz, milliyligimizni tarannum etishda qo'yilgan ilk qadamlardan biri bo'ldi. Shu zaylda zamonaviy qo'g'irchoq teatri dramaturgiyasida Jaloliddin Manguberdi, To'maris, Shiroq, Spitamen singari afsonaviy qahramonlar, Mirzo Ulug'bek, Zahiriddin Muhammad Bobur, Abu Ali ibn Sino, Al-Farg'oniy singari ko'plab buyuk siymolar va ularning jasoratlari to'g'risida bir qancha tarixiy asarlar dunyoga keldi. Afsona va xalq dostonlari asosida yaratilgan tarixiy asarlarda asosiy urg'u vatan va xalqning farovonligi yo'lidagi qahramonliklarga qaratilgan bo'lib, ulardagi qahramonlar jasorati yosh avlodni vatanparvarlik ruhida tarbiyalashda muhim ahamiyat kasb etadi.

Tarixiy shaxslar va ularning ilm- ma'rifat va davlat boshqaruvidagi benazir faoliyati tarannum etilgan asarlarda bilimli va tafakkurli bo'lish, ilm izlash, kashfiyotlar qilish, o'z vataniga sadoqatli va sitqidildan xizmat qilish singari g'oyalarni ulug'lash, buyuk ajdodlarimiz va ularning qoldirgan boy ma'naviy merosi bilan fahrlanish tuyg'ularini uyg'otadi. Bundan tashqari, milliy urf-odatlarimiz, qadriyatlarimiz, asori-atiqa, tarixiy yodgorliklarimiz bilan ham yaqinroq tanishtiruvchi va qalblarda iftixor uyg'otuvchi "Registon afsonasi", "Hoji tam-tam hangomalari" singari bir necha sahna asarlari yosh avlod tarbiyasida o'z hissasini qo'shib kelmoqda. Bu holat bugungi kunda qo'g'irchoq teatri sahnasidagi tarixiy asarlarni naqadar ko'lami keng, rang-barang va ta'sirchanlik darajasi yukori ekanligidan dalolat beradi.

Xulosa qilib, Tarixiy asar yaratish, afsona va dostonlar asosida inssenirovka qilish bu har qanday ijodkordan ulkan mas'uliyatni talab etadi. Inssenirovka qilish bu shunchaki asarni sahna tiliga o'girish degani emas, balki ma'lum asos zamirida yangi bir ijodkorlik qilish demakdir. Teatr imkoniyatlaridan kelib chiqqan holda o'tmishning turfa sahifalari va qahramonlari, ularning turli taqdirlarini bugungi tomoshabin, ayniqsa, jajji bolajonlar nazdida gavdalantirish, ularni asar maqsadiga ishontirish bu shunchaki jo'n narsa emas. Bu borada muallif asar tilini bugungi til meyorlari bilan moslashtiradi. Asarning asosiy maqsadini uchrab turgan muammolarga qaratadi. O'zidan yangi g'oyalar va obrazlar, badiiy ifodalar bilan boyitadi. Shu o'rinda bugungi zamonaviy qo'g'irchoq teatri dramaturgiyasidagi tarixiy asarlarning o'ziga xos badiiy va ifodaviy yechimlariga to'xtalib o'tmoqchimiz.

Foydalanilgan adabiyotlar

Mirziyoev Sh. Islom sivilizatsiyasi markazidagi uchrashuv. - Toshkent: Xalq so'zi, 2018 yil 15 iyun.

Qodirov M. An'anaviy teatr dramaturgiyasi. -Toshkent: Yangi davr avlodi, 2006.

Qodirov M. O'zbek xalq amaliy san'ati. - Toshkent: O'qituvchi, 1981 yil.

Aristotel. Poetika, axloq. - Toshkent: Yangi asr avlodi, 2015 yil.

OILAVIY TA'LIMNING KICHIK YOSHDAGI O'QUVCHINING O'ZINI O'ZI QADRLASHIGA TA'SIRI

Moxidil Erkinovna Isaxanova
Qo'qon DPI

Annotatsiya: Ushbu maqolada o'z-o'zini hurmat qilish darajasi insonning butun hayotiga katta ta'sir ko'rsatishi, shu sababdan ota-onalar bolaning o'zini o'zi qadrlashi uchun to'g'ri oilaviy tarbiya qanchalik muhimligini tushunishlari kerak ekanligi, bolalarning o'z-o'zini hurmat qilishiga yordam berish uchun ularni qo'llab-quvvatlash, ularga samimiy g'amxo'rlik ko'rsatish va imkon qadar tez-tez ularning harakatlari va ishlariga ijobiy baho berish kerak ekanligi haqida fikrlar keltirib o'tilgan.

Kalit so'zlar: o'z-o'zini qadrlash, o'z-o'zini hurmat, qadriyatlar, o'z-o'zini baholash, o'z-o'zini o'rganishning, avtoritar, liberal, demokratik tarbiya uslubi, psixologik xususiyatlar

THE EFFECT OF FAMILY EDUCATION ON SELF-ESTEEM OF YOUNG STUDENTS

Mokhidil Erkinovna Isakhanova
Kokand SPI

Abstract: In this article, the level of self-esteem has a great impact on the whole life of a person, so parents should understand how important proper family upbringing is for a child's self-esteem. that, in order to help children's self-esteem, it is necessary to support them, show them sincere care and give them positive evaluation of their actions and work as often as possible passed.

Keywords: self-esteem, self-esteem, values, self-evaluation, self-learning, authoritarian, liberal, democratic education style, psychological characteristics

Mavzuning dolzarbligi. Yoshlar bizning kelajagimiz ularni qanday tarbiyalab bersak, yurtimiz kelajagi ham shunday bo'ladi. Bu borada prezidentimizning "Kelajakda O'zbekiston yuksak darajada taraqqiy etgan iqtisodi bilangina emas, balki bilimdon, ma'naviy jihatdan yetuk farzandlari bilan ham jahonni qoyil qoldirish lozim mamlakatimizning mard fidoiy kishilari yurtiga mehr-shavqat, muhabbat, barqaror bo'lgan tafakkur va ijod qaynagan muqaddas makonga aylanishiga aminman" degan fikrlari ta'lim-tarbiya sohasini mamlakatning rivojlanishidagi ustuvor yo'nalishlaridan biri ekanligidan dalolat beradi.

Ko'rib turganingizdek, kichik maktab yoshidagi o'quvchilarda qadriyatlar tizimini tarkib topishi ularda o'ziga va o'zgalarga nisbatan munosabatlar tizimini qaror topishi bilan izohlanadi. O'z-o'zini hurmat qilish hayotning deyarli barcha sohalariga ta'sir qiladi va umuman insonning hayot darajasi va sifatini belgilaydi. Albatta, o'z-o'zini hurmat qilish hayot davomida o'zgarishi mumkin, ammo uning asoslari erta yoshda qo'yiladi. Shuning uchun bolaning o'zini o'zi qadrlashini shakllantirishga uning hayotining birinchi yillaridanoq jiddiy e'tibor berilishi kerak. Bundan tashqari, bolaning o'zini o'zi qadrlashiga eng yaqin odamlar eng katta ta'sir ko'rsatadi

Tadqiqot maqsadi: kichik maktab o'quvchilarida qadriyatli o'z-o'ziga bo'lgan munosabatni rivojlantirishda o'qituvchining ta'sirini aniqlash xamda o'quvchilarda qadriyatli o'z-o'ziga bo'lgan munosabatni shakllanishiga ta'sir etuvchi psixologik omillarni aniqlash va o'rgani

Odam oilada nimani qo'lga kiritrsa, u keyingi hayoti davomida saqlab qoladi. Oilada shaxsning poydevori qo'yiladi. Bolalarni tarbiyalash murakkab, lekin ayni paytda manfaatli. Ota-onalar farzandining muvaffaqiyatli rivojlanishida ularning roli qanchalik muhimligini tushunishlari kerak.

Yosh o'quvchining o'zini o'zi qadrlashini shakllantirishda, M. Fennelning fikriga ko'ra, oilaviy tarbiya uslubi, oilada qabul qilingan qadriyatlar katta ahamiyatga ega. Bunday holda, o'z-o'zini hurmat qilish darajasi yosh avlodning neyropsixik salomatligi ko'rsatkichi bo'lib xizmat qiladi. Oila, birinchi navbatda, bolaga ob'ektiv ravishda yuzaga keladigan qiyinchiliklarni engishga yordam beradi.

Bolalikda o'z-o'zini hurmat qilish - bu ota-onaning bahosini bolaning dastlabki o'zlashtirishi. Keyinchalik, o'z-o'zini hurmat qilish farqlana boshlaydi. Rag'batlantirish, muayyan xatti-harakatni qo'llab-quvvatlash va mustahkamlash, o'z-o'zini ijobiy baholashni shakllantirishga harakat qilish, jazolash va e'tibor bermaslik - rag'batlantirilgan variantni topishga harakat qilish va hozirgi paytda o'zini salbiy baholash. Harakatlarga qo'shimcha ravishda, so'zlar ham muhimdir, chunki ota-onalarning bolaga bo'lgan umidlari yoki umidlarini aks ettirgan gaplari ham bolalar xotirasida saqlanadi. O'z-o'zini hurmat qilishning pastligi bolaning qobiliyatlarini to'liq ochishga imkon bermaydi. O'z-o'zidan haddan tashqari yuqori fikrda bo'lish xavfli bo'lishi mumkin: bola o'ziga mavjud bo'lmagan fazilatlarni va haqiqiy bo'lmagan istiqbollarni bog'laydi, keyin esa hayot hamma narsani o'z o'rniga qo'yishni boshlaganda azoblanadi. Maqtov va tanqid ham o'rtacha nisbatga ega bo'lishi kerak: bola qilgan hamma narsani so'zsiz maqtash mumkin emas, lekin ketma-ket hamma narsa uchun ta'na qilishning hojati yo'q. Agar tanqid maqtovdan oshsa, bola ota-onasi bilan muloqot qilishdan qocha boshlaydi. Va bolani tanqid qilganda, siz uni maqtash mumkin bo'lgan narsani topishingiz kerak. Bundan tashqari, suhbat oxirida siz bolaning tanqidni tushunib, hamma narsani tezda tuzatganiga samimiy umid bildirishingiz kerak.

Ota-onalarning yana bir xatosi - bu o'z farzandining o'ziga xosligini tushunmaslik yoki tan olmaslik. Aksariyat ota-onalar farzandlarining his-tuyg'ulari, istaklari va fikrlariga kam e'tibor berishadi. Ba'zi ota-onalar, M. Fennelning so'zlariga ko'ra, pul va moddiy boylikni juda qadrlashadi. Bunday oilada bola bu qadriyatlar bilan o'zini namoyon qiladi va undan doimiy kurash va intrigalarni talab qiladigan yig'ma turmush tarzi kishaniga tushadi. Moddiylik bolaning o'zini qadrlash tuyg'usini yo'q qilgan ekan, u o'zini pastlik tuyg'ularining o'rnini to'ldirib, boylikka intiladi. Haddan tashqari bo'ysunuvchi, g'amxo'r yoki befarq ota-onalar o'z farzandlarini hissiy nogironga aylantiradilar. Hayotiy vaziyatlarga ishonch va qadr-qimmat bilan qarshi turish motivatsiyasidan mahrum bo'lgan bola, ishni kechiktiradi va eng kam qarshilik yo'lini tanlaydi. O'z-o'ziga ishonchning yo'qligi pastlik tuyg'usini keltirib chiqaradi va bu, o'z navbatida, o'zini past baholashga asos bo'ladi.

Ayniqsa, agar ular ikkita yoki undan ko'p bo'lsa, bolalar bilan ehtiyotkorlik bilan munosabatda bo'lishingiz kerak. Shunday ota-onalar borki, o'z farzandlarini ochiqchasiga qiyoslab, birini boshqasiga o'rnak qilib ko'rsatadilar. Shunday qilib, bola o'zini hamma hayratga soladigan bir xil yoshdagi bolalarga qiyoslaydi va uning xayoliy kamchiliklaridan azob chekadi. Bola boshqalarning kuchliroq, o'ziga ishongan va mashhurroq ekanligiga ishonadi, buning natijasida halokatli pastlik hissi paydo bo'ladi. Bu bolaning o'zini o'zi qadrlashida namoyon bo'lib, unga hasad tuyg'usini, ota-ona sevgisiga shubha va doimiy ravishda ulug'lanadiganlarga nisbatan ochiq dushmanlikni keltirib chiqaradi.

Darhaqiqat, o'z-o'zini hurmat qilish - bu haqiqiy "men" va ideal "men" o'rtasidagi farq va bolalar o'zlari uchun ideallarni yaratishni yaxshi ko'radilar. Ba'zan ular kitoblar yoki filmlar qahramonlari kabi bo'lishni xohlashadi, lekin muammo shundaki, bunga erishib bo'lmaydi. Natijada, ideal va bola o'rtasidagi tafovut shunchalik kattaki, o'z-o'zini hurmat qilish ba'zan nolga tushadi.

Va shunga qaramay, A.N.Ganicheva, ota-onalar bolaning idealga intilishini mamnuniyat bilan qabul qilishlari kerak, aks holda u o'zini qoniqtiradigan va unchalik ma'lumotli bo'lmagan shaxs bo'lib o'sadi. Ammo, birinchi navbatda, siz unga mashaqqatli mehnat orqali faqat asta-sekinlik bilan idealga yaqinlashishingiz mumkinligini tushuntira olishingiz kerak. Bolaga tushuntiring, agar ideallar erishib bo'lmaydigan bo'lib tuyulsa, agar siz o'zingizning haqiqiy shaxsingizni o'zgartira olmasangiz, unda siz o'zingiz haqidagi g'oyalarni o'zgartirishingiz kerak - ideal. Va, eng muhimi, o'zingizni, qanday bo'lsangiz, o'zingizni sevishingiz kerak.

Bolalarning o'z-o'zini hurmat qilishiga yordam berish uchun ularni qo'llab-quvvatlash, ularga samimiy g'amxo'rlik ko'rsatish va imkon qadar tez-tez ularning harakatlari va ishlariga ijobiy baho berish kerak. A.N.Bukin ta'limning uchta asosiy uslubini ajratib ko'rsatadi: avtoritar, liberal, ular orasida u demokratik yoki obro'li tarbiya uslubini eng muvaffaqiyatli deb biladi, chunki u bolaning shaxsiyatiga etarli

darajada talabchanlik bilan, bu bolalarga yuqori, ammo oshirib yuborilmagan o'z-o'zini hurmat bilan o'sishiga imkon beradi.

Avtoritar yoki diktator tarbiya uslubida iliqlik yo'q. U qat'iy tartib-intizom bilan ajralib turadi, "ota-ona - bola" rejimidagi muloqot "bola - ota-ona" rejimidagi muloqotdan ustun turadi. Bunday ota-onalarning farzandlariga nisbatan umidlari juda katta. Avtoritar ota-onalar, qoida tariqasida, bolaga ozgina mehr ko'rsatadilar, ko'rsatmalar va buyruqlar beradilar, shu bilan birga bolalarning fikriga e'tibor bermaydilar va muhosabaga kelish imkoniyatini tan olmaydilar. Bunday oilalarda itoatkorlik, hurmat va urf-odatlariga sodiqlik yuksak qadrlanadi. Ota-onalar har doim to'g'ri ekanligiga ishonishadi va itoatsizlik ba'zan jismonan jazolanadi. Avtoritar ota-onalar ham o'z farzandlaridan yoshiga nisbatan ko'proq etuklikni kutishadi. Bolalarning faolligi juda past, chunki ta'limga yondashuv ota-onaga va uning ehtiyojlariga qaratilgan. Ushbu ta'lim uslubi, A.N. Bukin, bolaning rivojlanishida bir qator kamchiliklarga olib keladi. Bunday bolalar ko'pincha tengdoshlarining kuchli ta'siri ostida qoladilar. Ko'pincha umidlaridan hafsalasi pir bo'lib, ular o'zlarini ota-onalaridan uzoqlashtiradilar va ko'pincha ularning qadriyatlarini va tamoyillariga qarshi norozilik bildiradilar. O'zini past baholagan bolalar o'zlaridan norozi. Bu oilada sodir bo'ladi, unda ota-onalar doimo bolani ayblashadi yoki unga ortiqcha vazifalar qo'yadilar. Bola ota-onaning talablariga javob bermasligini his qiladi.

Ruxsat beruvchi yoki liberal uslub ota-ona va bolaning iliq munosabatlari, past intizom, ota-ona munosabatlaridan ustun bo'lgan bola va ota-ona muloqoti bilan tavsiflanadi va liberal ota-onalar o'z farzandlaridan katta umidlarga ega emaslar. Liberal ota-onalar g'amxo'r, ehtiyotkor, ular o'z farzandlari bilan juda yaqin munosabatlarga ega. Eng muhimi, ular bolalarga o'zlarini, shaxsiyati va individualligining ijodiy tomonlarini ifoda etish va ularni xursand qilish imkoniyatini berish haqida qayg'uradilar. Ularning fikriga ko'ra, bu ularga to'g'ri va yomonni ajratishga o'rgatadi. Liberal ota-onalar uchun o'z farzandlari uchun maqbul xatti-harakatlar uchun aniq chegaralarni belgilash qiyin. Ular bir-biriga mos kelmaydigan va ko'pincha cheklanmagan xatti-harakatlarni rag'batlantiradilar. Agar oilada ma'lum qoidalar yoki standartlar mavjud bo'lsa, unda bolalar ularga to'liq rioya qilishga majbur emas. Bunday ota-onalar farzandlariga katta umid bog'lamaydilar, oilalaridagi tartib-intizom minimal, farzandlari taqdiri uchun mas'uliyatni sezmaydilar.

Demokratik yoki obro'li tarbiya uslubi ota-onalar va bolalar o'rtasidagi iliq munosabatlar, mo'tadil intizom talablari va bolalar kelajagiga umid qilish, shuningdek, tez-tez muloqot qilish bilan tavsiflanadi. Liberal ota-onalardan farqli o'laroq, ular qat'iy, talablarida izchil va adolatli.

Vakolatli ota-onalar bolalarning ma'lum bir guruh qoidalariga rioya qilishlari kerak bo'lganda mustaqil bo'lishini ta'minlash uchun oqilona va muammoga yo'naltirilgan strategiyalardan foydalangan holda tartib-intizom yaratadilar. Ular

bolalardan ma'lum xatti-harakatlar standartlariga rioya qilishni va ularning bajarilishini nazorat qilishni talab qiladilar. Ota-onalar o'z farzandlari bilan tushunishga majburlash uchun emas, balki aql, muhokama va ishontirishdan foydalanadilar. Ular o'z farzandlarini birdek tinglaydilar va ularga o'z talablarini bildiradilar. Bolalarning muqobil varianti bor, ular rag'batlantiriladi, ularga o'z echimlarini taklif qilish va o'z harakatlari uchun javobgarlikni olish imkoniyati beriladi. Natijada, bunday bolalar o'zlariga va o'z majburiyatlarini bajarish qobiliyatiga ishonishadi. Agar ota-onalar o'z farzandlarining fikrini qadrlashsa va hurmat qilsalar, bu ikkala tomon uchun ham foydalidir.

Vakolatli ota-onalar o'z farzandlari uchun maqbul chegaralar va xatti-harakatlar standartlarini o'rnatadilar. Ular har doim kerak bo'lganda yordam berishlarini aytishadi. Agar ularning talablari qondirilmasa, ular bunga tushunish bilan munosabatda bo'lishadi va bolalarini jazolashdan ko'ra kechirishlari mumkin.

Muvaffaqiyatli o'zaro munosabatlar, g'amxo'rlik va bolalarga qo'yilgan haqiqiy umidlar tufayli ular rivojlanish uchun yaxshi imkoniyatlarga ega bo'lishadi. Bundan tashqari, bunday ota-onalar farzandlarini maktabda muvaffaqiyatga erishishga undaydilar, bu esa ularning maktabdagi natijalariga ijobiy ta'sir qiladi.

Demokratik uslub qo'llaniladigan oilalarda bolalar yuqori, ammo ortiqcha baholanmagan o'z-o'zini hurmat qilish bilan o'sadi, bolaning shaxsiyatiga e'tibor (uning qiziqishlari, didi, do'stlari bilan munosabatlari) etarli talablar bilan uyg'unlashadi. Bu erda ular kamsituvchi jazolarga murojaat qilmaydilar va bola bunga loyiq bo'lsa, bajonidil maqtashadi. O'zini past baholaydigan bolalar (juda ham past bo'lishi shart emas) uyda ko'proq erkinlikka ega, ammo bu erkinlik, aslida, nazoratning etishmasligi, ota-onalarning bolalarga va bir-biriga befarqligi oqibatidir.

Shunday qilib, maktabdagi ish faoliyati ota-onalar tomonidan bolani shaxs sifatida baholashning muhim mezonidir. Bolada ota-onasi birinchi navbatda g'amxo'rlik qiladigan fazilatlar - obro'-e'tiborni saqlash - birinchi o'ringa chiqadi. Ota-onalar ta'lim bilan emas, balki uning maktab hayotidagi kundalik lahzalar bilan shug'ullansalar yoki ular umuman ahamiyat bermasalar - maktab hayoti muhokama qilinmaydi yoki rasmiy ravishda muhokama qilinmasa, yosh o'quvchining o'z-o'zini anglashidagi e'tibor o'zgaradi. Bu yoshdagi shaxsning yana bir xususiyati tashvish bo'lishi mumkin. Ota-onalar tomonidan o'qishdan doimiy norozilik bilan yuqori tashvish barqaror bo'ladi. Xavotirning kuchayishi va o'z-o'zini hurmat qilishning pastligi tufayli ta'lim yutuqlari pasayadi va muvaffaqiyatsizliklar tuzatiladi. O'z-o'zidan shubhalanish bir qator boshqa xususiyatlarga olib keladi - kattalarning ko'rsatmalariga o'ylamasdan amal qilish istagi, faqat naqsh va naqshlarga muvofiq harakat qilish, tashabbus ko'rsatishdan qo'rqish, bilim va harakat usullarini rasmiy ravishda o'zlashtirish.

Ota-onalar farzandlarining hayotiga eng katta ta'sir ko'rsatadi. Shuning uchun bolalarning nima haqida o'ylashlari, qanday o'rganishlari va qanday ta'lim olishlari kerakligini tushunishlari o'sib borayotgan bolalarning kelajakdagi xatti-harakatlarini shakllantirishda juda muhimdir. Bolalarni tarbiyalash kattalar shaxsini boyitadi, uning ijtimoiy tajribasini oshiradi. Ular bolaga yangi xulq-atvor namunalarini beradi, ularning yordami bilan u atrofidagi dunyoni o'rganadi, u o'zining barcha harakatlarida ularga taqlid qiladi. Bu tendentsiya bolaning ota-onasi bilan ijobiy hissiy aloqalari va onasi va otasi kabi bo'lish istagi bilan tobora kuchayib bormoqda. Ota-onalar ushbu bolaning shaxsiyati va o'zini o'zi qadrlashi ko'p jihatdan ularga bog'liqligini tushunganlarida, ular o'zlarini shunday tutadilarki, ularning barcha harakatlari va umuman xatti-harakatlari bolada ushbu fazilatlarning shakllanishiga yordam beradi. va insoniy qadriyatlarni shunday tushunishki, ular unga topshirishni xohlashadi. Bunday tarbiya jarayonini juda ongli deb hisoblash mumkin, chunki o'z xatti-harakatlarini, boshqa odamlarga bo'lgan munosabatini doimiy nazorat qilish, oilaviy hayotni tashkil etishga e'tibor bolalarni har tomonlama rivojlanishiga yordam beradigan eng qulay sharoitlarda tarbiyalashga imkon beradi. Bolaning o'zini o'zi qadrlashini shakllantirishga oilaning ijobiy ta'sirini maksimal darajada oshirish va salbiy ta'sirini minimallashtirish uchun tarbiyaviy ahamiyatga ega bo'lgan oila ichidagi psixologik omillarni esga olish kerak:

Oilaviy hayotda faol ishtirok eting;

Farzandingiz bilan suhbatlashish uchun doimo vaqt toping;

Bolaning muammolari bilan qiziqing, uning hayotida yuzaga keladigan barcha qiyinchiliklarni o'rganing va uning qobiliyatlari va iste'dodlarini rivojlantirishga yordam bering;

Bolaga hech qanday bosim o'tkazmang, bu bilan unga mustaqil ravishda qaror qabul qilishga yordam bering;

Bola hayotining turli bosqichlari haqida tasavvurga ega bo'ling;

Bolaning o'z fikriga bo'lgan huquqini hurmat qiling;

Egalik instinktlarini jilovlay olish va bolaga hozirgi paytda hayot tajribasi kamroq bo'lgan teng huquqli sherik sifatida munosabatda bo'lish;

Boshqa barcha oila a'zolarining martaba va o'z-o'zini takomillashtirish istagini hurmat qiling.

Хулоса: Shunday qilib, oilaning yosh o'quvchining o'zini o'zi qadrlashiga ta'sirini ortiqcha baholash qiyin, chunki inson oilada nima olgan bo'lsa, u kelajakdagi hayoti davomida saqlab qoladi. Shuning uchun ota-onalar bolaning o'zini o'zi qadrlashi uchun to'g'ri oilaviy tarbiya qanchalik muhimligini tushunishlari kerak.

Foydalanilgan adabiyotlar

1. Davletshin M.G., Mavlonov M.M, To‘ychieva S.M. “Yosh va pedagogik psixologiya” T. TDPU, 2009 .
2. Dusmuxamedova Sh.A., Tillashayxova X.A., Baykunosova G.Yu., Ziyavitdinova G.Z., «Yosh davrlari va pedagogik psixologiya» - Darslik Toshkent. Nizomiy nomidagi TDPU, 2020y.
3. G‘oziyev E. “Ontogenez psixologiyasi”.-T.: Noshir. 2010
4. Asper K. Ichki bola va o‘z-o‘zini hurmat qilish. - M.: Dobrosvet, 2008 yil.
5. Boryakova N.Yu. Bolalarni ta’lim va tarbiyalashning pedagogik tizimlari. - M.: Astrel, 2008 yil.
6. Kostyak T.V. Xavotirli bola. Kichik maktab yoshi. - M.: Akademiya, 2008 yil.
7. Fennel M. O‘z-o‘zini hurmat qilishni qanday yaxshilash mumkin.- M.: AST, 2005y

ESTRADA SAHNASIDA AKTYORNING IJODIY CHIZGILARI VA TOMOSHABIN BILAN BEVOSITA MULOQOT

Farrux Tuxtayevich Egamberdiyev

farruh1978@gmail.com

O‘zbekiston davlat san’at va madaniyat instituti

Annotatsiya: Aslini olganda tomoshabin bilan muloqot qilish antik davr teatriga xosdir. Ya’ni ilk teatr tashkil etilgan davrda Yunonistonda dramatik asarlar xor tomonidan ijro etilganligi bizga ma’lum. Teatr tarixidan bilamizki, xor ijrosiga ilk aktyorlarni Esxil, Sofokl va Aristofanlar olib kirishadi. Ya’ni partnyor tushunchasi ana o‘shanda paydo bo‘ladi. Aktyorlar tomonidan ijro etilgan monologlarning aksariyati tomoshabinlarga qaratilib aytilardi.

Kalit so‘zlar: estrada nomeri, aktyorning partnyori? dramatik aktyor, skomorox, mim, jonglyor, shpilman, menestel, frant, kuker, masxaraboz va qiziqchilar

ACTOR'S CREATIVE LINES AND DIRECT COMMUNICATION WITH THE AUDIENCE ON THE STAGE

Farrukh Tukhtaevich Egamberdiev

farruh1978@gmail.com

Uzbekistan State Institute of Art and Culture

Abstract: In fact, communicating with the audience is characteristic of the ancient theater. In other words, we know that in the period when the first theater was established in Greece, dramatic works were performed by the choir. We know from the history of the theater that Aeschylus, Sophocles and Aristophanes brought the first actors to the chorus performance. That is, the concept of partyor appears then. Most of the monologues performed by the actors were addressed to the audience.

Keywords: variety number, actor's partner? dramatic actor, clown, mime, juggler, spilman, minstrel, frant, cooker, clown and entertainers

“Estrada” atamasida ma’nosi bugungi kunimizga qadar saqlanib qolgan va o‘z kuchini yo‘qotmagan, zero bu ma’noni anglatuvchi so‘z san’atda azaldan mavjud bo‘lgan, u ham bo‘lsa “teatr” atamasidir. Axir teatr atamasi ham “tomosha ko‘rsatadigan joy” ma’nosini anglatadi.

Estrada deb nom olgan sahnada - parda, sahna ortidagi "gori-zont", yonidagi - kulis, sahna sathini aylanti-radigan mashina bo'lmaydi. U shu jihati bilan estrada sahnasi maxsus jihozlangan teatr sahnasidan farq qiladi¹.

San'atshunos-nazariyotchi Ye.M.Kuznesov estrada san'atining o'ziga xosligi va uning boshqa san'at turlaridan farqli qirralarini quyidagicha izohlaydi. "Estrada san'ati janrga oid turli-tuman bir-birini takrorlamaydigan turdagi sahna asralarini o'ziga birlashtirib, ommaviy sahnada namoyish qilinish shartlari va tomoshabinga ta'siri jihatidan yengil qo'llanilishi mumkin bo'lgan hamda ijrochining individual mahoratini yaqqol ko'rsatib, qisqa va lo'nda badiiy hatti-harakatlarni mujassamlaydigan - jonli so'z va hatti-harakat birligida vujudga keladigan, yuksak ijtimoiy-siyosiy aktuallikni qurshab olgan, shu bilan bir qatorda, satira, yumor va publisistik elementlarni birlashtirgan san'atdir"²

Demak, estrada sahnasida namoyish etiladigan sahna asarlari ma'lum bir qisqa vaqt ichida ko'rsatilishi va davrning dolzarb mavzularini o'zida mujassam etishi zarur hisoblanadi. Ammo faqat shu qirralari bilan estrada boshqa ijroviy san'at turlaridan farq qiladi desak, yanglishgan bo'lamiz.

Shunday ekan, estrada teatrdan nimasi bilan farq qiladi: teatr bino ichkarisida estrada esa ichkarida, tashqarida, maydonda, bog'da, dalada xullas istalgan joyda, ha aslini olganda ham bu fikrlarda haqiqat bor, ammo estradaning xususiyatlarini yaqqol namoyon etadigan o'ziga xosligi bu bilan cheklanmaydi. Estrada - hayotning badiiy ko'zgusi, bu teatr san'atiga ham tegishli, ammo estrada zamonaviy kun bilan yashaydi, unda jamiyatni ko'zda ko'rgandek ko'rasiz, chunki unda ortiqcha dramatism mavjud emas. Badiiylik dramadagi singari bo'rttirilgan va ma'lum bir bo'yoqlarda bo'yalgan bo'lmaydi.

Tomoshabin - aktyorning partnyori. Bu estradada aktyorlik ijrosi uchun qo'yilgan zaruriy talablardan biridir. Dramatik aktyor tomosha zalidan tasavvuriy to'rtinchi devor bilan to'silgan bo'lib u shu bilan oshkora tanholikka erishadi. Estradada esa aktyor yolg'iz emas, u har doim tomoshabin bilan bevosita muloqotga kirishadi. Lekin so'ngi paytlarda dramatik aktyorlar ham tez-tez tomoshabinlarga replika tashlash, ahyon-ahyonda ular bilan muloqot qilish, munozaraga kirishish, monologlarini tomosha zaliga qarata aytishga erishmoqdalar. Bunga teatrlarimizda Bahodir Yo'ldoshev, Rustam Hamidov, Olim Salimov, Turg'un Azizov singari atoqli rejissyorlarimiz tomonidan sahnalashtirilgan "Kelinlar qo'zg'oloni", "Oltin devor", "Temir xotin", "Toshkentga sayohat", Qalliq o'yin", "Qirmizi olma" singari ko'plab asarlarni misol keltirish mumkin. Rej. T.Azizov tomonidan O'zbek Milliy Akademik drama teatrida sahnalashtirilgan "Chimildiq" (muallif: E.Hushvaqto'v) komediyasining ekspozitsiyasi tomosha zalidan boshlanishi fikrimizning tasdig'idir. Bunday asarlarni

¹M. Umarov "Estrada va ommaviy tomoshalar tarixi" TDSI.nashriyoti. 2007 y. - 206 b.

² YE.M.Kuznetsov, "Iz proshlogo russkoy estradi", M. "Prosvyasheniye" 1958 y. - 144 b

Korlo Gossi, Karlo Goldoni, Molyer, Gogolning ijodlarida ham uchratish mushkul emas.

Aslini olganda tomoshabin bilan muloqot qilish antik davr teatriga xosdir. Ya'ni ilk teatr tashkil etilgan davrda Yunonistonda dramatik asarlar xor tomonidan ijro etilganligi bizga ma'lum. Teatr tarixidan bilamizki, xor ijrosiga ilk aktyorlarni Esxil, Sofokl va Aristofanlar olib kirishadi. Ya'ni partyor tushunchasi ana o'shanda paydo bo'ladi. Aktyorlar tomonidan ijro etilgan monologlarning aksariyati tomoshabinlarga qaratilib aytilardi.

Yuqorida ta'kidlaganimizday, so'ngi yillarda teatr sahnadan to'rtinchi devorni olib tashlab tomoshabin bilan muloqot qilishga kirishmoqda. Bu shaklni u estradadan emas, balki o'zining tarixiy ildizi bo'lmish, xalq an'anaviy teatridan olgan desak, to'g'riroq bo'ladi.

Chunki xalq tomosha teatrining asosiy omillaridan biri tomoshabin bilan be'vosita muloqot qilish hisoblanadi. Bugungi kunda estrada bu shakldan yanada dadillik bilan kengroq foydalanib, uni qurol qilib olgan desak, yanglishmagan bo'lamiz.

Ammo estrada san'atida shunday janrlar mavjudki, ularda ijro shakllari teatrnikidan farqlanmaydi. Bunday janrlarga sketch, miniatyura, intermediyalar kiradi. Aktyor teatrdagi singari ma'lum bir xarakter va obrazda gavdalanib, berilgan shart-sharoit doirasida hatti-harakat qiladi. Mazkur holatda aktyor va tomoshabin o'rtasida tasavvurdagi to'rtinchi devor mavjud bo'lishi mumkin.

Teatr aktyori o'z qahramonini tasavvuriy to'rtinchi devor ortida ijro qilsada, tomoshabinlar auditoriyasini his etib, sahnada ular bilan bog'liq holda hatti-harakat qiladi. Shu xususda Arkadiy Raykin ijodiga e'tibor qaratsak, u ijro etgan miniatyuralarda ham to'rtinchi devor mavjud bo'lgan. U o'z ijrosini teatr qonun-qoidalari asosida tashkil qilib, sahnadagi hatti-harakatini muayyan shart-sharoitga mos holda olib boradi va shu bilan estrada prinsiplariga sodiq qoladi.

Aslida tomoshaboblik deganda nimani tushunamiz? K.S.Stanislavskiy teatrning tomoshabobligi xususida quyidagilarni aytadi. "Teatrni - maktab deyishga shoshilmaymiz. Yo'q, teatr bu - ko'ngil ochish maskani. Teatrning mazkur elementini ko'zdan yiroq tutish o'rinsiz bo'ladi. Mayli odamlar teatrga ko'ngil ochish uchun tashrif buyurishsin. Ular teatrga kelishganidan so'ng biz eshiklarni mahkamlaymiz va shundan keyin ularning ko'ngliga istaganimizni solishimiz mumkin bo'ladi."³Ko'ngil ochish tomosha san'atining barcha turiga taaluqli, desak yanglishmaymiz. "Hattoki o'sha teatrdagi eng "jiddiy" tragediya ham tomoshabinning personaj qayg'usiga sherik bo'lishiga shunday holatda olib keladiki, qachonki spek-takl uningko'ng-lini chog' qilsa. Tomoshaboblik sahna san'ati turlariga xos xususiyat hisoblanib, san'at turlarini

³ Stanislavskiy K.S. Aktyorning o'z ustida ishlashi. T.Xo'jayev tarjimasini. S.Muhamedov muharrirligida. -T.: Yangi asr avlodi. 2010 y. - 128 b

keng qamrovli qiladi. K.S.Stanislavskiyning o'zi sahna san'atining tomoshaboblik vazifasi xususida quyidagilarni aytadi: "Men (tomoshaga) kelib, kresloga o'tirdim. Hayratga soluvchi dekorasiya, ajoyib aktyorlar, maftunkor va epchil jestlar, ko'zni qamashtiradigan yorqin va chaqnab turuvchi chiroqlar, musiqa- bularning barchasi jonga huzur bag'ishlaydi, sezgilarimni turtkilab, asab tolalarini eng yuqorigi cho'qqilarga ko'taradi. Men bunday tomoshalarni hush ko'raman"⁴, - deya e'tirof etadi, Stanislavskiy.

Shuni aniqlashimiz lozimki, bugungi jamiyatimizda estradaning tomoshaboblik vazifasi qanday darajada bo'lishi zarur? Buning uchun tomosha san'atining vujudga kelish tarixiga nazar solishlik va mazkur xususiyatni ana o'sha yerdan izlash lozim bo'ladi.

Biz estrada deb ataydigan san'at turining tashkil topgani va yuzaga kelganligiga hali ko'p bo'lgan emas. XIX va XX asrlarda mazkur san'at va uning aksariyat janrlari hozirgi ko'rinishida vujudga keldi desak, yanglishmaymiz.

Estrada san'ati shakli va janrlari jihatidan turli-tuman bo'lib, ular uch ko'rinishda bo'ladi: konsert estradasi, teatr estradasi va bayram estradasi.

Har qaysi mamlakatda estrada san'atining shakli o'sha yerdagi madaniy rivojlanish, tub xalqning an'ana va udumlaridagi o'ziga hosligi jihatidan farqlanib turadi, desak yanglishmagan bo'lamiz. Estrada san'ati xalq og'zak ijodi va xalq an'anaviy tomosha san'ati bilan chambarchas bog'liq bo'lib, pirovardida o'ziga xos ko'rinishdagi milliy estradaning vujudga kelishiga olib keldi.

Estradaning ilk ko'rinishlari teatr va sirk san'ati singari insoniyat madaniy taraqqiyotining o'zoq o'tmishiga borib taqaladi. O'sha davr estrada tomoshalari o'zida xalq ashula va raqslarini, pantomima, komik sahnalarni birlashtirgan bo'lib, bunday shakldagi tomoshalar Qadimiy Sharq, Qadimiy Gresiya va Rimda mavjud bo'lgan. Ular kalendar va diniy bayramlarda, hosil bayramlarida ijro etilib, xalq udum va marosimlarining bir qismi hisoblangan.

O'rta asrlarda xalq tomosha san'ati xususan estrada san'atining rivojiga sayoq aktyorlar-gistrionlar katta hissa qo'shadilar. Har hil davlatlarda ularning nomlari turlicha bo'lgan. Misol uchun, Rossiyada - skomorox, Italiyada - mim, Fransiyada - jonglyor, Germaniyada - shpilman, Angliyada - menestel, Polshada - frant, Bolgariyada kuker, O'rta Osiyoda esa - masxaraboz va qiziqchilar deb atalgan.

Gistrionlar haryoqlama qobiliyatli aktyorlar hisoblanishib, xilma-xil janrlarda ijod qilishgan. Ular musiqa asbobida kuy ijro etishni, raqsga tushishni, qo'shiq

⁴Stanislavskiy K.S. Aktyorning o'z ustida ishlashi. T.Xo'jayev tarjimasi. S.Muhamedov muharrirligida. -T.: Yangi asr avlodi. 2010.

kuylashni, pantomima yoʻnalishida etyud ijro etishni, komik sahna koʻrinishlari oʻynashni va sirk uslubida nomer koʻrsatishniqoyilmaqom darajada bilishgan edi.

Estrada sanʼatiga xos elementlar oʻrta asrlarda (XIV-XVI asrlar) uygʻonish davrida, Italiyada “niqoblar komediyasi” - “del arte” komediyalarida keng foydalaniladi.

“Komediya del-arte oʻzbek qiziqchilik teatri singari xalq tomoshalari asosida tarkib topib, demokratik gʻoyalar minbari sifatida omma orasida keng yoyilgan teatr edi. Oʻzbek anʼanaviy teatrida boʻlganidek, xalq orasida chinakkam italiyan aktyorlari badihagoʻylik(improvizasiya)da layoqatlari benazir ijodkor boʻlishgan”, deydi S.Tursunboyev.⁵ Haqiqatdan ham del-arte aktyorlarida zamonamiz estrada ijrochilari singaritomoshabinlar bilan bevosita muloqot ham yoʻlga qoʻyilgan boʻlib, tomosha davomida ular tomoshabinlarning qiziqishlari va takliflarini inobatga olgan holda sahna koʻrinishlariga oʻzgartirishlar ham kiritib ketaverishgan. Ammo umumiy voqealar tizimi va asar syujetiga darz yetkazmaslikka intilganlar ham. Shunday ekan estrada sanʼatining badihagoʻylik hislatini “del-arte” komediyalaridan meros deyish mumkin.

Angliyada sovuq yomgʻirli kunlarda koʻcha artistlari koʻpincha oʻz tomoshalarini tavernalarda namoyish etishga majbur boʻlganlar. Artistlarning bu singari namoyishlari bino egalari uchun qoʻl kelgan. Shu paytlardan boshlab tavernalarda aktyorlar ijrosi uchun sahna koʻrinishlarini namoyish etishga qulay qilib maxsus koʻtarilgan taxtasupalar-estradasalar oʻrnatish boshlandi. U yerda qisqa koʻrinishdagi buffonadaga boy intermediyalar, raqs va qoʻshiqlar, akrobatik nomerlar ijro qilingan.

Tomoshalar toʻla muvaffaqiyat bilan amalga oshirila boshlagach, sahnalar takomillashtirilib, sahna koʻrinishlarini namoyish etishga moslashtirildi, tomoshabinlar uchun qulayliklar yaratildi. Tomoshalarda sanʼatning turli-tuman janrlarida ijod qiladigan oʻz davrining eng isteʼdodli va mashhur artistlari chiqishlar qila boshlaganligi sababli ularga tomoshabinning qiziqishi orta bordi. Balet truppalari kengaydi. Tomoshalar yaxlit syujetga birlashgan nomerlardan tuzilib ommaga taqdim etilardi. 1890 yilda London shahrida tavernalar negizida “Algambra” deya nom olgan ilk myuzik-xoll tashkil topadi. 1904 yilda “Kolizey” nomli yana bir myuzik-xoll oʻz faoliyatini boshlaydi. Bunday tomoshagohlarning muvaffaqiyati barobarida boshqa davlatlarda ham shu singari myuzik-xollarning ochilishiga sabab boʻladi.

Shu singari bir tomondan xalq tomoshalaridan, ikkinchi tomondan drama teatrlaridan aktyorlar Estrada saxnasiga koʻchadilar. Ular koʻrsatayotgan tomosha konsert nomeri deb atala boshlaydi.

Foydalanilgan adabiyotlar

1. S.Tursunboyev. Xorijiy teatr tarixi. T. “Turon-Iqbol” nashriyoti, 2005 yil

⁵S.Tursunboyev. Xorijiy teatr tarixi. T. “Turon-Iqbol” nashriyoti, 2005 yil. - 43 b.

2. Stanislavskiy K.S. Aktyorning o‘z ustida ishlashi. T.Xo‘jayev tarjimasida. S.Muhamedov muharrirligida. -T.: Yangi asr avlodi. 2010.
3. M. Umarov “ Estrada va ommaviy tomoshalar tarixi” TDSI.nashriyoti. 2007 y.
4. YE.M.Kuznetsov, “Iz proshlogo russkoy estradi”, M. “Prosvyasheniye” 1958 y.

MUSIQA MADANIAYTI FANI DARSLARIDA O'QUVCHILARGA QO'SHIQ O'RGATISH USLUBLARI

S.Asqarova
Qo'qon DPI

Annotatsiya: Ushbu maqolada umumiy o'rta ta'lim maktablarida tashkil etilayotgan musiqa madaniyati fani darslarida o'quvchilarga qo'shiq o'rgatish uslublari, darslarda qo'shiq kuylash jarayonini tashkil etishning o'ziga xos xususiyatlari haqida so'z boradi.

Kalit so'zlar: qo'shiqlar, qo'shiqni muvaffaqiyatli o'rgatish, qo'shiqni ijro etish texnikasi, qo'shiq o'rgatishning bir necha asosiy jarayonlari

METHODS OF TEACHING SONG TO STUDENTS IN MUSIC CULTURE LESSONS

S.Askarova
Kokand SPI

Abstract: This article talks about the methods of teaching songs to students in music culture classes organized in general secondary schools, the specific features of organizing the process of singing in classes.

Keywords: songs, successful song teaching, song performance techniques, some basic processes of song teaching

Kelajak avlodni har tamonlama tarbiyasi, axloqli bo'lib ulg'ayishida maktabning alohida o'rni bor. Aynan shu yerda bolaning xulqi, odobi, bilim saviyasi va dunyoqarashi shakllanadi. Uning kelajakda qanday inson bo'lib kamol topishi ham ko'p jihatdan maktab va unda tashkil etilgan ta'limiy va tarbiyaviy ishlarga bog'liq.

Maktabda har xil qo'shiq, ashula o'rgatish va ijro etish-musiqa tarbiyasining asosiy hamda musiqa savodi va musiqa tinglashning zaminidir.

Musiqa madaniyati o'qituvchisi umumiy ta'lim maktabining har bir sinfida o'rgatish uchun tavsiya qilinayotgan qo'shiq-ashula matnini puxta o'ylab chiqishi kerak. Repertuarga kiritiladigan qo'shiqlar g'oyaviy-badiiy qiymatiga qarab tanlanmog'i, o'quvchi bolalarga tushunarli va mavzu jihatidan xilma-xil bo'lmog'i lozim. Qo'shiq va ashulalar, hazil-mutoyiba qo'shiqlari, lirik qo'shiqlar, qahramonlik qo'shiqlari shular jumlasidandir. Ashulalarning bir qismi muhim sanalar bilan bog'liq bo'ladi.

O'zbek xalq qo'shiqlari qatorida rus, qozoq, ukrain, tojik va boshqa xalq qo'shiqlari ham o'rganib boriladi, albatta. Bu qo'shiqlarning hammasi bolalarni o'z Vataniga muhabbat va sadoqat ruhida tarbiyalaydi. Bolalar o'z xalq qo'shiqlarini sevishadi, shuningdek boshqa xalqlarning qo'shiqlarini ham qadrlab o'rganishadi.

Shunga intilish kerakki, bolalar sinfda o'rganib olgan qo'shiqlarini har yoqlama anglab, ta'sirli qilib ijro eta oladigan bo'lsin. Bu esa qo'shiqning qanday o'rganilganligiga, o'qituvchining qo'shiqdagi badiiy obrazni nechog'li ishonarli qilib ochib bera olganligiga bog'liq bo'ladi.

O'qituvchining darsga yaxshi tayyorlanishi qo'shiqni muvaffaqiyatli o'rgatishning muhim shartidir. U bolalar bilan birinchi marta o'rganiladigan ashulani juda yaxshi bilishi, to'g'ri va ta'sirli kuylab berishi kerak. O'qituvchi qo'shiqni chuqur o'rganib chiqqanidan keyingina uni bolalarga o'rgatishi mumkin.

Har bir qo'shiqni, hatto eng oddiyini ham juda sinchklab tahlil etish, uning g'oyaviy mazmunini bilib olish va musiqada shu mazmunning qanday ifoda vositalari bilan aks ettirilishini aniqla olish zarur. Butun qo'shiqni ijro etish rejasi oldindan belgilab olinadi va o'qituvchining darsda o'tkazadigan suhbatlarining mazmuni, ya'ni qo'shiqning asosiy sur'ati va undan chetlanishlar, rang-barangliklar, tovush xususiyatlari o'ylab chiqiladi. U matnning ta'sirini kuchaytirish uchun qo'shiqning qaysi so'zlarini ajratib ko'rsatish va uqtirib o'tish zarurligini mo'ljallab qo'yadi.

Shuningdek, qo'shiqni ijro etish texnikasini ham puxta bilib olib, qanday joylarda nafas olish qulay bo'lishini, qo'shiqning qaysi tomonlari murakkabligini, nima uchun bolalarning o'zlashtirishlari qiyinligi va qaysi tomonlarini o'zlashtirishlar oson bo'lishini aniqlash kerak. O'qituvchi qo'shiqning murakkab o'rinlarini aniqlagach ularni o'rganishni osonlashtiradigan vositalarni topa oladi. Masalan, bu o'rinlar intonatsiya qiyinchiliklardan iborat bo'lsa, yordamchi mashqlar tuziladi.

Qo'shiq o'rgatishning bir necha asosiy jarayonlari bor:

- a) o'qituvchining qo'shiqni ijro etishi;
- b) suhbat o'tkazish;
- v) qo'shiq matnini o'rgatish;
- g) qo'shiq kuyini o'rgatish;
- d) o'rganilgan qo'shiqni mustahkamlash;
- e) qo'shiqning badiiy ijrosi ustida ishlash.

Har qanday qo'shiqni o'rgatishda ana shunday paytlarga rioya qilish shart. Bularni bajarish izchilligi esa o'rganilayotgan qo'shiqning xususiyatiga bog'liqdir.

Qo'shiqning kuyini o'rganib olishda muayyan izchillik mavjuddir. Odatda kuy musiqa tarkiblari bo'yicha o'rganib boriladi. Dastlab birinchi tarkib, so'ngra ikkinchi, uchinchi va hokazo tarkiblar tahlil qilinadi va o'rgatiladi. O'qituvchi ularning har birini ohangi bilan aytadi va ikki-uch marta chalib beradi, undan keyin o'zi bilan birgalikda ma'lum tarkibni ohangi bilan aytishni bolalardan talab qiladi. Odatda

bolalar dastlab qo'shiqni dadil aytisha olmaydi, ammo bir necha bor takrorlash tufayli tobora dadil aytadigan bo'lishadi. Bordi-yu o'rganilayotgan tarkib bolalarga yetarli darajada tushunarli bo'lmasa, uni yana bir marta chalib va aytib beriladi. Bu o'rinda me'yorni bilish va hatto ma'lum bir tarkib yetarli o'zlashtirilmagan taqdirda ham, uni o'rganish ustida uzoq to'xtalib qolmaslik lozim. Shuni unutmashlik kerakki, bunday holda bolalarning diqqati zaiflashadi, shu sababdan ular charchab, passivlashib qolishadi, bu esa ta'lim natijasiga salbiy ta'sir qiladi. Shuning uchun qo'shiqning qiyin joyiga keyinroq yana qaytish ma'qul ko'rinadi.

Har bir frazalar to'g'ri o'rganib chiqilgach, birinchi frazani ikkinchi fraza bilan, dastlabki ikki frazani uchinchi fraza bilan birlashtiriladi, keyingi frazalar ham shu shaklda birlashtiriladi. Agar ba'zi frazalar juda ham murakkab bo'lsa, ularni ancha mayda qismlarga bo'lib o'rgatiladi.

Qo'shiqning murakkab joylarini ayniqsa sinchiklab o'rganish kerak. Bu paytdagi qiyinchiliklar odatlanilmagan intonatsiya (davra)lar bilan, qo'shiq kuyidagi sakrashlar bilan, alteratsiya kabilarning noqulayligi bilan bog'liq bo'lishi mumkin. Bunday qiyinchiliklarni qunt va g'ayrat bilan bartaraf qilish zarur, chunki agar kuy tamomila to'g'ri o'rganib olinmasa, xatolarni tuzatish nihoyatda qiyin bo'ladi, ba'zan esa ularni tuzatish mumkin bo'lmaydi. Bu holda o'qituvchi xatolarga yo'l qo'ymasligi uchun shu qo'shiqni uyda takrorlamaslikni bolalarga uqtirib qo'yadi.

Shuningdek, kuyning ritmik tomondan murakkabligi tufayli uni o'rganish qiyinchiliklari yuz berishi mumkin. Kuyning bolalar idroki uchun murakkab bo'lgan ritmik shaklini o'zlashtirishni chapak chalib ko'rsatish yo'li bilan osonlashtirish mumkin.

Qo'shiqning ma'lum bir bo'g'ini bir necha notada kuylanayotgan joylari bolalarni dambadam qiynab turadi. Bunday joylarni she'r bilan kuylamay, balki «lya» singari neytral bo'g'inlar bilan kuylash foydali bo'ladi; bunday kuylash idrok etishni osonlashtiradi va tezlashtiradi.

Tez tempda yozilgan qo'shiqlarni faqat sekin tempda o'rganish lozim, aks holda intonatsiya va ritm aniq o'zlashtirilmay qoladi, demak, qo'shiq palapartish ijro etiladigan bo'ladi. Shu sababli kuyni yaxshi o'zlashtirgandan keyingina tempni kompozitor tomonidan ko'rsatilgan darajaga asta-sekin yaqinlashtirish mumkin. Bundan tashqari, tez templi qo'shiqlarni o'rgatishda ularning so'zlarining juda aniq talaffuz etilishiga erishish, qo'shiq tamomila o'rganib bo'lguniga qadar ana shunga harakat qilish zarur.

Sekin yoki o'rtacha tempda yozilgan qo'shiqlarni shu asarlar ijro etilishi kerak bo'lgan tempda yoki birmuncha tezlashtirilgan tempda o'rgatish lozim. Bu o'rinda boshqa bir xavf—bolalarning tempni cho'zib, ya'ni qo'shiqni to'g'ri temp bilan ijro etishdagiga nisbatan sustroq ijro etish istagi paydo bo'ladiki, bunga yo'l qo'ymaslik kerak.

Shaxdam qo'shiqlar o'rganilganda shoshilish va hovliqish yaramaydi. Sekin aytiladigan qo'shiq ustida chaqqonlik bilan ishlash zarur, aks holda bolalar sustlashib ketishadi.

Qo'shiq o'rgatish jarayonida har xil usuldan foydalanish zarur. Har bir sinfda xushovoz, ba'zan, esa musiqaga juda qobiliyatli bolalar bo'lishi tabiiydir. Ular qo'shiq ohangini o'rganishda o'qituvchining yordamchilari bo'ladilar.

O'qituvchi ayrim tarkibni o'rgatar ekan, birinchi navbatda musiqa o'quvi yaxshi bo'lgan o'quvchidan u tarkibni takrorlashni talab qiladi. Boshqa bolalar esa shu paytda ohangni diqqat bilan, aktiv ravishda tinglab, uni dilda kuylashlari lozim. Shuningdek, dastlab musiqaga qobiliyatli bo'lgan o'quvchilar guruhsi o'rganilayotgan tarkibni takrorlamog'i mumkin. Tarkib birmuncha tushunib olingach, aniq kuylay bilmaydigan o'quvchilarga shu tarkibni kuylash taklif etiladi. Bolalar ularning ovozi diqqat bilan eshitib, noaniq kuylagan joylarinn ko'rsatib berishlari kerak. Bu ish ularning musiqaviy tarkibni yaxshiroq bilib olishlariga yordam beradi.

Xulosa o'rnida shuni aytish mumkinki, musiqa madaniyati fani darslarida o'quvchilarga qo'shiq o'rgatishda samarali uslublardan foydalanish ularni musiqiy savodxonligini oshrishda muhim ahamiyat kasb etadi.

Foydalanilgan adabiyotlar

1. R.N.Muhitdinova Xorshunoslik asoslari. O'quv qo'llanma O'zbekiston Respublikasi Oliy va o'rta mahsus ta'lim vazirligining 2007 yil 28 avgustidagi 177-buyrug'iga asosan nashrga tavsiya etilgan. 1141-sonli guvoohnoma
2. Mukhammadzhonovna, Askarova Sohibakhon, and Kuserbayev Zhanbolat Asetovich. "MORAL EDUCATION OF STUDENTS THROUGH THE ART OF MUSIC AND SINGING." *INTERNATIONAL JOURNAL OF SOCIAL SCIENCE & INTERDISCIPLINARY RESEARCH* ISSN: 2277-3630 Impact factor: 7.429 12.02 (2023): 12-16.
3. Shodiyeva, G., and O. Sobirova. "UZBEK NATIONAL INSTRUMENTS OF THE LATE XIX AND EARLY XX CENTURIES." *International Journal of Early Childhood Special Education* 14.7 (2022).
4. Askarova, S. "DEFECTS IN THE VOICE OF PUPILS AND WAYS TO ELIMINATE IT." *Galaxy International Interdisciplinary Research Journal* 10.11 (2022): 418-420.
5. Eminjanovna, Shodiyeva Gavkhar. "The role of national music in education of youth." *ACADEMICIA: AN INTERNATIONAL MULTIDISCIPLINARY RESEARCH JOURNAL* 11.2 (2021): 1285-1288.

CHOLG‘U IJROCHILIGINI O‘RGANISHDA O‘QITUVCHI VA O‘QUVCHINING O‘ZARO MUNOSABATI

M.Rafiqov

O‘zbekiston davlat san‘at va madaniyat institutining Farg‘ona mintaqaviy filiali

Annotatsiya: Mazkur maqolada cholg‘u ijrochiligini o‘rganishda o‘qituvchi va o‘quvchining o‘zaro munosabati, ustoz-shogird an‘analari, o‘quvchining cholg‘uchi sifatida shakllanishida o‘ziga xos usullar hamda rivojlanish taraqqiyoti haqida fikr-mulohazalar yuritilgan.

Kalit so‘zlar: musiqa, madaniyat, san‘at, ma‘naviyat, cholg‘u, individual xususiyat, pedagogik mahorat, psixologik yondashuv

THE RELATIONSHIP OF TEACHER AND STUDENT IN LEARNING INSTRUMENT PERFORMANCE

M.Rafikov

Fergana regional branch of Uzbekistan State Institute of Art and Culture

Abstract: In this article, the interaction between the teacher and the student in the study of musical performance, the teacher-student tradition, the unique methods of the formation of the student as a musician, and opinions about the progress of development shot.

Keywords: music, culture, art, spirituality, musical instrument, individual characteristics, pedagogical skills, psychological kinship

Cholg‘u ijrochiligi, xususan torli cholg‘ular ijrochiligi fanlaridan ta‘lim berish o‘qituvchidan nafaqat chuqur bilim va ko‘nikma balki, o‘quvchi bilan ishlash qobiliyatini ham talab etadigan ishdir. O‘qituvchi uchun faqat mohir sozanda bo‘lishning o‘zi yetarli bo‘lmay, undan pedagogik fikrlash, o‘quvchining ichki dunyosiga ko‘ra bilish, uning individual xususiyatlarini hisobga olish kabi sifatlarga ega bo‘lish ham talab etiladi. Cholg‘u ijrochiligidan ta‘lim beradigan o‘qituvchi umumiy pedagogika va psixologiya sohalaridan ham xabardor bo‘lishi maqsadga muvofiqdir. O‘qituvchi o‘z o‘quvchisiga xaqqoniy va talabchan yondoshgan holda, kundalik hayot muammolarini to‘g‘ri hal qilishga o‘rgatishi muhimdir.

O‘qituvchilar o‘quvchidagi har bir noaniq harakatlarni o‘z vaqtida ilg‘ab oladilar. Odatda ayrim o‘quvchilar paydo bo‘lgan muammoni asosan bir taraflama, voqeaning emotsional tarafiga asoslangan holda hal etishga harakat qiladilar bu holat to‘g‘ri yechim emas. O‘z o‘quvchisining tabiatini yaxshi o‘rganib, tushungan o‘qituvchi

bunday paytda talabaga muayyan holatdan to'g'ri xulosa chiqarib olishda yordam berishi kerak. O'z fikrini doimo xaqiqiy fikrga asoslangan holda ishontirish yo'li bilan tushuntirish o'qituvchidan nafaqat pedagogik mahorat balki, psixologik yondashuv talab etadi. O'zaro ishonch va yaxshi munosabatning paydo bo'lishida o'qituvchining xulqi, muomala madaniyati katta ahamiyatga ega. O'quvchilar o'zlari yoqtirgan o'qituvchilarga taqlid qilishlari yaxshi ma'lum. Agar o'qituvchining so'zi bilan amaldagi ishlari orasida to'la mutanosiblik, bo'lsa, o'quvchilarning shu o'qituvchiga bo'lgan hurmati yanada ortadi. O'qituvchiga nisbatan oddiy va samimiy munosabatda bo'lish o'qituvchilarning asosiy vazifasidir. Qo'pol muomalada bo'lgan o'qituvchilar oldida o'quvchilar kamgap bo'lib, haqiqiy munosabatlarni berkitishga harakat qiladilar. Ba'zi o'qituvchilar o'z o'quvchilarining boshqa o'qituvchilar sinfidagi ishlar bilan tanishishlariga qarshilik ko'rsatadilar.

O'quvchida namoyon bo'layotgan ijodiy intilishga hech qachon qarshilik ko'rsatish kerak emas. Undagi kelajakka bo'lgan umid va ishonchni qo'llab-quvvatlash yuksak natijalar sari yo'l ochadi. O'zidan avvalgi o'qituvchilarning ishini tanqid ostiga olish o'quvchiga salbiy ta'sir ko'rsatib, o'qituvchiga bo'lgan ishonchga putur yetkazishi mumkin. Pedagogik qobiliyat – insonning boshqa sifatlari kabi amaliy ish faoliyatida rivojlanib boradi. Pedagogik qobiliyat bilimlarni o'quvchilarga aniq, ravon, tushunarli va qiziqarli qilib yetkazish, o'quvchining psixologiyasini tushunish, bajariladigan ishda o'xshashliklarga yo'l qo'ymaslik, o'z faoliyatini tanqid va tahlil qila olish kabilarni o'z ichiga oladi.

Bundan tashqari, o'qituvchi ba'zi tashkiliy ishlarni ham amalga oshirishi muhim, bular: ishni rejalashtirish, aniq sharoit va o'quvchining imkoniyatlarini hisobga olgan holda sinf va uy mashg'ulotlarini tashkil etish va boshqalar. O'qituvchi xarakteridagi individual hususiyatlar tarbiya ishida katta ahamiyatga egadir. Yuqoridagi ishlarni yuzaga chiqishi uchun o'qituvchilardan irodali bo'lish, maqsadga to'g'ri intilish, talabchanlik bilan har bir ishni o'z vaqtida oxiriga yetkaza olish, qiyinchiliklarni yengishda mardlik ko'rsata olish kabilar talab etiladi. Ta'lim ishining muvaffaqiyatli bo'lishi o'quvchining kamchiliklarini tushuntirish va ularni bartaraf etish yo'llarini ko'rsatishga bog'liqdir. O'quvchi bilan bo'lgan muomalada o'zini tuta bilamaslik, jahldorlik va boshqa shunga o'xshash kamchiliklar o'qituvchi obro'siga putur yetkazadi. Muomalada o'ta to'g'rilik, qat'iylik va kamtarinlikni o'quvchilar yaxshi qabul qiladilar. O'qituvchi o'z bilimini to'xtovsiz to'ldirib borishi kerak. U maxsus adabiyotlar bilan qiziqishi, mashhur o'qituvchilar tajribasini o'rganishi, shaxsiy tajribasini tahlil qilib, umumlashtira olishi lozim. Bunday o'qituvchilarning darslari doimo qiziqarli va mazmunli o'tadi.

O'quvchining ijodiy tasavvurini faollashtirish maqsadida aniq misollar tanlay olishning ahamiyati juda katta. O'quvchiga qanday musiqa asari yoqadi-yu, qanday asar ijro etish istagi borligini o'qituvchi albatta hisobga olishi kerak. Oldin aytib

o'tilganidek, o'qituvchi o'z o'quvchilarning yuksak musiqiy didlarini shakllantirish bo'yicha kerakli ish olib borishi zarur. Umuman o'quvchi faol, u yoki bu muammoni mustaqil hal eta oladigan qilib tarbiyalanishi lozim. Bu o'quvchining individual imkoniyatlari rivojlanganligiga bog'liq. O'qituvchi o'quvchisining ijobiy va salbiy taraflarini chuqur o'rganib, o'zining tarbiyaviy ishini tashkil etadi. Har bir o'quvchining tarbiyasi o'ziga xos murakkab jarayon bo'lib, biri ikkinchisidan farq qiladi. O'quvchi mahoratining muhim taraflaridan biri har bir o'quvchidagi yaxshi xususiyatni vaqtda topib, o'nga e'tibor berishdir.

O'quvchi o'quvchining diqqat-e'tiborini qadrlashi, uning shaxsga hurmat bilan qarash kerak. O'quvchining iroda kuchiga aloqador bo'lmagan kamchiliklarni uning yuziga solish to'g'ri emas. Umuman, ta'lim-tarbiya jarayonida o'quvchining shaxsini xaqoratlaydigan ko'rsatmalarga yo'l qo'yib bo'lmaydi. O'quvchining professional obrazi uning umumiy madaniyati bilan bog'liqdir. Bundan tashqari, o'quvchining nazoratida ekanini unutmazlik kerak. Birgina noto'g'ri qo'yilgan qadam yoki aytilgan so'z o'quvchiga bo'lgan xurmatni yo'qqa chiqarishi mumkin. O'quvchi ta'lim tarbiya jarayonida asosiy shaxs bo'lib, uning pedagogik mahorati va bilimi haqiqiy ijroni shakllantirishda hal qiluvchi omil bo'lib xizmat qiladi. Bu mahoratni rivojlantirishda boshqa o'qituvchilarning ishlari bilan tanishish juda katta ahamiyatga ega. Ilg'or pedagogika metodlarni yaqindan o'rganish tarbiya jarayonida uchrab turadigan kamchiliklarni bartaraf etishda o'qituvchilarga yordam beradi. O'qituvchi o'z ishiga nisbatan tanqidiy munosabatda bo'lishi, kasbdoshlarning maslahatlarini to'g'ri qabul qilish kerak. O'qituvchilik katta quvonch baxt etish bilan birgalikda javobgarlik ham demakdir. Bizning mamlakatimizda o'qituvchilik katta xurmatga ega bo'lgan e'zozli hunar hisoblanadi. O'quvchi tufayli bilimlar poydevori o'rnatiladi, inson dunyoqarashi va xarakteri shakllanadi. Erkin fikrlash, mehnatkashlik, muhabbat, o'z-o'zini hurmat qilish, jamoa bilan ishlash, odamiylik kabi ijodiy sifatlar bevosita o'qituvchining ta'sirida tarbiyalanadi.

Foydalanilgan adabiyotlar

1. Анисимов С.Ф. Морал и поведение. - М., 1979
2. Выготский Л.С. Психология искусства / Л.С. Выготский. - М.: Высшая школа, 1987
3. Kurbonov M. Milliy tarbiya. T.: «Ma'naviyat» 2007
4. Левидов А.М. От непосредственного восприятия литературного произведения к глубокому пониманию прочитанного / А.М. Левидов. // Библиотеки СССР. - 1972. - Выпуск 55
5. Теплов Б.М. Заметки психолога при чтении художественной литературы / Б.М. Теплов. Избранные труды: в 2 т. -М.: У
6. Н. Nurmatov – Qashqar rubobi T. 2003.

7. O‘zbekiston Respublikasi madaniyati ishlari vazirligi –Rubob navolari T. 1993.

MUSIQALI TEATRNING RIVOJLANISH TARIXI

Nilufar Usmonova

O‘zbekiston davlat san’at va madaniyat institutining Farg‘ona mintaqaviy filiali

Annotatsiya: Maqolada teatr san’ati O‘zbekistonga XX asrning ulkan kashfiyoti sifatida kirib kelgan bo‘lsa, uning bir tarmog‘i musiqali drama teatri chin ma’noda xalqimiz milliy an’analarini davomchisi bo‘lib qoldi.

Kalit so‘zlar: aktyor, obraz, ichki-psixik, psixofizik, xatti-harakat, musiqali drama, talqin, mahorat, rol, ijro, teatr, sahna, kechinma san’at, qayta gavdalantirish, pyesa, rejissyor, pafos

HISTORY OF MUSICAL THEATER DEVELOPMENT

Nilufar Usmanova

Fergana regional branch of Uzbekistan State Institute of Art and Culture

Abstract: In the article, the art of theater entered Uzbekistan as a great discovery of the 20th century, and one of its branches, the musical drama theater, remained the successor of the national traditions of our people.

Keywords: actor, image, inner-psychic, psychophysical, behavior, musical drama, interpretation, skill, role, performance, theater, stage, experiential art, re-embodiment, play, director, pathos

XX asrning 20-30 yillariga kelib, mamlakatimizda xalq teatri an’analariga tayangan musiqali drama janri vujudga keldi. O‘sha davrdagi yetakchi teatr truppasi rahbari Mannon Uyg‘ur teatrimiz tarixida ilk marotaba ushbu janrga qo‘l urdi. Bu paytda milliy dramaturgiya sust rivojlangani bois teatr repertuarini asosan tarjima asarlar egallagan edi. Sahnada oddiy xalq turmush tarzini namoyish etadigan pyesalarga ehtiyoj tug‘iladi. 1920 yilda Mannon Uyg‘ur tomonidan sahnalashtirilgan G‘ulom Zafariyning “Halima” pyesasi sahna va tomoshabin bilan aloqani mustahkamlashda muhim qadam bo‘ldi. Shundan so‘ng rejissyor ushbu janrda Xurshid asarlari asosida “Farhod va Shirin”, “Layli va Majnun” spektakllarini sahnalashtirdi. Har uchchala spektakl o‘z davrida shuhrat shohsupalariga chiqdi va ayni paytda o‘zbek musiqali dramasi shakllanishiga asos bo‘ldi.

Musiqali drama janriga bo‘lgan ehtiyoj ortib borgani sabab 1929-yilda Muhiddin Qori Yoqubov truppasi asosida “O‘zbek davlat musiqali teatri” tashkil topdi. Shundan musiqali drama janri professional xarakter kasb eta boshladi. “Farhod va Shirin”, “Layli va Majnun” spektakllaridan tashqari “O‘rtoqlar”, “Gulsara” musiqali dramalar

muvaffaqiyatli sahnalashtirildi. Ushbu teatr 1939-yilda "O'zbek davlat opera va balet teatri"ga aylangani bois, shu yili Toshkent shahrida satira va komediya teatri tashkil qililib, 1940 yilda O'zbek davlat musiqali drama va komediya teatri sifatida qayta tuzildi va teatrga Muqimiy nomi berildi. Tarixiy tarqqiyot jarayonida shakllanib, mana shunday ko'rinishga kelgan musiqali teatrimiz rivojiga milliy an'analar asosida milliy ijrochilikni kamolga yetkazgan aktyorlar buyuk xizmat ko'rsatdilar. Bu davrda ushbu badiiy jamoaga mashhur komik aktyor Mirshohid Miroqilov, keyinroq yetuk bastakor To'xtasin Jalilovlar rahbarlik qildilar. Endi teatrga kuchli ovozga va dramatik holatga kira oladigan layoqatga ega ijrochi aktyorlar kerak edi. Shu bois Hamza nomli akademik drama teatridan Mariya Kuznesova, O'zbek davlat musiqali teatridan Maryam Yoqubova, "Yosh tomoshabinlar teatri"dan Omina Fayozovalar; Samarqand teatridan Abdurauf Boltayev, Namangan teatridan Sobir Rahmonov, Andijon teatridan Soyib Xo'jayev, Abbos Bakirovlar Muqimiy teatri jamoasiga kelib qo'shildilar. O'z navbatida teatrga tajribali aktyorlar bilan bir qatorda asta-sekin Anvar Yusupov, Mirvali Mirtolipov, Zuhra Shermatova, Muharram Ermatova, Turg'un Zohidov va Mahmudjon G'ofurovlar kirib keldilar.

Bugun esa ana shunday buyuk ustozlarning munosib shogirdlari mazkur dargohda mehnat qilib kelmoqdalar.

«Muqimiy» nomidagi o'zbek davlat musiqali teatrida namoyish etilayotgan asarlar insonlar ko'ngliga ezgulik urug'ini sochish, ularni ogohlikka chaqirish va ma'naviy tarbiyalash mavzularida sahnalashtirilmoqda Teatr faoliyatidagi yutuqlar, ayniqsa, mustaqillik yillaridan keyin yaratilgan ko'plab asarlar o'zining g'oyaviy jihatdan yangiligi, mavzularning dolzarbligi va ijrodagi tabiiyligi bilan yanada qimmatlidir. Ayniqsa, «Otabek va Kumush» (dr: J. Jabborov, rej: R. Ma'diyev, 2007 yil), «To'da» (dr: N.Qobil, rej: M.Azizov, 2005 yil), «Oy onam qaynonam» (dr: N.Abbosxon, rej: B.Nazarov, 2009 yil), «Asl hazina» (dr: Sh.Mahkamov, rej: A.Farmonov, 2011 yil), «Toshkentning nozanin malikasi» (dr: H.Muhammad, rej: R.Ma'diyev, 2006 yil), «Jaydari kelin» (dr: N.Abbosxon, rej: B.Nazarov, 2004 yil), «Super qaynona» (dr: S.Imomov, rej: M.Otajonov, 1999-yil), «Garovdagi muhabbat» (dr: R.Avazov, rej: B.Nazarov, 2011 yil), «Mehr nuri» (dr: X.Xursandov, rej: B.Nazarov, 2013 yil) kabi qator spektakllar fikrimizning dalili bo'la oladi.

Teatrdan har gal tomoshabinlarga yangi asar namoyish etilar ekan, uning har tomonlama mukammal bo'lishiga ahamiyat qaratiladi. Ayniqsa, yaratilajak spektaklning mavzusi, unda ilgari surilgan g'oya, janr va shakliga alohida e'tibor beriladi. Shuning uchun ham mazkur dargohda sahnalashtirilayotgan asarlarning aksariyat qismi haqiqatda ham yangicha yondashuv va g'oyat dolzarbligi bilan qimmatlidir. Dramaturg yaratgan asar va undagi voqyealar professional aktyorlar ijrosida tomoshabinlar qalbiga kirib boradi.

“Musiqali dramaning musiqiy sahnaviy san’atning boshqa turlari bilan qonqardoshligini rad etmasdan, o‘z mavzusi, o‘z tili borligini inkor etib bo‘lmaydi. Musiqali drama badiiy asar g‘oyasini ochishning musiqiy-vokal, raqs-plastik usullarini izladi, o‘zining ichki qonuniyatlarini ishlab chiqdi. U faol izlanishda bo‘ldi, yangi yangi tajribalarni sinab ko‘rdi, sahna san’atining u yohud bu janriga moslashdi, yaratuvchanlik vazifasini muvaffaqiyat bilan bajardi. Sintez mexanizmi yangidan yangi talqin muqobillarini yuzaga keltirib, yangi g‘oyalar va ishlanmalarning tug‘ilishiga ijobiy ta’sir ko‘rsatdi”.

O‘zbek musiqali dramasi noyob xodisa sifatida talqin qilinarkan ekan, u o‘z tabiyatiga ega bo‘lgan holda, ijodiy izlanishlardan holi emas. Teatr istiqboli yo‘lida ijodiy doirasini yanada kengaytiradi, milliy an’analar hamda ilg‘or jaxon tajribalari bilan boyitiladi. Musiqali drama janrining hozirgi ahvoli, uning kelajakdagi taraqqiyotiga aloqador ba’zi muammolarini yechish, qachon va qanday hal etilishi, birinchi galda teatr, dramaturg va kompozitorga, ularning hamkorligiga, xalqimiz sevgan bu janr taqdiriga qanchalik munosabat bildirishlariga bog‘liq.

Foydalanilgan adabiyotlar

1. Qo‘qon teatri. [https://uz.m.wikipedia.org. / wiki](https://uz.m.wikipedia.org/wiki).
2. Abdullayeva M. Dramatik teatr va kinoda aktyorlik mahorati. “Tafakkur qanoti” nashriyoti. Toshkent. 2014. 174 b.
3. Abdullayeva M. Sahna - mahorat maktabi. “Chashma print” nashriyoti Toshkent. 2011. 156 b.
4. Abdullayeva M. Rejissura. “Adabiyot uchqunlari” nashriyoti. Toshkent. 2016. 178 b.
5. Stanislavskiy K.S. Aktyorning o‘z ustida ishlashi. (T. Xo‘jayev tarjimasini) Toshkent. – “Yangi avlod”, 2017. 256 b.
6. Usmanov R. Rejissura. “Fan”. Toshkent. 1997. 148 b.
7. Mahmudov J. Aktyorlik mahorati. O‘quv qo‘llanma. Toshkent. 2005. 224 b.
8. G. Muxamedova, R. Usnatov “Aktyorlik mahorati” «Navro‘z» nashriyoti-Toshkent – 2020
9. M. Umarov “Milliy teatr va Mannon Uyg‘ur estetikasi” “Musiqqa” nashriyoti Toshkent – 2006
10. Sh. Usmonov “Sahna harakati va jangi” “Navro‘z Nashriyoti” Toshkent – 2014
11. Sh. Usmonov “Ritmika – Plastika” – o‘quv qo‘llanma Toshkent — 2020
12. M.Umarov. Mannon Uyg‘ur estetikasi – T.: Musiqqa, 2007. 117 bet
13. O‘zbekiston halq artisti M.Ixtiyorova bilan suxbat. 2015 yil.
14. O‘zbekiston xalq artisti M.Ixtiyorova bilan suxbat. 2015 yil.
15. O.Rizayev. Nabi Rahimov – T.: G‘.G‘ulom, 1997. 5 bet

FARG'ONA VILOYATI QO'G'IRCHOQ TEATRINING SHAKLLANISH VA RIVOJLANISH BOSQICHLARI

Mahmudjon Sharipov

O'zbekiston davlat san'at va madaniyat institutining Farg'ona mintaqaviy filiali

Annotatsiya: Ushbu maqolada Farg'ona viloyat qo'g'irchoq teatri haqida gap boradi, Bu teatr kelib chiqishi yaqin o'tmishga borib taqalsada, lekin ijodiy yutuqlarga juda ko'p erishgan, u yerda faoliyat yuritayotgan ijodkorlar, nafaqat O'zbekistonga balki, teatrni jahonga tanitmoqda. Ushbu maqolada teatrning erishgan yutuqlari, u yerda ishlagan ijodkorlari, repertuarlari haqida yoritilgan.

Kalit so'zlar: qo'g'irchoq teatri, qo'g'irchoq, repertuar, spektakl, qo'g'irchoqboz

STAGES OF FORMATION AND DEVELOPMENT OF FERGANA REGION PUPPET THEATER

Mahmudjon Sharipov

Fergana regional branch of Uzbekistan State Institute of Art and Culture

Abstract: This article talks about the puppet theater of Fergana region, although the origin of this theater goes back to the recent past, but the artists who have achieved a lot of creative achievements, working there, not only to Uzbekistan, but also to the theater introducing to the world. This article describes the achievements of the theater, the artists who worked there, and the repertoire.

Keywords: puppet theater, puppet, repertoire, performance, puppeteer

Farg'ona viloyat qo'g'irchoq teatri 1993-yilda tashkil etilgan. Dastlab (1989-yil dekabr) teatr-studiya, 1993-yil 1-martdan hozirgi nomi bilan faoliyat yuritmoqda. "Qo'g'irchoqboz" (G'ayratiy) spektakli bilan ochildi. Habibullo Hakimov, Maryam Ashurova, Muhammadsoli Yusupovlar teatrning ilk ijodkorlaridandir.

Keyinchalik "Sirli sandiq" (O.Tolipov), "G'alati poyga" (Spiranskiy) kabi spektakllar bilan o'z mavqeyini mustahkamladi. Italo Kalvinaning "Uch apelsin" spektakli asosida H.Hakimov ssenariysi asosida tayyorlangan spektakl Respublika qo'g'irchoq teatrlarining IV festivalida (Andijon, 1993) "Eng yaxshi musiqiy pyesa" nominatsiyasida g'olib bo'lgan. V festivalda (Toshkent) "Yovvoyi o'rdak" spektakli "Eng yaxshi pyesa" mukofotiga sazovor bo'ldi. Ushbu spektakl ijodkorlari (rejissyor X.Hakimov, S.Sedukin - rassom, R.Litvin - bastakor, N.Maslova - aktrisa) "Eng yaxshi rejissyor", "Eng yaxshi rassom", "Eng yaxshi musiqi", "Eng yaxshi ayol" mukofotlarini qo'lga kiritdilar. rol " nominatsiyalari g'oliblari Navoiy va Fuzuliy

she'riyati asosida sahnalashtirilgan "Layli va Majnun" musiqali spektakli keyingi yillardagi teatr ijodi mahsulidir. Teatrning badiiy rahbari Habibullo Hakimov, bosh rassomi Shuhrat Abdumalikov. O'zbekiston Respublikasi Madaniyat vazirligi taklifiga binoan joriy yilning 4-15 aprel kunlari viloyatimizga tashrif buyurgan teatr jamoasi Farg'ona, Qo'xon, Marg'ilon, Rishton va So'x tumanlarida bo'lib, spektaklni taqdim etadi. "Shoh".Malika" ("Ozornaya prinsssa") muallif Hotam Salimov. Asar rus va tojik tillarida sahnalashtiriladi. 1985-yilda tashkil etilgan "Luxtak" Tojikiston davlat qo'g'irchoq teatri 50 dan ortiq spektakllarni sahnalashtirib, xorijda o'tkazilgan qator xalqaro tanlov va festivallarda yuqori o'rinlarni egalladi.

Joriy yilning 11-20 mart kunlari Farg'ona viloyati qo'g'irchoq teatri jamoasi Tojikistondagi gastrol safaridan "Musiqiy choyxona" spektakli bilan qaytdi. Tabiiyki, shunchaki kulib-o'ynab yurgan bola ham teatrga ilk bor kelganida qorong'u sahnadan, yovvoyi hayvonlardan, ayniqsa, bo'ridan qo'rqib, injiq bo'lishi mumkin. Ochig'i, ko'pchilik kattalar qo'g'irchoq teatriga past nazar bilan qarashadi. Darhaqiqat, juda eski va jonli ijrolar farzandlarimiz ruhiyatiga har tomonlama ijobiy ta'sir ko'rsatishini unutmangandekmiz.

2014-yilda Farg'ona viloyati Qo'g'irchoq teatrlarini kapital ta'mirlash to'g'risida qaror qabul qilindi. Biroq bu qaror 2020-yilda amalga oshirildi. 17 milliard so'm mablag' evaziga ta'mirlangan teatr binosi bugun butunlay boshqacha ko'rinishga ega. Yozda issiq, qishda sovuq edi. Ota-onalar tomonidan ko'plab shikoyatlar bo'lardi, - dedi teatrning adabiyot bo'limi mudiri suhbatda. Ularning "Ko'rsatuvni ko'rib maza qildik, lekin bolalarimiz sovuq ovqat yeydi, qishda sovuqda, yozda jaziramada o'tira olmadik, havo yo'q" kabi e'tirozlari, albatta, asosli edi. Bundan tashqari, yorug'lik va ovoz kuchaytirgichlari bilan bog'liq ko'plab muammolar mavjud edi. Yaxshiyamki, bu muammolar endi ortda qoldi. Hammasi kutilganidek. Hukumatimizga katta rahmat. Teatrimiz juda chiroyli bo'lib qoldi. Bolalar tomosha bilan birga yangi binoni zavq bilan tomosha qilishmoqda. Italiya hovlisi, bu yerdagi betakror tabiat manzarasi kichkintoylarda yorqin taassurot qoldirishi shubhasiz.

Hududlarimizdagi qo'g'irchoq teatrlarida kadr yetishmasligi muammosi yo'q. Bugungi kunda O'zbekiston davlat san'at va madaniyat institutining "Qo'g'irchoq teatri rejissyorligi va aktyorligi" fakulteti viloyat teatrlari uchun yetarlicha kadrlar tayyorlamoqda. Biroq mazkur fakultetni bitirib televideniye, radio va boshqa sohalarga ketayotgan mutaxassislar tufayli viloyatda kadrlar yetishmaydi. O'zbek Milliy qo'g'irchoq teatrida ham kadrlar masalasi maxsus tanlov asosida hal qilinib, eng iqtidorlilari saralab olinadi. Shu bois bu yerda kadrlar salohiyati juda yuqori. Ular, albatta, o'zbek va rus tillarini mukammal bilishadi. Ikrom akaning aytishicha, ko'pchilik ota-onalar repertuarga alohida qiziqishadi. Ular o'zlarini qiziqtirgan barcha savollarga batafsil javob olgandan keyingina farzandlarini olib kelishadi.

S.Obrazsov nomidagi xalqaro festivalda Rossiya ommaviy axborot vositalari aktyorlarimizdan intervyu olib, ularning ruscha talaffuziga qoyil qolishdi. Yana bir jihat. O'qituvchi-pedagog davlati ham mavjud. Teatrda ham pedagoglar davlati bo'ladimi, deb hayron bo'lishingiz mumkin. O'ylab ko'ring, nega yosh bolalarni katta teatrlarga qo'yishmaydi? Qo'g'irchoq teatriga 2-3 yoshli bolalarni ham olib kelishadi. Tabiiyki, shunchaki kulib-o'ynab yurgan bola ham teatrga ilk bor kelganida qorong'u sahnadan, yovvoyi hayvonlardan, ayniqsa, bo'ridan qo'rqib, injiq bo'lishi mumkin. Bunday vaziyatda pedagoglar va tarbiyachilar bola bilan moslashtirish ishlarini olib boradilar. Ularni ko'chaga olib chiqishadi va o'yin boshlanishidan oldin ham bolalarga ertak nima haqida, unda qaysi qahramonlar ishtirok etishi va umuman, bolani kutayotgan voqeliklar haqida ma'lumot berishga o'rgatiladi. oldinda. Shunga qaramay, yuqoridagi shartlar bajarilsa ham, ular bolaning qalbiga yo'l topadi.

Lekin muvaffaqiyat bor joyda kamchilik ham bo'ladi, demak, qo'g'irchoq teatrida ham dramaturgiya borasida boshqa teatrlarda ham muammolar bor. Ayni paytda bu muammolarni hal etish bo'yicha ishlar olib borilmoqda.

Sietl (AQSh) bilan yaxshi hamkorlik qilamiz. Jamoamiz spektaklni gastrolida bo'lgan davlat tilida ijro etishga harakat qiladi. Bir necha yil avval amerikaliklar teatrimizga tashrif buyurishganda ingliz tilida "Yana Andersen" spektaklini sahnalashtirgandik, deydi Ikrom aka.

Darvoqe, yaqinda teatrga Shveytsariyadan 20 nafar yosh arxitektor tashrif buyurishdi. Ularni teatr binosi, uning faoliyati bilan tanishtirgan teatr xodimlarining mehr-muhabbati yanada chuqurroq ekanligi ayon. Shu bois sayyohlar mamlakatimiz qo'g'irchoq teatriga alohida e'tibor qaratdilar. - Xususiyy teatrlarimiz bor. U 40-50 nafar bolani sig'dira oladi. Bizda bunday davlat teatrlari yo'q. - Mamlakatingizda bolalar ma'naviyatiga katta e'tibor qaratilmoqda.

Shuningdek, teatr binosi dizayni, kattalar uchun alohida o'rindiqlar va bolalar uchun ko'tarilgan o'rindiqlar yosh me'morlarda katta taassurot qoldirdi. Bir talaba xursand bo'lib: "Odam sehriga duch kelganida hayron bo'ladi, teatringizga kirganimizda hayron bo'ldik, bu borada boshqacha fikrda edik, fikrimizni butunlay o'zgartirdik", dedi. Darhaqiqat, 1979 yilda Vengriyadan ko'tarilgan o'rindiqlar olib kelingan va ta'mirlash natijasida bola tomoshadan ko'proq zavq olishi uchun qayta tiklangan. Ming marta eshitgandan ko'ra, bir marta teatrga tashrif buyurgan ma'qul, bu gaplar shunchaki manmanlik emas, shuning uchun teatrning kelajagi porloq ekaniga o'zingiz guvoh bo'lasiz.

Farg'ona viloyati qo'g'irchoq teatrida yaratilgan bugungi spektakl va spektakllar yanada qiziqarli va jo'shqin shakllarda namoyish etilmoqda. eng muhimi, bunday jonli ijro bolalarni ushbu tadbirlarning bir qismiga aylantiradi. Bolalarning spektakllarni turli texnik vositalar orqali emas, balki jonli sahnada tomosha qilishlari voqealarga nisbatan kuchli his-tuyg'ular va munosabat uyg'otishi mumkin. Bu orqali u o'zining

ijodiy dunyosini boyitib, shaxs sifatida shakllanishiga kuchli ijobiy ta'sir ko'rsatadi. Bu biz kattalarni kichiklarning katta dunyosiga hurmat va e'tibor bilan qarashga undaydi. N.Xudoynazarova, A.Keldiyev, Sh.Amaliy san'atga, badiiy ijodga qiziquvchilardan Safaraliyev, D.Norgazokova, S.Nargazoqov, L.Hakimovalar jamoaga qabul qilinib, jamoa bo'lib ish boshladi. Jamoaning asosiy yo'nalishi - qo'g'irchoq teatri xizmati.

Farg'ona viloyat qo'g'irchoq teatri faoliyati uzoq davom etmagan bo'lsa-da, shu qisqa vaqt ichida jamoa o'zlari yaratgan qo'g'irchoqlar orqali turli mavzudagi ertaklar bilan aholiga, ayniqsa, bolalarga xizmat ko'rsatib kelmoqda.

Farg'ona viloyat qo'g'irchoq teatri jamoasi o'z qo'g'irchoqlari orqali "Adolat va qandolat", "Zumrad va qadri", "Qachal polvon", "Yangi yil sarguzashtlari" o'zbek xalq ertaklarini namoyish etdi. "Bizdan olis o'rmonda", "Qovoqvoy", "Bo'g'ursoq" kabi turkum ertaklar qo'g'irchoq teatriga moslashtirilgan bo'lib, tumandagi maktabgacha ta'lim muassasalari va maktablarda o'quvchilarning qishki va yozgi ta'til kunlarida namoyish etilmoqda. amalga oshirildi, amalga oshirilmogda.

Xulosa qilib shuni takidlash keraki, bu teatr shu qisqa muddat paytda juda ko'p etirof va yutuqlarga erishgan yosh teatrlar safiga kiradi. Bu teatrning bunchalik rivijlanishiga albatta ijodiy muhidga bog'liq agar bu teatrda kuchli rejissor, rasom, mahoratli aktyor aktirisalar bolmaganda bunday yutuqlarga erish qiyin kechgan bo'lar edi. Meni firimcha bu teatrni yanada katta yutuqlar kutib turibdi desam adashmagan bo'laman.

Foydalanilgan adabiyotlar

T.I.Yo'ldoshev, X.I.Ikromov, I.A.Muxtarov va M.S.Muxtorovalar hammuallifligida "Teatr va yosh avlod" to'plami (Toshkent 2017 y.

M.Ashurovaning "Qo'g'irchoq teatri san'ati aktyorlik maktabi" (Toshkent Kuro Print, 2007 y.)

M.Ashurovaning "Qo'g'irchoq teatri san'ati aktyorlik maktabi" (Toshkent Kuro Print, 2007)

M. Ahmadjonovanning "O'zbek teatrlarida milliy g'oya talqini" (Toshkent fan va texnikasi, 2019 y.)

T.I.Yo'ldoshev, X.I.Ikromov, I.A.Muxtarov va M.S.Muxtorovalar hammuallifligidagi "Teatr va yosh avlod" to'plami (Toshkent 2017-yil)

M. Ahmadjonovanning "O'zbek teatrlarida milliy g'oya talqini" (Toshkent fan va texnikasi, 2019 yil)

M.Ashurovaning "Qo'g'irchoq teatri san'ati aktyorlik maktabi" (Toshkent Kuro Print, 2017)

ALISHER NAVOIY "SADDI ISKANDARIY" DOSTONIDAGI MUG'ANNIYNOMALARNING MATNIY STRUKTURASI

Nozimaxon Mirzayeva

O'zbekiston davlat san'at va madaniyat institutining Farg'ona mintaqaviy filiali

Annotatsiya: Ushbu maqolani yoritishda Sharq adabiyotida dostonnavislik shakllaridan biri xamsachilik an'analari to'g'risida hamda "Xamsa" asarining yaratilish tarixida Navoiyning "Xamsa" sining o'ziga xos jihatlari keltirilgan. "Xamsa" asarining oxirgi dostoni - "Saddi Iskandariy" asarida qo'llanilgan mug'anniylarga oid g'azallariga ta'riflar berilgan.

Kalit so'zlar: salaflar, "shogirdi bebizoat", mutafakkir, bayt, mug'anniy, nag'mai chang, navha, soz, ohahg

TEXT STRUCTURE OF SONGS IN "SADDI ISKANDARI" EPIC BY ALISHER NAVOIY

Nozimakhon Mirzayeva

Fergana regional branch of Uzbekistan State Institute of Art and Culture

Abstract: In the coverage of this article, one of the forms of epic writing in Eastern literature is about the traditions of Hamsa, and in the history of the creation of the work "Khamsa", the unique aspects of Navoi's "Khamsa" are presented. Descriptions of the ghazals of Mughannis used in the last epic of "Khamsa" - "Saddi Iskandarii" are given.

Keywords: predecessors, "disciplineless student", thinker, verse, mughanni, nagmai chang, navah, soz, ohahg

Sharq xalqlari adabiyotida dostonnavislik shakllaridan biri "Xamsa" yozish bilan bog'liq adabiy an'anaga Nizomiy Ganjaviy asos solgan. Ganjaviy Sharq adabiyotida birinchi bo'lib, "Xamsa" yozgan shoirdir. ("Panj ganj" - "Besh hazina") 1173-1201 yillar orasida 28 yil mobaynida yaratgan bo'lsa, ikkinchi hamsanavis Xusrav Dehlaviy Nizomiy Ganjaviy "Xamsa" sig'a javob tariqasida 1299-1302 yillarda o'z "Xamsa" sini yaratdi. U Nizomiy dostonlarining shakli va syujeti, obrazlar silsilasini saqlagan holda, ularni o'ziga xos talqin etgan va yangi mazmun bilan boyitgan. Nizomiy dostonlari shoir dunyoqarashining kengligi va bilimining teranligini namoyish etsa, Xusrav Dehlaviy "Xamsa" si ruhiyat teranligi va qalb boyligiga egadir. Xusrav Dehlaviy "Xamsa" si o'zidan keyingi shoirlarga kuchli ta'sir ko'rsatgan.¹

1. A. Xayitmetov- manba, "Sharq yulduzi" jurnali, 1985 yil, 9-son.

O'zbek mumtoz adabiyotining asoschisi Hazrat Alisher Navoiy buyuk xamsanavis shoirlar Nizomiddin Ganjaviy va Xusrav Dehlaviylardek "Xamsa" yozishni o'z oldiga maqsad qilgan. Alisher Navoiy "Xamsa"sining yaratilish jarayoni jahon adabiyoti taraqqiyotidagi eng yorqin sahifalardan biridir. Abulqosim Firdavsiy shoh asari "Shohnoma"ni, Nizomiy Ganjaviy "Xamsa"sini, I.Gyote "Faust" tragediyasini yaratish ushun uzoq vaqt ketgan bo'lsa, Navoiy o'z "Xamsa"sining birinchi dostoni "Hayratul-abror"ga 1483-yilda kirishib, oxirgi dostoni - "Saddi Iskandariy"ni 1485-yilda yozib tugalladi va asarning oxirida butun "Xamsa"ni yozishga hammasi bo'lib umuman ikki yil vaqti ketganini qayd etdi.

Navoiy "Xamsa"sining yaratilishida uning buyuk zamondoshi, ustoz Abdurahmon Jomiy bosh maslahatchi rolini o'ynagan, asar bitganda birinchi bo'lib o'qib chiqqan va unga munaqqid sifatida hammadan avval yuqori baho bergan.

Navoiy "Xamsa"ni yaratish masalasi bilan faqat ikki-uch yil shug'ullangan va "Xamsa" uning ikki-uch yillik ijodiy faoliyatining mevasi ekan-da, degan xulosaga kelish xato bo'lur edi. O'zbek tilida "Xamsa" yaratish uni juda erta - bolaligidan boshlab band etgan. Navoiy "Saddi Iskandariy" dostonining kirish qismida o'z ulug' xamsanavis salaflariga murojaat qilib:

Kichik erkanimdan kelib qoshima,

Ulug' muddao soldingiz boshima,

der ekan, ma'lum bo'ladiki, unda "Xamsa" yaratish muddaosi kichikligidayoq paydo bo'lgan. Buning uchun Navoiy bir umr tayyorgarlik ko'rgan, o'zidan oldin yaratilgan "Xamsa"larni qayta-qayta o'qigan, mutolaa qilgan. Navoiyda yigitlik vaqtidayoq, agar u shunday katta ishga qo'l uradigan bo'lsa, ba'zi salaflari kabi o'ttiz yilda emas, balki "o'ttiz oy"da yozib tugallashga erishish niyati, orzusi ("Bitigaymen o'ttiz yilin o'ttiz oy") bo'lgan. Bu uning ijodiy faoliyatining noyob xususiyatlaridan biri deb qaralishi kerak. Chunki boshqa asarlarini ham u mumkin qadar qisqa muddatda yozib tugallashga intilgan va ko'p hollarda bunga muvaffaq bo'lgan.

Alisher Navoiy katta she'riy iqtidorga ega bo'la turib, "Xamsa" yozishga qirq ikki yoshida kirishdi. Shunda ham u o'zini hali Nizomiy, Xusrav Dehlaviy va Abdurahmon Jomiyga nisbatan "shogirdi bebizoat" (kamxarj shogird) deb hisoblar edi. Chunki uning fikricha, "Xamsa"dek buyuk va murakkab janrda qalam tebratadigan shoir yuksak she'riy iste'doddan tashqari katta hayotiy tajribaga ham ega bo'lishi kerak edi. Bu albatta, undagi kamtarlik va odamiylik belgisi. Bu vaqtda u hali xalq orasida o'z asarlari bilan keng tanilgan, tan olingan shoir bo'lishi bilan birga hayotning ham achchiq-chuchugini, past-balandliklarini yetarli darajada tatib ko'rgan, xuddi shu fursatda Xuroson mamlakatining bosh vaziri vazifasini bajarar, bu unga butun mamlakat, barcha ijtimoiy tabaqalar ahvoli bilan chuqur va batafsil tanishish imkoniyatini bergan edi. Xususan bu pallada Navoiyning avvalo shoir, qolaversa, katta davlat arbobi, mutafakkir sifatida badiiy asar orqali keng xalq ommasiga aytadigan

gapi, dardi, fikr-mulohazalari ko'nglida qalashib yotar edi. Shuning uchun "Xamsa"ning yaratilishi izohlarida birinchi o'ringa adabiy faktlarni emas, balki hayotiy tajribani qo'ysak, ilmiy jihatdan to'g'ri bo'ladi.²

"Xamsa"ning yaratilishi jarayoniga diqqat bilan nazar solinsa, asar voqealari Navoiyning kundalik hayotidagi ijtimoiy-siyosiy voqea va hodisalar bilan bog'liqligi, ularning uzluksiz ravishda shoir kayfiyatiga, ijodiga o'z ta'sirini turli shakllarda ko'rsata borishi yaqqol ko'zga tashlanadi.

Hazrat Alisher Navoiy "Xamsa"si yuqoridagilardan farqli o'laroq turkiy tilda 1483-1485-yillar davomida beshta mukammal "Hayrat ul-abror", "Farhod va Shirin", "Layli va Majnun", "Sabba'iy Sayyor", "Saddi Iskandariy" dostonlardan tashkil topgan o'zining "Xamsa" asarini yaratishga muvaffaq bo'lgan.

"Saddi Iskandariy" ("Iskandar devori") Navoiy "Xamsa"sining so'ngi-beshinchi va hajm jihatidan eng katta dostoni bo'lib, 1485-yilda yozilgan. Asar 89 bob, 7215 baytdan iborat bo'lib, Navoiy ijodidagi hajman eng yirik epik asardir. "Saddi Iskandariy" dostonining tarkibir tuzulishi: I-IV bob, "Hamd, munojat va rasulloh (s.a.v) madhi, me'roj tuni ta'rifi", V bobda "Xamsa" takmili xususida bo'lib, VI bobda esa so'z ta'rifi keltirilgan. VII bobda Abdurahmon Jomiy madhi, VIII bobda "Inoyat quyoshi vasfi va hidoyat buluti ta'rida", IX bobda "Sulton Husayin madhi", X bob, "Baddiuzzamon mirzo madhi", XI-XIV boblarida "Peshdodiylar, kayoniylar, ashkoniylar va sosoniylar" haqida yozilgan. Doston aruzning mutaqorib bahrida turkiyda yozilgan. Xamsanavislikning buyuk namoyandalari: Nizomiy Ganjaviy, Xisrav Dehlaviy, Abdurahmon Jomiy va Alisher Navoiylar shoh Iskandar to'g'risida doston yozib, o'z «Xamsa»lariga kiritganlar. Dostondagi Iskandar (Zulqaynar) tarixiy shaxsdir. Navoiy o'z asarida tarixiy mavzuga murojaat qilib, shoh Iskandarning jasorati, qahramonligi, vatanparvarligini, ilmparvarligini yuksak badiiy mahorat bilan ifoda etadi. Shuningdek, dostonda adolatparvarlik, insoniylik, davlatni boshqarish siyosati singari g'oyalar ham ilgari surilgan.

Hazrat Navoiy "Xazoyin ul-maoni", "Majolis un-nafois" va "Mahbub ul-qulub" kabi asarlari singari "Saddi Iskandariy" dostonida ham musiqa va musiqa san'atini alohida e'tirof etgan. Kuy, ohangning inson ruhiyatiga nechog'lik ta'siri, ahamiyati katta ekanligini ko'rsatib bergan.

"Iskandarga bag'ishlangan doston tarkibida mug'anniynomalar ham yozish an'anasiga muvofiq ravishda, Navoiy ham "Saddi Iskandariy" dostonida 26 ta mug'anniynoma keltirgan. Ular o'zlari zikr etilgan bobning oxirgi qismidan o'rin olib, 2-4 bayt atrofidadir. Mug'anniynomalarning har biri dostonning ma'lum bir fasli yoki bobining yakuniga xotima bo'lsa-da, asosan unda mug'anniynomaning mehnati va san'atdagi mahorati vasf etiladi."¹

2. A. Xayitmetov- manba, "Шарқ юлдузи" журналы, 1985 йил, 9-сон.

Dostondagi mug‘anniynomalarda qadimgi san‘at va musiqashunoslikka oid bir qator atama va terminlar keltirilgan. Mug‘anniynomalar yuksak badiiy salohiyatga ega bo‘lishi bilan birga, musiqa va san‘at tarixiga oid qimmatli ma‘lumotlarga ham boyligi bilan ahamiyatlidir.

Alisher Navoiy “Saddi Iskandariy” dostonida shoh Iskandarning turli jangu jadallarda, Vatani ozodligi uchun olib borgan kurashlarida ko‘plab ko‘rsatgan qahramonliklari tasvirlangan. Iskandar hayotining turli vaziyatlarida, shodlikda ham, tushkunlik davrida g‘am o‘sha davr mug‘anniylari, ya‘ni sozandalariga murojaat qilgan. Iskandar xalq sayillarda, janglarda g‘alaba qozonganida, dam olish onlarida ko‘nglini xushnud qilish, hayotdan zavq olish maqsadida mug‘anniylar chalgan kuylardan bahramand bo‘lgan. Hayotdan siqilgan, tushkunlikka tushgan vaqtlarida ham mashhur sozandalarning kuylarini tinglab, ko‘nglini taskin toptirgan.

*Mug‘anniy, bugun nag‘mai chang tuz,
Vale navha soz aylab ohang tuz
Ki, dardimg‘a tortib fig‘on yig‘layin,
Dame o‘ylakim shisha qon yig‘layin!
Navoiy jahonga vafo yo‘qtur,
Aning da‘bu rasmi jafo-o‘qdurur.
Vafo aylab oning vafosin unut,
Navo istasang benavolig‘ni tut.¹*

Shoir ushbu misralarida mug‘anniyga, ya‘ni sozandaga murojaat qilib, chang (musiqa asbobi) ni shunday chalginki, undan (navha) mungli nola kuyi jaranglasin, bu esa mening ko‘nglimdagi dardimni eslatib, shunday yig‘layinki, xuddi qon yig‘lagandek bo‘lay, deb murojaat qilgan. Negaki Navoiy, bu jahonda vafo yo‘q, uning odati jafodan iboratdir. Sen vafodor bo‘lginu uning vafosini unut. Agar navo istasang benavolik yo‘lini tut.

Navoiy mazkur misralarda g‘oyaviy yetuklik bilan birga, badiiy mahoratni ham she‘riy san‘atlar yordamida ko‘rsata olgan. Dastlabki baytda mug‘anniy, nag‘mai chang, navha, soz ohang so‘zlarini ketma-ket keltirib tanosib san‘atini qo‘llagan. “Dame o‘ylaykim shisha qon yig‘layin” misrasida esa tashbihning tashbehi tom turi ishlatilgan. Ya‘ni shishadan quyilayotgan qizil mayni ko‘zdan oqayotgan qonli yoshga mengzatilmoqda.³

Quyidagi misrada esa ko‘tarinki kayfiyatda, quvonchli paytida sozandaga rud (musiqa) asbobini nishot (xursandchilik) bilan chalib, kuyga mos quvnoq surud (qo‘shiq) kuylashini aytmoqda. Chunki mahorat bilan chalingan ohangrobo kuy insonga huzur bag‘ishlab, dilni yayratadi.

*Mug‘anniy, qilib soz rudi nishot,
Aning birla tuzgil surudi nishot¹*

3. O.Jo‘raboyev. Mumtoz adabiyotda mug‘anniynoma Toshkent, “Tamaddun”, 2016 y.

Ma'lumki, mumtoz adabiyotimiz namoyandalari o'z asarlarida ma'naviy yetuklik hamda odob-axloq normalarining ijobiy tomonlarini ko'proq yoritib berishga bor mahoratlari bilan yondoshganlar. Ularda har bir so'z o'rinida ishlatilib, badiiy vositalar orqali voqea xarakteri mahorat bilan ochib berilgan. Shu sababli bunday asarlar mukammal asar darajasiga ko'tarilgan.

Shoir quyidagi baytda mug'anniydan kuy chalib qizg'in (garm) yig'in (hangoma), ya'ni do'stlar davrasini tashkil qilishini, unda yangragan qo'shiq (surud) da xuddi Firdavsiyning "Shohnoma" asari mazmunidek ohang taralishini so'raydi:

*Mug'anniy, cholib, garm hangoma tuz,
Surudungda ohangi «Shahnoma» tuz. ¹*

Mug'anniy chalgan har bir kuy, qo'shiq o'zining ohangraboligi, ma'noli va inson ruhiyatiga ko'tarinki kayfiyat bag'ishlashini ta'kidlamoqda.

*Mug'anniy, tuzub nag'mai Pahlaviy,
Surude aning birla chek ma'naviy! ¹*

Demoqchiki, Pahlaviy (qadimgi fors tilidagi kuy nomi) kuyini chalginki, kuyning qo'shig'i (surude) ma'nosida ham insoniylik, ma'naviy-ma'rifiy mavzular aks etsin. Chunki qadimgi fors tili ham o'z davrida boshqa tillar singari so'z boyligiga ega bo'lgan. Bu tilda Firdavsiy, Xusrav Dehlaviy, Nizomiy Ganjaviiy singari buyuk mutafakkirlar mukammal asarlar yaratganlar.

*Mug'anniy, kelu chert turkona soz,
Maqomi «Navo», yo'qsa «Turkiy Hijoz»,
Navoiyning ash'oridin necha bayt
Mening hasbi holim topib turkiy ayt! ¹*

Shoir mug'anniyga "Navo" va "Turkiy Hijoz" (turkiy kuy nomlari) kuylarini turkiy tilda chalib berishini hamda kuyga hamohang Navoiyning ash'or (she'r) laridan bir necha bayt aytishini, unda xuddi o'zining ahvolini (hasbi hol) tasvirlab berishini so'ramoqda.

*Mug'anniy, hazin nag'ma bunyod qil,
Yigitlikning ayyomini yod qil
Ki, ul nag'madin toza hushe topay,
Sog'inib yigitlikni jo'she topay! ¹*

Ushbu misrada sozandaning chalgan hazin (munqli) nag'ma (kuy)i yoshlik, navqiron yigitlik davrini eslatishini, u orqali o'sha davrdagi sog'ingan jo'shqin, quvnoq onlariga bir soniya bo'lsa ham qaytish istagini bildiradi.

*Mug'anniy tuzub chinga vaznida chang,
Navo chekki hay-hay o'lang, hoy o'lang,
Desang senki: jon qardoshim yor-yor!
Men aytayki: munglug' boshim yor-yor! ¹*

Shoir bu misralarida xalq og‘zaki ijodi namunasi bo‘lgan yor-yor, o‘lan aytishuviga murojaat qilgan. Ma‘lumki, xalq og‘zaki ijodi namunasi bo‘lgan yor-yor, o‘lan va laparlarda aytuvchilar o‘z dardlarini, quvonchu shodliklarini, ichki kechinamalarini kuylaydilar. Bu baytda shoir aytishuv she‘riy san‘atidan foydalangan. Mug‘anniyga chang (musiqa asbobi) da yor-yor aytib, o‘z o‘lanida jon qardoshim deb meni ardoqlasang, o‘zingga yaqin olsang, men ham seni o‘z qadrdonim deyman deb kuylaydi.

Mug‘anniy, chekib nag‘ma, qil bizni shod,

Kerak bo‘lsa ul nag‘mai xayrbod.

Agar munlug‘ istar esang anda bayt,

Navoiyning oshufta nazmidin ayt!¹

Ey, mug‘anniy, nag‘ma (kuy) chalib bizni xursand qilgin, kerak bo‘lsa vidolashish kuyini chal, agar bu kuyingga mungli, g‘amgin she‘r istasang, Navoiyning oshiqona she‘rlaridan ayt.

Mug‘anniy surudi visol ayla soz

Ki, hijronda ko‘p topti jonim gudoz.

Aningdekki, ul qavm topti visol,

Manga ham nasib aylagay Zuljalol!¹

Ushbu misrada shoir sozandadan hijron o‘tida ko‘p marta joni gudoz (kuymoq) ganini, shuning uchun visol qo‘shig‘ini kuylashini, zora shunda unga ham zuljalol (buyuklik egasi) darajasiga yetishish nasib qilishini so‘raydi.

Mug‘anniy, ulug‘ yir navosini tuz!

Bijir ko‘kka piypo sadosini tuz!

Meni bir navo birla xushhol qil,

Jahon fikridin forig‘ulbol qil!¹

Shoh Iskandar hayot tashvishlaridan, davlat ishlaridan charchaganda mug‘anniydan dunyo tashvishlarini unutuluvchi bir ulug‘ yir (ashula) kuylashini, shu kuy orqali ko‘ngli ko‘tarilib, bir dam bo‘lsa ham jahon, davlat ishlari tashvishidan xalos qilishini iltimos qilyapti.

“Saddi Iskandariy” dostonida mug‘anniy-sozandalarni, qo‘shiqchilarning ijro etgan kuy-qo‘shiqlaridan bahramand bo‘lib, ularni e‘zozlab, qadrlagan. Shoh mug‘anniylarga turli ehsonlar bergan, ularni mukofotlagan. Mug‘anniy shohning g‘aribona ko‘ngliga xush yoquvchi hazin (mungli) kuy chalib bersa, u chalgan kuy dardiga malham bo‘lsa, shunda men quyosh kunbotar paytida erga o‘z nurlarini sochgani kabi sozandaning boshi uzra zar, oltinlar sochishini aytadi.

Mug‘anniy, g‘aribona un chek hazin

Ki, manzilgahim bo‘ldi Mag‘rib zamin.

Sochay boshing uzra zari mag‘ribiy,

Quyosh erga mag‘ribda sochqon kibi¹

Adabiyotdagi badiiy tasvir, ifodalilik va xushohanglik vositalari badiiy san'atlar deyiladi. Sharqda she'riyat asosiy janr bo'lganligi uchun ko'pincha she'riy san'atlar tushunchasi badiiy san'atlar ma'nosida qo'llaniladi. She'riy san'atlar badiiy vositalar orqali she'rning obrazlilikini, so'zlarni takror ishlanmasligini, serma'noliligini oshirish uchun xizmat qiladi.

Yuqoridagi misralarda shoir Navoiy mug'anniyning boshi uzra sohadigan oltin zarlarini xuddi quyoshning kunbotar paytida yer yuziga sohadigan zarrin nurlariga o'xshatishi orqali tashbeh, ya'ni o'xshatish she'riy san'atidan foydalangan.

*Mug'anniy, surude chiqor dilnavoz,
Bo'lub ahli Kashmirdek sehrsoz.
Hamul jom gum bo'lmayin qilma bas!
Agar nag'ma bas qilmoq etsan¹*

Bu she'riy misrada ham shoir tashbeh san'atini qo'llagan. Mug'anniydan sehrli, ohangrabo kuy chaluvchi Kashmir ahlidek dilnavoz (ko'ngilni ovlovchi, yoqimli) surud (qo'shiq) kuylashini, agar nag'ma (kuy) ni to'xtatishni istasa jom (may, qadag') tugamaguncha to'xtatmasligini aytadi.

She'riy san'atlardan yana biri talmeh bo'lib, u "nazar solmoq"- she'r yoki nasrda mashhur tarixiy voqealar, afsonalar, adabiy asarlar va maqollarga ishora qilmoq san'atidir. Shoir ushbu misralarda talmeh san'atiga murojaat qilgan.

Navoiy mug'anniy nomalari misralarida "Muluki ajam", "Shohnoma", "Rost", "Navo", "Turkiy hijoz" kabi tarixiy asarlar va kuy nomlarini keltirish orqali talmeh san'atidan foydalangan.

Navoiyning "Saddi Iskandariy"da keltirilgan barcha mug'anniy nomalari ushbu janrning eng go'zal va barkamol namunalari. Ko'rilganidek, ular nafaqat badiyat durdonasi, balki musiqashunoslik va musiqa tarixiga oid juda ko'plab qimmatli ma'lumotlarni bera oluvchi asar hamdir. Chunki san'atning mazkur turiga mansub bo'lgan bir qancha tarixiy atama, istiloh va faktlar Navoiy mug'anniy nomalari matnida o'rin olgan.

Dostondagi so'nggi mug'anniy nomada shoir aytadiki:

*Mug'anniy, so'zum tingla oxirgahi,
Hazin nag'mai soz qil xirgahi.
Bir ohang ila aylagil romishe
Ki, yetgay manga bir dam oroyishe.
Navoiy, qilib Tengri koming ravo,
Sanga ro'zi etti ajoyib navo.
Uzot Tengri shukri navosig'a til,
Navo ortug'istar ersang, shukr qil!*

Ey mug'anniy, so'nggi bor so'zimni tingla, hazin bir nag'mani (dunyo) chodirida soz qil. Keyin shunday ohang qilginki, shodlik olib kelsin va bir dam bo'lsa ham menga

oroyish etsin. Ey Navoiy, Tangri taolo sening istagingni ravo qildi, senga ajoyib bir navo (ya'ni "Xamsa") nasib etdi. Buning uchun Tangri taolo shukriga navo bilan til uzot (hamdlar keltir). Agar, bundan ham ortiq navoni istasang, yanada shukrli bo'l.

E'tibor qilish kerakki, mazkur mug'anniyoma nafaqat dostonning oxiriga mug'anniyomasi, balki butun "Xamsa"- ning so'nggi misrasidir. Alisher Navoiy ana shunday munosib va muqaddas tilak bilan o'zining muhtasham asariga yakun yasashi bejiz emas. Ustiga-ustak mug'anniyga murojaat bilan. Bu o'rinda muallif o'z "Xamsa"sini jahon adabiyoti sahnasida paydo bo'lib, hali hech kimga nasib etmagan navo bilan, ya'ni uslub, badiiyat, g'oya va albatta ohang bilan yuz ko'rsatgan mukammal asar ekanligiga ishora qilmoqda.

Xulosa qilib aytganda Alisher Navoiy "Xamsa"sining yaratilishi va "Saddi Iskandariy" dostonida mug'anniyomalarning matniy strukturasi keltirilishi o'zbek xalqi madaniyati, san'ati tarixidagi eng katta voqealardan biri hisoblanadi. Ko'rinadiki, mug'anniyomalar Navoiy ijodida faqatgina qo'shiqchi yoki sozandaga murojaat emas, balki so'nggi dostonning boblari va umuman "Xamsa"ning nihoyasida o'z badiiy g'oyaviy maqsad-muddaosini aytib olish uchun qo'llanilgan qism sifatida ham ahamiyatga egadir. O'z navbatida Sharq adabiyotida mug'anniyomaning eng go'zal va badiiy barkamol namunalarini yaratilgani ham "Saddi Iskandariy" dostonidagi muvaffiyatli o'rinlardan biri, deyish mumkin.

Foydalangan adabiyotlar

1. Navoiy asarlari lug'ati. Toshkent. G'afur G'ulom nomidagi adabiyot va san'at. 1973.
2. O.Jo'raboyev. Mumtoz adabiyotda mug'anniyoma Toshkent, "Tamaddun", 2016 y.
3. O.Jo'raboyev. Navoiy va tarix. Toshkent. Tamaddun. 2016.
4. L.Jo'rayeva. Alisher Navoiy mug'anniyomalari. Toshkent. Mumtoz so'z. 2011.
5. I.Rajabov. Maqomlar. Toshkent. 2006.
6. Alisher Navoiy. Mukammal asarlar to'plami. 11-jild
7. S. Ibrohimov, P. Shamsiyev. Navoiy asarlari lug'ati, - G'ofur G'ulom nomidagi adabiyot va san'at nashriyoti Toshkent, 1972.
8. A.Asallayev, V. Rahmonov, F. Musurmonqulov. She'r san'atlari - "Andijon nashriyoti-matbaa" 2009 y
9. Anvar Hojiahmedov. - She'r san'atlarini bilasizmi. "Sharq" nashriyoti Toshkent - 2001y

BUGUNGI KUNDA TARIXIY FILMLARNI YARATISHDAGI DOLZARB MASALALAR (O‘ZBEKISTON KINEMATOGRAFIYASI MISOLIDA)

Fozil Rahmiddin o‘g‘li Nazarov
O‘zDSMI

Annotatsiya: Ushbu maqola o‘zbekistonda tarixiy filmlarni suratga olishdagi dolzarb masalalar haqida. Kino san’atid a tarixiy filmlarning o‘rni va uning ongimizga tasiri haqida so‘z boradi.

Kalit so‘zlar: kino, manaviy, g‘oya, aktyor, rol ijro, estetik, tarix, xalq, millat, mezon

CHALLENGING ISSUES IN HISTORICAL FILMMAKING TODAY (IN THE CASE OF CINEMATOGRAPHY OF UZBEKISTAN)

Fozil Rahmiddin o‘g‘li Nazarov
UzSIAC

Abstract: This article is about current issues in making historical films in Uzbekistan. There is talk of the role of historical films in the art of cinema and its impact on our minds.

Keywords: cinema, spirituality, idea, actor, role, performance, aesthetics, history, people, nation, criterion

“Agar biz ajdodlarimiz xotirasini ulug‘lamoqchi, shu asosda o‘zbek nomini, O‘zbekiston nomini butun dunyoga tarranum etmoqchi ekanmiz, bu ishni birinchi navbatda kino san’ati orqali amalga oshirishimiz kerak” Sh.M.Mirziyoyev

Mustaqillikka erishganimizdan keyin xalqimizning o‘z yurti tili, madaniyati, qadriyatlari tarixini bilishga o‘zligini anglashga qiziqishi ortib bormoqda. Bu- tabiiy hol odamzod borki, avlod-ajdodi kimligini, nasl nasabini, o‘zi tug‘ilib voyaga yetgan qishloq, shahar xullaski vataning tarxini bilishni istaydi.

Hozir O‘zbekiston deb ataluvchi hudud yani bizning Vatanimiz nafaqat Sharq, balki umumjahon sivilizatsiyasi beshiklaridan biri bo‘lganini butun jahon tan olmoqda. Bu qadimiy va tabarruk tuproqdan buyuk allomalar, fozilu fuzalolar, olimu ulamolar, siyosatchilar, sarkardalar yetishib chiqqan. Diniy va dunyoviy ilmlarning asoslari mana shu zaminda yaratilgan, sayqal topgan. Eramizgacha va undan so‘ng qurilgan murakkab suv inshoatlari, shu kungacha ko‘rku fayzini, mahobatini yo‘qotmagan osori atiqalarimiz qadim-qadimdan yurtimizda dehqonchilik, hunarmandchilik madaniyati, memorchilik va shaxarsozlik san’ati yuksak bo‘lganidan dalolat beradi.

Beshavqat davr sinovlaridan omon qolgan, eng qadimgi toshyozuvlar, bitiklardan tortib, bugun kutubxonalarimizda saqlanayotgan 20 mingdan ortiq qo‘l yozma, ularda mujassamlangan tarix, adabiyot, san‘at, siyosat, axloq, falsafa, tibbiyot, matematika, fizika, kimyo, astranomiya, memorchilik, dehqonchilikka oid o‘n minglab asarlar bizning beqiyos manaviy boyligimiz, iftixorimizdir. Bunchalik katta merosga ega bo‘lgan xalq dunyoda kam topiladi. Shuning uchun ham bu borada jahonning sanoqli mamlakatlarigina biz bilan bellasha olishi mumkin.

So‘ngi vaqtlarda matbuotimizda va ijtimoiy tarmoqlarda milliy kinolarimiz haqida maqolalar va turli fikrlar elon qilinib, ularda “Nima uchun bizda tarixiy flimlar yaratilmaydi” degan haqli savol o‘rtaga tashlanmoqda. Fikrlar yaxshi. “Ming asrlar ichra pinxon” tariximiz bobma-bob kinolentalarimizga muhrlansa, nur ustiga alo nur bo‘lardi. Chunki prezidentimiz ta‘kidlab o‘tkanlaridek “Xotirasiz barkamol kishi bo‘lmaganidik, o‘z tarixini bilmagan xalqning xam kelajagi bo‘lmaydi”.

Oddiy axoli o‘rtasida sotsiologlar tomonidan olib borilgan so‘rovnomada vatandoshlarimizdan qaysi mavzularda tarixiy flimlar yaratish kerak deb xisoblashlarini so‘rab o‘rganganimizda ularning ko‘pchiligi, Shiroqniing jasorati, To‘maris haqida, Spitamen, Alpomish, Amir Temur, Bibixonim, Mirzo Bobur, Ibn Sino, Mirzo Ulug‘bek, Al Buxoriy, Az Zamaxshariy, Al Farg‘oniy, Al Xorazmiy, Cho‘lpon, Abdulla Qodiriy, Usmon Nosir, Islom Karimov va boshqa tarixiy shaxslar haqida filmlar yaratish kerak degan fikrlarni bildirdilar. Garchand o‘tgan asrda bir qator tarixiy shaxslarimiz buyuk allomalarimiz haqida filmlar masalan Alisher Navoiy, Ibn Sino, Moniy, Mirzo Ulug‘bek, Beruniy, Hamza haqidagi filmlar yaratilgan bo‘lsada, ular sobiq sovet tuzumi davrida yaratilganligi bois ularda tarixning ko‘p qirralari atayin buzib ko‘rsatilgan. Sovet mafkurasi singdirilgan, buyuk allomalar, vatanparvar shaxslar nomiga loy chaplaganligi bilan ham bugungi kun talabiga javob bera olmaydi. Haqiqatdan ham bugungi kino arboblari oldida katta masuliyatli buyuk vazefa turibdi. O‘zbekistonda yashab o‘tgan, dunyo tamaduniga o‘zining salmoqli hissalarini qo‘shib kelgan buyuk tarixiy shaxslarimiz shu qadar ko‘pki ularning har birining hayoti, ilm, ijod yo‘li, vatanparvarligi, marifati, fidoiyiligi haqida butun boshli seriallar, katta katta filmlar yaratish mumkin. O‘zbekning buyuk o‘gloni yozuvchi Abdulla Qodiriy o‘zining o‘tgan kunlar asarida “Moziyga qaytib ish ko‘rmoq-hayirlidir” deya fikr bildirganlar. Albatta, xalq o‘z tarixini bilmas ekan bora bora o‘zligini yo‘qotadi va tanazzulga yuz tutadi.

Albatta, tarixiy filmlarni yaratishga juda katta mablag‘lar talab qilinadi. Vatanimiz mustaqilligining ilk davrlarida birinchi prezidentimiz Islom Karimov tomonidan o‘zbek xalqi kimning avlodi ekanligini anglab yetishi insonlarda milliy g‘ururni shakllantir niyatida Sohibqiron Amir Temur haqida “Buyuk Amir Temur” filimini yaratish uchun usha paytda jahon standartlari darajasidagi 55 ta film yaratish uchun yetadigan juda katta mablag‘ni birgina “Buyuk Amir Temur” filimini yaratish

uchun ajratishga topshiriq bergan edilar. Lekin, afsuski film uchun javobgar shaxslarning masuliyatsizligi, sovuqonligi tufayli o'rtamiyona film yaratilgan. Film jamoatchilik kino tanqidchilari va mutahasislari tomonidan ko'plab tanqidlarga uchragan.

Aslida film italiyalik kino ijodkorlar bilan hamkorlikda yaratilishi rejalashtirilgan edi va film rejissori Amir Temur roligi golivud aktyori Shon Konnerini taklif etishni rejalashtiradi. Bu holatga esa jamoatchilik va kino tanqidchilar vatanimizda Amir Temur rolini ijro eta oladigan aktyor yo'qmi deya o'znini tanqidiy fikrlarini bildiraverishganidan keyin italyalik rejissor shartnomani bekor qilib filmni yaratishdan voz kechadi. O'zimizning ijodkorlar esa qanday film yaratishgani esa hammamizga ma'lum.

Balki, usha paytdagi kino arboblrimiz jahon kino san'ati va sanaotida marketing degan tushuncha borligini anglab yetmagandirlar. Balki, asosiy rolni kim ijro etishi filmning dunyo kino san'ati tomonidan tan olinishiga katta xissa qo'shishi haqida o'ylab ko'rishmagan, yoki bo'lmasa boshqa biror biz bilmagan maqsadni ko'zlagandirlar. Buni esa biz hozir bila olmiymiz. Nima bo'lganda ham juda katta mablag'lar xisobiga so'ngi 10-15 yil ichida Milliy Teleradiokanallarimizda biror marta ham namoyish etilmayotgan va tomoshabin qariyib unutilib bo'lgan film yaratildi.

Buyuk tarixiy shaxslarimiz, allomalarimiz haqida filmlar ola biladigan kinorejissorlar hozir ham bor. Faqat tarixiy film yaratilishi bitta rejissyorining o'zi uddalashi mushkul ish. Buning uchun bir nechta kuchli rejissorlar bir yoqadan bosh chiqarib hamkorlik qilishlari kerak. Bir necha o'nlab yosh rejissorlar esa ularga assistant sifatida ishlari, birinchi, ikkinchi, uchinchi plandagi, ommaviy saxnalardagi aktyorlar bilan, yorituvchilar guruhi, operatorlar, rassomlar, liboslar bo'yicha, rekvizitlar bo'yicha mutahasis bilan ishlashlari kerak.

Huddi shunday, tasvirga olish guruhida ham o'nlab maxoratli va tajribali kinooperatorlar, ularga yordamchi sifatida bir necha o'nlab yosh operatorlar bir jamoa va yakdil bo'lib ishlashlari kerak bo'ladi. Nazarimizda, bugun kino ijodkorlarimizga ana shu hamfikirlik, birlashish va eng asosiysi vatanparvarlik etishmayabdi. Kino san'atining yana bir muhim tomoni bolalar hayoti xalq og'zaki ijodlarini ham film qilishlari kerak.

Milliy mafkurani yoshlikdan farzandlarimizga singdirish kerak. Yoshlarga oldi qochdi filmlarni targ'ib qilgandan ko'ra "Farhod va Shirin", "Layli va Majnun" ni ular ongiga kiritish kerakdir. San'atning boshqa turlarini kamsitmagan holda bugungi kunda televideniyaning kino san'atining tasir kuchi benihoya yuksalib borayotganini qayd etish lozim. Shuning uchun mening nazarimda kichkintoy bolalarimiz uchun milliy ruhda ko'plab multifilmlar badiiy va vedio filmlar yaratish lozim. Toki farzandlarimiz o'zbek xalq ertaklarini milliy qahramonlarimizni ham tanisin bilsin. Ular bilan iftihar qilishga odatlansin. Keying yillarda kino san'atimizda jiddiy

o'zgarishlar yuz berayotganidan ko'z yumushimiz adolatdan emasligini takidlab o'tmoqchimiz. O'zgarishlar jarayoni kishini quvontirishi shubhasiz. E'tibor va rag'bat berilganligi bois kino asarlar mazmuni o'zgardi. Xususan "Imom Termiziy", "Islomxo'ja", "Elparvar", "Qo'qon shamoli", "101", "Ibrat" kabi tarixiy filmlar ishlandi. Yaqin tariximiz bo'lgan urush haqida filmlar ko'p ulardan shedevarlari etib "Sen yetim emasan", "Janga keksalar kiradi", "Hur qizlar" kabi filmlarni aytishimiz mumkin. Ana shunday filmlardan yana biri 2020-yil 9-may "Xotira va qadirlash kuni"da telikanalarda ilk bor namoyish etilgan "Ilhaq" badiiy filmidir. Har qanday film estetik zavq baxsh etishi bilan birga manaviy ozuqa ham berish kerak. Ana shunda u kuchli kino asarga aylanadi. Tomoshabin kartina qahramonlari kulganda kulib yig'laganda birga yig'lasa dardu g'amini o'zinikaday his qilsa ana shu uning katta yutuqlaridan biri bo'ladi. "Ilhaq" badiiy filmi ham o'zida ana shu jihatlarni o'zida shu kabi jihatlarni namoyish eta oldi. Undagi bir qator yutuqlardan yana biri yangi qiyofalarning kashf etishidir. Tarixiy yangiliklardan yana biri sarkarda Jaloliddin Manguberdi hayotiga bag'ishlangan "Mendirman Jaloliddin" yangi ko'p qismli badiiy filmning suratga olinishi quvonarli hol. "Mendirman Jaloliddin" serialini tarixiy filmlar olish borasida katta tajribaga ega turkiyaning mashhur "Bozdog film" suratga oldi. Mazkur loyihada milliy Mass-media fondi Vasiylik kengashi O'zbekiston madaniyat vazirligi hamda homiy sifatida "Orient Finans Bank" ishtirok etdi. Ushbu ko'p qismli filmning suratga olinishi katta jasorat, mehnat va Iroda talab qilgani pandemiya sharoitida yuzaga kelgan qiyinchiliklari hech kimga sir emas.

Bizni quvontiradigan yana bir yangilik, yaqinda O'zbekiston kinematografiya agentligi va Samarqand viloyati hokimligi o'rtasida Baxodir Yalangto'shning hayoti va faoliyatiga bag'ishlangan tarixiy janrdagi badiiy filmni suratga olish bo'yicha memorandum imzolangan edi. Film rejissori Jhongir Ahmedov va ssenariy muallifi Hasan Toshxo'jayev. Filmni suratga olish ishlari qizg'in davom etyapti.

Prezident Shavkat Mirziyoyev, Oliy Majlisga joriy yilgi murojaatnomasida kinemotografiya sohasida badiiy jihatdan yetuk asarlar yaratish zamonaviy kino studiyani rivojlantirish jumladan yangi kinoteatrlar qurish lozimligini takidlagan edi. Shu maqsadda sohaga katta mablag' yunaltirildi. Xususan "O'zbekfilm"dagi barcha pavilionlar ta'mirlanib, yangi kartinalar suratga olish uchun sharoit yaxshilandi. Maskur kinostudiya va hujjatli filmlar studiyasini zamonaviy texnikalar bilan jihozlandi.

Prezident ijodkorlar bilan suhbatlashganda, Jahon kinosanoatini o'rganish va tadbiiq etish, ijodkorlar malakasini oshirib borish, xususan, yoshlarni Rossiya davlat kinemotografiya institutida o'qitish bo'yicha fikrlar bildirdi. Shuningdek bolalar uchun kinostudiya tashkil qilish g'oyasi ham ilgari surildi. Suhbatda "Kino-tarbiyaning zamini. Bu ijodning maktabini ochishimiz kerak, hozir mukammal filmlar yaratishga

havasimiz bor, lekin sifatlisi kam. Yurtimiz tarixi haqida albatta film bo‘lishi kerak. Bunga vaqt keldi” - dedi davlat raxbari.

Bizni quvontiradigan yana bir yangilik, yaqinda O‘zbekiston kinematografiya agentligi va Samarqand viloyati hokimligi o‘rtasida Baxodir Yalangto‘shning hayoti va faoliyatiga bag‘ishlangan tarixiy janrdagi badiiy filmni suratga olish bo‘yicha memorandum imzolangan edi. Film rejissori Jhongir Ahmedov va senariy muallifi Hasan Toshxo‘jayev. “O‘zbekfilm kinokonserni”ning yani panoramali panoramali povilionda filmni suratga olish ishlari qizg‘in davom etyapti. Ushbu povilionda eng yuqori zamonaviy badiiy va texnologik saviyada filmlarni suratga olish imkonini beradigan shart sharoitlar yaratilgan ishonamizki bu film xam bugungi kino san’atimizdagi yangilik bo‘ladi.

Albatta tarixiy filmlar bo‘lishi kerak, darhaqiqat tarixiy filmlarni yaratishda ijodkorlarning tarixiy bilimlarini mustahkamlash, ularga tarixiy faktlar bo‘yicha konsultatsiyalar beruvchi mutaxassislarni ta’limga jalb etish, tarixiy filmlar yaratish jarayonida sifatga erishishga omil bo‘ladi.

Zero yosh avlodni manaviyatli qilib tarbiyalashni maqsad qilgan ekanmiz, ularga o‘z tarixini haqqoniy va xolisona yetkazish zarur. Vizual asrda esa bu zarurat kino ijodkorlar zimmasiga ulkan mas’uliyat yuklaydi.

Foydalanilgan adabiyotlar

1. Mirziyoyev Sh. M. Tadqiqiy tahlil qatiy – tartib intizom va shaxsiy javobgarlik-har bir rahbar faoliyatining kundalik qoidasi bo‘lishi kerak. O‘zbekiston, NMIU Toshkent, 2017.
2. Karimov I. A. O‘zbekiston mustaqillikka erishish ostonasida. T. “O‘zbekiston” 2011
3. Akbarov H. Kino san’ati tarixi. -T. : TIU, 2005.
4. Abduqosimova H. Kino san’ati asoslari. -T. : O‘zMI, 2009.
5. Ubaydullaev A. Oynai jahon istiqbollari. -T. : Fan, 1993.

MAQOMDA KUY VA MATN MUNOSABATLARI

Gulhayo Rahmonjon qizi Kenjayeva

Ilmiy rahbar: D.Nosirov

O'zbekiston davlat san'at va madaniyat institutining Farg'ona mintaqaviy fililali

Annotatsiya: Ushbu maqolada maqomda kuy va matn munosabatlari haqidagi ma'lumotlar, mulohazalar berilgan.

Kalit so'zlar: maqom, kuy, matn, an'ana, sho'ba, nazm, navo, bag'ishlov, o'n ikki maqom

RELATIONSHIPS OF MELODY AND TEXTS IN MAKOM

Gulhayo Rahmonjon kizi Kenjayeva

Scientific supervisor: D.Nosirov

Fergana regional branch of Uzbekistan State Institute of Art and Culture

Abstract: This article provides information and comments about the relationship between melody and text.

Keywords: maqam, tune, text, tradition, branch, nazm, navo, dedication, twelve maqam

Shashmaqom o'zbek-tojik musiqa san'atining bebaho durdonasi va u qadim zamonlardan buyon bu xalqlar musiqa madaniyatining asosini tashkil etib kelgan. Maqomlar to'g'risidagi tarixiy va nazariy ma'lumotlar sharq yozma manbalarida, musiqaga bag'ishlangan risolalarda o'z ifodasini topgan. Xalqimiz hayotida musiqa azaldan beqiyos o'rin tutib keladi. Samarqand yaqinidagi Mo'minobod qishlog'idan 3200 yil muqaddam suyakdan yasalgan nay cholg'usining topilgani ham shundan dalolat. Musiqa sadolari qaysi xalq yoki millat vakili tomonidan ijro etilmasin, ezgu, yuksak va nozik insoniy kechinmalarni ifoda etadi.

Maqomlarning o'tmishda ijro etib kelingan namunalarining barchasi ham bizgacha yetib kelmagan bo'lsada, qadim yozma manbalardan ma'lum bo'lishicha, turli shakllarda bo'lgan. Xususan, "o'n ikki maqom" turkumi nisbatan mukammal bo'lib, Shashmaqomning shakllanishida dasturulamal bo'lgan. Maqomlar sharq xalqlari musiqasining parda asosida va ularning o'ziga xos musiqa boylklari negizida yaratilgan. Ma'lum maqom yoki sho'baning kuy va ashula yo'li turli xalqlarda bir-biridan tubdan farq qiladi, hatto ularning parda asoslarida ham juda katta tafovut bor. Maqomlarning tarixiy taraqqiyot yo'li va shakllanish jarayoni o'tmish yozma musiqa manbalarida yoritilmaganligi bu masalani atroflicha va aniq tasavvur etishga imkon

bermaydi. Maqomotning bugungi kundagi shakli bo'lmish Shashmaqom Buzruk, Rost, Navo, Dugoh, Segoh, Iroq maqomlari va ularning sho'balaridan iborat. Aytish joizki, "Shashmaqom" bugungi mukammal holga o'z-o'zidan kelib qolmagan. Ushbu noyob meros musiqa bilan hayotini chambarchas bog'lagan, dunyoning bor go'zalliklarini, moziy kabi ko'hna ohanglarini tinglab his etgan insonlarning mashaqqatli izlanishlari evaziga qaytadan go'zal holga kelgan.

Sharq musiqa madaniyatiga oid tarixiy-nazariy asarlarda va mavjud tarixiy-adabiy xarakterdagi manbalarning ko'plarida maqomlarga alohida ahamiyat berilgan. Ko'plab musiqashunos olimlar tadqiqot olib borganlar va maqomlar haqida o'z qarashlarini bildirib kelganlar. Shunga qaramay maqomlar borasida ko'pgina anglashilmovchiliklar va chalkashliklar hali-hanuz mavjud. Bu chuqur ilmiy-tadqiqotlar olib borishni talab etadi. O'zbek-tojik maqomlari nota bo'lmaganligi bois ustoz sozanda va xonandalardan shogirdlarga, avloddan avlodga og'zaki o'tib, bizning kungacha yetib kelgan va ular Shashmaqom turkumlaridan munosib o'rin olgan. Shashmaqom o'zbek-tojik xalq musiqa asarlari asosida yaratilgan 250 ga yaqin kuy va ashulalardan iborat va haqli ravishda bu xalqlar musiqa merosining salmoqli qismini tashkil etadi.

Musiqa va she'riyat munosabatlarini o'rganish ilmda yangi mavzu emas. Kuy so'zdan, ma'nodan xoli emasligi azaldan ma'lum. Biroq, musiqa tili so'z nutqidan birmuncha farq qiladi. Kuy - tovushlar vositasida ifodalangan "so'zsiz mushohada" yoki voqelikdan mustasno his-tuyg'ular olami. Musiqa ohanglari so'zdagi ma'noni o'ziga xos yashirin, "pinhoniyl til"da izhor etadi. "So'z tamom bo'lgan joydan kuy boshlanadi", deyilishining ma'nosi ham shunda. Ibn Sinoning "kuyning so'zdan ustunligi, so'zning jimlikdan afzalligiga barobar", o'xshatishni ishlatganligi bejiz emas. Musiqaning bunday xususiyati nutqning she'riy jihatlariga o'xshab ketadi. Ramziy-majoziy ma'nolarga to'la lirik she'riyat musiqaga juda yaqin. Shuning uchun maqom kuy va mumtoz g'azaliyot tinglovchida mushtarak birlikni tashkil etgandek tasavvur hosil qiladi.

Avloddan avlodga o'tib kelayotgan maqom an'analarini ko'zdan kechirsak, unda she'r va musiqa shaklan va mazmunan uyg'unlashib, bir butun badiiy asarga aylanib ketganini kuzatamiz. Ayni chog'da muayyan maqom yo'lga boshqa matn solib aytish, bir matnni boshqasiga almashtirish amaliyoti ham mavjud. Bu holat lotinchada "kontaminatsia" ("aralashtirish") deyiladi. Ammo amaliyotda an'anaviy manzuma (nazmlash) tushunchasi ko'proq ishlatiladi.

Maqomlar matnini almashtirib (manzuma) aytish tajribasi keng yoyilgan. Amalda qanday bo'lsin maqom kuylarining ruhiyatiga to'la mos tushadigan so'z matnlari tanlashga urinilgan. Bunda she'rning nafaqat vazniga, ohangdor va ravonligiga, balki mazmunan musiqa mavzusiga qaratilganligi inobatga olingan. Shuning uchun ham hofizlarning dasturlarida kuy, ohang, cholg'u, mutanniy,

mutrib mavzularga oid she'rlar uzoq o'rnatib qolganligi bejiz emas. Buxoro Shashmaqomlarining eski asl matnlarida har bir maqom turkumiga bag'ishlangan she'riy lavhalar saqlanib qolgan. Ular shunchaki kuylab aytiladigan baytlar bo'lmasdan, mazkur maqomning mazmuni bilan bevosita bog'liq maxsus "she'riy bag'ishlovlar" vazifasini bajaradi. Har bir turkum yakunida suporishda aytiladigan matnlar maqomlarning ramziy mazmunini anglashda muhim ahamiyat kasb etadi. Shunisi qiziqki, bunday matnlar badiiy uslub jihatdan mumtoz g'azaliyotda uchraydigan eski maqomlarning ta'riflarini eslatadi. Shashmaqom turkumlarida aytiladigan baytlar Najmiddin Kavkabiyning "O'n ikki maqom haqida" she'riy risolasining "o'n ikki maqom, olti ovoz va yigirma to'rt sho'ba"ga badiiy ta'rif beruvchi boshlanish qismiga o'xshab ketadi. Bu toifa ma'lumotlarni atroflicha o'rganish maqomot zaminidagi she'riyat-musiqqa munosabatlarini izchilroq tadqiq etish uchun yaxshi imkoniyatlar yaratadi. Maqom ijrochiligida qo'llaniladigan cholg'u sozlarining bevosita kuy va ashulalar bilan bog'lanishini ikki tomonlama kuzatish mumkin. Bir tarafdin, cholg'ular amaliyot in'ikosi, asrlar mobaynida shakllangan musiqiy tafakkur mahsuli, ikkinchidan, ijro jarayoniga bevosita ta'sir o'tkazuvchi juda muhim omil sifatida namoyon bo'ladi.

Foydalanilgan adabiyotlar

1. Sh.Matyakubov, An'anaviy ijrochilik san'ati tarixi, "Musiqqa", Toshkent 2015
2. R.Tursunov, S.Mannopov, An'anaviy qo'shiq ijrochiligi uslubiyati, "Ijod dunyosi", Toshkent 2003
3. M.Eshmatov, An'anaviy xonandalik, "Xalq merosi", Toshkent 2003
4. S.K.Matyakubova, Maqom ritmlari solfedjio darslarida, "Musiqqa", Toshkent 2011
5. T.G'ofurbekov, O'zbekiston musiqqa madaniyati, "Musiqqa", Toshkent, 2019
6. Sh.Shoraxmetov, Maqom yo'llaridagi mashqlar va kuylar to'plami, "Bilim", Toshkent 2005

MAQOMDA KUY VA MATN MUNOSABATLARI

Gulhayo Rahmonjon qizi Kenjayeva

Ilmiy rahbar: D.Nosirov

O'zbekiston davlat san'at va madaniyat institutining Farg'ona mintaqaviy filiali

Annotatsiya: Ushbu maqolada maqomda kuy va matn munosabatlari haqidagi ma'lumotlar, mulohazalar berilgan.

Kalit so'zlar: maqom, kuy, matn, an'ana, sho'ba, nazm, navo, bag'ishlov, o'n ikki maqom

RELATIONSHIPS OF MELODY AND TEXTS IN MAKOM

Gulhayo Rahmonjon kizi Kenjayeva

Scientific supervisor: D.Nosirov

Fergana regional branch of Uzbekistan State Institute of Art and Culture

Abstract: This article provides information and comments about the relationship between melody and text.

Keywords: maqam, tune, text, tradition, branch, nazm, navo, dedication, twelve maqam

Shashmaqom o'zbek-tojik musiqa san'atining bebaho durdonasi va u qadim zamonlardan buyon bu xalqlar musiqa madaniyatining asosini tashkil etib kelgan. Maqomlar to'g'risidagi tarixiy va nazariy ma'lumotlar sharq yozma manbalarida, musiqaga bag'ishlangan risolalarda o'z ifodasini topgan. Xalqimiz hayotida musiqa azaldan beqiyos o'rin tutib keladi. Samarqand yaqinidagi Mo'minobod qishlog'idan 3200 yil muqaddam suyakdan yasalgan nay cholg'usining topilgani ham shundan dalolat. Musiqa sadolari qaysi xalq yoki millat vakili tomonidan ijro etilmasin, ezgu, yuksak va nozik insoniy kechinmalarni ifoda etadi.

Maqomlarning o'tmishda ijro etib kelingan namunalarining barchasi ham bizgacha yetib kelmagan bo'lsada, qadim yozma manbalardan ma'lum bo'lishicha, turli shakllarda bo'lgan. Xususan, "o'n ikki maqom" turkumi nisbatan mukammal bo'lib, Shashmaqomning shakllanishida dasturulamal bo'lgan. Maqomlar sharq xalqlari musiqasining parda asosida va ularning o'ziga xos musiqa boyligi negizida yaratilgan. Ma'lum maqom yoki sho'baning kuy va ashula yo'li turli xalqlarda bir-biridan tubdan farq qiladi, hatto ularning parda asoslarida ham juda katta tafovut bor. Maqomlarning tarixiy taraqqiyot yo'li va shakllanish jarayoni o'tmish yozma musiqa manbalarida yoritilmaganligi bu masalani atroflicha va aniq tasavvur etishga imkon

bermaydi. Maqomotning bugungi kundagi shakli bo‘lmish Shashmaqom Buzruk, Rost, Navo, Dugoh, Segoh, Iroq maqomlari va ularning sho‘balaridan iborat. Aytish joizki, “Shashmaqom” bugungi mukammal holga o‘z-o‘zidan kelib qolmagan. Ushbu noyob meros musiqa bilan hayotini chambarchas bog‘lagan, dunyoning bor go‘zalliklarini, moziy kabi ko‘hna ohanglarini tinglab his etgan insonlarning mashaqqatli izlanishlari evaziga qaytadan go‘zal holga kelgan.

Sharq musiqa madaniyatiga oid tarixiy-nazariy asarlarda va mavjud tarixiy-adabiy xarakterdagi manbalarning ko‘plarida maqomlarga alohida ahamiyat berilgan. Ko‘plab musiqashunos olimlar tadqiqot olib borganlar va maqomlar haqida o‘z qarashlarini bildirib kelganlar. Shunga qaramay maqomlar borasida ko‘pgina anglashilmovchiliklar va chalkashliklar hali-hanuz mavjud. Bu chuqur ilmiy-tadqiqotlar olib borishni talab etadi. O‘zbek-tojik maqomlari nota bo‘lmaganligi bois ustoz sozanda va xonandalardan shogirdlarga, avloddan avlodga og‘zaki o‘tib, bizning kungacha yetib kelgan va ular Shashmaqom turkumlaridan munosib o‘rin olgan. Shashmaqom o‘zbek-tojik xalq musiqa asarlari asosida yaratilgan 250 ga yaqin kuy va ashulalardan iborat va haqli ravishda bu xalqlar musiqa merosining salmoqli qismini tashkil etadi.

Musiqa va she‘riyat munosabatlarini o‘rganish ilmda yangi mavzu emas. Kuy so‘zdan, ma‘nodan xoli emasligi azaldan ma‘lum. Biroq, musiqa tili so‘z nutqidan birmuncha farq qiladi. Kuy - tovushlar vositasida ifodalangan "so‘zsiz mushohada" yoki voqelikdan mustasno his-tuyg‘ular olami. Musiqa ohanglari so‘zdagi ma‘noni o‘ziga xos yashirin, “pinhoniyl til”da izhor etadi. “So‘z tamom bo‘lgan joydan kuy boshlanadi”, deyilishining ma‘nosi ham shunda. Ibn Sinoning “kuyning so‘zdan ustunligi, so‘zning jimlikdan afzalligiga barobar”, o‘xshatishni ishlatganligi bejiz emas. Musiqaning bunday xususiyati nutqning she‘riy jihatlariga o‘xshab ketadi. Ramziy-majoziy ma‘nolarga to‘la lirik she‘riyat musiqaga juda yaqin. Shuning uchun maqom kuy va mumtoz g‘azaliyot tinglovchida mushtarak birlikni tashkil etgandek tasavvur hosil qiladi.

Avloddan avlodga o‘tib kelayotgan maqom an‘analarini ko‘zdan kechirsak, unda she‘r va musiqa shaklan va mazmunan uyg‘unlashib, bir butun badiiy asarga aylanib ketganini kuzatamiz. Ayni chog‘da muayyan maqom yo‘liga boshqa matn solib aytish, bir matnni boshqasiga almashtirish amaliyoti ham mavjud. Bu holat lotinchada “kontaminatsia” (“aralashtirish”) deyiladi. Ammo amaliyotda an‘anaviy manzuma (nazmlash) tushunchasi ko‘proq ishlatiladi.

Maqomlar matnini almashtirib (manzuma) aytish tajribasi keng yoyilgan. Amalda qanday bo‘lmasin maqom kuylarining ruhiyatiga to‘la mos tushadigan so‘z matnlari tanlashga urinilgan. Bunda she‘rning nafaqat vazniga, ohangdor va ravonligiga, balki mazmunan musiqa mavzusiga qaratilganligi inobatga olingan. Shuning uchun ham hofizlarning dasturlarida kuy, ohang, cholg‘u, mutanniy,

mutrib mavzularga oid she'rlar uzoq o'rashib qolganligi bejiz emas. Buxoro Shashmaqomlarining eski asl matnlarida har bir maqom turkumiga bag'ishlangan she'riy lavhalar saqlanib qolgan. Ular shunchaki kuylab aytiladigan baytlar bo'lmasdan, mazkur maqomning mazmuni bilan bevosita bog'liq maxsus "she'riy bag'ishlovlar" vazifasini bajaradi. Har bir turkum yakunida suporishda aytiladigan matnlar maqomlarning ramziy mazmunini anglashda muhim ahamiyat kasb etadi. Shunisi qiziqki, bunday matnlar badiiy uslub jihatdan mumtoz g'azaliyotda uchraydigan eski maqomlarning ta'riflarini eslatadi. Shashmaqom turkumlarida aytiladigan baytlar Najmiddin Kavkabiyning "O'n ikki maqom haqida" she'riy risolasining "o'n ikki maqom, olti ovoz va yigirma to'rt sho'ba"ga badiiy ta'rif beruvchi boshlanish qismiga o'xshab ketadi. Bu toifa ma'lumotlarni atroflicha o'rganish maqomot zaminidagi she'riyat-musiqa munosabatlarini izchilroq tadqiq etish uchun yaxshi imkoniyatlar yaratadi. Maqom ijrochiligida qo'llaniladigan cholg'u sozlarining bevosita kuy va ashulalar bilan bog'lanishini ikki tomonlama kuzatish mumkin. Bir tarafdin, cholg'ular amaliyot in'ikosi, asrlar mobaynida shakllangan musiqiy tafakkur mahsuli, ikkinchidan, ijro jarayoniga bevosita ta'sir o'tkazuvchi juda muhim omil sifatida namoyon bo'ladi.

Foydalanilgan adabiyotlar

1. Sh.Matyakubov, An'anaviy ijrochilik san'ati tarixi, "Musiqa", Toshkent 2015
2. R.Tursunov, S.Mannopov, An'anaviy qo'shiq ijrochiligi uslubiyati, "Ijod dunyosi", Toshkent 2003
3. M.Eshmatov, An'anaviy xonandalik, "Xalq merosi", Toshkent 2003
4. S.K.Matyakubova, Maqom ritmlari solfedjio darslarida, "Musiqa", Toshkent 2011
5. T.G'ofurbekov, O'zbekiston musiqi madaniyati, "Musiqa", Toshkent, 2019
6. Sh.Shoraxmetov, Maqom yo'llaridagi mashqlar va kuylar to'plami, "Bilim", Toshkent 2005

MENEJMENT FAN VA BOSHQARUV SAN'ATI SIFATIDA

To'rabek Raufovich Fayziyev
Azizbek Kazimovich Mirzaraximov
O'zbekiston davlat san'at va madaniyat instituti

Annotatsiya: Bu maqolada menejment tushunchasini paydo bo'lishi, faoliyatini kirib kelishi va uning o'ziga xos xususiyatlari bayon etilgan. Menejment sanoat firmalari, xususiy kompaniyalar, sayyohlik agentliklari, mehmonxonalar, transport kompaniyalari, banklar, ta'lim va madaniyat muassasalari va bozorda mustaqil xo'jalik yurituvchi barcha boshqa iqtisodiy bo'linmalar. Bashoratlash, maqsadlarni belgilash, rejalashtirish, tashkil etish, muvofiqlashtirish, buxgalteriya hisobi, nazorat, tahlil va tartibga solish kabi menejment omillari aks etgan.

Kalit so'zlar: menejment, marketing, boshqarish, tashkil etish, rejalashtirish, resurslar, ehtiyoj, madaniyat muassasalari

MANAGEMENT AS SCIENCE AND MANAGEMENT ART

Torabek Raufovich Fayziyev
Azizbek Kazimovich Mirzarakhimov
Uzbekistan State Institute of Art and Culture

Abstract: This article describes the emergence of the concept of management, the penetration of activity and its features. Management of industrial firms, private companies, travel agencies, hotels, transport companies, banks, educational and cultural institutions and all other economic units engaged in independent economic activity in the market. Management factors such as forecasting, goal setting, planning, organization, coordination, accounting, control, analysis and regulation were reflected.

Keywords: management, marketing, management, organization, planning, resources, need, cultural institutions

“Menejment” so'zi 1990-2000-yillarda o'zbek leksikonida mustahkam o'rnatilgan va shu bilan jamiyat va, avvalambor, iqtisodiyot rivojlanishida yangi tendensiyalarning paydo bo'lishini ko'rsatgan. Hozirgi kunda menejerlar deyarli barcha korxonalar va firmalarda mavjud bo'lib, menejment inson faoliyatining turli sohalariga taalluqlidir. Bugungi kunda tashkilotni boshqarish, strategik menejment, ijtimoiy ishlarni boshqarish, innovatsion menejment, ishlab chiqarishni boshqarish va boshqa ko'plab boshqaruv turlari mavjud.

“Menejment” atamasi Amerika (ingiliz) ildizlariga ega va so‘zma-so‘z o‘zbek tiliga tarjima qilinmagan, ammo uning har qanday talqini boshqaruv faoliyatini ifodalaydi. Darhaqiqat, menejment ingliz tilidan “boshqarish, - boshqarish san’ati” ma’nosini anglatadi. Shu bilan birga, “menejment” atamasi “boshqarish” atamasi bilan to‘liq sinonim bo‘la olmaydi, chunki birinchisi semantik diapazonida ancha kengroq, chunki u texnik va biologik jarayonlarga ham taalluqli bo‘lishi mumkin. Masalan, mashina haydash uchun menejer bo‘lish shart emas va jonsiz tabiat holatini yoki jarayonlarini boshqarishda menejer mahoratidan foydalanish har doim ham mumkin yoki zarur emas [1].

Menejmentga bag‘ishlangan ko‘plab adabiyotlarda mutaxassislar “menejment” atamasi faqat bozor sharoitida faoliyat yuritayotgan muassasa, tashkilot, korxonalar, firma darajasidagi ijtimoiy-iqtisodiy jarayonlarni boshqarishga nisbatan qo‘llanilishini ta’kidlashadi. Shuni ham ta’kidlash joizki, ushbu tashkilotlar va firmalarning tabiati boshqacha bo‘lishi mumkin va o‘z faoliyati davomida ular nafaqat tijorat, balki notijorat maqsadlarni ham ko‘zlashlari mumkin.

Menejment sanoat firmalari, xususiyl kompaniyalar, sayyohlik agentliklari, mehmonxonalar, transport kompaniyalari, banklar, ta’lim va madaniyat muassasalari va bozorda mustaqil xo‘jalik yurituvchi barcha boshqa iqtisodiy bo‘linmalar faoliyatini qamrab oladi. Menejmentning mohiyati ko‘pincha turli xil muassasalar, tashkilotlar, korxonalar, tuzilmalar va boshqalarning muvaffaqiyatli ishlashini ta’minlaydigan boshqaruv tizimi bilan bog‘liq. Menejment jamiyatning deyarli barcha sohalarida amalga oshiriladi: siyosat, savdo, fan, ta’lim, diniy faoliyat, turizm, madaniyat va boshqalar [2].

Tashkilot va firmalar faoliyati ko‘pincha yangi imkoniyatlarni izlashga, muammolarni hal qilish uchun turli xil resurslarni topish va jalb qilish qobiliyatiga, ishlab chiqarish samaradorligini oshirish imkoniyatidan foydalanishga asoslangan ish uslubini talab qiladi. Bularning barchasi menejmentga bevosita bog‘liq. Shu bilan birga, menejmentni g‘alaba qozonish ilmi va san’ati, mehnat, xulq-atvor motivlari va odamlarning aql-zakovati yordamida maqsadlarga erishish qobiliyati deb tushunish mumkin.

Shunday qilib, menejment - bu tashkilotning strategik va taktik maqsadlariga erishish uchun resurslardan foydalaniladigan inson qobiliyatlari. Ayni paytda, menejment ijtimoiy ahamiyatga ega faoliyatni amalga oshirish uchun mo‘ljallangan turli xil ijtimoiy institutlarning muvaffaqiyatli ishlashini ta’minlaydigan boshqaruv turi hamdir. Menejment ko‘pincha “boshqaruvning iqtisodiy mexanizmi tamoyillari, funksiyalari va usullaridan foydalangan holda moddiy va mehnat resurslaridan oqilona foydalanish orqali bozor sharoitida ko‘zlangan maqsadlarga erishishga qaratilgan professional amalga oshiriladigan faoliyatning mustaqil turi” deb tushuniladi [3].

Bozor sharoitlari tashkilotning bozor talabi va ehtiyojlariga yo'naltirilganligini, bozor holatiga qarab uning xatti-harakatlarini doimiy ravishda sozlashni, ishlab chiqarish samaradorligini oshirish istagini, iqtisodiy mustaqillikning mavjudligini, shuningdek tashkilot faoliyatining yakuniy natijasini anglatadi. Menejment sohasidagi ba'zi tadqiqotchilar menejmentning ikki jihati borligini ta'kidlaydilar, ularni ko'rib chiqish menejmentning mohiyatini yaxshiroq tushunishga imkon beradi.

Birinchiidan, menejmentda maxsus o'qitilgan odamlar tashkilotni tuzishi, unga maqsad va vazifalarni qo'yishi, odamlar va resurslarni samarali boshqarish orqali ikkinchisiga erishishni rejalashtirish orqali ta'minlashdan iborat jarayon jihati mavjud.

Ikkinchiidan, menejmentning funksional jihati boshqaruv jarayonida quyidagi funksiyalarni o'z ichiga oladi: bashoratlash, maqsadlarni belgilash, rejalashtirish, tashkil etish, muvofiqlashtirish, buxgalteriya hisobi, nazorat, tahlil va tartibga solish. Ushbu funksiyalarni bajarish orqali menejerlar sharoit yaratadilar va tashkilotning xodimlari, ishlab chiqarish apparatlari, moddiy va moliyaviy resurslaridan samarali foydalanishni tashkil qiladilar.

Shunday qilib, menejer faoliyatining kaliti uning tovar yoki xizmatlarni ishlab chiqarishda korxonalar, firma, tuzilma, muassasa, tashkilot resurslaridan samarali foydalanish uchun sharoit yaratish qobiliyatidir. Ayni paytda menejment ko'pincha fan va san'atning sintezi sifatida talqin etiladi. Menejmentni fan sifatida baholashda argumentlar boshqaruv mulohazalariga asoslanadi: menejment - bu o'z mavzusiga, insoniyatning to'plangan bilimlari yig'indisiga ega, turli xil tushunchalar, nazariyalar bilan ifodalangan va boshqa har qanday fan singari o'z muammolari, tamoyillari va ularni hal qilish usullariga ega bo'lgan fan. Bunday holda, menejment boshqaruv ishining mohiyatini, odamlarning birgalikdagi ishining omillari va sharoitlarini ochib beradi, shuningdek ishlab chiqarish, resurslardan foydalanish sohasidagi iqtisodiy qonunlarning o'ziga xos xususiyatlarini o'rganishga imkon beradi. Agar biz menejmentga san'at sifatida murojaat qilsak, diqqat har bir korxonaning o'ziga xos xususiyatlarini, har bir shaxs yoki odamlar guruhining xususiyatlarini hisobga olishga qaratilgan. Boshqa odamlarning faoliyatini boshqarish har doim ham oson emas, ayniqsa ular tashqi va ichki omillar ta'sirida bo'lgan tashkiliy butunlikni tashkil etsa.

Menejment san'ati har bir holatda samarali va tezkor qaror qabul qilish, ijodiy fikrlashga ega bo'lish, boshqalarning faoliyatining o'ziga xos xususiyatlarini hisobga olish, qarorlari uchun javobgarlikni o'z zimmasiga olish va ularni amalga oshirishga intilish qobiliyatida namoyon bo'ladi. Shuning uchun menejmentni o'rganish kerak va birinchi navbatda iste'dodli odamlar boshqaruvni mukammal egallashlari mumkin. Menejer menejment fani va san'atiga tayanishi kerak, buning uchun inson tabiati tomonidan shakllangan va amaliy tajriba asosida ishlab chiqilgan, ularning kasbiy

faoliyati sohasida to'plangan bilimlar bilan doimiy ravishda to'ldiriladigan ilmiy bilimlar va shaxsiy fazilatlarini birlashtirish qobiliyati talab etiladi [4].

Menejment - bu tashkilotning maqsadli iqtisodiy faoliyati, ishlab chiqarish omillaridan (mehnat, kapital va yer) samarali foydalanish va buning uchun moliyalashtirishning har tomonlama jarayonini ta'minlaydigan tizim bo'lib, u o'z navbatida boshqaruvning prinsiplari, funksiyalari, usullari va tashkiliy tuzilmasi tizimiga, uning tashqi muhitining tegishli sharoitlariga asoslanadi.

Menejment - bu xulq-atvorni rag'batlantirish, rejalashtirish va nazorat qilish, faoliyatni tashkil etish uchun o'zaro bog'liq harakatlardan iborat bo'lib, muassasa, firma, korxonaga maqsadlariga erishish uchun insoniy, ramziy, moddiy resurslarning o'zaro ta'sirini ta'minlaydi.

Menejment - bu eng yaxshi natijalarga erishish uchun alohida xodimlar, odamlar guruhlari va umuman tashkilot faoliyatiga ta'sir qilish mexanizmi.

Muvaffaqiyat va maqsadlarga erishishga qaratilgan tuzilma, korxonaga, tashkilot, saqlash va rivojlanishning ajralmas ishlashini belgilaydigan tizimni shakllantiruvchi omil bu boshqaruv faoliyati. Menejment odamlarning voqealar jarayoniga ta'sirini tushuntiradi.

Menejment - bu faoliyatga ma'lum yo'nalish berish va kerakli natijalarni olish uchun insonning obyektlar va jarayonlarga va ularda ishtirok etadigan odamlarga ongli ta'siri. Menejment jarayonni soddalashtirish, odamlarning birgalikdagi harakatlarini tashkil qilish, ularning harakatlarini muvofiqlashtirish uchun zarurdir.

Foydalanilgan adabiyotlar

1. M. SH. Qayimov, A. S. Umarov, U. G'. Zunnunova. San'at menejmenti. O'quv qo'llanma. "Yextremum-press". Toshkent 2012 y, 375 bet.
2. Komandishenko YE.F. Atr menejment;: darslik / YE.F. Komandishenko - M. INFRA-M, 2019 y, 107 bet.
3. Li Se-Ung. XXI asr art menejmenti / Li Se-Ung. Siyosiy ensiklopediya, -M. Progress, 2018 y, 75 bet.
4. Meskon, M.X. Menejment asoslari / M.X. Meskon, M. Albert, F. Xedouri; Ingiliz tilidan. O.I. Medved tarjimasini. - M. Vilyams, 2016 y, 265 bet.

MILLIY QO'G'IRCHOQLARINING TARIXIY BOSQICHLARI

K.Jabborova

O'zDSMI

Annotatsiya: Ushbu maqolada o'zbek xalqining milliy qo'g'irchoq teatri tarixi, an'analari va namoyandalari, milliy qo'g'irchoq tomoshalarining xalq ma'naviyatini yuksaltirishdagi ahamiyati hamda hozirgi kundagi qo'g'irchoq teatrlarning roli haqida fikr-mulohazalar yuritildi.

Kalit so'zlar: qo'g'irchoq teatri, folklor, korfarmon, qo'g'irchoqboz, qo'g'irchoq o'yini, hajv, satira, yumor, sahna

HISTORICAL STAGES OF NATIONAL DOLLS

K.Jabborova

UzSIAC

Abstract: In this article, the history, traditions and representatives of the national puppet theater of the Uzbek people, the importance of national puppet shows in raising the national spirit, and the role of puppet theaters today are discussed. was conducted.

Keywords: puppet theater, folklore, corporal, puppeteer, puppet game, comic, satire, humor, scene

Qo'g'irchoq teatri san'atining ajoyib, ta'sirchan turlaridan biridir. Unda jonsiz, zabonsiz, oddiy qo'g'irchoqlar vositasida inson hayoti, munosabatlari, axloqi, odatlarini badiiy haqqoniy va jozibali qilib namoyish etish mo'jizaga o'xshaydi. Chunki qo'g'irchoqlar oddiy o'yinchoq, lekin qo'g'irchoqbozning qo'lida u jonlanadi, fikrlaydi, muloqot qiladi. Bu haqiqiy mo'jizadir.

Qo'g'irchoq teatri san'ati qadimiy va boy madaniyatimizning tarkibiy qismi bo'lib, o'zining yorqinligi, maftunkorligi bilan ajralib turadi. Bu san'at voqelikni qo'g'irchoq personajlar orqali o'ziga xos uslubda ba'zan jiddiy, ba'zan hazil, ba'zan esa kinoyali yo'llar bilan lo'nda, ravon va qiziqarli qilib ko'rsata olish imkoniyatiga ega bo'lgan, betakror san'at turlaridan biridir.

Taniqli olim San'atshunoslik fanlari doktori M.Qodirov qo'g'irchoq teatr tarixiga bag'ishlangan tadqiqotlaridan birida: «Osiyo qo'g'irchoq teatri bu shunchaki ermak o'yin emas, balki bir qit'a xalqlarining falsafasi, dini, adabiyoti, eposi, musiqasi, folklori, tasviriy san'ati va albatta tillari bilan chambarchas bog'liq bo'lgan muhim

tarixiy badiiy hodisadir»¹, - deb ta'kidlaydi... Haqiqatdan ham o'zbek an'anaviy qo'g'irchoq teatri xalq ma'naviyati va badiiy tafakkurining ajralmas qismidir. Shu bois ham bu san'at ming yillar osha rivojlanib, o'zgarib, yangi shakl va yangi qirralar kashf etgan navqiron san'at sifatida hayotga kirib kelgan.

Qadimda o'zbek milliy qo'g'irchoq teatri "Qo'g'irchoq o'yini" deb yuritilgan. Bu san'atning qo'lga kiyib o'ynatiladigan, ip bilan boshqariladigan va soyasi tushiriladigan turlari keng tarqalgan.

"XV asrda Xuroson va Movarounnahrda boshqa san'atlar qatori qo'g'irchoq teatri ham taraqqiy etdi. Bu davrda "Chodir jamol", "Chodir xayol" va "Fonus xayol" deb ataluvchi hamda qo'g'irchoq yasash va uni o'ynatishda, shuningdek, tomosha mazmuniga ko'ra, bir-biridan keskin farqlanib turuvchi uch tur keng tarqalgan. Qo'g'irchoqlar qo'lga kiyib o'ynatiladigani "Chodir jamol"da, hayotiy voqealar, iplar vositasida boshqariladigan "Chodir xayol"da mifologiya, soyasi tushiriladigan "Fonus xayol"da xalq qahramonlik eposi aks ettirilgan."²

Hamma tur tomoshalarida ham musiqa muhim rol o'ynagan. Shuningdek, ularda korfarmon nomli usta va tajribali qo'g'irchoqboz, odatda truppa boshlig'i tomoshabinlar oldiga chiqib, qo'g'irchoq - qahramonlar bilan savol-javob qilib, ularning ba'zi gaplarini izohlab - shu yo'l bilan tomoshani boshqarib hamda ayni chog'da "zal" bilan sahnani bir-biriga yaqinlashtirib turgan.

"Chodir jamol"da ijtimoiy va maishiy hayot voqealari, muammolarini satira, yumor vositasi orqali aks ettirilgan. Qadimda qo'g'irchoq o'yinlari, asosan, xalq sayillarida, bayramlarda, odamlar ko'p to'planadigan bozorlarda namoyish etilgan. Qo'g'irchoqbozlar "Chodir jamol" teatrida o'sha davr ijtimoiy muhitini, amaldorlarning poraxo'rliги-yu, kambag'allarning zulm ostida ezilganligini achchiq kulgu orqali ifoda qilib berganlar. Qo'g'irchoq teatrida qo'g'irchoqboz jonsiz o'yinchoqqa jon baxsh etadi. Qo'g'irchoqbozdan qo'g'irchoq yordamida mahorat bilan obraz yaratish talab qilinadi. Qo'g'irchoqboz soatlab oyna oldida mashq qilib, obrazni jonlashtirishga harakat qiladi. Shuning uchun qo'g'irchoqboz jismoniy sog'lom, qo'l va barmoqlari abjir, epchil, chaqqon bo'lishi kerak. Chunki, qo'g'irchoqbozning har bir qo'l harakati qahramon fikrini ifodalab berishi kerak. Qo'g'irchoqboz har xil holatda, tizzalab o'tirgan holatda, yotgan holda to'siq ortida rol ijro etadi.

Qo'g'irchoq teatri IX-XII asrlarda ancha rivojlanib, san'atning boshqa turlari qatoridan mustahkam o'rin egallagan. Buyuk shoir va olim Umar Hayyomning (1040-1123) quyidagi mashhur ruboiysida o'sha davrda Eron, Xuroson va Movarounnahrda qo'g'irchoq teatrlarining paydo bo'lib, xalqqa xizmat qilganligi bayon etiladi. Chunki u Balx, Samarqand va Buxoroda o'qigan, Movarounnahrni necha bor kezib chiqqan bo'lib, mahalliy xalqlarning san'atini bilgan.

¹ Qodirov M. Tomosha san'ati o'tmishidan lavhalar. -T.: Fan, 1993, ,163-6er.

² Qodirov M. O'zbek xalq tomosha san'ati. -T.: O'qituvchi, 1981, 66-6er.

Bizlar qo'g'irchog'u falak qo'g'irchoqboz,
Bu so'zim chin so'zdir, emasdir majoz.
Yo'qlik sandig'iga bir-bir tushamiz,
Vujud palosida o'ynagach biroz.³

XIX asrning oxiri va XX asrning boshlarida O'rta Osiyoda, xususan, O'zbekistonda qo'g'irchoq o'yinlari ancha jadallashib borgan. Bu san'at turi oilaviy shajara orqali avloddan-avlodga o'tib, davom etib kelagan. Toshkentlik Shofayzi (1870-1930) degan qo'g'irchoqbozning otasi Shomuxitdin bobosi Shoa'zim, katta bobosi Shosoliq taniqli qo'g'irchoqboz va mehtar (surnaychi) o'tganlar. Demak, bu avlodning to'rt bo'g'ini, ikki asr davomida shu san'at bilan shug'ullanib kelgan. Buxorolik yirik qo'g'irchoqboz va surnaychi Doniyor bobo (1876-1962) ning otasi Shoxsuvar (1830-1900) bobosi Abdulla (1740-1855) ham umrini qo'g'irchoq san'atiga bag'ishlagan. Shuningdek, Zarif misgar, Sharof chala, Sadridin eshon, Rajab meshkob, Jo'ra qayroq, Hamro mehtar, Novvot lo'g'takboz, Mahmud mehtar kabi mashhur qo'g'irchoqbozlar o'zbek milliy qo'g'irchoq teatri rivojiga o'z hissalarini qo'shganlar. Ular sahnaga o'z davrlarining chirkin illatlarini, amaldorlarning zolimligi va tekintomoqligini qattiq hajv qilganlar hamda mehnatkash xalqqa kulgu, zavq bag'ishlaganlar.

Bugungi kunda Respublikamizda 11 ta Davlat qo'g'irchoq teatrlari yosh tomoshabinlarga hizmat ko'rsatib kelmoqda. Ularning repertuarlaridan milliy va xorijiy mualliflarning turli xil asarlari joy olgan. Oldingi an'analarni davom ettirgan holda milliy qo'g'irchoqlarni takomillashtirib bormoqda. Turli ertak qahramonlari obrazini yaratib, yosh tomoshabinlarni xushnud qilib kelmoqda.

Qo'g'irchoq teatri aktyori rassom va qo'g'irchoq ustasining hamkorligida yaratilgan sahnaviy qo'g'irchoqlarga «jon» bag'ishlaydi, yurak dardini, orzu umidlarini, tabiat va jonivorlarga bo'lgan munosabatini, Ona-Vatanga bo'lgan mehr-sadoqatini parda sahna orqasidan turib qo'g'irchoq obrazlari orqali bayon etadi. Bu esa faqat shu san'at turiga xos «jonlanish» mo'jizasidir.

Teatr sahnasida «jonlanib» tilga kirgan qo'g'irchoq bolalarga beqiyos zavq-shavq, ma'naviy ozuqa baxsh etadi. Bolalarimizni hayot jumboqlari ustida bosh qotirishga undaydi, go'zallik, do'stlik, adolat, halollik, poklik, mehnatsevarlik tuyg'ularini ularga singdiradi.

Bir so'z bilan aytganda, zamonaviy qo'g'irchoq teatri san'ati Mustaqil O'zbekiston kelajagi bo'lgan yosh avlodning dunyoqarashini shakllantirishda, yoshlarini Vatanga sadoqat, ma'naviy barkamol va har tomonlama yetuk insonlar qilib tarbiyalashda o'ziga xos betakror san'atdir.

Yosh tomoshabinning san'atga oshnoligi ilk bor qo'g'irchoq teatridan boshlanadi. Shuning uchun u bu qo'g'irchoq teatrini tez-tez qumsaydi, o'zlarini o'ylantirgan

³ Umar Hayom. Ruboiylar. T., O'z adabiy nashr, 1960, 24-b. (Sh.Shomuhamedov tarjimasini).

savollariga shu dargohdan javob topadi. Shu sababdan qo'g'irchoq teatri spektakllari yosh tomoshabinlarga tushunarli, janr jihatidan rayag-barang, zamon talabiga javob bera oladigan mukammal mazmunga ega, g'oyaviy jihatidan yetuk asarlari bo'lishi shart.

Bugungi kun qo'g'irchoq tetrlari sahnalarida qo'yilayotgan tomoshalar bolalar yoshiga mos, zamon talablariga javob beradigan, tarbiyaviy ahamiyatga ega bo'lgan mavzulardagi asarlar bo'lishi maqsadga muvofiqdir.

Foydalanilgan adabiyotlar

1. Qodirov M. Tomosha san'ati o'tmishidan lavhalar. -T.: Fan, 1993, 163-bet.
2. Qodirov M. O'zbek xalq tomosha san'ati. -T.: O'qituvchi, 1981, 66-bet.
3. Umar Hayyom. Ruboiylar. T., O'z adabiy nashr, 1960, 24-b. (Sh.Shomuhamedov tarjimasini).
4. Qodirov M. Qogirchoq teatri tarixi.-T.: Talqin, 2006
5. M.Jo'raeva. "Qo'g'irchoq teatri" to'garagi. -T.: 2013.

MUMTOZ MUSIQA JANRLARI TASNIFI

Xusanov Husniddin O'rinovich
O'zbekiston davlat san'at va madaniyat instituti

Annotatsiya: Ushbu maqolada mumtoz musiqa asarlarining tatixi, inson kamol topishi uchun, millat taqdiri va munosabatlari uchun zarur bo'lgan ma'naviy jarayonlar kuy va aytim hamda ularning janrlari tasnifi hususida so'z boradi.

Kalits o'zlar: mumtoz musiqa, maqom, aytim yo'llari, katta ashula, doston, cholg'u yo'llari

CLASSIFICATION OF CLASSICAL MUSIC GENRES

Khusanov Husniddin Orinovich
Uzbekistan State Institute of Art and Culture

Abstract: This article deals with the theme of classical music works, the spiritual processes necessary for the development of a person, the fate and relations of the nation, and the classification of their genres.

Keywords: classical music, status, ways of saying, big song, epic, instrumental ways

Asrlar osha davr silsilalaridan o'tib, sayqallashib, o'ziga xos murakkab shakllari, teran mazmuni, jozibali va ohangdor kuylari bilan bizgacha yetib kelgani holda bugungi kunda ham, sevimli, ardoqli xalq asarlari bo'lib kelmoqda. Mumtoz musiqa asarlarining badiiy kuchi bu - ularning xalq orzu-umidlari, his-tuyg'ulari, fazilatlari va turmush haqiqatlari bilan uyg'unligi, insonlarning qalb tuyg'ularini, dardini o'zida aks ettirishida, undagi tinglovchilarga ham birday yoqimli, so'z va kuyning hamohang mushtarakligidadir.

Inson kamol topishi uchun, millat taqdiri va munosabatlari uchun zarur bo'lgan ma'naviy jarayonlar kuy va aytim-ashulaga solinadi. Inson boshidan kechiradigan hayotiy voqelik, yuragini zabt etuvchi shod-u xurramlik yoki dard-u alamlar, yaxshi va yomon kunlarning izi cholg'u kuyi va ashulaga aylanadi. Mumtoz ashula yo'llari va cholg'u kuylarining umrboqiyiligi ulardagi ma'naviy-axloqiy ma'noning chuqurligi, musiqiy ohanglarning go'zalligida hamdir. Ularda insoniy kechinmalarga boy, hayotiy hamda samimiydir. Shuning uchun tinglovchiga zavq bag'ishlaydi, ko'nglini ko'tarib yashashga undaydi. Bunday ma'naviy go'zallik taronasi mumtoz musiqaning ajib va o'lmas an'anasiga aylangan desak mubolag'a bo'lmaydi.

Mumtoz musiqa o'zining mukammalligi, mo'jaz shakli, obrazlarning serqirra ma'nodorligi va nafisligi bilan ajralib turadi. Abdurauf Fitrat musiqa ijodiyotining asrlar mobaynida yashab kelgan shakl shamoyillari, ularning turlari haqida izlanishlar olib orar ekan, ashulaga quyidagicha ta'rif beradi; «Kuy, ohang bilan o'qulaturgon she'rlar, tizmalarga ashula deyiladi». Darhaqiqat, mumtoz musiqa insonning moddiy va ma'naviy turmush talablari, ehtiyojlari va o'zini qurshab turadigan tashqi muhitga, boshqa kishilarga bo'lgan munosabatlari natijasida, mumtoz she'riyatning va ijrochilik mahoratining rivojida yuzaga kelgan. Xalqning xis tuyg'ulari, dunyoqarashi, intilishlari va orzu-umidlari musiqa ohanglarida aks etadi. Ushbu musiqa namunalari minglab yillar davomida shakllanib, sayqal topib, badiiylashib, yuksak pog'onalarga ko'tarilgan va xalqning madaniy-ma'naviy boyligiga aylangan.

Har bir musiqa asari, birinchi navbatda kishiga ruhiy yengillik baxsh etish vazifasini bajarsa, ikkinchi tomondan, kishining tashqi dunyoga ijobiy estetik munosabatda bo'lishini shakllantiradi; uchinchi tomondan esa tarbiyaviy ta'sir vazifasini ham bajaradi. Musiqa asarlarining kishi ruhiyatiga ta'siri haqidagi flkrlarni qadim davrlarda yashab o'tgan olimlarning asarlarida ham uchratishimiz mumkin. Masalan, aharqning buyuk mutafakkirlari o'zlarining musiqaga doir risolalarida musiqaning inson ruhiyatiga ta'siri, turli his-tuyg'ular uyg'ota olish xususiyatlarini batafsil tahlil qilishib, jumladan, maqom va ularning sho'balari kishiga shijoat va jasorat bag'ishlaydi deb uqtirib o'tishgan. Navo yoki Ushshoq jozibador va ohangdor maqom yo'llari deb hisoblansa, Rost yoki Iroq nozik va yoqimli maqom yo'llari bo'lib, kishiga huzur, xushchaqchaq kayfiyat bag'ishlaydi. Buzruk yoki Segoh va ularning sho'balari ulug'vorlik, g'amginlik, quvonch hamda qayg'u kayfiyatini qo'zg'aydi. «Dilxiroj» cholg'u kuyini tinglaganda kishida ko'tarinki ruhiy holat vujudga kelsa, «Cho'li iroq» kuyida ruhan moziydan sado eshitilgandek bo'ladi.

Kishining tashqi dunyoga estetik munosabatini shakllantirishdagi mumtoz musiqaning vazifasi insonning ta'sirchanlik kayfiyati bilan bevosita bog'liqdir. Xalq yoki bastakor tomonidan yaratilgan har bir musiqa asari o'z oldiga u yoki bu darajadagi vazifani qo'yadi. Mumtoz musiqa ham o'z mavqei, mohiyati, mazmuni, vazifasi va ijrochilik xususiyatlari jihatidan ikki yirik guruhga - ovoz va so'z bilan bog'liq bo'lgan aytim yo'llari va cholg'u orqali ifoda etiluvchi cholg'u yo'llariga bo'linadi. Ularning har biri o'z navbatida quyidagi janrlarga tasniflanadi:

I. Aytim yo'llari:

1. Mumtoz yalla va ashula - har biri rivojlangan kuy va shakldan, o'ziga xos mazmundan va ijro uslubidan iborat. Bularga lokal xususiyatlariga ega bo'lgan xalq ashula yo'llari, suvoralar, naqshlar ham kiradi. .

2. Yirik ashula janri bo'lmish - faqatgina Farg'ona vodiysida shakllanib, rivoj olgan katta ashula.

3. Dostonlar - xalq epik janri bo'lib, adabiy matn, she'r, musiqadan iborat uch birlik tamoyili mavjudligi bilan ajralib turadi.

4. Maqomlar - o'z navbatida maqom ashula yo'llari va yirik ashula-cholg'u turkumli janr sifatida keng tarqalgan. Buxoro «Shashmaqom»i, «Xorazm maqomlari» turkumi va Farg'ona-Toshkent maqom yo'llari kabi maqom turkumlaridan iborat.

II. Cholg'u yo'llari.

1. Rivojlangan kuy va shakllardan iborat, murakkab ijro uslublari mavjudligi bilan ajralib turuvchi cholg'u kuyi yoki asar va cholg'u turkumlar (bu toifaga yirik cholg'u usullari ham kiradi), jumladan, Eshvoy - Eshvoy kurd - Eshvoy turkman; Dilxiroj va Sinaxiroj.

2. Maqom cholg'u yo'llari va turkumlari, jumladan, Cho'li iroq, Mushkiloti dugoh, Ajam taronalari; Dutor maqom turkumlari (Xorazmda), Surnay maqom yo'llari - Navo, Chorgoh va boshqalar. (Farg'ona-Toshkent). 3. Mumtoz ashulalarning cholg'u yo'llari (variantlari) va turkumlari, jumladan, Tanovar turkumi, Chorgoh turkumi va boshq. Har bir janr o'z mavqei, kuy-ohang tuzilishi, ijro uslubi bilan ajralib turadi. O'zbek mumtoz musiqasi asrlar osha og'zaki tarzda avloddanavlodga o'tar ekan, bu jarayonda u boyib, xalqning fikr-o'yi, dardi, orzusi, donishmandligini o'zida mujassamlashtiradi. O'zining an'anaviyligi, buyukligi, ta'sirchanligi, professionalligi, mukammalligi, ko'plab badiiy vositalarga boyligi bilan o'ziga xos musiqa san'ati turiga aylanadi. Katta badiiy-estetik imkoniyatlarga ega bo'lgan o'zbek mumtoz musiqasi milliy ruh, milliy qiyofani shakllantirish, milliy qadriyatlarni saqlash, boyitish va keyingi avlodga yetkazib berishning samarali vositasi sifatida namoyon bo'ladi.

O'zbek mumtoz musiqasida xalqning ma'naviy madaniyatiga doir durdonalar to'plangan bo'lib, hozirgi mustaqillik davrida milliy o'zlikni anglash va milliy ongni taraqqiy ettirishda muhim ahamiyat kasb etadi.

Foydalanilgan adabiyotlar

1. Katta ashula (gramplastinka). Toshkent, 1987.
2. Maqomlar. 2 komplektli gramplastinka. Toshkent, 1987.
3. Farg'ona hofizlari, 2 komplektli gramplastinka. Toshkent, 1987.

AKTYORNING OBRAZ USTIDA ISHLASHI (QO‘QON SHAHAR MUSIQALI DRAMA TEATRI AKTYORI, MARHUM USTOZ SAN‘ATKOR, RAXMANJON PO‘LATOV ROLLARI TALQINIDA)

Mushtariybegim G‘ofurjon qizi Komilova
mushtariybegimkomilova@gmail.com

Komilov Mo‘minjon Abduraximjon o‘g‘li
mominjonkomilov@gmail.com

Ilmiy rahbar: Professor Sh.Usmonov

O‘zbekiston davlat san‘at va madaniyat institutining Farg‘ona mintaqaviy filiali

Annotatsiya: Har bir jamiyatning ijtimoiy va ma‘naviy hayotida san‘at va madaniyatning tutgan o‘rni beqiyosdir. Shuningdek bizning Yangi O‘zbekiston deya atalmish jannatmakon yurtimizda ham. San‘at tushunchasi keng qamrovli tushuncha bo‘lib, inson va jamiyatning rivojlanish va taraqqiyotida o‘ta muhim o‘rin egallaydi. Bastakor, rassom, xaykaltarosh, sozanda, aktyor, rejissor, raqqos, qo‘shiqchilar bir so‘z bilan aytganda biz ularni ziyolilar deb ataymiz. Ziyoli s o‘zining lug‘aviy ma‘nosi Ziyonur, yorug‘lik tarqatuvchi demakdir. Aktyor ham nafaqat o‘z san‘ati bilan, shaklu-shamoyili, muomulasi, xulqu-odobi bilan keng omma o‘rtasida ziyonur tarqatuvchi inson xisoblanadi. “San‘at donishmandlik sari qo‘yilgan ilk qadam” degan edi Aristotel. San‘at inson tafakkurining maxsuli xisoblanar ekan, uning asosiy vazifasi inson ma‘naviy ruxoyatiga ta‘sir etishdan iboratdir. Bu esa san‘atkorlardan yuksak ma‘naviyatni talab qiladi.

Kalit so‘zlar: obraz, psixofizik, musiqali drama, talqin, mahorat, rol, ichki-psixik, ijro, teatr, sahna, xatti-harakat, kechinma san‘at, qayta gavdalantirish, pyesa, rejissyor, aktyor, pafos, mizansaxna, ovoz, nutq, plastika, yechim, xolat

THE WORK OF THE ACTOR ON THE IMAGE (IN THE INTERPRETATION OF THE ROLES OF THE ACTOR OF THE KOKAND CITY MUSICAL DRAMA THEATER, THE LATE MASTER ARTIST, RAKHMANNON POLATOV)

Mushtariybegim Gofurjan kizi Komilova
mushtariybegimkomilova@gmail.com

Mominjon Abdurakhimjon o‘g‘li Komilov
mominjonkomilov@gmail.com

Scientific supervisor: Professor Sh.Usmonov

Fergana regional branch of Uzbekistan State Institute of Art and Culture

Abstract: The role of art and culture in the social and spiritual life of every society is incomparable. Also in our paradise country called New Uzbekistan. The concept of art is a comprehensive concept and occupies a very important place in the development and progress of a person and society. Composers, artists, sculptors, musicians, actors, directors, dancers, singers, in one word, we call them intellectuals. The dictionary meaning of the word "Ziyoli" means Ziya-nur, the one who spreads light. An actor is considered a person who spreads knowledge among the general public not only with his art, but also with his appearance, behavior, and manners. "Art is the first step towards wisdom," said Aristotle. As art is considered a product of human thinking, its main task is to influence the spiritual spirit of a person. This requires high spirituality from artists.

Keywords: image, psychophysical, musical drama, interpretation, skill, role, inner-psychic, performance, theater, stage, behavior, experience art, re-embodiment, play, director, actor, pathos, mise-en-scène, voice, speech, plasticity, solution, condition

Ma'lumki, Qo'qon shahri azal-azaldan san'atkorlar, yozuvchilar va hunarmandlar shahri hisoblanadi. Xo'qandi latif deb atalishi ham bejiz emas albatta. Latif kuy qo'shiqlari, latif askiyalari, o'ziga xos latif tarixi bunga yaqqol misol bo'la oladi. Ushbu latif shaharning teatr san'ati ham respublikamizda o'z o'rniga ega ekanligi hech kimga sir emas. Shaharning ko'rkiga ko'rk qo'shib turgan Qo'qon shahar musiqali drama teatri ham so'ngi yillarda davlatimiz tomonidan ilgari surilayotgan, yangi siyosat, xususan yangi O'zbekistonning taraqqiyot strategiyasiga o'z hissasini qo'shgan xolda, ko'plab yangi, yetuk, milliy va chet-el klassik asarlariga qo'l urib, ijodiy izlanishlar olib bormoqda.

Qo'qon shahar musiqali drama teatri respublikamizda o'ziga xos, ijodiy hamda ijro uslubi bilan yaqqol ajralib turadi. Buni aktyorlarning vodiylilarga xos chapani, samimiy, emotsional ijrolari orqali ko'rishimiz mumkin. Aktyorlarga biror rol ishonib topshirilar ekan, har-bir aktyor mas'uliyat bilan o'zlarining vazifalarini bajarishga kirishadilar. Bunda asosan tajribali aktyorlarning o'rni muhim ahamiyat kasb etadi. Tajribali ustoz san'atkorlarning mahorat maktabi, yosh iste'dodli aktyorlarni tarbiyalashda ahamiyatli ekanligi bois teatrdan ustoz-shogird an'anasiga ham katta e'tibor qaratilgan. Ustoz san'atkorlarning yoshlar bilan, doimo ijodiy hamkorlikda ekanligi bunga yaqqol misol bo'la oladi. Bu ham albatta teatr sahnasida, har jihatdan mukammal asarlar yaratilishiga turtki bo'lmoqda. Har bir aktyor rol ijro etayotganda tahlil etilgan obraz maqsad-vazifasining muhim ekanligini yodda tutishi lozim.

Aktyor ijro etayotgan har bir roli uchun u xoh ijobiy, xoh salbiy bo'lsin, ana shu rolning o'zigagina xos bo'lgan jest-mimikalar ifodasini yaratadi. Har bir obraz timsolida aktyor ana shu rolning hayoti bilan yashab, uning tili bilan so'zlashi lozim.

Mazkur jarayonda uning fizik holati ham: yurish turishi, gapirish uslublari, harakatlari ham ana shu obraz qiyofasiga moslashib boradi. Bu borada Qo‘qon shahar musiqali drama teatrining ustoz san‘atkori Rahmonjon Po‘latov o‘ziga xosligi bilan ajralib turadi. Rahmonjon Po‘latov o‘ziga xos ijro uslubiga ega bo‘lib, xoh tarixiy, xoh zamonaviy asar bo‘lsin aktyor ijrosida o‘zgacha yondashuvni ko‘rishimiz mumkin. Eng avvalo aktyorning o‘ziga xosligi uning mas’uliyati, intizomi, jamoaviy ishda boshqalarga nisbatan faol va talabchan ekanligi bilan ajralib turishi lozim. “Muomalada shirinsuxan bo‘lish, kundalik hayotda - kamtar bo‘lish, jamoa ishida bir-biriga yelkadosh bo‘lish, yurish-turishda oliftagarchilik qilmaslik va manmansiramalik, o‘zini ko‘z-ko‘z qilmaslik, tanqidiy fikrlarga sabrli bo‘lish, o‘zgalar fikri bilan hisoblashish, mashg‘ulotlarda jiddiy intizom va fikrni bir joyga jamlash, kichik rollar yo‘q, kichik aktyorlar bor, bugun - Gamlet, ertaga - sahna ishchisi ko‘pchilik oldida, mahoratli aktyor uchun roldan voz kechish, teatr ijodiy hayotida har qanday qonunni buzish - bu jinoyatdir, kechga qolish, erinchoqlik, o‘jarlik, asabiylashish, yomon xarakter, rolni bilmaslik, bir narsani ikki marotaba qaytarishga majbur qilish - ish uchun juda zararli bo‘lib, uni ildizidan quritishi lozim.”, deb ta’kidlaydi teatr asoschilaridan biri E.B.Vaxtangov. Aynan ushbu ko‘rsatmalarga amal qilish bo‘yicha xislatni R.Po‘latov timsolida ham ko‘rishimiz mumkin. R.Po‘latov o‘zi uchun ishonib topshirilgan obraz ustida chuqur izlanish olib boradi. U eng avvalo pyesani ko‘p marotaba o‘qish orqali asarni mukammal o‘rganadi. Aktyor pyesani mukammal o‘rganib bo‘lgach, muallif haqida ma’lumotlar to‘playdi va uning boshqa asarlarini o‘rganishga kirishadi. Bu jarayonda aktyor, rejissyor bilan muntazam ravishda suhbatlashib o‘zi uchun kerakli ma’lumotlar to‘playdi. Rejissorning o‘y fikrlari bilan muntazam qiziqishi orqali o‘zi uchun topshirilgan rolni qanday qayta gavalantirish kerak ekanligini o‘rganadi.

Rejissorning g‘oyasi, asarni sahnalashtirishda qanday shakl va uslublardan foydalanishi bilan qiziqadi va o‘zining takliflarini bevosita rejissyor bilan o‘rtoqlashadi. Aktyor biror obraz ustida ishlar ekan rejissor bilan do‘stlashib olishga harakat qiladi. Bu esa aktyorning qaysidir ma’noda ayyorligidir. Bu ham albatta o‘z mevasini beradi va aktyorning ijrosining o‘ziga xosligiga sabab bo‘ladi. Ijodkor, pyesani mukammal o‘rganib bo‘lgach, rejissyorning talablarini birin-ketin amalga oshirishga kirishadi. Buni “stol atrofida o‘qish” jarayonida kuzatish mumkin. “Stol atrofida o‘qish” jarayoni bo‘lar ekan, aktyor, har-bir so‘zga alohida e’tibor bilan, diqqat qaratadi. Har-bir so‘zning aniq, tushunarli va ta’sirchan chiqishini ta’minlashga harakat qiladi. Bu borada yosh ijodkorlarga ham o‘zining ko‘rsatma va tavsiyalarini berib borar ekan, yosh ijodkorlar ham bevosita unga ergashadi. Ammo aktyorning ijodi ham kamchiliklardan holi emas. Ba’zida ijodkor asardagi so‘zlarni shevada talqin etadi. Bu holatga ba’zi rejissorlar ko‘z yumadi. Ba’zilar esa bu vaziyatni tuzatishini qat’iy talab etadi. Aktyorning rol ustida ishlashga nisbatan yondashuvining o‘ziga

xosligidan yana biri, bu, aktyor "stol atrofida o'qish" jarayoni bo'ladimi, yoki sahnada bo'ladimi, albatta qo'lida yozilgan pyesa so'zlariga tez-tez ko'z yuritadi. Bu holat, ijodkor har bir so'z uning uchun ahamiyatli ekanligini anglatadi. Albatta bu holat doim ham takrorlanmaydi. Asosan murakkab, salobatli va mas'uliyatli rollarni ijro etayotganda bunday holatga duch kelishimiz mumkin. "Stol atrofida o'qish" jarayoni davom etarkan R. Po'latov o'z ishiga jiddiy yondashib, qahramoni iztirob cheksa, iztirob chakadi, quvonsa, birga quvonadi. Bu ham albatta tahsinga sazovor bo'lib, shunchaki ijod qilish teatr san'atida mutlaqo mumkin emasligini anglatadi. Ammo shuni ham ta'kidlab o'tish joizki, besh qo'l barobar emas. Ayrim aktyorlar mas'uliyatni his etish o'rniga, o'zlariga topshirilgan rolga hafsalasiz, "qo'l uchida" munosabatda bo'ladilar. Ustoz aktyorlar ana shunday mas'uliyatsiz "artist"larga dakki berib, ularni to'g'ri yo'lga solib turishga harakat qiladilar. Darhaqiqat teatr san'atida bunday "artist"larga nisbatan aktyorlik san'ati maktabi darg'asi, K.S.Stanislavskiy shunday deydi: "Ijodga qiziqtirish juda qiyin, lekin bu ishtiyoqni o'ldirish juda ham oson. Butun bir guruhning ishini to'xtatishga hech kimning haqqi yo'q. Jamoat ishida harbiychasiga po'lat intizom bo'lishi kerak. Aktyorlik ham harbiylar kabi temir intizomlikni talab etadi."¹ "Stol atrofida o'qish" jarayoni bevosita sahnaga "sahnalashtirish" jarayoniga ko'chgach, R.Po'latov yanada o'zgacha ko'rinadi. "Stol atrofida o'qish" jarayonidagi "aktivlik" mutlaqo o'zgacha uslubda ya'ni og'ir, bosiqlikka almashadi.

Ijodkor sahnada xatti-harakat qilar ekan og'ir, vazmin, kam harakat bo'lib qolganini ko'ramiz. Ammo bu ichki kechinmasida mutlaqo boshqa ekanligi ko'zlarida namoyon bo'ladi. Jest-mimikalardan juda kam, ammo o'rinli foydalanish aktyorning ayni rol talqinida namoyon bo'ladi. Tashqi ko'rinishidan kam harakat bo'lib ko'rinsada aktyorning ichki-psixik harakati, izchil va rivojlanib boradi. Bu borada ijodkor Stanislavskiyning aktyorlik san'ati maktabiga ko'proq amal qilishini anglashimiz mumkin. Jumladan, K.S.Stanislavskiyning quyidagi ko'rsatmalari yodimizga tushadi: "Sahnada qimirlamay o'tirgan kishi ham xatti-harakat qilayotgan bo'lishi mumkin. Lekin tashqi-jismoniy emas, balki ichki-psixik harakatdir. Binobarin jismoniy sokinlik ko'pincha kuchli ichki xatti harakat tufayli sodir bo'ladi, bu ijod qilishda juda muhim, juda qiziqarlidir. San'atning qimmatini, uning ma'naviy mazmuni bilan belgilanadi. Shuning uchun sahnada ham jismoniy, ham ruhiy xatti-harakat qilmoq kerak."² Demak R. Po'latovning ijrosida faqat ichki - psixik harakatning o'zi yetarli emas. Ijodkor albatta jismoniy xatti - harakatni ham o'z ijodiga tatbiq etishi muhim hisoblanadi. Ba'zan shunday aktyorlarga duch kelamizki ular sahnada biron bir obrazni gavdalantirayotganda uning sahnadagi xatti-xarakatlari tushunarsiz va maqsadsiz ekanligi ko'rinib qoladi. Aktyorning hattoki butun badani masalan qo'li, o'ziga bo'ysunmaydi. U qo'lini qanday ishlatishni bilmay, goh beliga taqab oladi, goh

¹ K. S. Stanislavskiy "Aktyorning o'z ustida ishlashi" Toshkent – "Yangi asr avlodi" – 2017. 14-b.

² K. S. Stanislavskiy "Aktyorning o'z ustida ishlashi" Toshkent – "Yangi asr avlodi" – 2017.63-b

tushunarsiz ravishda jest-mimika qiladi. Bu esa aktyor o'zi gavdalantirayotgan obrazini timsolini ko'z oldiga keltirmay shunchaki "shunday qilishim kerak, shunda harakatsiz qolmayman" deb xatti-harakat qiladi. Buni esa mutlaqo sahna san'atiga zid deb aytishimiz mumkin. Bunday aktyorlar sahnada, o'zini qanchalik achinayotgan, iztirob chekayotgan qilib ko'rsatmasin, tomoshabin buni darhol payqab oladi. Negaki, uning barcha urinishlari inson tabiatidagi qonunlarga zid bo'lib, tabiiy ravishda tug'ilmaydi. Aslida, boshiga falokat tushgan kishi o'z xohishi bilan iztirobga tushmaydi. Bunday kezlarda havaskor aktyor o'zini iztirob chekishga majbur qiladi. Zo'rlab ko'z yosh chiqazmoqchi bo'ladi. Aslida-chi? Xoxolab kulayotgan odam, juda ham kulishni istagani uchun kuladimi? Aksincha, u qanchalik qattiq kulmasin, shunchalik kulgisini tiyishga harakat qiladi.

Havaskor aktyor esa o'zini zo'rlab kuldirmoqchi bo'ladi. Soxta kulgi hamisha nosamimiy va sun'iy ko'rinadi. R. Po'latovning ijodida shunday soxtaliklarga deyarli duch kelmaymiz. U hamisha ijodiga professional nuqtai nazar bilan yondashadi va ijrosining ta'sirli va ishonchli chiqishiga erishadi. R.Po'latov sahnada mizanssenalardan uncha yorqin tarzda foydalanmay balki asosiy e'tiborini yuqorida ta'kidlab o'tganimizdek ichki-psixik harakatga qaratadi. Aktyorning ijodida Meyrxoldning "Biomexanika"sini deyarli uchratmaymiz, aksincha uning ijro mahoratining asosi "kechinma san'at"ga suyanadi. Bunday ijrolarni ko'plab, spektakllarda yaratgan obrazlari orqali tahlil qilishimiz mumkin. Masalan: R.Po'latov ijrosida "Qo'qonning o'n ikkinchi darvozasi" (Nurilloxoji Abdullayev) tarixiy spektaklida, Qo'qon xoni, "Xudoyorxon" obrazining talqinida aktyor, ayni "kechinma san'ati"dan unumli foydalangan bo'lib, og'ir, bosiq, mulohazali hukmdor sifatida namoyon bo'lgan. Aktyor davlat arbobi sifatida sahnada xatti - harakat qilgan ekan, qarama - qarshi kuchlarga nisbatan emotsional munosabatda bo'lishi, ortiqcha "pafos"ga berilmasdan sahnada real xatti - harakat qilishi, ijodkor ijrosining jozibadorligini oshirgan. Yuqorida aktyorning mizanssenadan yorqin tarzda foydalanmasligi haqida fikr yuritgan edik, ayni "Xudoyorxon" obrazida bunga guvoh bo'lishimiz mumkin. R.Po'latov ushbu obrazni gavdalantirish chog'ida asosiy e'tiborini obrazning jismoniy hatti-xarakatiga emas balki o'z uslubida ya'ni ichki-psixik harakatga qaratgan. Shu bois sahnada aktyor o'zi uchun ajratilgan, taxti ravonda, qimirlamay o'tiradi va partnyorlari bilan psixologik munosabatda bo'ladi. Faqatgina so'ngi daqiqalarda avanssenaga chiqadi va tomoshabinga yuzlanib, so'ngi so'zlarini aytadi. Bu ijro qaysidir ma'noda zerikarli bo'lib tuyilishi mumkin. Ammo R. Po'latov talqinida, bu obrazning yorqin qirralari ochib berilgan desak mubolag'a bo'lmaydi. Sababi aktyor, taxti ravonda tashqaridan qaraganda shunchaki hech qanday harakatsiz, o'tirgandek tuyiladi. Ammo voqealar rivojida tomoshabin ko'z o'ngida, xon savlatli taxtda emas, aksincha igna ustida, nochor, vatanidan ayrilayotgan, hamda sotqinlarning xoinligidan azob chekib o'tirgan, oddiy vatan o'g'loni sifatida, namoyon bo'ladi.

Ijodkorning soʻngi daqiqalarda, vatan qadri, vatanni sevish kabi tuygʻularni uygʻotuvchi monologi tomoshabin qalbining nozik torlarini chertadi. Aktyorning ushbu ijrosi orqali, K.S.Stanislavskiyning "kechinma san'ati" unsurlari yaqqol namoyon boʻlganligini anglaymiz. Chunki aktyor sahnada juda kam harakat qilgan boʻlsa-da, uning butun vujudi faol xatti-harakatda boʻlib turadi. Aktyor sahnada yurmaydi, qimirlamaydi, ammo uning ichki dunyosida, fikrlarida, katta kurash kechayotganini tomoshabin yaqqol anglab, tushunib turadi. U bilan birga yashaydi, birga qaygʻuradi, birga iztirob chekadi. Bu esa R. Poʻlatovning aktyorlik mahorati yorqin darajada ekanligini anglatadi. "Shuni unutmasligimiz lozimki, aktyor rejissyorning ish quroli boʻlishi bilan birga, u jonli shaxs va ijodkordir. Ya'ni aktyor ijodkor sifatida rejissyor san'atining materiali hisoblanadi. Aktyorning ijodiy dunyoqarashi, badiiy gʻoyalari, fantaziya va "hissiyoti va ijtimoiy tajribasi, hayotiy bilimi va koʻnikmalari, did, temperament, yumor hissi, sahnaviy layoqati - bularning barchasi rejissyor ijodiyotining qurolidir.

Aktyor va rejissyor oʻrtasidagi ijodiy hamkorlik nafaqat rejissura san'ati, balki zamonaviy teatrning ham asosi hisoblanadi.³" R. Poʻlatov ham oʻz ijod yoʻlida, ana shunday ijodiy hamkorlar bilan, koʻplab ijodiy ishlarni amalga oshirgan. Yuqorida ijodkorning, ana shunday ijodiy ishlaridan birini tahlil qilib koʻrdik. Bu tahlil tarixiy asarda R.Poʻlatovning oʻz vazifasiga yondashuvi haqida boʻldi. Ana endi, R. Poʻlatovning zamonaviy, bugungi kungi dolzarb muammolarni oʻz ichiga olgan asarlarda, yaratgan obrazlarining tahlilini koʻrib chiqsak. "Aktyor qanday obraz yaratishidan qat'iy nazar, oʻz nomidan, oʻz hissiyoti, kechinmasidan kelib chiqib ish koʻrishi kerak. U biron bir rolda oʻzligini yoʻqotib qoʻyar ekan, oqibatda tabiiy hissiyot, kechinmadan ayrilgan obrazi organikligini ham yoʻqotadi. Har qanday obrazning tabiiy hissiyotini aktyorning oʻzigina bera oladi. Shu tufayli aktyor har qanday qahramonni oʻz nomidan, muallif tomonidan berilgan shart-sahroitga koʻra ijro etishi kerak." Shu bois koʻplab rejissyorlar teatrga asar olib kelar ekan, hayotiy tajribasi yuqori boʻlgan aktyorlar bilan ishlashni asosiy maqsad qilib oladi. R.Poʻlatov ana shunday hayot tajribaga ega aktyor boʻlganligi sababli, unga doimo, aktyorning oʻzidan kelib chiqib obraz yarata oladigan rolni taqdim etadilar. Ana shunday asarlardan biri "Qoʻngʻiroq" (Ilhom Oʻrmon) spektaklida "Poʻlat" obrazi boʻlib, asar voqealari, uzoq muddat bir maktabda ishlab, yetuk shogirdlarni tarbiyalagan halol va samimiy ustoz haqida hikoya qiladi. R.Poʻlatov ushbu obrazni talqiniga rejissyorning talabi bilan, oʻzgacha uslubda yondashdi. Endi aktyor mizanssenalarda faol boʻlishga intildi. R. Poʻlatov har bir repetitsiya jarayonida yangidan yangi dalillar, xatti-harakatlar, fikr-gʻoya, vazifalar aniqlab, kashf etib bordi. Ijodkor asarni sahnalashtirish jarayonida, har bir harakatdan tabiiylik, haqiqiylik, mantiqni qidirib topa boshladi. Aktyorning bu obrazida ham ichki - psixik harakat birinchi oʻrinda ekanligi koʻrinib turadi. Shu bilan

³ Anvarov O. "Oriental Art and Culture" Scientific-Methodical Journal Volume 3 Issue 1 / March 2022

birga aktyor sahnada faol psixofizik xatti-harakat qila boshladi. R.Po‘latov “Qo‘ng‘iroq” spektaklida yaratgan obrazini asosan, o‘zining hayotiy tajribalari orqali talqin qilgan. Aktyor asosiy e‘tiborini qahramonning avtobiografiyasiga qaratdi. O‘zi yaratmoqchi bo‘lgan qahramonining tarixini ishlab chiqdi. Bunda asosan asar muallifining fikrlaridan keng foydalandi, masalan muallif qahramoni haqida, atrofdagilar u haqda, o‘zi-o‘zi haqida, kabi savollarga javob berish orqali kerakli xarakter izladi. Natijada yuqorida aytib o‘tganimizdek o‘z kasbining fidoiysi, sodda, samimiy, halol, talabchan, kabi xislatlarni o‘z qahramoniga tatbiq eta oldi. Avtobiografiyasiga esa, Avg‘on qatnashchisi bo‘lganligi sababli, ko‘plab qiyinchiliklarga duch kelganligi, shu sababdan, garchi matematika o‘qituvchisi bo‘lsa ham, o‘quvchilariga, o‘z vatani tarixini mukammal bilish, uni sevish, ko‘z qorachig‘idek asrash kerakligini anglatuvchi, vatanparvar o‘qituvchi, sifatida kiritdi. Aktyor sahnada hatti-xarakat qilar ekan, voqealar rivoji bilan birga rivojlanib bordi. Qarama-qarshi kuchlar, g‘oyalar, fikrlar bilan faol kurashlar olib bordi. Ijodkor har bir harakati jonli va organik chiqishiga erisha oldi desak mubolag‘a bo‘lmaydi. Eng muhimi tomoshabin, ijodkorning kechinmalariga beixtiyoriy ravishda ergashib, u bilan birga yashadi. Shu bilan birga, aktyorning ushbu spektaklda yaratgan obrazi, tomoshabin qalbida yaxshi sifatleri bilan joy oldi. R.Po‘latov ana shunday ko‘plab ijod mahsullarini yarata olgan tajribali aktyor sifatida teatr san‘atida o‘z o‘rniga ega bo‘lgan san‘atkordir. Uning talqinida ko‘plab, yorqin xarakterli obrazlar yaratildi va tomoshabinlar qalbida iliq ta’sirot uyg‘ota oldi. R.Po‘latovning ijro uslubiyatini tahlil qilish yosh aktyorlarga, kelgusida rol ustida ishlashda bevosita maktab bo‘lishiga ishonchimiz komil. Xulosa qilib aytganda, teatr sahnasi har bir aktyor mahoratini charxlovchi haqqoniy maydon hisoblanadi. Aktyorlik mahorati negizlarini yorituvchi ustoz san‘atkorlarning tajriba maktabi san‘atning muhim poydevori hisoblanmish aktyorlik kasbi rivoji uchun, sezilarli ravshda, hissa qo‘shadi deb umid qilamiz. Shuningdek teatr san‘atida ko‘p yillik tajribaga ega aktyorlarning ijro talqinini o‘rganish, ularning ijod yo‘lini doimiy kuzatib borish, bugungi yosh aktyorlarni tarbiyalash masalasida ko‘makchi bo‘la olishi mumkin. Bo‘lajak aktyorlarning etikasi, estetikasini shakllantirishda albatta tajribali aktyorlarning, tajriba maktabi bevosita muhim o‘rin egallaydi. Shuningdek, rol ustida ishlash, o‘z ishiga mas’uliyatli bo‘lish, kasbga sodiqlik, hamisha izlanishda bo‘lish kabi xislatlarni uyg‘otishda tajribali aktyorlarning ijod yo‘li, muhim ahamiyat kasb etishi, tahlillarda namoyon bo‘ladi.

Foydalanilgan adabiyotlar

1. K. S. Stanislavskiy – “Aktyorning o‘z ustida ishlashi” (T. Xo‘jayev tarjimasini) Toshkent – “Yangi avlod”- 2017
2. R. Dehqonov – “Aktyorlik mahorati” o‘quv qo‘llanma Qo‘qon “ART PRESS” 2023

3. Anvarov O. - "Oriental Art and Culture" Scientific-Methodical Journal Volume 3 Issue 1 / March 2022

4. M. Abdullayeva "Dramatik teatr va kinoda aktyorlik mahorati" "Tafakkur qanoti" nashriyoti Toshkent – 2014

5. M. Abdullayeva. "Sahna mahorat maktabi" "Chashma print" nashriyoti Toshkent — 2011

6. M. Abdullayeva. "Rejissura" "Adabiyot uchqunlari" nashriyoti Toshkent – 2016

7. R. Usmanov "Rejissura" "Fan" Toshkent — 1997

8. J. Mahmud "Aktyorlik mahorati" o'quv qo'llanma Toshkent – 2005

9. A.Umarov, Z.Mirzaxandamov X o'qandi Latif. San'atayvoni. "Farg'ona" nashriyoti 2011-yil.

10. J.Maxmudov,X.Maxmudova.Rejissura asoslari. Darslik.Toshkent 2008.

**PROFESSIONAL KADRLAR - QO'G'IRCHOQ TEATRI KELAJAGINING
TAYANCHIDIR (G'.HAMROYEVNING QASHQADARYO VILOYAT
QO'G'IRCHOQ TEATRIDA 1997/2004-YILLARDA AMALGA OSHIRGAN
REJISSYORLIK FAOLIYATI MISOLIDA)**

U.Musinov
ulugbek.musinov1995@mail.ru
Ilmiy rahbar: S.M.Qodirova
O'zDSMI

Annotatsiya: Ushbu maqolada rejissor G'.Hamroyevning Qashqadaryo viloyat qo'g'irchoq teatridagi ilk faoliyati haqida so'z boradi.

Kalit so'zlar: mustaqillik, rejissor, tarix, madaniyat, san'at, qo'g'irchoq teatri, aktyor, rassom, ta'lim, professionallik

**PROFESSIONAL PERSONNEL ARE THE BASE OF THE FUTURE OF THE
PUPPET THEATER (EXAMPLE OF THE DIRECTOR ACTIVITY OF G.
HAMROYEV IN 1997/2004 IN THE KASHKADARYA REGIONAL PUPPET
THEATER)**

U.Musinov
ulugbek.musinov1995@mail.ru
Scientific supervisor: S.M.Kadirova
UzSIAC

Abstract: This article tells about the first work of director G. Khamroev in the Kashkadarya regional puppet theater.

Keywords: independence, director, history, culture, art, puppet theatre, actor, artist, education, professionalism

Mustaqillik yillarida qator teatrlar singari viloyatlarda qo'g'irchoq teatrlari ham tashkil etila boshandi. Xozirgi O'zbek Milliy qo'g'irchoq teatrning davomchilari sifatida viloyatdagi qo'g'irchoq teatrlari ham o'z bag'riga qator yosh va iqtidorli ijodkorlarni yig'ib teatrning istiqbolini ularning ijdoiy faoliyatiga bog'ladi. Shunday ijodkorlardan biri Qashqadaryo viloyat qo'g'irchoq teatrining keyingi va eng asosiy rivojlanish tarixida katta ahamiyat kasb etgan, teatrning yangi va doimiy kadrlar faoliyatini yo'lga qo'yishda munosib xizmat qilgan, teatr repertuarini o'zining rango - rang spektakllari bilan boyitgan ijodkor G'ayrat Hamroyevdir.

G'ayrat Hamroyev 1974-yil Buxoro viloyatining Jondor tumanida tavavllud

topgan. G'ayrat Hamroyev san'atga bo'lgan qiziqishining boshlanishi haqida u bilan qilgan suhbatimiz davomida shunday xotirlaydi: "Maktab davrlarimdan "Bolalar teatri" to'garagiga qatnashardim. Ushbu dargohda Adham aka degan ustozimiz boshchiligida turli sahna ko'rinishlarida rollar ijro qilganman. Aktyorlik san'atiga qiziqishim meni keyinchalik san'at oliygohi dargohiga yetakladi".

Shu tariqa G'.Hamroyev maktabni tugatib, 1991-yilda Toshkent davlat madaniyat institutiga xujjatlarini topshiradi. Lekin talabalik baxti nasib etmaydi. 1992-yilda oldingi M.Uyg'ur nomli Toshkent Davlat San'at instituti hozirgi O'zbekiston davlat san'at va madaniyat institutining "Qo'g'irchoq teatr rejissorligi" ta'lim yo'nalishi talabasi bo'lish baxtiga muyassar bo'ladi. Institutda V.S.Iogelsendan qo'g'irchoq teatrining rejissorlik sirlarini puxta egallaydi.

Talabalik yillaridanoq ushbu sohani egallashga jiddiy yondashgan ijodkor diplom oldi spektaklini sahnalashtirish uchun Buxoro viloyat davlat qo'g'irchoq teatriga yo'l olgan. U yerda rejissori Galina Abbasovna bilan birgalikda Vyetnam xalq erktaklari asosida inssenirovka qilingan "Mushuk va maymunchalar" spektaklini omadli ravishda sahnalashtiradi. Diplom spektakli sifatida esa "Badjahl quyoncha" (M.Suponin asari, rassom V.Akudin) spektaklini O'zbekiston davlat qo'g'irchoq teatrida Sh.Yusupov boshchiligida sahnalashtirgan.

Yuqorida aytib o'tganimizdek SH.Yusupovga bo'lgan yangi murojaat tufayli G'.Hamroyev 1997-yilda Qashqadaryo viloyat qo'g'irchoq teatriga yo'l oladi.

Qashqadaryo viloyat qo'g'irchoq teatrida 1997-yilning avgust oylarida faoliyatini boshlagan G'.Hamroyevning ilk spektakli "Badjahl quyoncha" (M.Suponin asari, rassom V.Akudin) bo'lgan.

Shundan so'ng teatrdan jonlanish yuz beradi. Oradan biroz vaqt o'tib ya'ni 1997-yilning oktabr oyida teatrdan yaqindagina o'z faoliyatini boshlagan yaxshi bir iqtidor sohibi, teatr aktyori K.Dilmonov qalamiga mansub bo'lgan "Terakvoyning sarguzushtlari" spektakli (suhbat davomida aniqlangan spektakl) sahna yuzini ko'radi. Bu teatrdan sahnalashtirgan spektakllari orasida G'.Hamroyevning birinchi mustaqil ishi bo'lgan.

Dastlabki ijod namunalarining ahamiyati ham shundaki, bu asarlar ayni teatrning o'zida yaralgani, barcha jarayonlar teatrning mavjud shart-sharoitlaridan kelib - chiqqan holatda tashkil etilganidadir. Bu degan so'z teatrdan professional qo'g'irchoq teatr mutaxassisligi bo'yicha birgina G'.Hamroyevni va uning turmush o'rtog'ini aytmasa barcha a'zolar qo'g'irchoq teatr sohasi bo'yicha ma'lumotga ega bo'lmagan, dastlab viloyat musiqali drama teatr aktyorlari bo'lgan, keyinchalik oradan ikki - uch yil vaqt o'tgach Qarshi san'at kolleji, Qarshi madaniyat kollejining boshqa ta'lim yo'nalishlarini bitirgan yoshlar edi.

E'tiborga molik jihati shundaki, teatr dargohida na rassom, na qo'g'irchoq ustasi, na dekorator rassom va shu kabi boshqa ijodkor mutaxassislar bo'lmagan.

Natijada teatrda faoliyat yuritayotgan aktyorlar jamoasi G'.Hamroyev boshchiligida barcha ishlarni o'zlari amalga oshirgan. Eng qizig'i dramaturg ham o'zlari bo'lgan.

Ushbu yillarda respublika miqyosida an'anaviy qo'g'irchoq teatr uslubidagi spektakllarni sahnalashtirish o'ziga xos tendensiyaga aylanib bormoqda edi. Jumladan bu haqda teatrshunos olim M.Qodirov va S.Qodirovaning "Qo'g'irchoq teatr tarixi" kitobining "Qo'g'irchoq teatri mustaqillik yillarida" nomli bo'limida respublika va viloyat teatrlari faoliyatiga nazar tashlanib shunday ma'lumotlar keltiriladi: "Viloyat teatrlarida ham xalq ijodiga, an'anaviy qo'g'irchoq teatri uslubi va vositalariga qiziqish, bir tekis bo'lmasa - da, jiddiy tus olayotgani e'tiborga molik. Buxoro va Toshkent teatrlarining "Chodir jamol", Xiva teatrining "Afandi hangomalari", Jizzax teatrining "Tomoshada tomosha" (1993), Andijon "Lola" teatrining "Bor ekanu yo'q ekan..." (2000) spektakllari bunga misol bo'la oladi".¹

Bu yangiliklarni yaxshi anglagan, qolaversa o'zida shunday asarni sahnalashtirish istagi kuchli bo'lgan ijodkor G'.Hamroyev endilikda viloyat qo'g'irchoq teatr jamoasi bilan o'zbek milliy qo'g'irchoq teatrining qahramoni Kachalpolvon ishtirokidagi "Ochko'z kachal" (G'.Hamroyev, K.Dilmonov) spektaklini sahnalashtiradi.

"Chodir jamol" uslubidagi teatrning o'ziga xosligi shundaki, spektakl voqealari markazida bosh qahramon Polvon Kachal obrazi turgan bo'lib, unda ijtimoiy hayot haqidagi voqealar satira, yumor vositalari orqali ifoda etilgan. Shuningdek, uning xotini obrazi ya'ni Bichaxon ham ushbu tipdagi asarlarning bosh obrazidir.

Biz an'anaviy teatr haqida gapirar ekanmiz, uning ijtimoiy fosh etuvchi va yumoristik xarakterga ega ekanligini, muhim mafkuraviy va estetik ahamiyat kasb etishini aytib o'tishimiz lozim. Shu jihatdan olib qaraganda qo'g'irchoqbozlar professional san'atkor bo'lganliklaridan, ular yaratgan teatrning g'oyaviy - badiiy darajasi ham yuqori bo'lgan.

Joriy spektaklda ham Kachal Polvon ishtirokidagi voqea bayon etiladi. Unga ko'ra Kachal Polvon bozorda olmafurushni uchratib qoladi, va olmalarni yuvmasdan paqqos tushiradi. Shundan keyin Kachal Polvon qorin og'rig'i bilan og'rib qoladi hamda boshidan ko'pgina sarguzashtlarni kechiradi. Korfarmon bilamizki, Kachal Polvon spektakllarining boshqaruvchisi bo'lgan. Bu spektaklda ham uning chorlovi bilan Xitoydan tabib chaqiriladi. Polvonlar kurashi ham aks etadi. Tomosha yechimi sifatida esa maxsus dorini ichgan Kachal Polvon darddan holi bo'ladi. Mana shu sahna bilan bog'liq holat ayniqsa qo'g'irchoq teatriga xos bo'lgan qiziqarli turyuklar (bunda o'zaro mo'jizali tuyulgan xatti - harakatlar asosidagi qiziqarli ko'rinishlar) bo'lgan. Ya'ni Kachal Polvon qornidan olmalarning tushishi qiziqarli ravishda olmalar tushirish harakati orqali mo'jizaga ega bo'ladi. Buni ko'rgan bolajonlar

¹ M.Qodirov, S.Qodirova. Qo'g'irchoq teatri tarixi.T.,Talqin, 2006, 157 b.

yuzida kulgu, tabassum jo'sh uradi. Shu kabi qiziqarli sahnalarga boy bo'lgan spektakl 1998-yilda sahna yuzini ko'radi.

Spektaklda Shuxrat Hamroyev - Kachal Polvon, Ikrom Saidolimov -Korfarmon, Masxaraboz rollarini o'ynashadi. Kachal Polvon jonli plan birga qo'g'irchoq turining qo'ldopli turida ham o'ynaladi. Polvonlar esa katta xajmli, ichiga bir kishi kiyib o'ynaladigan qo'g'irchoqlar orqali tomosha ko'rsatadi. Joriy spektaklda ham rassomlik ishlarini, qo'g'irchoqlarni yasashni teatr jamoasi G'.Hamroyev boshchiligida amalga oshirishadi. Asarda g'oyaviy jihatdan ochko'zlik, tartiblarga amal qilmaslik illatlari aks ettirilgan

G'.Hamroyev 1998-yilda bevosita Qarshi madaniyat bilim yurtiga aktyorlik san'atidan dars berish uchun taklif etiladi. Bilim yurti talabalari bilan "Yovuz rux" (Qilich Abdinabi) degan dramatik asar sahnalashtiradi.

1999-yilda G'.Hamroyev teatrda rahbar sifatidagi faoliyatini boshlagan. Bu davrda U teatr aktyorlari jamoasiga astalik bilan Qarshi madaniyat kolleji, Qarshi san'at kollejini bitirgan va shu yillarda tahsil olgan kadrlarni jalb eta boshlaydi.

Ularning safida Akmal va Farxod Xudoyorov, Saodat Saidova, Ilyos Qurbonov, Alijon Aminov, Oygul Xo'janova, Shuhrat To'xtamishov, Shokir Olimshoyev, Turdimurod Xudoyberdiyev, Alijon Ro'ziboyev kabilar bo'lishgan.

G'.Hamroyev Qashqadaryo viloyat qo'g'irchoq teatrida rahbar hamda badiiy rahbar sifatida ishlar ekan sohadagi professional kadrlarni yetishtirish masalasida jiddiy ishlarni amalga oshiradi.

Teatrda mavjud shart - sharoitlar inobatga olinadi. Ular orasida eng jiddiy muammolardan biri qo'g'irchoq teatri san'ati sohasi bo'yicha mutaxassislikka ega bo'lmagan jamoaga ushbu sohaning sir - asrorlarini o'rgatish masalasi edi. Bu muammoning yechimi sifatida o'zi hamda turmush o'rtog'i Xamroyeva Sanoxon bilan birgalikda aktyorlik mahorati, qo'g'irchoq boshqarish asoslari, sahna nutqi fanlarini ma'lum vaqtlar kesimida o'rgata boshlashadi.

Uzoqni ko'ra bilgan, o'z sohasini mukammal egallagan rejissor G'.Hamroyevga alohida iste'dod egasi sifatida baho berar ekanmiz taniqli pedagog R.Usmonovning fikrlari nechog'lik ahamiyatli ekanligini anglaymiz: " rejissorning vazifasi asosan spektakl yaratish bo'lsa ham ammo u faqat shu ish bilan shug'ullanmay, hozirgi teatrda u teatrning ijodiy yo'nalishini belgilaydigan bosh ijodkor hisoblanadi. Bundan ko'rinib turibdi-ki, G'.Hamroyev nafaqat bosh ijodkor balki ustoz sifatida ham o'z vazifasini to'laqonli uddalay olgan.

1998-yil 26-martda o'zbek teatri ijodkorlari uchun katta yangilik sifatida ko'rilgan O'zbekiston Respublikasining Birinchi Prezidenti Islom Karimov tomonidan "O'zbekiston teatr san'atini rivojlantirish to'g'risida"gi tarixiy farmon imzolanadi. Barcha teatr singari Qashqadaryo viloyat qo'g'irchoq teatri ham Respublika miqyosidagi o'rni mustahkamlash maqsadida mamzu jihatdan dolzarb,

zamonaviy asarlarni sahnalashtiradi, bir qancha festivallarda qatnashadi, ommaviy miqyosidagi bayram tadbirlarida faol ishtirok etadi. G'.Hamroyev rahbarligi, X.Sattarov bosh rejissorligidagi viloyat o'g'irchoq teatri jamoasi qo'g'irchoq teatrining turli xil janrlardagi, qolaversa kattalar uchun ham spektakllarni sahnalashtirish gullab - yashnagan yillari bo'lgan.

1994/2004-yilga qadar "Chimildiq" (Kattalar uchun, E.Xushvaqtoev asari, sahnalashtiruvchi rejissor X.Sattarov, 1997-yil), "G'alamislar qo'zg'oloni" (X.Sattarov asari, sahnalashtiruvchi rejissor X.Sattarov, 1998-yil), "Quvnoq masxarabozlar" (Xalq o'yinlari asosida K.Dilmonov asari, sahnalashtiruvchi rejissor G'.Hamroyev, 1998-yil), "G'aroyib mexr" (B.Orlovning "Oltin jo'ja" asari asosida, sahnalashtiruvchi rejissor G'.Hamroyev, 1999-yil), "Quyosh nuri" (Popesko asari, sahnalashtiruvchi rejissor G'.Hamroyev, 1999-yil), "Qitir - qitir kim bo'ldi" ("Chiy - chiyoyning sarguzashti" spektakli qayta sahnalashtirilgan) YE.Chepoyevetskiy asari, sahnalashtiruvchi rejissor X.Sattarov, 2001-yil), "Men bezori Barmaley" (X.Sattarov asari, sahnalashtiruvchi rejissor X.Sattarov, 2001-yil), "Qorinbotir" (A.Obidjon asari, sahnalashtiruvchi rejissor A.Xudoyorov, 2002-yil), "Yovuz rux" (Kattalar uchun, Q.Abdinabi asari, sahnalashtiruvchi rejissor G'.Hamroyev, 2003-yil), "Salom kelajak" (M.To'raqulov, X.Sattarov asari, sahnalashtiruvchi rejissor X.Sattarov, 2003-yil), "Sozandalar" (G.Jabborov, J.Ortiqov asari, sahnalashtiruvchi rejissor SH.To'xtamishev 2003-yil), "Burgut" (I.Ibrohimov asari, sahnalashtiruvchi rejissor X.Sattarov, 2003-yil) kabi spektakllar katta mehnat samaralaridir.

Bugungi kunda teatrlarimiz uchun G'.Hamroyev singari o'z sohasini juda chuqur anglaguvchi, uni sevuvchi fidoyi ijodkor va rahbarlar suv va havo singari zarurdir. Ushbu maqolada rejissor G'.Hamroyevning Qashqadaryo viloyat qo'g'irchoq teatridagi dastlabki faoliyatining yoritishga harakat qildim. Keyin yillar hamda bugungi kunda ham ushbu ijodkor bu teatr sahnasida qator asarlarni sahnalashtirgan hamda ko'plab zalvorli yutuqlarga erishgandir. Bular haqida esa keyingi ilmiy-ijodiy izlanishlarimda yoritishni maqsadga muvofiq deb bildim.

Foydalanilgan adabiyotlar

1. Qodirov M. O'zbek xalq og'zaki dramasi. T., Fan, 1963, 124-131 bb.
2. Speranskiy YE. Aktyor teatra kukol. M., VTO, 1965, s. 73.
3. Qashqadaryo va Surxonjaryo ekspeditsiyasi materiallari. O'zFASI fondi, inv.T-307
4. Qodirov M.X. O'zbek xalq tomosha san'ati. T.:O'qituvchi. 1981. 59-b
5. Sayfullayev B, J.Mamatqosimov. Aktyorlik mahorati. T.: Fan va texnologiya, 2012. 13-14 b.
6. Abdullayev A.A. Qo'g'irchoq teatrida rejissorlik xususiyatlari. Magistrlik dissertatsiyasi. - T., 2005. 4-b.

7. Yuldashev.T.I., Ikromov H.I., Muxtarov I.A, M.S.Muxtorova. Teatr va yosh avlod. T., 2012 y. 31-bet.
8. O‘rinov E. Qo‘g‘irchoq teatrlarida repertuar masalasi. Teatr, 2004, №1, 25-bet.
9. M.Qodirov, S.Qodirova. Qo‘g‘irchoq teatri tarixi.T.,Talqin, 2006, 157 b.

CHOLG‘U IJROCHILIGI VA CHOLG‘UNING TOVUSH IMKONIYATLARI

Shaxnoza Usmonova
Andijon davlat universiteti

Annotatsiya: Ushbu maqolada cholg‘u ijrochiligi va cholg‘uning tovush imkoniyatlari haqida so‘z boradi.

Kalit so‘zlar: major, minor, gamma, cholg‘u ijrochiligi, tovush imkoniyatlari, musiqiy qobiliyati, kompozitor

INSTRUMENT PERFORMANCE AND SOUND CAPABILITIES OF THE INSTRUMENT

Shakhnoza Usmanova
Andijan State University

Abstract: This article is about the performance of the instrument and the sound capabilities of the instrument.

Keywords: major, minor, gamma, instrumental performance, sound capabilities, musical ability, composer

Yakka mashg‘ulotlarda ijrochilik san‘atiga mas’uliyat bilan qarash, o‘zi tanlagan ixtisoslikni e‘zozlash, sevib o‘rganish, ustoz sozandalar ijro yo‘llari va uslublarini o‘rganish. Bittadan ikki oktavalik major va minor gamma, 3-4 ta har xil xarakter uslubidagi asarlar ijro etish. Asarlarni tanlash va o‘quv tarbiya jarayonini imkoniyati, musiqiy qobiliyati, musiqiy bilim doirasi, ijrochilik imkoniyatlar darajasini e‘tiborga olish.

Aksariyat hollarda Yevropa kompozitorlarining murakkab asarlaridan to‘g‘ridan-to‘g‘ri foydalanish hollari uchraydi. Bunday yondoshuv notog‘ri bo‘lganligi bois ko‘p hollarda kutilgan natida bo‘lmaydi va asar maromiga yetkazib ijro etilmaydi. Bunday hollarda har bitta milliy cholg‘uning imkoniyatlarini inobatga olgan holda yondoshuv bo‘lishi, ya‘ni asarning ayrim joylariga ma‘lum o‘zgarishlar kiritish (asar mohiyatini buzmaganda) orqali yaxshi natijaga erishish mumkin. O‘zbek va qardosh kompozitorlarining asarlarini ijro etishda ham shunday qilish kerak. Qardosh kompozitorining asari qaysi milliy cholg‘uga mo‘ljallab yozgan bo‘lsa, bunday asarlar shunga turdosh, o‘xshash cholg‘uga moslashtirilishi taqozo etiladi.

Asarning umumiy xarakteri, tonailigi, badiiy obraz yo‘nalishi va umumiy tuzilishini aniqlab olish kelajakda to‘laqonli ijro uchun yordam beradi. Bu ma‘lumotlar, albatta, o‘qituvchi rahbarligida aniqlanadi. Asarni nazariy jihatdan

o'zlashtirilgandan so'ng uning amaliy ijrosiga o'tiladi. Musiqa asarlari boshidan oxirigacha bir xil qiyinchilikda bo'lmasdan, balki uning ba'zi qismlari boshqalariga nisbatan ijro jihatdan murakkabroq bo'lishi mumkin. Bunday paytda shu qiyin joylar alohida ajratilib, ularning ijrosi ustida mashqlar o'tkazish tavsiya etiladi. Lekin bunday ishlash jarayoni uzoq davom etmasligi kerak. Agar shu qiyin qism mustaqil ravishda ijrochi tomonidan bekorlik ko'st ijroga erishilsa ham, ko'p hollarda asarni boshidan oxirigacha ijro etishda xuddi ana shu qismi asarning umumiy yo'nalishi bilan qo'shilmasdan, alohida ajralib qolishi mumkin. Shu sababli qiyin qismlarni takrorlashda shu qismdan bir necha takt oldingi va keyingilarini qo'shib ijro etish tavsiya etiladi. Asar o'zlashtirilayotgan dastlabki paytda ijrochining imkoniyatlariga mos bo'lgan tezlikni tanlash va shu tezlikning bir maromda bo'lishiga erishish kerak bo'ladi. Musiqa asarining ustida to'g'ri ishlay bilish ijro mahoratini oshirish omillaridan biridir. Cholg'u ijrochiligi sinflarining tajribasida ba'zi musiqa asarlarini o'zlashtirish ishi imtihon yoki sinovgacha yetib bormasligi mumkin. Bu asarlar sinf ishi sifatidagina o'zlashtiriladi. Sinf ishidan asosiy maqsad, musiqa asarining umumiy mazmuni bilan tanishish, undagi ishlatiladigan ijro ko'nikmalarini o'zlashtirish va shular asosida asarda bayon qilinmoqchi bo'lgan musiqiy kechmalarni cholg'u yordamida talqin eta bilishdir. Musiqa pedagogikasida bunday sinf ishlariga alohida e'tibor beriladi va u o'quv jarayonining maxsus shaklini tashkil etadi. Sinf ishi sifatida o'tiladigan musiqa asarlarini o'zlashtirish uchun ajratiladigan vaqtning chegaralanganligi shu asar ustida ishlash jarayonining tezlashtirilishini anglatadi. Bunda o'quv-pedagogik jarayonning o'zi tezlashadi: o'quvchi oldida muayyan materialni qisqa, chegaralangan vaqt ichida o'zlashtirish vazifasi turadi. Buning hammasi o'quvchiga yangidan-yangi materiallar bilan tanishish, bir joyda turib qolmaslik, oldingi o'tilgan materiallarni bir xil ravishda takrorlayvermaslik imkoniyatini beradi. Sinf ishi uchun ajratilgan musiqa asarlari ustida ishlash bilan notaga qarab chalish kabi mashg'ulotning o'xshash joylari ko'p. Bu ikki holda ham o'quvchi xilma-xil musiqa asari bilan qisqa vaqt ichida tanishish imkoniyatiga ega. Ayni paytda, sinf ishi bilan notaga qarab chalish mashg'uloti ma'lum darajada birbiridan farq qiladi. Notaga qarab chalishda o'quvchi material bilan bir marta epizodik tanishish imkoniyatiga ega bo'lsa, sinf ishi jarayonida esa u asar bilan to'laroq va asosli tanishib o'zlashtirishi mumkin. Sinf ishi bilan shug'ullanayotgan o'quvchi musiqa asarini bir necha bor takrorlashi natijasida o'zi uchun shu asarning mohiyati, mazmuni, tuzilishi va boshqa sifatlarini to'laroq ochishi mumkin. Shu asosda asarning ijodiy g'oyasi va undagi bayon etilayotgan badiiy fikrlar o'quvchiga tobora tushunarli bo'lib boradi.

Sinf ishi uchun tanlanadigan repertuar o'zining xarakteri, tuzilishi, mazmuni va boshqa ko'rsatkichlari jihatidan rang-barang bo'lishi zarur. Bundan tashqari, shu repertuardan o'rin olgan asarlar o'zining shakli, undagi bayon etiladigan

histuyg'ularning boyligi bilan ham muhim ahamiyat kasb etadi. Muhimi shuki, sinf ishi uchun tanlangan asarlar o'quvchilarga yoqishi, ularda katta qiziqish uyg'otishi kerak. Agar asosiy repertuar o'quvchi uchun majburiy asarlar bo'lsa, sinf ishidagi asarlarni o'quvchining xohishi bo'yicha tanlash mumkin. Shu boisdan ham bu yerda o'qituvchi o'quvchining istagiga qarshi emas, balki unga nisbatan xayrixoh bo'lishi maqsadga muvofiq.

Sinf ishida foydalanadigan musiqa asarlarining murakkabligi esa ma'lum darajada o'quvchining haqiqiy imkoniyatlariga nisbatan qiyinroq bo'lishi mumkin. Bu asarlar konsertda yoki imtihonda ijro etilmasligini hisobga olsak, o'qituvchi yuqorida aytilgan tamoyilni qo'llashi to'g'ri bo'ladi. Sinf ishi mashg'uloti dastlabki paytda albatta o'qituvchining ishtiroki va nazorati ostida o'tishi kerak. Keyinchalik esa o'quvchining tajriba va ko'nikmalari ortib borgan sari o'qituvchining ishtiroki kamayib boradi va hatto musiqa asarlari bilan tanishish ishi o'quvchining mustaqil mashg'uloti paytida amalga oshiriladigan bo'lishi ham mumkin. Bunda o'qituvchi o'quvchiga umumiy ko'rsatmalar berish bilan chegaralanadi. O'qituvchi uchun muhimi, sinf ishining natijasi hamda musiqa asari bilan tanishish ishi o'quvchi tomonidan to'g'ri tashkil etilishidir. Sinf ishiga olingan asarlarni o'zlashtirish asosiy repertuardagi asarlar ustida ishlashdan farq qiladi. Asosiy repertuardagi asarlarni o'zlashtirish uchun o'quvchi muntazam ravishda ishlab, qiyin joylarini bir necha bor takrorlasa va nihoyat uni yod olsa, sinf ishidagi asarlar ijrosida esa u o'z e'tiborini musiqa asaridagi badiiy obrazlarni yaxlitligicha talqin qilishga, asar shaklini o'z ijrosi bilan umumlashtirishga qaratishi kerak. Bunda, albatta, asardagi barcha ko'rsatma va belgilarga to'la rioya qilishga e'tibor berish kerak. Xuddi mana shunday ijro o'quvchi bilimining rivojlanishiga yordam beradi. Sinf ishida o'quvchining umumiy rivojlanishiga ijobiy ta'sir etadigan imkoniyatlar shu darajada ko'pki, bunday mashg'ulot bilan muntazam ravishda shug'ullangandagina shu imkoniyatlar to'la ochilishi mumkin. O'quvchi sinf ishi uchun tanlangan asarlar ijrosiga muntazam ravishda vaqt ajratgan holdagina ko'zlangan maqsadga erishish mumkin. O'quvchining musiqiy dunyoqarashini, eshita olish tajribasini va boshqa kasbiy jihatlarini kengaytirishda sail' ishlaridan samarali foydalanish muhim ahamiyat kasb etadi.

O'zbek xalq estetik joziba olami bo'libgina qolmay, balki estetik ta'lim-tarbiya vositasi hamdir. Chunki, inson his-hayajoni zamirida ma'naviy-axloqiy tushunchalar, hissiyotlar, xulosalar ham yotadi. O'zbek xalq dutor cholg'u ijrochiligi vositasida ijro mahoratlarini shakllantirishning shakl, vosita va usullari dutor ijrochiligi mashg'ulotlarida amal qilib kelayotgan tizimning ajralmas qismi bo'lishi kerak. Ta'lim oluvchilarda dutor cholg'usi ijro uslublaridan foydalanish orqali ijrochilik mahoratini shakllantirish jarayonini quyidagicha tashkil etish maqsadga muvofiqdir:

1. Dutor cholg'usi ijro uslublaridan foydalanish orqali ta'lim oluvchilarni ijrochilik mahoratini shakllantirish jarayonida dator ijrochiligi mashg'ulotlarida nazariy va amaliy bilim hamda tajribalardan foydalanish.

2. O'zbek dator cholg'usi ijrochiligining tarbiyaviy imkoniyatlarini ochish hamda namunalarni tanlashda ularning axloqiy–estetik tomonlarini e'tiborga olish, dator cholg'u ijrochiligi uslublari emotsionalligi, musiqiy ohangdorligi va uning ta'lim oluvchilar tomonidan idrok qilinishiga e'tibor qaratish.

3. Dutor ijrochiligi mashg'ulotlarida ta'lim oluvchiga ijobiy tarbiyaviy ta'sir ko'rsatadigan pedagogik muhitni vujudga keltirish, har bir o'quv materialini tanlashda estetik tarbiya qonuniyatlariga amal qilish.

4. O'qituvchilarining O'zbek xalq musiqasi namunalarini ijro eta olish ko'nikmalarini takomillashtirish.

5. Dutor sinfi mashg'ulotlarida xalq qo'shiqlarini ijro qilish uslubi haqida ta'lim oluvchilarga yetarli nazariy ma'lumotlar berish.

6. Ta'lim oluvchilarni estetik tarbiyalash maqsadida ularning musiqiy bilim, ko'nikma va malakalarini rivojlantirish. Estetik did, idrok kabi sifatlarni shakllantirish.

Bugungi kunda dator ijrochiligi mashg'ulotlariga qo'yiladigan asosiy talablardan biri, ta'lim oluvchilarga ta'lim jarayonida ijro texnikasini o'rgatish, musiqiy asarlarni idrok etishlariga ko'maklashish, musiqiy bilim berish bilan bir qatorda, ularda musiqiy asarlardan zavqlanish, estetik idrok qilish malakalarini tarkib toptirishdan iborat. Ta'lim oluvchilarni estetik tarbiyalash dator ijrochiligi mashg'ulotlari tarkibida hamda ta'lim oluvchining mustaqil ta'limini tashkil qilish jarayonida amalga oshiriladi.

Shuning uchun ta'lim oluvchilarning o'qish faoliyatini takomillashtirish bilan birga ma'naviy-estetik tarbiya sohasida ham qator ishlarni bajarish talab etilmoqda. Bundan tashqari, mustaqil ta'lim tashkil qilinib, ularga o'rgatiladigan musiqiy bilim mustahkamlanadi. Ta'lim oluvchilarni estetik tarbiyalash vositasi va shakllari qanchalik rang-barang bo'lsa, shuncha yaxshi samara beradi. Dutor ijrochiligi mashg'ulotlarida ta'lim oluvchilar O'zbek xalq maqomlari namunalari bilan bir qatorda xalq qo'shiqlari va kuylarini ham o'rganadilar, ular o'rtasidagi o'zaro bog'liqlik va farqlarni anglashga harakat qiladilar. Natijada ta'lim oluvchilar e'tiboriga havola qilinayotgan O'zbek xalq maqomlari va xalq qo'shiqlarining o'zigagina xos bo'lgan tomonlarini ajrata oladilar, ularning o'zaro o'xshash va farqlari, umumiy tomonlarini guruhlash, taqqoslash kabilardan foydalanib xulosalar chiqaradilar.

Xalq qo'shiqlari manbai qadim-qadimlarga daxldor bo'lgani uchun ular nota yozuvlari, hatto adabiy yozuvning namunalari mavjud bo'lmagan bir vaqtda yaratilgan va ular ustoz-shogird an'analari asosida bizgacha yetib kelgan. Ta'lim oluvchilarni estetik tarbiyalash bo'yicha dator ijrochiligi mashg'ulotlarining tashkil etilishiga e'tibor qaratilishi zarur. Bu o'rinda quyidagi holatlarni inobatga olish talab qilinadi:

1. Ta'lim oluvchilarni estetik tarbiyalashda ijro etish yo'llari, ijro usuli imkoniyatlarini aniqlash.

2. Har bir asarning ta'lim oluvchilarni estetik tarbiyalashdagi mohiyatini tushunish, ularni puxta o'zlashtirishga imkon beruvchi o'quv materiallarni oldindan belgilab olish.

3. Dutor cholg'usi uchun yozilgan asarlar namunalarining ta'lim oluvchilarni estetik tarbiyalashdagi ahamiyati, maqsadini aniq belgilash.

4. Dutor mashg'ulotlarida ijrochilik uslublarini o'rgatish jarayonida ta'lim oluvchilarga shu kabi ijro etish uslubi, ovoz tembri jarangdorligini ta'minlashga xizmat qiladigan qat'iy tartibga amal qilishlarini ta'minlash.

Ma'lumki, dator ijrochiligi mashg'ulotlarida Faxriddin Sodiqov ijro uslublaridan foydalanish orqali ta'lim oluvchilarni estetik tarbiyalashning shakl, vosita va usullari yordamida tashkil etishda o'qituvchilarining chuqur mutaxassislik bilimlari, shuningdek, yuksak kasbiy mahoratga ega bo'lishlari muhim ahamiyat kasb etadi. Biroq o'qituvchilar faoliyatlari va tajribalarini o'rganish natijasida ma'lum bo'ldiki, ularning aksariyati O'zbek xalq maqomlari va qo'shiqlarini nazariy jihatdan yetarli bilmaydilar, ularni ijro uslublarida kemptikliklar namoyon bo'ldi.

Dastlab «Mumtoz musiqa» haqida ta'lim oluvchilarga bilim beriladi. Ta'lim oluvchilarda dastlabki ko'nikmalar shakllantirilgandan so'ng «Shashmaqom», «Farg'ona–Toshkent» musiqa yo'nalishi, «Surxondaryo va Qashqadaryo», «Xorazm vohasi mumtoz musiqasi» haqida tasavvur shakllantiriladi. Ta'lim oluvchilarga har bir hududning musiqiy ohangi, jozibadorligi, ritmi o'zaro farqlanishi, musiqa asboblarining ahamiyati, kiyinish madaniyati bilan farq qilishini o'rgatish zarur. Sinfda o'rganiladigan mumtoz musiqa namunalari ham ta'lim oluvchilarda ma'lum ma'noda musiqa san'atiga bo'lgan qiziqishni shakllantiradi. Masalan, «Ufori Suvora» musiqasi asarini olaylik. Ushbu musiqa o'z xususiyati jihatidan sho'x, o'ynoqi tempda yozilgan. Bunday xarakterdagi musiqani o'rganish orqali ta'lim oluvchilarda musiqaga qiziqish, ta'lim oluvchilarning barkamolka, go'zallikka intilish va milliy qadriyatlarimizni asrashga oid ko'nikmalari shakllanadi.

Shu o'rinda aytib o'tishimiz mumkinki, ta'lim oluvchilar shodiyonalarda kattalar bilan bir qatorda ishtirok etishi, kelajakda ulardan axloqan kamol topib, ma'naviy jihatdan boyib borishiga imkon beradi. Dutor ijrochiligi mashg'ulotlarida ta'lim oluvchilarga milliy istiqbol mafkurasini singdirish, hozirgi farovon turmush qadriga yetish hislarini singdirish estetik tarbiyaning eng muhim, dolzarb vazifalaridan biri hisoblanadi.

Foydalanilgan adabiyotlar

1. Qurbonova, M. (2023). DIRIJORLIK SAN'ATI TARIXI. Oriental Art and Culture, 4(1), 289-295.

2. Qurbonova, M. (2022). DIRIJORLIK SHTRIXLARI. *Oriental Art and Culture*, 3(4), 211-217.
3. Mirzayeva, D., & Qurbonova, M. (2022). SERGEY VASILYEVICH RAXMANINOV IJODIGA BIR NAZAR. *Oriental Art and Culture*, 3(4), 97-101.
4. Xudoyberdiyeva, M. S. Q., & Qurbonova, M. (2022). AFG ‘ON RUBOB CHOLG ‘USINING KELIB CHIQISHI TARIXI. *Oriental Art and Culture*, 3(4), 636-638.
5. Qurbonova, M. (2022). O ‘ZBEKISTONDA XIZMAT KO ‘RSATGAN ARTIST, FAXRIY PROFESSOR G ‘ULOM QO ‘CHQOROV IJODIGA BIR NAZAR. *Oriental Art and Culture*, 3(4), 269-273.
6. Tursunov, B. (2022). LIVES DEVOTED TO THE ART OF DOIRA. *Oriental Art and Culture*, 3(4), 340-343.
7. Ismoilova, M. M. M. (2022). QOMUSIY OLIMLARNING XALQ CHOLG ‘ULARIGA TA’RIFI. *Oriental Art and Culture*, 3(4), 299-303.
8. Usarov, G., & Ismoilova, M. (2022). Symphony Orchestra and its Instruments. *INTERNATIONAL JOURNAL OF INCLUSIVE AND SUSTAINABLE EDUCATION*, 1(5), 140-142.

MUZEYLARNI BOSHQARISHDA ZAMONAVIY MARKETINGNING XUSUSIYATLARI

Manzura Borixodjaevna Yuldasheva
Xafiza Olimxodjaevna Abdullayeva
O‘zbekiston davlat san’at va madaniyat instituti

Annotatsiya: Maqolada aytilishicha, muzey marketingi muzey xizmatlari iste’molchilarining ehtiyojlarini aniqlash, bashorat qilish va qondirish imkonini beruvchi vosita bo‘lib, u ushbu ehtiyojlarni shakllantirishga ta’sir qiladi.

Kalit so‘zlar: marketing, muzey, rejalashtirish, homiylik

FEATURES OF MODERN MARKETING IN MUSEUM MANAGEMENT

Manzura Borikhodzhayevna Yuldasheva
Hafiza Olimho‘jaevna Abdullayeva
Uzbekistan State Institute of Arts and Culture

Abstract: The article says that museum marketing is a tool that allows you to identify, predict and meet the needs of consumers of museum services, it influences the formation of these needs.

Keywords: marketing, museum, planning, sponsorship

Zamonaviy muzey ijtimoiy rivojlanish jarayonida yaratilgan hodisalardan biridir. U mavjud ijtimoiy-madaniy institutlarning hech birini takrorlamaydi va ilm-fan, madaniyat, ta’lim va tarbiyaga o‘ziga xos hissa qo‘shadi. Hozirgi vaziyatda muzeylar ko‘plab muammolarga duch kelishmoqda va ularning ijtimoiy-madaniy funksiyalari to‘liq amalga oshirilmaslgi ajablanarli emas. Bugungi kunda aksariyat muzeylar o‘zlarining mavjudligi uchun kurashmoqda, ular moddiy va moliyaviy yordamga muhtoj. 2023-yil 1-yanvar holatiga ko‘ra O‘zbekistonda 127 ta muzey faoliyat ko‘rsatmoqda.

O‘zbekistonda noyob san’at asarlari bo‘lgan muzey eksponatlari to‘plamlari, shuningdek, arxitektura mo‘jizalari juda keng, ularning qiymatini baholash juda qiyin. Keng auditoriyaga ma’lum bo‘lgan ko‘plab mashhur muzeylar mustahkam yoshga ega va mamlakatda yuz yildan ortiq vaqtdan beri faoliyat yuritib kelmoqda.

O‘zbekistonning barcha muzeylarida millionlab ajoyib va qiziqarli eksponatlar namoyish etilmoqda, ular orasida qadimgi tsivilizatsiyalardan to hozirgi kungacha bo‘lgan davrlarga oid dunyoga mashhur va qimmatbaho san’at durdonalari ko‘p, mamlakatning barcha muzeylari fondlarida esa tarixning har bir biluvchisi uchun juda

qiziq bo'lgan yuz millionlab eksponatlar saqlanadi va ko'plab ulardan yaqin kelajakda ommaga taqdim etiladi.

Ushbu muzey eksponatlari turli tarixiy davrlardagi Markaziy Osiyo xalqlarining madaniyati, she'riyati, savdosi, ilm-fani va tarixi sohalariga tegishli. Xalq amaliy san'ati buyumlari, qimmatbaho qo'lyozmalar, musiqa asboblari, shuningdek, numizmatik buyumlar, etnografik yodgorliklar, arxeologik topilmalar va artefaktlar o'zbek xalqining bebaho san'at asarlari va boy madaniy merosi bo'lib, ularni har kim mamlakatning yuzlab muzeylaridan biriga tashrif buyurib ko'rishi mumkin.

O'zbekistonda muzeylar: tarix, ekologiya, tabiat, tabiatshunoslik, san'at, o'lkashunoslik, geologik, arxeologik, transport, texnik, harbiy, ilmiy, adabiy, yodgorlik, san'at galereyalari, shaharcha muzeylari, uy-muzeylar va, albatta, ochiq osmon ostidagi muzeylar faoliyat ko'rsatmoqda.

O'zbekiston muzeylarida qadimgi ustalar asarlari, barcha davrlarning badiiy xazinalari va qadimiy buyumlari bilan to'la stendlar, bebaho madaniy va badiiy meros bo'lgan, hayot, tarix va san'atni aks ettiruvchi eksponatlarning ajoyib to'plamlari, shuningdek, o'rta Osiyoda yashagan va tarixda iz qoldirgan buyuk odamlarning ijodi va ishlari mavjud. Mintaqa sifatida va butun dunyoda, bu muzey ekskursiyalari paytida batafsil tanishish mumkin bo'lgan mamlakatning boy va jonli tarixiy o'tmishidan dalolat beradi.

Bugungi kunda muzey muassasalari faoliyatidagi mavjud muammolardan biri bu mavjud ma'lumotlarning qarishi emas, balki ushbu ma'lumotni yangi, rang-barang, g'ayrioddiy, ekstravagant, boshqacha qilib aytganda g'ayrioddiy tarzda taqdim etilmaslik (taqdim etilmaslik), har doim ko'zni o'ziga tortadi. Boshqacha qilib aytganda, modaga, fan va texnologiyaning rivojlanish tendentsiyalariga qarab, insonning dunyoni anglashi o'zgaradi, shuning uchun muzey eksponati yoki ma'lumotlari o'z mohiyatini umuman o'zgartirishga muhtoj emas, balki shunchaki kiyinishga, ya'ni. "kiyimda". Kecha 60-yillarning modasi bor edi. Ular bitta kiyimda kiyinishdi, bugungi kunda XXI asrning boshlarida u boshqa kiyimlarga mos keladi va kelajakda u butunlay boshqacha ko'rinishga muhtoj bo'ladi, bu ma'lumotni idrok etishning obyektiv qonunlari.

Muzey nimani taklif qiladi? Kimga? Qanday qilib? Buning evaziga u nima oladi? Ushbu savollar muzeyga madaniy almashinuv jarayonlariga kiritilgan muassasa sifatida qaraydigan har bir kishi oldida turadi. Kiraverishda mehmonni kim kutib oladi, qanday so'zlar bilan, qanday yuz ifodasi bilan, uning qo'riqchilari qanday ko'rinishga ega? U muzey xodimlarining do'stona yoki befarqligini his qiladimi? Atmosfera muzey tomonidan taqdim etiladigan xizmat turining juda muhim qismidir. Xuddi shu narsa muzey muhitining dizayni va sifati uchun ham amal qiladi: ko'rgazma va ko'rgazma bo'lmagan xonalar, bino, hudud, reklama, bosma mahsulotlar va boshqalar - muzeydagi yoki u bilan bog'liq bo'lgan barcha narsalar. Muzeyning zamonaviy

rivojlanish darajasi ekspozitsiyalarni yaratishni o'z ichiga oladi - katta va kamerali, doimiy yoki vaqtinchalik, statsionar va k o'chma; o'quv dasturlarini ishlab chiqish - ekskursiyalar, ma'ruzalar tsikllari, shuningdek to'garaklar, studiyalar, maxsus tadbirlar (festivallar, bayramlar va boshqalar), ularning xilma-xilligi uning xodimlari jamoasining imkoniyatlari va uning ma'lumotlari bilan belgilanadi.

Muзейlar notijorat ijtimoiy-madaniy tashkilotlar bo'lib, ular dastlab o'z faoliyatidan foyda olishga yo'naltirilmagan, ammo bu zamonaviy muzeydan marketing mexanizmlaridan foydalangan holda bozor munosabatlari talablariga rioya qilish zarurligini olib tashlamaydi.

Muzey marketingini ko'rib chiqish qonuniydir:

- jamiyat, shaxslarning muzey xizmatlariga bo'lgan ehtiyojlarini va ularni muzey faoliyati orqali qondirishning maqbul imkoniyatlarini o'rganishni ta'minlaydigan texnika va usullar tizimi sifatida:

- muzeylarga xos bo'lgan ijtimoiy-madaniy funktsiya va bozor talablari o'rtasidagi muvofiqlik va muvozanatga erishish vositasi sifatida.

Muzey marketingi muzeyning ijtimoiy-madaniy institut sifatida o'ziga xos xususiyatlari bilan belgilanadi va quyidagilarni hisobga oladi: muzey faoliyatining natijasi insonning ko'p qirrali rivojlanishiga hissa qo'shadigan axborot, axloqiy, estetik, iqtisodiy va boshqa qiymat tarkibiy qismlarini birlashtirgan ijtimoiy-madaniy xizmatdir;

Bozor sharoitida faoliyat yuritadigan muzeyda marketingning uchta ijtimoiy funksiyasini aniqlash mumkin:

- haqiqiy va potentsial tashrif buyuruvchilarni har tomonlama o'rganish va ular bilan fikr-mulohazalarni o'rnatish;

- tashrif buyuruvchilarning ehtiyojlarini qondiradigan va shu bilan birga muzey daromadlarini oshirishga yordam beradigan yangiliklarni loyihalash;

- ushbu faoliyatni takomillashtirish bo'yicha tavsiyalar ishlab chiqishda muzey xizmatlarini ilgari surish bo'yicha faoliyat samaradorligini doimiy tahlil qilish.

Muzey hozirda tomoshabinlarning qiziqishlarini sezgir tarzda qabul qilishi va hisobga olishi kerak. Bugungi kunda faoliyatning turli shakllarini tashkil etish, shuningdek, tarixiy va madaniy merosni saqlash va ulardan foydalanish maqsadida fan, madaniyat, ta'lim va tarbiya muassasalarining sa'y-harakatlarini birlashtirish masalasi dolzarb masalalardan biridir.

Muzeydagi marketing endi burilish nuqtasini boshdan kechirmoqda. Tadqiqot va ma'lumotlarni ishlab chiqish biznes mutaxassislarini jalb qiladi, ba'zi mutaxassislar uchun bu juda qiziqarli tajriba. Shunday qilib, ta'rifdan boshlaylik: marketing-bu mahsulotni eng foydali sotishga qaratilgan chora-tadbirlar tizimi, mahsulotni reklama qilish, talabni o'rganish va shakllantirish uchun infratuzilma. Dastlab muzey notijorat tashkilot sifatida tavsiflanadi, marketing texnologiyalari tobora muzey sohasiga

kiritilmoqda. Ushbu belgi foyda olishda ma'lum cheklovlarni keltirib chiqaradi. Muzei kolleksiyasiga kirish imkoniyati, o'z - o'zini tarbiyalash, muloqot qilish, ijodkorlik va bo'sh vaqt, ta'lim va hatto ta'limda yordam berish, reklama-bularning barchasi muzei taklif qiladigan hamma narsadan uzoqdir. Yuqoridagilarni nafaqat muzei tashrif buyuruvchilar talab qilishi mumkin.

Muzei marketingi-bu muzei xizmatlari iste'molchilarining ehtiyojlarini aniqlash, bashorat qilish va qondirish imkonini beruvchi vosita bo'lib, u ushbu ehtiyojlarni shakllantirishga ta'sir qiladi. Hozirgi kunda ko'plab muzeilarda marketing bo'limi mavjud bo'lib, uning vazifalariga quyidagilar kiradi:

- muzei tashrif buyurishni ko'paytirishga ko'maklashish,
- muzei auditoriyasini kengaytirish va muzei haqidagi ma'lumotlarni uning tashrif buyuruvchilari qatoriga kirmaganlarga tarqatish.

Muzeilar faoliyatida marketing o'ziga xos muzei mahsulotlari iste'molchilarining talablarini aniqlashtirish, muzei xizmatlari iste'mol bozori sohasidagi tadqiqotlarni tashkil etish va ushbu so'rovlarni qondirish bilan bog'liq ishlanmalar orqali muzeilarning ta'sir doiralarini kengaytirish orqali ijodiy boshqaruv turlaridan biri sifatida tobora muhim ahamiyat kasb etmoqda.

Muzei biznesida marketingdan foydalanish bir qator xususiyatlarga ega. Va ulardan biri shundaki, muzeilar ijtimoiy-madaniy sohaning bir qismi sifatida notijorat tashkilotning bir turi.

Muzeilar notijorat tashkilotlar sifatida quyidagi xususiyatlarga ega:

- ular dastlab foyda olish uchun mo'ljallanmagan;
- ularning faoliyatining maqsadlari qonun hujjatlarida belgilanadi;
- daromadlar yoki mol-mulk tashkilotga aloqador shaxslar o'rtasida to'liq yoki qisman taqsimlanishi mumkin emas.

Muzei marketingining asosiy vazifalari quyidagilardan iborat: tashrif buyuruvchilarning ehtiyojlarini tahlil qilish; ularning tarkibini prognoz qilish, shu jumladan mavsumni hisobga olgan holda; muzei taklif qilishi mumkin bo'lgan istiqbolli xizmatlarni aniqlash; tashrif buyuruvchilarning to'lov qobiliyati darajasi; muzei foyda olish imkoniyatlari. Shu bilan birga, muzeining asosiy vazifasi madaniy boyliklarni tarqatish ekanligini unutmasligimiz kerak.

"Marketing" atamasi nisbatan yaqinda paydo bo'lgan, ammo bugungi kunda ular ijtimoiy hayotning biron bir sohasida bu tushunchasiz qila olmaydilar. Marketingda asosiy narsa ikki tomonlama va bir - birini to'ldiruvchi yondashuvdir, ya'ni., bir tomondan, bu bozorni, talabni, did va ehtiyojlarni sinchkovlik bilan o'rganish, ishlab chiqarishni ushbu talablarga yo'naltirish, boshqa tomondan, bozorga va mavjud talabga faol ta'sir ko'rsatish, ehtiyojlar va xaridorlarning xohish-istaklarini shakllantirish. Bu marketingning asosini, uning asosiy elementlarining mazmunini belgilaydi. Marketingning eng muhim funktsiyalariga quyidagilar kiradi: bozorni har

tomonlarga o'rganish, mahsulot turlarini rejalashtirish, sotishni rejalashtirish va amalga oshirish, ishlab chiqarishni tashkil etish va boshqarishga ta'siri. Ushbu elementlarning har biri o'z-o'zidan muhimdir, ammo bu ularning birlashishi va kompleks qo'llanilishi marketingning mohiyatini ifodalaydi.

Muzey marketingi nafaqat muzey xizmatlari iste'molchilarining ehtiyojlarini aniqlash, bashorat qilish va qondirish, balki ba'zi hollarda ushbu ehtiyojlarning shakllanishiga samarali ta'sir ko'rsatadigan va hatto ularni to'g'ridan-to'g'ri shakllantirishga imkon beradigan samarali vositadir. Tijorat muassasalarida marketingdan farqli o'laroq, muzey marketingi resurslarni ikki shaklda jalb qiladi:

- to'g'ridan-to'g'ri-iste'molchilarga o'z tovarlari va xizmatlarini sotish orqali;
- bilvosita-tashqi resurslarni jalb qilish orqali: byudjet mablag'lari, grantlar, homiylik, xususiy xayr-ehsonlar.

Ushbu mablag'lar ijtimoiy ahamiyatga ega madaniy loyihalar va dasturlarni amalga oshirish uchun ishlatiladi.

Notijorat marketingning ikkala shakli ham bir-biri bilan chambarchas bog'liq: muzeyning ijtimoiy ahamiyati va uning dasturlari va loyihalarining jamoatchilik jozibadorligi qanchalik yuqori bo'lsa, u "tashqi" manbalardan mablag' olish imkoniyatiga ega bo'ladi.

Mutaxassislar muzeyning uzoq muddatli rejasi uchun zarur ma'lumotlarni taqdim etadilar, individual muzey tadbirlari davrida qisqa muddatli marketing kampaniyalarini o'tkazadilar, moliyalashtirishni jalb qilishda qatnashadilar va homiylik bilan ishlashadi. Ma'lumki, muzey marketingi resurslarni ikki shaklda jalb qiladi: to'g'ridan-to'g'ri (iste'molchilarga o'z tovarlari va xizmatlarini sotish orqali) va bilvosita (tashqi resurslarni jalb qilish orqali (byudjet mablag'lari, grantlar, homiylik, xususiy xayr-ehsonlar)). Ushbu mablag'larning barchasi ijtimoiy ahamiyatga ega madaniy dasturlar va loyihalarni amalga oshirish uchun ishlatiladi. Ushbu shakllar bir-biri bilan chambarchas bog'liq. Masalan, muzey va uning dasturi va loyihalari qanchalik mashhur bo'lsa, shuncha ko'p mablag' "tashqi" manbalardan olinadi. Marketing ikkita strategik yo'nalishni o'z ichiga oladi: muzey va uning faoliyati, shuningdek tovarlar yoki xizmatlar taqdimoti va tarqatib berish.

Muzeyda "mahsulot" sifatida faqat ushbu muzeyga tegishli bo'lgan ekspozitsiya va ko'rgazmalar, madaniy-ma'rifiy tadbirlar, matbaa mahsulotlari namoyish etiladi.

Shuningdek, muzey o'z binolarini ijaraga olish huquqiga ega, reproduksiyalarni ishlab chiqarish huquqlarini sotish bilan shu g'ullanishi mumkin (ayniqsa, bu muzey mashhur bo'lsa). Muzey do'koni muzey g'oyasini aks ettiruvchi sovg'alar va esdalik sovg'alarini taklif etadi. Aksariyat muzeylar asosan kirish to'lovlari va "muzey do'stlari" a'zolik badallaridan daromad oladi. So'nggi yillarda olib borilgan tadqiqotlar shuni ko'rsatadiki, daromad garovi muzeyga tashriflar soni bo'yicha ta'sirchan

raqamlardir [2]. Shuning uchun har qanday marketing muzeyning haqiqiy va potentsial auditoriyasini tahlil qilishga asoslangan.

Chet eldagi muzeylar tajribasi shuni ko'rsatadiki, muzeylar byudjetining davlat va nodavlat tarkibiy qismlarining nisbati har xil va aniqlanadi:

- * davlat madaniy siyosatining ustuvor yo'nalishlari;
- * xususiy homiylik va homiylik an'analari;
- * soliq qonunchiligi;
- * muzeylarning iqtisodiy faoliyati samaradorligi.

Tashrifchilarni tahlil qilish bozorning segmentlarini to'g'ri aniqlashga yordam beradi, bu jarayonda muzey mavjud bo'lgan va faoliyat ko'rsatadigan barcha sharoitlarni hisobga olgan holda potentsial auditoriya o'rganiladi. Potentsial auditoriya tomonidan tashriflar sonini aniqlashda, ya'ni bozor hajmini aniqlashda muzey ushbu bozorning ahamiyatli ekanligiga va uni zabt etishga mutlaqo barcha kuch va mablag' sarflanishi kerakligiga ishonch hosil qilishi kerak. Muzey auditoriyasini o'rganishda an'anaviy ravishda ikkita asosiy yondashuv mavjud: "kabinet" va "dala". Kabinet tadqiqotlari turli xil statistik ma'lumotlarni tahlil qilishdan iborat, masalan, aholi tarkibi va uning o'zgarishi, turizmning hozirgi rivojlanish tendentsiyalari to'g'risidagi hisobotlar. Dala tadqiqotlari inson xatti-harakatlarini kuzatish yoki suhbatlashish orqali yangi empirik ma'lumotlarni to'plashni o'z ichiga oladi. Agar siz ushbu ikkita yondashuvdan eng tezkorini tanlasangiz, unda "ofis" da to'xtashingiz kerak, kerakli natijaga erishish uchun kamida kamroq vaqt, kuch va mablag' kerak bo'ladi. Agar muzey tashrif buyuruvchilar sonini ko'paytirish zarurligini ko'rsa, muzeyga tashrif buyurgan odamlarga e'tibor berish kerak [1]. Agar muzey o'z auditoriyasini o'zgartirmoqchi bo'lsa, muammoni hal qilishi mumkin bo'lgan mahalliy, mintaqaviy tendentsiyalarni aniqlash uchun kabinet tadqiqotini o'tkazish kerak. Talabni tasniflash kontseptsiyasiga ko'ra, iste'molchilar odatda to'rtta asosiy guruhga bo'linadi: birinchisi taklif etilayotgan tovarlar va xizmatlar haqida bilmaydi, shuning uchun ular iste'mol qilmaydi; ikkinchisi biladi, lekin iste'mol qilmaydi; uchinchi biladi va iste'mol qiladi; to'rtinchisi biladi, lekin raqobatchilarning tovarlari va xizmatlarini iste'mol qiladi. Mutaxassislarning fikriga ko'ra, taklif etilayotgan muzey mahsuloti haqida bilmaydiganlarning juda katta qismi va shuning uchun uning iste'molchisiga aylanmaydi. "Bilganlar, lekin iste'mol qilmaydiganlar" ga kelsak, muzey taklifining doimiy g'oyasini "zerikarli" va "eskirgan" deb yo'q qilishga qaratilgan "ra'batlantiruvchi" marketing strategiyasidan foydalanish maqsadga muvofiqdir. "Korporativ" marketing strategiyalari raqobatdosh bo'sh vaqt mahsulotlari va xizmatlarini taklif qiluvchi tashkilotlar bilan qo'shma loyihalar, dasturlar va mahsulotlarni shakllantirishga qaratilgan. Bu "raqobatchilarning tovarlari va xizmatlarini iste'mol qiladiganlarning" talabini oshiradi. Amaliyot shuni ko'rsatadiki, bu sohadagi raqobat ko'pincha sun'iy bo'lib, aslida birgalikda harakat qilish va

hamkorlik qilish uchun katta imkoniyatlar mavjud. Zamonaviy O'zbekistonda muzeylar oldida aloqa siyosati sohasida ikkita asosiy vazifa turibdi. Odamlar ongida shakllangan stereotiplarni yo'q qilish kerak, shuningdek, muzey xodimlarining auditoriya bahosini o'zgartirish kerak, bu faqat o'z g'oyalariga asoslanadi. Odamlar muzeyda o'zlarini xotirjam va ishonchli his qilishlari uchun ular o'zlarining xurofotlarini yo'q qiladigan dastlabki ma'lumotlarni olishlari kerak. Masalan, ishbilirmonlar uchun maxsus qo'llanmalar yaratilishi mumkin - bolalar bilan ochiq darslar orqali yashiringan kattalar uchun o'quv dasturi. Muzey tomoshabinlarga to'g'ridan-t o'g'ri o'z devorlarida ham, reklama va ommaviy axborot vositalari orqali ham ta'sir qilishi mumkin (yashirin reklama-ma'lumot). Masalan, tinglovchilarni xabardor qilish uchun keng imkoniyatlarni taqdim etadigan Internet orqali. Bugungi kunda deyarli barcha muzeylarda shaxsiy veb-sahifa mavjud bo'lib, u kompyuter foydalanuvchilarini istiqbolli va dolzarb voqealar bilan tanishtiradi, bo'lajak voqealarni e'lon qiladi va xizmatlarni reklama qiladi. Shuningdek, bunday sahifalarda tashrif buyuruvchilar muzeyning virtual ekspozitsiyasini tomosha qilishlari, zallar bo'ylab sayr qilishlari va audio qo'llanmani tinglashlari mumkin. Ushbu imkoniyat muzeyga shaxsan tashrif buyurish istagini uy g'otadi. Menejment va marketing nafaqat tushunish kerak bo'lgan fan, balki ma'lum bir iste'dodni talab qiladigan san'atdir. Har xil turdagi va profildagi muzeylarning muvaffaqiyati uchun yagona retsept bo'lishi mumkin emas. Ularning har biri bozor iqtisodiyoti sharoitida omon qolish va farovonlik mexanizmini ishlab chiqishi kerak.

Foydalanilgan adabiyotlar

1. Makusheva O. N., Andreeva A. V. Rossiyadagi YUNESKOning Jahon merosi yodgorliklari atrofidagi hozirgi vaziyat // yosh olim. - 2016. - № 26. 756758-sahifa.
2. Makusheva O. N., Tumanova E. A. madaniyat muassasalari marketingining xususiyatlari // yosh olim. - 2018. - № 46. 376-378-betlar.
3. Y o'ldosheva M. B. O'zbekistonda muzey menejmenti va uni takomillashtirish xususiyatlari. ORIENTAL ART AND CULTURE ISSN 2181-063X SCIENTIFIC METHODOICAL JOURNAL VOLUME 3 ISSUE 1 / MARCH 2022. 254-261-betlar
4. Yuldasheva M. B. oilaning b o'sh vaqtini rivojlantirishda ijtimoiy-madaniy marketing. Fergu ilmiy gazetasi. 188-193-betlar

UMUMIY O'RTA TA'LIM MAKTABLARIDA O'QUVCHILARNING JISMONIY MADANIYATINI OSHIRISH MASALALARI

Arsen Albertovich Saruxanov
Usmon Ibragimovich Sultanov
Qo'qon davlat pedagogika instituti

Annotatsiya: "Madaniyat" tushunchasini turli xil faoliyat sohalarida shaxsning potensial imkoniyatlarini ochib berish darajasi sifatida aniqlash mumkin. Madaniyat moddiy va ma'naviy faoliyat natijalarida namoyon bo'ladi. O'quvchilarning jismoniy madaniyatga ega bo'lishlari jismoniy tarbiya samaradorligini belgilovchi muhim omil sanaladi. Shuningdek, jismoniy madaniyat inson va jamiyat umumiy madaniyatining ham ajralmas qismidir.

Kalit so'zlar: jismoniy madaniyat, jismoniy tarbiya, aqliy, axloqiy va estetik tarbiya, sport o'yinlari, harakatli o'yinlar, tezkorlik

ISSUES OF INCREASING THE PHYSICAL CULTURE OF STUDENTS IN GENERAL SECONDARY SCHOOLS

Arsen Albertovich Sarukhanov
Usman Ibrahimovich Sultanov
Kokand State Pedagogical Institute

Abstract: The concept of "culture" can be defined as the degree to which a person reveals potential opportunities in various fields of activity. Culture is manifested in the results of material and spiritual activity. The fact that students have a physical culture is considered an important factor determining the effectiveness of physical education. Physical culture is also an integral part of the general culture of Man and society.

Keywords: physical training, mental, moral and aesthetic training, sports games, action games, agility

KIRISH

Jismoniy madaniyat - bu umuminsoniy madaniyatning organik qismi, uning alohida mustaqil sohasi. Shu bilan birga, bu inson faoliyatining rivojlanish jarayoni va natijasi, shaxsni jismoniy takomillashtirish vositasi va usuli. Jismoniy madaniyat genetik jihatdan uzatiladigan va ta'lim, faoliyat va atrof-muhit ta'siri ostida hayot jarayonida rivojlanadigan moyillik shaklida olingan shaxsning hayotiy tomonlariga ta'sir qiladi. Jismoniy madaniyat ijtimoiy faol foydali faoliyat orqali muloqot qilish,

o'ynash, ko'ngil ochish, shaxsni ifoda etishning ba'zi shakllarida ijtimoiy ehtiyojlarni qondiradi. Jismoniy madaniyat - jamiyat a'zolarining jismoniy kamolotga yetishini maqsadga muvofiq ravishda amalga oshirish uchun maxsus vositalar, metodlar va sharoitlarni yaratish va ulardan ratsional foydalanish bo'yicha erishilgan yutuqlarning majmuidir [3].

Inson jismoniy sog'lom va bardam-baquvvat bo'lsa, hayot go'zalliklarini yaxshi idrok etadi, aql-zakovati yuksala boradi, atrof-muhitni ziyrak bo'lib kuzatadi. Shu nuqtayi nazardan, insonning sog'lom-baquvvat bo'lishida badantarbiya muhim omil ekani aniq. Demak, bu tarbiya aqliy, axloqiy va estetik tarbiyaning zamini ekan. Ta'bir joiz bo'lsa, bir yerda turib qolgan ko'lmak suv hech foydasiz deyilsa, harakatsiz odam ham ko'lmak kabidir, sharqirab oqqan suvning o'zi go'zal bo'lishi bilan birga, dala-bog'larni yashnatgani kabi, serharakat, jismoniy mashqlar bilan shug'ullanadigan odamning ham o'zi (jismonan) go'zal, ham aqli go'zal, ham odob-axloqi go'zal bo'ladi.

ADABIYOTLAR TAHLILI

Maktab o'quvchilarining jismoniy tarbiya fanida asosiy vazifalari «Umumta'lim o'rta maktab o'quvchilarining jismoniy tarbiyasi» haqidagi Nizomda ko'rsatilgan. Ushbu masalaning uslubiy va nazariy asoslarini ishlab chiqishga ko'plab olimlar (Y.G.Travin, V.I.Lyax, V.K.Balsevich, L.I.Lubisheva, Yu.I.Vavilov) katta hissa qo'shdilar. Maktab o'quvchilarini jismoniy tarbiya ta'limiga tayyorlash muammosi bo'yicha barcha tadqiqotlar taniqli olimlarning ilmiy ishlariga asoslanadi: K.M.Mahkamdjonov, L.S.Vygotskiy, P.Y.Galperina, A.N.Leontyeva, V.V.Davydova, M.N.Skatkina, Y.K.Babanskiy, V.S.Slastenina, P.I.Pidkasisty, L.V.Zankova, B.T.Lixacheva va boshqalar. Jismoniy tarbiya va ta'lim faoliyati nazariyasi va amaliyotining turli jihatlarini pedagogika bo'yicha ko'plab ilmiy ishlarda tavsiflanadi. Maktab o'quvchilarning jismoniy tarbiyasini amalga oshirishda maktabning barcha pedagogik jamoasi katta rol o'ynaydi. Bu masalada birinchi navbatda jismoniy tarbiya o'qituvchisi, maktab direktori, maktabni jismoniy madaniyat va sport bo'yicha o'rinbosari, sinf jumhuriyati, maktabda ota-ona jamoalari bu masalada asosiy shaxslar hisoblanadi. Boshlang'ich maktab o'quvchilari uchun jismoniy tarbiya bo'yicha sinfdan tashqari ishlarga quyidagilar kiradi: umumjismoniy tayyorgarlik guruhi, shuningdek, sport turlari bo'yicha shu'balardagi mashg'ulotlar. Sinfdan tashqari ishlarda turli shakllardagi mashg'ulotlar mazmuni va o'quvchilarning yoshiga qarab, sinf guruhlariga ajratiladi. Sinfdan tashqari mashg'ulotlar jarayonida badantarbiya darslaridagi kabi, o'quvchalarga hayotiy zarur bo'lgan mehnatsevarlik, tirishqoqlik, sobit qadamlik, qat'iyatlik fazilatlarini tarbiyalana borada.

TADQIQOT METODOLOGIYASI

Maqolada mavzuga oid ilmiy manbalar, o'quv-me'yoriy hujjatlar, o'quv-metodik adabiyotlarni o'rganish va tahlil qilish, pedagogik kuzatuv, umumlashtirish, pedagogik eksperiment metodlaridan foydalanildi. Umumiy o'rta ta'lim maktablarida o'quvchilarning jismoniy madaniyatini oshirish masalalari va vazifalari tahlil qilindi.

TAHLILLAR VA NATIJALAR

Jismoniy madaniyat nazariyasi fanining asosiy tushunchalari ichida inson jismi madaniyati keng, jamlovchi tushuncha. Jismoniy tarbiya, sport tushunchalari esa jismoniy madaniyat tushunchasining tarkibiy qismi sifatida o'zining yo'nalishlariga ega bo'lgan pedagogik jarayonlarni o'zida mujassamlashtiradi [4].

Qayd qilingan mualliflarning jismoniy madaniyat institutlari va pedagogika institutlarining jismoniy madaniyat fakultetlari talabalari uchun yozilgan darsliklarida bu tushuncha quyidagicha ta'riflangan: "Jismoniy madaniyat - jamiyat a'zolarini jismonan tayyorlash uchun kishilik jamiyati yaratgan va foydalanayotgan moddiy, ma'naviy boyliklar majmuidir" [5].

O'quvchilarni jismoniy tarbiyalash jarayonida quyidagi asosiy vazifalar hal etiladi. Birinchi vazifa:

- Sog'liqni mustahkamlash, tana a'zolarini chiniqtirish, jismoniy jihatdan to'g'ri rivojlanish hamda uning ish qobiliyatining oshishiga ta'sir etishdir.

O'quvchilarning yoshiga, jinsiga muvofiq keladigan, ya'ni kuch, tezkorlik, chaqqonlik kabilar asosiy harakat sifatlarini rivojlantiradi. Yuqorida aytilgan jismoniy sifatlar alohida mavjud bo'lmay, balki ulardan biri-u yoki bu faoliyat turida yetakchi o'rinni egallaydi. Masalan:

- harakatli va sport o'yinlarida - chaqqonlik,

- qisqa masofaga yugurishda - tezkorlikni aytish mumkin. Maktab dasturi o'quvchilarning harakatlari, sifatlarini har tomonlama rivojlantirish hamda ularning jismoniy rivojlanishlari va umumiy ish qobiliyatlarining ortishi uchun kerakli sharoitni yaratadi, albatta. Shu bilan birga, o'quvchilarda axloqiy-irodaviy sifatlarini tarbiyalash, xulq-atvor madaniyati ko'nikmalarini tarkib toptirish kerak.

Ikkinchi vazifa:

- O'quvchilarning o'z sog'lig'iga ongli munosabatni tarbiyalash bo'lib, bu ularning ozoda-sarishtalik tartibida, gigiyena qoidalariga rioya qilishlarida, ertalabki gimnastika bilan shug'ullanishlarida hamda sport mashg'ulotlarida muntazam qatnashishlarida namoyon bo'ladi. Badan tarbiyaning sihat-salomatlikka foydasini o'quvchi qanchalik yaxshi bilib olsa, unga bo'lgan qiziqishi shunchalik ortadi. Mo'tadil ravishda, o'z vaqtida badantarbiya bilan shug'ullanuvchi odam davolanishga muhtoj bo'lmasligini chuqur anglab olishi kerak. Olim va shifokorlarning kuzatishlaricha, badantarbiya tug'ma issiqlikni oshiradi, tanaga yengillik beradi. Chunki ular yengilgina issiqlik paydo qiladi, a'zolarida to'planuvchi

chiqindilarni yo'qotadi. Badantarbiya mashqlari tartibli va muayyan yo'l bilan bajarilsa:

- fikrni uyg'unlashtiradi
- qon yurishiga yordam beradi
- ovqat hazimini yaxshilaydi
- asabni quvvatlantiradi
- tana haroratini orttiradi
- zehnni charxlaydi.

Badantarbiya insonni har tomonlama tetik, hushyor, qobiliyatli qilib kamolga yetkazadiki, donolar jismoniy tarbiya - go'zallik tarbiyasidir, deb bejiz aytishmagan. Inson jismonan sog'lom, har tomonlama yetuk rivojlanishi uchun ma'lum maqsadni ko'zlagan holda tejamli harakat qilishi, tabiat qo'ynida yoki ozoda-shinam sport zalida harakatli mashqlar bilan shug'ullanishi - bularning hammasi unda nafosat his-tuyg'usini, aqliy tushunchasini va didini tarbiyalaydi. Shubha yo'qki, xilma-xil, aniq, ifodali bajarilgan jismoniy mashqlar estetik kechinma, hislarni yuzaga keltiradi. Jismoniy mashqlarni bajarish jarayonida harakatlar maqsadining ham shakl, ham mazmun jihatidan bir-biriga mos kelishi esa uning go'zalligini ta'minlaydi.

Odatda, uzoq muddatli aqliy mehnatdan so'ng o'quvchilarda ishlash qobiliyati sekin-asta pasayadi. Bu holat o'quvchilarda tezda seziladi. Bolalar dars vaqtida betoqat bo'lib, haddan tashqari ko'p harakat qilishlari, o'tirgan joylaridan tez-tez turib ketishlari, bir-birlari bilan gaplashishlari, orqaga va yonlariga qarab o'tirishlari, shovqin-suron ko'tarishlari mumkin va hokazo. Ayniqsa, darsning 25-30 daqiqalarida o'quvchilar diqqati sezilarli pasayadi, tushuntirilayotgan mavzuni o'zlashtirish qiyinlashadi, ishda ayrim xatoliklar uchraydi. O'quvchilar o'rganayotgan mavzularni bir necha martadan qayta-qayta takrorlashlariga to'g'ri keladi. O'quvchilarda aqliy charchash bilan birga, qomatni tutib turavchi bel, yelka, bo'yin muskullari ham toliqadi. Toliqish natijasida bel egilib, yelkalar pastga tushib, bosh oldinga egiladi, qomat muvozanati buziladi. Agar bu holat takrorlanaversa, o'quvchilarning ishlash qobiliyati pasayib, qomati buzilib, salomatligiga ham salbiy ta'sir etadi. Aqliy mehnatni jismoniy mehnat bilan almashib turish asosida bunday toliqishning oldi olinadi. "Fizkultminut"lar, ya'ni jismoniy mashq daqiqalari o'quvchilarda:

- faollikni oshiradi
- susaygan ish qobiliyatini tiklaydi
- kayfiyatni yaxshilaydi.

XULOSALAR

Jismoniy madaniyat - muayyan tarixiy sharoit mahsuli. Har bir ijtimoiy-iqtisodiy formatsiyada jamiyat a'zolari jismining madaniyati o'z davri uchun harakterli bo'lib, jamiyat taraqqiyotining muayyan davridagi (ijtimoiy formatsiyalar) butun bir xalq

boyligi, mulki tarzida shaxsning har taraflama barkamolligini ta'minlovchi vosita yoki uning majburiy sharti bo'lib qolishi maxsus adabiyotlarda ta'kidlangan.

Foydalanilgan adabiyotlar

1. "Jismoniy tarbiya va sport to'g'risida"gi Qonuni. 04.09.2015 yil. <https://lex.uz/docs/-2742233>
2. O'zbekiston Respublikasining "Ta'lim to'g'risida"gi Qonuni, 23.09.2022 yil. <https://lex.uz/docs/-5013007>
3. Матвеев Л.П. Дарслик "Теория и методика физической культуры", М. 1991
4. Василков Г.А. Василков В.Г. «От игры - к спорту» М. 1985
5. Каратков И.М. Подвижные игры во дворе. М. «Физкультура и спорт», 1987.
6. К.М. Махкамдjonov Tarbiya nazariyasi va metodikasi fani bryicha ma'ruzalar. TDPU, I- qism -Toshkent, 2003 y.
7. E. Yuzlikaeva, M.Axmedova, G.Qurbonova, SH.Tashmetova, Xushnazarova M. Umumiy pedagogika nazariyasi va amaliyoti. Darslik. Toshkent - 2012

YOSHLARNING IJTIMOYIY FAOLLIGINI OSHIRISHDAGI ISLOHOTLAR VA ULARNING AHAMIYATI

Zilola Baxtiyor qizi Nazarova
O‘zbekiston davlat san’at va madaniyat instituti

Annotatsiya: Maqolada yoshlarning ijtimoiy faolligini oshirish sohasida amalga oshirilayotgan islohotlar tahlil qilingan va mazkur jarayonlarning ahamiyati haqida so‘z yuritiladi.

Kalit so‘zlar: ijtimoiy faollik, jarayon, islohot, yoshlar, ijtimoiy rivojlanish, ta’lim

REFORMS AND THEIR IMPORTANCE IN INCREASING THE SOCIAL ACTIVITY OF YOUNG PEOPLE

Zilola Baxtiyor qizi Nazarova
Uzbekistan State Institute of Arts and Culture

Abstract: The article analyzes the reforms implemented in the field of increasing the social activity of young people and talks about the importance of these processes.

Keywords: social activity, process, reform, youth, social development, education

Ma’lumki, mamlakatimizni yanada taraqqiy ettirish bo‘yicha Harakatlar strategiyasining to‘rtinchi yo‘nalishi “Ijtimoiy sohani rivojlantirish” etib belgilangan. O‘zbekistonda olib borilayotgan davlat siyosatining g‘oyat muhim yo‘nalishi bo‘lgan ijtimoiy sohadagi islohotlar quyidagilarni nazarda tutadi:

- aholi bandligi va real daromadlarini oshirish;
- aholini ijtimoiy himoya qilish va sog‘liqni saqlash tizimini takomillashtirish, xotin-qizlarning ijtimoiy-siyosiy faolligini oshirish;
- arzon uy-joylar barpo etish bo‘yicha maqsadli dasturlarni amalga oshirish, aholining hayot sharoitlari yaxshilanishini ta’minlovchi yo‘l-transport, muhandislik-kommunikatsiya va ijtimoiy infratuzilmani rivojlantirish va modernizatsiya qilish;
- ta’lim va fan sohasini rivojlantirish;
- yoshlarga oid davlat siyosatini takomillashtirish[1].

Murojaatnomada davlatimiz rahbari Sh.M.Mirziyoyev O‘zbekistonni rivojlantirishning eng muhim ustuvor vazifalari to‘g‘risida to‘xtalar ekan,

mamlakatimiz taraqqiyoti va xalqimiz farovonligi birinchi navbatda ijtimoiy sohadagi islohotlar samarasi bilan chambarchas bog‘liq ekanligini ta’kidladi.

Shu munosabat bilan, 2019-yilda ijtimoiy sohani yanada rivojlantirishning quyidagi asosiy vazifalari belgilab berildi:

- aholi o‘rtasida ishsizlikni kamaytirish, odamlar va oilalarning daromadini oshirish;

- pensiya va nafaqalarni tayinlash va to‘lash tartibini qayta ko‘rib chiqish, pensiya tizimini tubdan isloh qilish;

- ilm-fan, zamonaviy va uzluksiz ta’lim tizimini yanada takomillashtirish;

- tibbiy xizmatlar sifatini yaxshilash va ko‘lamini kengaytirish;

- xotin-qizlar va yoshlarni davlat tomonidan ijtimoiy qo‘llab-quvvatlashni yanada kuchaytirish;

- aholi turmush sharoitini yaxshilash, uni munosib turar joy bilan ta’minlash, xalq farovonligini oshirish;

- jamiyatda sog‘lom turmush tarzini qaror toptirish, jismoniy tarbiya va sportni yanada ommalashtirish;

- turizmni rivojlantirish, sohaga investitsiyalar jalb etish, kadrlar salohiyatini oshirish;

- milliy g‘oyani rivojlantirish[2].

Keng qamrovli ijtimoiy rivojlanish sohalari tizimida yoshlarga zamonaviy ta’lim-tarbiya berish va ularni ijtimoiy qo‘llab-quvvatlash masalasi naqadar o‘tkirli va dolzarbli bilan alohida ahamiyatga ega. Zero, tarixdan ma’lumki, har bir davrda aynan ma’rifat jamiyat farovonligiga va mamlakat taraqqiyotiga turtki bergan. Shu sababli endilikda dono xalqimizning “Beshikdan to qabrgacha ilm izla” degan naqlini amaliy hayot faoliyatimizga ko‘chirish, mamlakatimizda ta’limning uzluksizligi prinsipini amalda ro‘yobga chiqarish masalasi davlat siyosati darajasiga ko‘tarilmoqda. So‘nggi ikki yilda ta’lim tizimini zamonaviy demokratik davlatlar darajasiga olib chiqish, yoshlarning taraqqiyotning yetakchi kuchi sifatida jamiyatimizdagi o‘rmini yanada oshirish bo‘yicha keng ko‘lamli chora-tadbirlar amalga oshirilmoqda. Oliy ta’lim tizimini yanada takomillashtirish ijtimoiy sohadagi islohotlarning muhim yo‘nalishiga aylandi. Xususan, 2017-2021 yillarda oliy ta’lim tizimini kompleks rivojlantirish dasturi qabul qilindi. Oliy ta’lim muassasalariga qabul qilishning shaffof mexanizmlari joriy etildi va kvotalar jiddiy ravishda oshirildi. Oliy ta’lim tizimida yangi, zamonaviy ta’lim muassasalari, jumladan, nufuzli xorijiy universitetlarning filiallari tashkil etilmoqda. Yangi tashkil etilgan institut va filiallar hisobidan yurtimizdagi oliy ta’lim muassasalari soni 81 taga, hududlardagi filiallar 15 taga, xorijiy universitetlar filiallari 7 taga yetdi. Oliy ta’lim muassasalarida sirtqi va kechki bo‘limlar ochildi.

Davlatimiz rahbari Sh.M.Mirziyoyev ta'kidlaganidek, "Bularning barchasidan biz yagona bir maqsadni ko'zda tutmoqdamiz. Ya'ni O'zbekiston ilm-fan, intellektual salohiyat sohasida, zamonaviy kadrlar, yuksak texnologiyalar borasida dunyo miqyosida raqobatbardosh bo'lishi shart". Prezident Murojaatnomasida ta'lim-tarbiya sohasini bevosita inson kamolotiga yanada xizmat qilishini ta'minlash yo'lidagi muhim amaliy qadam sifatida bolalarni maktabgacha ta'lim bilan qamrab olish darajasini 34 foizdan 2019 yilda 44 foizga yetkazish, zamonaviy umumiy o'rta ta'lim tizimini tashkil etish, davlat-xususiy sheriklik tamoyillari asosida xususiy maktablar va bog'chalar tashkil etish, oliy ta'lim tizimida tahsil olish uchun teng imkoniyat yaratishga qaratilgan ishlarni yanada kuchaytirishga asosiy e'tibor qaratilmoqda. Jumladan, so'nggi ikki yilda oliy va o'rta maxsus ta'lim muassasalari bitiruvchilarini oliy ta'lim bilan qamrab olish darajasi 9-10 foizdan 15 foizgacha oshirishga erishildi. Shu munosabat bilan Prezident Murojaatnomasida 2019 yilda mamlakatimizda bitiruvchilarni oliy ta'lim bilan qamrab olish darajasini 20 foizga yetkazish va kelgusi yillarda oshirib borishga vazifasi qo'yildi. Zotan, oliy ma'lumotli, yuksak malakaga ega yoshlar soni ortishi jamiyat rivojlanish sur'atlariga sezilarli ta'sir ko'rsatadi. Shuningdek, davlatimiz rahbarining dasturiy ma'ruzasida oliy ta'lim sohaning rivojlanishiga turtki beruvchi quyidagi prinsipial yangi g'oya va tashabbuslar ilgari surildi:

- oliy o'quv yurtlari hamda nodavlat ta'lim maskanlari salohiyati oshirish orqali ular o'rtasida yuqori malakali kadrlar tayyorlash bo'yicha raqobat muhitini kuchaytirish;

- yoshlarga bir vaqtning o'zida bir nechta oliy o'quv yurtiga hujjat topshirish imkoniyatini berish;

- oliy ta'lim muassasalariga real imkoniyatlardan kelib chiqqan holda, qabul kvotalarini mustaqil belgilash tizimini joriy etish;

- bakalavriat yo'nalishida tahsil olayotgan talabalarga xorijda o'qishni davom ettirish imkoniyatlarini yanada kengaytish.

Murojaatnomada mamlakatimiz aholisining yarmidan ortig'ini tashkil etadigan yoshlar bilan ishlash masalasi eng asosiy vazifalar qatorida qayd etildi. Bu bejizga emas.

Ta'kidlash joizki, taraqqiyot g'oyasi va istiqbollari belgilab olmagan, ma'naviy asoslardan mahrum bo'lgan, asosiysi, o'zining yosh fuqarolariga ko'ngiliga yo'l topa olmagan davlat va jamiyat farovon istiqbolni tasavvur qilishi qiyin. Davlatning yoshlarga bo'lgan munosabati jamiyat taraqqiyoti darajasi, uning ochiqligi, oldinga intilayotganligining ko'rsatkichlaridan biridir.

Shuning uchun davlatning jamiyatni birlashtirish va fuqarolik tashabbuslarini qo'llab-quvvatlashga qaratilgan siyosatida yoshlar masalasi alohida ahamiyat kasb etadi. Aynan yoshlar islohotlar chuqurlashayotgan davrda turli to'siqlarni yengib

o'tishga qodir, mamlakatning yuksalish sari odimlariga kuch bag'ishlay oladigan aholi qatlamidir.

Aynan yoshlar fuqarolik jamiyatining eng faol qismidir, masalan yoshlar turli sohalarda innovatsion loyihalar va texnologiyalarni joriy qilishga ko'proq moslashgan bo'ladi, ular jamiyatga yangi g'oyalar va bilimlarni tashiydi hamda ularda o'z hayotini qurishga intilish kuchli bo'ladi[3]. Shu jihatdan qaraganda, O'zbekiston yoshlari bugungi va ertangi kun egalari sifatida mamlakatimizda farovon hayot asoslarini barpo etishda bosh strategik resurs hisoblanadi. Mamlakatimizning demokratik yangilanishlar yo'lidan odimlashi va taraqqiyot sur'atlari ko'p jihatdan yoshlarning jamiyat ijtimoiy-siyosiy hayotidagi holati va faolligiga bog'liq bo'ladi. Prezidentimiz Sh.M.Mirziyoyev ta'kidlaganidek, "... yoshlarimiz bilan ko'proq gaplashish, ularning qalbiga quloq solish, dardini bilish, muammolarini yechish uchun amaliy ko'mak berishimiz kerak. Bu borada uyushmagan yoshlar bilan ishlashga alohida e'tibor qaratishimiz zarur" [4].

2016-yil 14-sentabrda qabul qilingan "Yoshlarga oid davlat siyosati to'g'risida"gi O'zbekiston Respublikasi Qonuni ushbu sohaning asosiy yo'nalishlari bo'lgan ijtimoiy, iqtisodiy, huquqiy va tashkiliy chora-tadbirlarni aniq belgilab beradi. Qonunda belgilab berilishicha, O'zbekistonda yoshlarga oid davlat siyosati "yoshlarni ijtimoiy jihatdan shakllantirish va ularning intellektual, ijodiy va boshqa yo'nalishdagi salohiyatini kamol toptirish uchun shart-sharoitlar yaratishni" nazarda tutadi[5]. Bu jarayonlarda mamlakatimiz yoshlarini bunyodkor g'oyalar atrofida birlashtirgan O'zbekiston yoshlar ittifoqi muhim o'ringa ega bo'lmoqda.

O'zbekiston yoshlar ittifoqi jismonan sog'lom, ma'nan yetuk va intellektual rivojlangan, mustaqil fikrlaydigan yosh avlodni shakllantirish, yoshlarni tashqi tahdidlar va "ommaviy madaniyat"ning zararli ta'siridan muhofaza qilish, yoshlarning huquq va qonuniy manfaatlarini himoya qilishga har tomonlama ko'maklashish va shart-sharoitlarni yaratish maqsadida jismoniy shaxslar tomonidan ittifoq tashkiliy-huquqiy shaklida tuzilgan, O'zbekiston yoshlarini birlashtiruvchi nodavlat notijorat tashkilotidir[6]. Ittifoqning asosiy maqsadi yoshlarni mamlakatda amalga oshirilayotgan demokratik, siyosiy va iqtisodiy islohotlarni yanada chuqurlashtirish, jamiyatda tinchlik va hamjihatlikni mustahkamlash, O'zbekistonni jahonning rivojlangan mamlakatlari qatoriga kirishi jarayonlariga jalb qilish hamda yosh avlodning huquqlari, erkinliklari va qonuniy manfaatlarini samarali himoya qilishni ta'minlash, yigit-qizlarning ma'naviy va kasbiy saviyasini yuksaltirish, ularning intellektual va ijodiy salohiyatini ro'yobga chiqarishga ko'maklashishdan iborat.

O'zbekiston Respublikasi Prezidentining 2018-yil 27-iyundagi farmoni bilan tasdiqlangan "Yoshlar - kelajagimiz" davlat dasturi mamlakatimiz yoshlarining bor salohiyatini ro'yobga chiqarish, jamiyatimizga samarali ijtimoiylashuvini ta'minlash

yo'lidagi navbatdagi qadam bo'ldi. Davlat dasturi yoshlarning biznes tashabbuslari, startaplari, g'oyalari va loyihalarini ro'yobga chiqarishga ko'maklashish va qo'llab-quvvatlash, band bo'lmagan yoshlarni mehnat bozorida talab yuqori bo'lgan mutaxassisliklar va biznes yuritish ko'nikmalariga o'qitish, shuningdek, umuman yoshlarning ijtimoiy-iqtisodiy faolligini oshirish orqali ularning bandligini ta'minlashga qaratilgan[7].

Davlat dasturidagi tadbirlarni moliyalashtirish uchun O'zbekiston yoshlar ittifoqi huzurida "Yoshlar - kelajagimiz" jamg'armasi tashkil etildi. Jamg'arma mablag'laridan quyidagilarni amalga oshirish uchun foydalanadi:

- yoshlarning biznes tashabbuslari, startaplari, g'oyalari va loyihalarini amalga oshirish uchun tijorat banklari orqali yillik 7 foiz stavka bilan imtiyozli kredit va mullukni lizingga berish;

- Davlat dasturi doirasida olinadigan kreditlar bo'yicha kredit hajmining 50 foizidan ko'p bo'lmagan miqdorda kafilliklar berish;

- Davlat dasturi doirasida amalga oshiriladigan tadbirkorlik loyihalarida ular qiymatining 50 foizidan ko'p bo'lmagan miqdorda ishtirok etish, keyinchalik Jamg'arma ulushini 5 yil davomida realizatsiya qilish;

- tegishli ko'nikmalarga ega band bo'lmagan yoshlar yashaydigan uy xo'jaliklari uchun 20 tagacha parranda va quyon bolasi, 5 ta mayda va 2 ta yirik qoramol sotib olish, ularning qiymatini kelishilgan muddatlarda qaytargan holda ularni boqish va keyinchalik realizatsiya qilishda ko'maklashish;

- yoshlarning qayta tayyorlanishi va malaka oshirishini tashkil etish, mehnat bozorida talab yuqori bo'lgan kasblarga o'qitish, shuningdek, ularga biznes yuritish ko'nikmalarini singdirish.

Davlat dasturi doirasida 2018-yil 1-iyuldan hududlarda davlat-xususiy sheriklik shartlarida "Yosh tadbirkorlar" kovorking-markazlari, "Yoshlar mehnat guzari" komplekslari qurilishi boshlandi. Ma'lumot uchun "Yoshlar mehnat guzari" majmuasi - savdo-maishiy va kichik ishlab chiqarish maydonlarini tashkil etish uchun mehnat kuchi haddan ziyod bo'lgan tumanlarda barpo etilgan binolar majmuasi. "Yosh tadbirkorlar" kovorking markazi - yosh tadbirkorlarga imtiyozli shartlarda binolar, ofis texnikasi va sarflash materiallarini ijaraga berish, ularni internet bilan ta'minlash, shuningdek, yoshlarning biznes tashabbuslari, startaplari, g'oyalari va loyihalarini amalga oshirishga boshqacha ko'mak berish, jumladan, biznes rejalar ishlab chiqish, maslahat, yuridik, buxgalteriya va boshqa xizmat turlarini ko'rsatish, forumlar, master-klasslar va seminarlar tashkil etish uchun ixtisoslashgan markaz.

Globalashuv sharoitida jamiyatimiz taraqqiyotiga nisbatan yangi imkoniyatlar bilan bir qatorda noan'naviy tahdidlar yuzaga kelmoqdaki, hozirgi davrda milliy ma'naviyat, milliy g'oya targ'ibotini zamonamiz talablari darajasida yanada takomillashtirishga kuchli ehtiyoj sezilmoqda. Bu jarayonda yoshlar masalasi

mamlakatimizda bugun va kelajak bog‘liqligini ta‘minlovchi, milliy o‘ziga xoslikni saqlab qoluvchi muhim omil sifatida namoyon bo‘lmoqda. Prezidentimiz tomonidan davlat-xususiy sheriklik asosida yangi madaniyat va istirohat bog‘larini tashkil etish, ularni yosh avlod orasida sog‘lom turmush targ‘ibotiga hamda kitobxonlik madaniyatini yuksaltirishga xizmat qiladigan zamonaviy yoshlar maskanlariga aylantirish taklifi ilgari surildi. Yurtimizda milliy g‘oyasiz, milliy o‘zlikni anglamasdan turib, vatanparvarliksiz hech qanday islohotlarni amalga oshirish mumkin emasligi ta‘kidlandi.

Davlatimiz rahbari yoshlar ongiga buyuk alloma va adiblarimizning bebaho merosi, yengilmas sarkarda va arboblarning jasoratini singdirish, ularda milliy g‘urur va iftixor tuyg‘ularini kuchaytirish masalasiga alohida e‘tibor qaratib, “O‘zbekiston tarixi” telekanalini tashkil etish tashabbusi bilan chiqdi. Zero, tarixiy xotirasiz kelajakni tasavvur etish mushkuldir. Xolisona tarix asosiga qurilgan milliy g‘oya mamlakatimizda keng qamrovli islohotlar uchun cheksiz kuch-qudrat manbai bo‘lib xizmat qiladi. Zero, Davlatimiz rahbari Sh.M.Mirziyoyev ta‘kidlaganidek, “Biz O‘zbekistonning buyuk kelajagini barpo etishga mahkam bel bog‘lagan ekanmiz, bu ulug‘ ishni ertaga emas bugun boshlashimiz, buning uchun avvalo navqiron yoshlarimizga zarur sharoitlarni aynan bugun yaratib berishimiz kerak” [8].

Ta‘kidlash joizki, yurtimizda bugungi kunda tamomila yangi bo‘lgan sifat bosqichida amalga oshirilayotgan demokratik islohotlar boshqa ulug‘vor vazifalar bilan bir qatorda, yoshlarning ezgu maqsadlari, intilishlari g‘oyalari va eng muhim innovatsion g‘oyalarini har tomonlama izchil ravishda ro‘yobga chiqarishga yo‘naltirilganidir. O‘z navbatida demokratiyaning eng ilg‘or qoidalari va qadriyatlarini faoliyatining yetakchi mezoniga aylantira olgan yoshlarimiz yurtimiz taraqqiyotining tayanchi bo‘lishdek buyuk maqomga ega bo‘ladilar. Umuman olganda, bugungi yuksalish davri siyosatida mamlakatimizda izchil iqtisodiy islohotlar ijtimoiy rivojlanishning tarkibiy qismi sifatida qaralmoqda. Bu esa hozirda intellektual jihatdan yetuk va ijodiy salohiyatli hamda zamonaviy bilim va ko‘nikmalarga ega bo‘lgan, mamlakatimizning munosib kelajagi uchun javobgarlikni o‘z zimmasiga ola biladigan yoshlarni tarbiya qilish mexanizmlarini yanada takomillashtirilishini nazarda tutadi. Mamlakatimizda yoshlar o‘z salohiyat va intilishlarini ro‘yobga chiqarishlari uchun yaratilayotgan barcha shart-sharoitlar kelgusida ularni barkamol qilib tarbiyalash, raqobatbardosh kadrlar sifatida shakllanishi, o‘z innovatsion g‘oyalar va tashabbuslari orqali yurt ravnaqi va Vatan tinchiligiga o‘z hissasini qo‘shishiga xizmat qiladi.

So‘nggi yillarda “Yoshlarni qo‘llab-quvvatlash va aholi salomatligini mustahkamlash yili” davlat dasturi, “Yoshlar daftari” va “Yoshlar dasturlari”ning amalga oshirilishi natijasida 596 ming nafar yoshlar bandligi ta‘minlandi hamda 25,7 ming nafar imkoniyati cheklangan va tibbiy yordamga muhtoj yoshlar doimiy

nazoratga olindi. "Yoshlar daftari" jamg'armalarida mahalliy byudjetning orttirilgan qismining 15 foizi va ijro hujjatlariga oid undiruvlar hisobidan 382,8 mlrd so'm mablag' shakllantirildi. Ushbu mablag'lar hisobidan 140 mingga yaqin yoshga ijtimoiy-moddiy yordam ko'rsatildi. Yoshlarning tadbirkorlik faoliyatini rivojlantirish, yangi g'oyalar asosida ishlab chiqilgan innovatsion, startap va biznes loyihalarini moliyalashtirish maqsadida 3,3 trln miqdoridagi mablag'larni yo'naltirish orqali 132 ming nafar yoshlarga imtiyozli kreditlar ajratildi. Bir necha kun avval O'zbekiston Respublikasi Prezidentining "Mahallalarda yoshlar bilan ishlash tizimini tubdan takomillashtirish chora-tadbirlari to'g'risida"gi qarori imzolandi

1. Unga ko'ra Respublikamizdagi jami 9 309 ta mahallada yoshlar yetakchisi lavozimi joriy etildi.

2. Yoshlar ishlari agentligi, uning hududiy boshqarmalari va bo'limlari tuzilmalarida mahalla va ta'lim muassasalarida yoshlar bilan ishlash bo'linmalari tashkil etildi.

3. Quyidagilar mahalladagi yoshlar yetakchisining asosiy vazifalari etib belgilandi:

✚ "Yoshlar balansi"ni shakllantirish, yoshlar to'g'risidagi zarur ma'lumotlarni "Yoshlar daftari" va "Yoshlar portali" elektron platformalariga kiritib borish, ular bilan samarali ish tashkil qilish;

✚ Mahallalarda yoshlarning bo'sh vaqtini mazmunli tashkil etish, milliy xalq o'yinlari va sport turlarini yoshlar orasida ommalashtirish, besh muhim tashabbus loyihalari, yoshlar festivallari va boshqa madaniy-ma'rifiy tadbirlarni amalga oshirish;

✚ Yoshlarning ijtimoiy faolligini oshirish, iqtidori, iste'dodi va tashabbuslarini rag'batlantirish hamda hayotda o'z o'rnini topishlariga ko'maklashish;

✚ Yoshlarni vatanparvarlik ruhida tarbiyalash hamda ularning intellektual jihatdan kamol topishini va ma'naviy rivojlanishini ta'minlash;

✚ huquqbuzarlik sodir etishga moyilligi bo'lgan yoshlar bilan tizimli ishlash, jazoni ijro etish muassasalaridan ozod qilingan, ixtisoslashtirilgan o'quv-tarbiya muassasalaridan qaytib kelgan yoshlarning ijtimoiy-pedagogik rehabilitatsiya qilinishi va moslashuviga ko'maklashish.

4. Yetakchilar o'ziga biriktirilgan mahallalarda faoliyatini quyidagi asosiy yo'nalishlarda amalga oshiradi

✚ madaniyat va san'atni targ'ib qilish borasida

✚ sog'lom turmush tarzi va sportni ommalashtirish borasida

✚ axborot texnologiyalaridan samarali foydalanishni tashkil qilish borasida

✚ ma'naviyat va kitobxonlikni targ'ib qilish borasida

✚ vatanparvarlik ruhida tarbiyalash va huquqiy savodxonlikni oshirish borasida

tadbirkorlik g'oyalarini qo'llab-quvvatlash borasida

5. Yetakchi lavozimiga nomzodlar tumanlar (shaharlar) hokimlari boshchiligidagi tanlov komissiyalarini shakllantirish orqali ochiq tanlovlar asosida ishga qabul qilinadi.

So'nggi yillarda "Yoshlarni qo'llab-quvvatlash va aholi salomatligini mustahkamlash yili" davlat dasturi, "Yoshlar daftari" va "Yoshlar dasturlari"ning amalga oshirilishi natijasida 596 ming nafar yoshlar bandligi ta'minlandi hamda 25,7 ming nafar imkoniyati cheklangan va tibbiy yordamga muhtoj yoshlar doimiy nazoratga olindi. "Yoshlar daftari" jamg'armalarida mahalliy byudjetning orttirilgan qismining 15 foizi va ijro hujjatlariga oid undiruvlar hisobidan 382,8 mlrd so'm mablag' shakllantirildi. Ushbu mablag'lar hisobidan 140 mingga yaqin yoshga ijtimoiy-moddiy yordam ko'rsatildi. Yoshlarning tadbirkorlik faoliyatini rivojlantirish, yangi g'oyalar asosida ishlab chiqilgan innovatsion, startap va biznes loyihalarini moliyalashtirish maqsadida 3,3 trln miqdoridagi mablag'larni yo'naltirish orqali 132 ming nafar yoshlarga imtiyozli kreditlar ajratildi. Yetakchi lavozimiga yoshlar bilan ishlash tajribasiga ega, yoshlarni ergashtira oladigan, shaxsiy fazilatlar bilan namuna ko'rsatgan, fidoyi, sadoqatli va vatanparvar nomzodlar tayinlanadi. Yetakchining oylik ish haqi miqdori u birlashtirilgan mahalladagi xonadonlar soniga mutanosib ravishda quyidagicha belgilandi:

- xonadonlar soni 500 tagacha bo'lgan mahallada - mehnatga haq to'lashning eng kam miqdorining 5 baravari miqdorida;

- xonadonlar soni 501 tadan 1 000 tagacha bo'lgan mahallada - mehnatga haq to'lashning eng kam miqdorining 5,5 baravari miqdorida;

- xonadonlar soni 1 000 tadan ortiq bo'lgan mahallada - mehnatga haq to'lashning eng kam miqdorining 6 baravari miqdorida.

Ish faoliyati natijalariga ko'ra Yetakchilarni Milliy kadrlar zaxirasiga kiritiladi. Yetakchi sifatida ishga qabul qilingan shaxslarning harbiy va maxsus unvonlari saqlab qolinadi. Yetakchi sifatidagi ish staji navbatdagi harbiy va maxsus unvonlar olishda hisobga olinadi, shuningdek, ularga oldingi ish joyiga qaytganida qonunchilikda belgilangan barcha imtiyozlar tatbiq etiladi. Har bir Yetakchining ish faoliyati to'liq raqamlashtiriladi hamda quyidagi yo'nalishlarni nazarda tutuvchi elektron reyting tizimi (KPI) joriy etiladi. Mahalladagi Yoshlar yetakchisini saralash natijalari to'g'risida Respublika bo'yicha 9 309 ta mahallada Yoshlar yetakchilari lavozimiga nomzodlar uchun "vacancy.argos.uz" portalida tanlov e'lon qilindi. Tanlovda lavozimiga jami 42 538 nafar nomzodlar onlayn hujjat topshirdi (bir o'ringa 4,6 nafar). Respublika ishchi guruhi tomonidan nomzodlar bilan suhbat o'tkazilib, 9 309 ta (100 foiz) mahallalar uchun nomzodlar tanlab olindi. Qaror bilan, Prezident huzuridagi Davlat xizmatini rivojlantirish agentligi, Davlat boshqaruvi akademiyasi va Yoshlar ishlari agentligi hamkorligida Yetakchilar uchun yangi joriy

etilayotgan tizimning tub mohiyati va samarali faoliyat ko'rsatishini ta'minlash bo'yicha joriy yilning 25-28 yanvar kunlari masofaviy tartibda tashkil etilgan o'quv-seminarda 9294 nafar Yoshlar yetakchilari ishtirok etdi. O'quv davomida yoshlar bilan ishlashning yangicha boshqaruv mexanizmlarini joriy etish maqsadida ishtirokchilar metodik jihatdan ta'minlandi, yoshlar yetakchilarining tashkiliy-huquqiy bilimlari oshirildi, ularda yoshlar muammolarini bevosita mahallalarda hal etish ko'nikmalari shakllantirildi. Yuqorida qayd etilgan har bitta vazifani yoshlar manfaatidan kelib chiqib, mutasaddi vazirlik va idoralar, hokimliklar, sektor rahbarlari bilan hamkorlikda tizimli va sifatli amalga oshirilishi ta'minlanadi[9].

Foydalanilgan adabiyotlar

1. O'zbekiston Respublikasi Prezidentining "O'zbekiston Respublikasini yanada rivojlantirish bo'yicha Harakatlar strategiyasi to'g'risida"gi Farmoni // "Xalq so'zi" gazetasi, 2017 yil 8 fevral. №28 (6722).
2. O'zbekiston Respublikasi Prezidenti Shavkat Mirziyoyevning Oliy Majlisga Murojaatnomasi. // "Xalq so'zi" gazetasi. 2018 yil 29 dekabr. №271-272 (7229-7230)
3. Козина Е.С. Развитие инновационного потенциала в рамках молодежной политики. Сборник статей. - М.: Директ -Медиа, 2013. - С. 29.
4. Mirziyoyev SH.M. Qonun ustuvorligi va inson manfaatlarini ta'minlash - yurt taraqqiyoti va xalq farovonligining garovi. - T.: O'zbekiston, 2017. - B. 23.
5. "Yoshlarga oid davlat siyosati to'g'risida" gi O'zbekiston Respublikasi Qonuni. 2016 yil 14 sentabr // O'zbekiston Respublikasi qonun hujjatlari ma'lumotlari milliy bazasi - Lex.Uz. <http://lex.uz/>
6. O'zbekiston yoshlar ittifoqi. [http://yoshlarittifoqi.uz/uz/ menu/maqsad-va-vazifalar](http://yoshlarittifoqi.uz/uz/menu/maqsad-va-vazifalar)
7. Ўзбекистон Республикаси Президентининг "Ёшлар- келажакимиз" Давлат дастури тўғ'рисиди" ги Фармони. 2018 йил 27 июн // Ўзбекистон Республикаси қонун ҳужжатлари маълумотлари миллий базаси - Lex.Uz. <http://lex.uz/>
8. O'zbekiston Respublikasi Prezidenti Shavkat Mirziyoyevning O'zbekiston yoshlariga bayram tabrigi // Xalq so'zi, 2019 yil 1 iyul №133(73-63)
9. O'zbekiston Respublikasi Prezidentining "Mahallalarda yoshlar bilan ishlash tizimini tubdan takomillashtirish chora-tadbirlari to'g'risida"gi qarori yuzasidan ma'lumot. Manba: <http://yoshlar.gov.uz>

АНСАМБЛ ИЖРОЧИЛИГИ (ЎЗБЕКИСТОН ДАВЛАТ КОНСЕРВАТОРИЯСИ “РЕГИСТОН” АНСАМБЛИ ФАОЛИЯТИГА БИР НАЗАР)

Назира Раҳматуллаевна Турсунова
naziraxon_tursunova@mail.ru
Республика мусиқа ва санъат коллежи

Аннотация: Ушбу мақолада Ўзбекистонда танилган, маҳоратли ижроси билан халқ назарига тушган “Регистон” ансамбли ижрочиларининг ижодий йўли, ибратли қирралари ёритилади.

Калит сўзлар: миллий, мусиқа, чолғу, ансамбль, санъат, созанда, маҳорат, репертуар, ижрочилик

ENSEMBLE PERFORMANCE (A GLANCE AT THE ACTIVITY OF THE UZBEKISTAN STATE CONSERVATORY "REGISTON" ENSEMBLE)

Nazira Rahmatullaevna Tursunova
nazirakhan_tursunova@mail.ru
Republican College of Music and Art

Abstract: The article tells about the creative path and the performers of the Registan ensemble, famous in Uzbekistan for its masterful performance.

Keywords: folk, music, instrument, ensemble, art, musician, skill, repertoire, performance

“Ансамбл” сўзи французча “ensemble” - сўздан олинган бўлиб, “биргаликда” маъносини билдиради [1]. Икки ва ундан ортиқ созандалар ансамбли мавжуд бўлиб, улар - “дуэт”, “трио”, “квартет”, “квинтет” ва турли таркибдаги унисон ҳамда кўп овозли ансамбллардан иборат.

Ўзбек халқ чолғу ансамбллари жўрлигида қўшиқ ва ўйинлар халқ оммасининг маданий ҳаётида, оммавий байрамларда ижро этилганлиги ҳақида маълумотлар мавжуд. Маданий ёдгорликлар, тасвирий санъат асарлари, деворий расмлар, сопол ҳайкалчалар ва турли хил миниатюралар эрамизнинг VII асридаёқ икки турдаги, яъни дамли ва урма-зарбли чолғулар; торли чертма мизробли чолғулар ансамбллари мавжуд бўлганлигидан далолат беради. Марказий Осиё халқлари турмушида «Наврўз», «Лола сайли», «Ҳосил байрами», «Қовун сайли», «Узум сайли», «Пахта байрами» каби халқ оммавий сайил ва байрамларида карнай, сурнай, дойра, ноғора каби мусиқа чолғулари кенг

қўлланилиб келинган. Шунингдек бундай шодиёнларда халқ рақслари оммалашган бўлиб, улар кош ўйини, елка ўйини, бош ўйини каби рақсларни ўз ичига олган. Рақслар қарсақ жўрлигида ҳам ижро этилганлиги боис ўзига хос «Қарсақ ўйин» санъати шаклланиган. «Қарсақ ўйин» халқ томоша санъатининг қадимий кўринишларидан бири ҳисобланган. Қарсақ чалиб, усул (ритм) ҳосил қилиш ва унга мос ҳаракатлар топиб ўйнаш, қарсақ ўйинининг асосий белгиси бўлганлиги ҳақида маълумотлар мавжуд. У асосан икки хил, йирик - «Беш қарсақ» ва «Майда қарсақ»дан иборат бўлган. Қарсақ ўйини ибтидоий овчиларнинг турли ўйинлари баъзи маросим рақслари негизида, ҳамда содда дунёқарашлар билан боғлиқ ҳолда юзага келиб, кўп асрлик тараққиёт йўлини босиб ўтган. Асрлар давомида у шаклан ва мазмунан ўзгариб, маданийлашиб, халқ орасида оммавийлашиб, бизгача етиб келган. Жиззах вилоятининг Фориш, Сурхондарё вилоятининг Шеробод ва Самарқанд вилоятининг тоғли ва чўл туманларида «Беш қарсақ» ва «Майда қарсақ» ўйинлари ҳозиргача ижро этилиб келинмоқда. Ҳаётдаги ижтимоий ўзгаришлар тараққий этганидек, ансамбл ижрочилик санъати ҳам ривожлана боради ва унинг турлари такомиллашаверади. Масалан: чанг, уд, дойра; ғижжак, уд, дойра; уд, чанг, ғижжак, най, дойра; уд, чанг, ғижжак, дойра; ансамбл каби турлари ижрочилик амалиётида қўлланилган. Танбур ва дойра чолғуларидан тузилган камер турдаги ансамблар Шашмақом асарлари, шунингдек, мақомларнинг ашула йўллари ижросида жўрнавот сифатида иштирок этган. Тантаналар, байрамона маросимларда барча созлардан тузилган катта чолғучилар ансамбллари жумладан, танбур, дутор, рубоб, ғижжак (ёки қобуз), чанг, най, қўшна (ёки буламан) ва шу каби чолғу ансамбллари фаолият кўрсатган.

Миллий чолғу ансамбллари сафига турли хилдаги: найчилар, рубобчилар, дуторчилар, ғижжакчилар, дойрачилар ва чанг чолғулари ансамбли яқин давр давомида узлуксиз фаолият кўрсатиб келмоқда. Булар орасида бугунги кунда алоҳида аҳамиятга эга бўлган, барча ансамблларга намуна бўла оладиган ансамбллардан бири - бу Регистон ансамблидир. Ушбу ансамблни ташкил топиши ёшларимизнинг маданий-маърифий ҳаётида тарихий воқеа бўлди, десак муболаға бўлмайди. “Регистон” ансамбли 2005 йилда моҳир созандалар ва яқка хонандадан иборат бўлган профессионал ансамблдир. Ансамблнинг ташкилотчиси ва бадиий раҳбари Ўзбекистон давлат консерваториси профессори, Республика танловлари совриндори, дутор бас ва уд чолғулари моҳир ижрочиси Зулҳорбек Турапов [2].

Ансамбль таркибида маҳоратли созандалар, олий даражадаги устоз санъаткорлар, Ўзбекистонда хизмат кўрсатган артист, Республика танловлари ғолиби, доцент Комилжон Шерматов (чанг, қонун), мақом ижрочилари танлови “Гран-При” соҳиби Ўткир Қодиров (ғижжак, сато), Республика танловлари

Ғолиби Назира Турсунова (рубоб прима), Республика танлови ғолиби Ихтиёр Пўлатовлар (дойра, урма зарбли чолғулар) фаолият олиб бормоқдалар.

Ушбу ансамбль ўзининг концерт-ижрочилик фаолияти билан ўзбек халқ мусиқаси, бастакорлик ижодиёти ва жаҳон халқлари асарларини тарғиб этишга катта эътибор қаратиб келади.

Созандалар мусиқий асарларни ижро этиш жараёнида уларнинг миллий жиҳатлари ва хусусиятларини ифодалаб, таҳлил этишнинг ўзига хос услубини қўлламоқдалар. "Регистон" ансамбли ўз ижрочилик маҳоратини жаҳоннинг бир қанча мамлакатлари - Австрия, АҚШ, Белгия, Голландия, Латвия, Литва, Миср Араб Республикаси, Қозоғистон, Хитой Халқ Республикаси, Эстония, Японияда юқори даражадаги ижро маҳоратларини муваффақиятли намойиш этиб, олқишларга сазовор бўлиб келмоқдалар.

Жамоанинг асосий мақсади - ижрода мусиқий асарнинг бадиий мазмун талқини, ўзбек мусиқасининг ўзига хос хусусиятлари, ижрочилик санатининг беқиёс жиҳатлари ҳамда бадиҳавий ижро йўналишини ифодалаб, миллий чолғуларнинг бетакрор овоз оҳанги, фазилатлари ва ижро имкониятларини мусиқа шинавандаларига етказишдан иборат.

Ансамбль ўзининг ижодий фаолияти даврида 3 та албомини чиқарди:

СД 1 2005 й. (12 та асардан иборат);

СД 2 2006 й (12 та асардан иборат);

CD 3 2009 й. (12 та асардан иборат), улар Швейсариянинг Ўзбекистондаги Ҳамкорлик бюроси кўмагида чиқарилган. Ҳозирда гуруҳнинг 3 та CD диски ҳамда 3 та DVD диски чиқарилишиди.

"Регистон" ансамбли бир неча Халқаро ҳамда Республика миқёсидаги тадбирларда қатнашиб келади, жумладан:

2005 й. "Шарқ тароналари" Халқаро фестивали доирасида ўтказилган "OSWMF" I Халқаро мусиқа ярмаркасида (Самарқанд);

2005 й. Фонд-форумнинг "Шарқ тароналари" Халқаро фестивали доирасида ўтказилган "Ўзбек фотографиясининг 125 йиллиги" кўрғазмасининг тақдимотида (Самарқанд);

2006 й. "Америка қўшма штатлари мусиқа-ижрочиси, композитор Adam klipll билан "Adamklipll (piano, organ, keyboards) ҳамкорликдаги (USA) and "Registan" group (ud, kanun, gijjak, doyra) "Халқаро лойиҳасида (Тошкент);

2006 й. "Omnibus laboratorium" Марказий Осиё ёш композиторлари учун "Omnibus" ансамбли билан ўтказилган 2-Халқаро "Master klass"да (Toshkent);

2006 й. "Hollen-fahrt, wiener Mozart jahr 2006" Халқаро фестивалида (Австрия);

2006 й. Голландияда ўтказилган Халқаро ярмаркада;

2006 й. Ўзбекистоннинг Белгиядаги элчихонаси томонидан “Ўзбек фотографиясининг 125 йиллиги”га бағишлаб ўтказилган Халқаро кўргазмасида (Бельгия);

2007 й. “Буюк ипак йўли: кеча, бугун, эртага” Халқаро форум фестивалида (Тошкент);

2008 й. Халқаро муסיқа фестивалида (Миср Араб республикаси);

2008 й. Халқаро лойиҳада (Литва);

2008 й. Халқаро лойиҳада (Латвия);

2008 й. “Dala Duman” Халқаро лойиҳада (Қозоғистон);

2009 й. “Буюк ипак йўли бўйлаб муסיқий саёҳат” халқаро фестивалда (Япония).

2010-2011 й. Хитой Халқ Республикаси;

2011 й. Америка Қўшма Штатлари;

2018 й. Латвия, Литва, Эстония.

Юртимизда комил инсон шахсини шакллантириш давлат сиёсатининг устувор йўналишига айланган бугунги кунда маънавиятимизнинг ажралмас қисми бўлган муסיқий маданиятимизнинг ўрни ва аҳамиятини ифодаловчи “Регистон” ансамбли созандалари ўз ижро маҳоратларини мукаммаллаштириб, композиторлар билан ҳамкорликда янги асарларни концерт репертуарларига киритган ҳолда ижодий фаолиятларини давом эттирмоқдалар, комил инсон тарбиясига ўз ҳиссаларини қўшмоқдалар.

Фойдаланилган адабиётлар

1. И.Ақбаров “Муסיқа луғати” Ғ.Ғулом номидаги санъат нашриёти, Т.,1987
2. “Регистон” ансамбли раҳбари профессор Зулхорбек Турапов билан 2023 йил 1 июндаги суҳбат.

DAVRLAR OSHA QADRLANIB KELINGAN DUTOR CHOLG'USI

Nigora Isayeva
O'zbekiston davlat konservatoriyasi

Annotatsiya: Mazkur maqolada qadim-qadimdan to bugungi kunga qadar o'zining ijrochilik tarixi bilan ahamiyatli bo'lgan Dutor cholg'usining tarixiy shakllanish jarayonlari haqida fikr-mulohazalar yuritilgan.

Kalit so'zlar: musiqa madaniyati, dutor, Xorazm dutor maqomlari, tor, shashmaqom, Qo'qoncha

A TIME-PREMISED DUTOR INSTRUMENT

Nigora Isayeva
State Conservatory of Uzbekistan

Abstract: This article discusses the processes of the historical formation of the dutar instrument, which is significant for its performing history from ancient times to the present day.

Keywords: musical culture, dutar, Khorezm dutar makom, tor, shashmakom, Kokandcha

Dutor juda qadimiy musiqa asboblaridan biri bo'lib, uning paydo bo'lish tarixiga kelsak, eramizdan avvalgi asrlarga borib taqaladi. Dutor tojikcha so'z bo'lib ikki tor degan ma'noni bildiradi. Dutor asr-asrlardan o'zbek xalqiga madaniy xizmat qilib kelayotgan milliy musiqa cholg'ulardan biri hisoblanadi. Bu cholg'u faqat o'zbek xalqining cholg'usi bo'lmay, balki uni qardosh tojik, uyg'ur, qoraqalpoq, turkman xalqlari ham o'zlarining sevimli cholg'usi deb hisoblashadi.

Dutor O'rta Osiyoda keng ommalashgan cholg'ularidan biri. U ijrochilik amaliyotida keng qo'llanib kelingan. Ilk bor XV asrda yashab ijod etgan musiqashunos olim Zaynullobiddin al-Husayniy¹ning "Qonuni ilm va amali musiqiy" nomli risolasida ta'riflangan. O'sha davrda dutorning bir qator turlari mavjud bo'lgan bo'lishi mumkin. Lekin, ushbu asarda ta'riflangan dutorning barcha xususiyatlari (dastasi, dastaga bog'langan pardalar, torlar va sozlanishlar) hozirgi amaldagi cholg'uga ko'p xususiyatlari ila mosligini bayon qilish lozim.

O'zbek xalq cholg'ularini takomillashish jarayonlari cholg'ularning shakli, ovozi, ovoz diapazoni kabi jihatlariga asoslangan. Dutor, manbalarda yozilishiga

¹ O'zME. Birinchi jild. Toshkent, 2000-yil

ko'ra shakliy jihatdan o'zgarmagan. Dutor cholg'ular orasida o'zining tabiati, nozikligi, sirli sadosi bilan ajralib turgan. Cholg'u sadosining unchalik keskin bo'lmaganligi, mayin va (kamer) xonaki ovozga egaligi bunga asosiy sabab bo'lgan. Ayni paytda bu jihatlar ham saqlanib qolgan. Qadim-qadimdan dator ko'proq ayollar ijro amaliyotida kengroq ommalashganining asosiy sabablaridan biri ham ana shunda. Tarixdan ma'lumki, dator ijrochiligining turli yo'nalishlari yuzaga kelgan.

Ma'lumki, xalq ijodiyotida yakkanavoz va jo'rnavoz soz, ba'zan an'anaviy uslubda o'zining maxsus maqom yo'llarini yaratishiga ham sabab bo'lgan. Bunga yaqqol misol Xorazm dator maqomlarini keltirsak bo'ladi. Bundan ma'lum bo'ladiki, dator ijrochiligi o'zining ko'pqirraligi bilan muhim hisoblanadi. Yigirmanchi asrga kelib dator cholg'u ijrochiligi professional taraqqiyot pog'onasini egalladi. Yakka soz ijrochiligi, ayniqsa, ustozona uslubda o'z o'rniga ega bo'ldi. Albatta bu, dator tarixi ijrochilik amaliyotida erishgan ijro imkoniyatlari, xalq orasida dator ijro an'analarini o'ziga asos qilgan mohir ijrochilarning ijodi bilan baholanadi. Shu sababli dator ijrochiligida voaha va shaxsiy ijro uslublari shakllandi va taraqqiy etdi. Bunday ijro uslublarning paydo bo'lishi datorning inson tabiati xususiyatlarini yanada kengroq yoritishga imkoniyat tug'dirdi.

O'tgan asrning mohir ijrochilarining samarali mehnati natijasida Dutor ijrochiligining keng ommalashdi. Ijrochilik uslublari vaqt o'tib o'z-o'zidan ijro maktablariga aylanadi. Misol tariqasida Xorazm dator ijrochiligi maktabi yoki Qo'qon ijro maktabi kabi an'analar asosida yuzaga kelgan. shuningdek, maktab darajasida shakllanib taraqqiy etgan dator cholg'u yo'llarining bir qator xususiyatlari mavjud bo'lib, ular aniq bir tugal maqomga ega bo'lgan²:

➤ *ijro repertuari, ya'ni uslub doirasida yuzaga kelgan musiqiy namunalari yoki asarlar turkumlari.*

➤ *asarlarning tarkibiy jihatlari va albatta ijrochilikdagi o'ziga xos xususiyatlardir.*

Mazkur prinsiplarsiz dator ijrochiligini maktab darjasida tasavvur qilish mushkuldir. Lekin, masalani boshqa tomoni, maktab darajasiga yetishish uchun vaqt, ijod, ijrochilik amaliyoti muhim ahamiyat kasb etadi. Xorazm dator ijrochilik maktabida yuqorida bayon qilingan deyarli barcha prinsiplar amaliyotda shakllanganining guvohi bo'lishimiz mumkin. Amaliyotda yuzaga kelgan dator maqomlari esa, «*Shashmaqom*» yoki «*Xorazm olti yarim maqomlari*» kabi ichki murakkab funksional tuzilishdan farqliroq, sodda va maqomlar yo'lga mansub holda shakllanganligini olimlar va mutaxassislar e'tirof qilishadi.

Mulla Bekjon Rahmon o'g'li va Muhammad Yusuf Devonzodalar o'zlarining «*Xorazm musiqiy tarixchasi*» kitoblarida «*Dutor maqomlari deganda bir tarafdin*

² Ilyos Arabov "An'anaviy cholg'u ijrochiligi (Dutor)" Oliy ta'lim muassasalari uchun o'quv qo'llanma, Toshkent 2018;

mumtoz musiqa, ikkinchi tomondan el kuylari deyiladigan ma'muliy (amaldagi) butun boshli asarlar tushuniladi³» deya ta'kidlaydilar. Bundan adabiyotlarda xalq orasida mashhurlikka erishgan va mumtoz yo'lda yaratilgan alohida musiqiy namunalar dutor maqomlari deyilgan degan fikrga kelish mumkin. Dutor sozi quyidagicha ta'riflangan o'rinlar mavjud: – «*Dutor sozi Xorazm o'lkasida xalq orasida tanburdan ortiqmoch suratda tarqalgan bo'lsada, tanbur qadar tartibda intizom ostina olinmagandur. Garchi dutor nag'malari tanbur nag'malari qadar bo'lsada, tanburga berilgan ahamiyatni dutor nag'malarina bera olmaganlar. Chunki, chertilish yoqidan qaraganda tanburdan qiyinroqdir*».⁴

Bu fikrlar dutor maqom ijrochiligida tanburchalik mohir bo'lmasada, murakkab va o'ziga xos uslubga ega bo'lganini bayon etadi. Shu bois bo'lsa kerak, Xorazm dutor ijrochilik uslubi zarblarga boy, rang-barang va eng muhimi Xorazm vohasiga xos «*shovqinli*» ijro uslubi sifatida alohida qayd etiladi. Bu ijro o'ng qo'l harakatlarini cholg'u qopqog'iga ishqalab chalish bilan xarakterlanadi. Ushbu vohaning *Matkarim Hofiz, Jumaniyoz ota Hayitboyev, Otajon Qo'shmo, Sharif Botir, Nurmuhammad Boltayev, Yusuf Jabbor* kabi mashhur dutorchilarining ijro yo'llarini alohida e'tirof etish o'rinlidir. Ayni paytda bu ijro yo'llari yoshlar tomonidan munosib davom ettirilishi muhimdir. Xorazm dutor ijrochilik uslubiga nisbatan Samarqand ijro yo'li o'zgacha ekanligi Abdurauf Fitrat tomonidan ham qayd etilgan. U «*Bu kunlarda bizning eng mashhur dutorchimiz samarqandlik Hoji Abdulaziz qo'lini taxtaga urmay chalg'oni uchun uning dutori havas bilan tinglanadir*»⁵, – deb u samarqandlik Hoji Abdulaziz Abdurasulovning dutor ijrochiligida mohir ekanligi va nozik bir uslub egasi ekanligiga e'tibor berib o'tadi. Farg'ona-Toshkent hududining dutor ijrochilik uslublari ham juda rangbarang ekanligini aytib o'tish lozim. Chunki, bu hududda ijro uslublari ko'p. Faqat Qo'qon dutor ijrochilik maktabining o'zigina, o'ziga xos an'analari bilan sug'orilgan. Bu an'analarni birgina «*Qo'qoncha*»⁶ asarida ham ko'rish mumkin. Dutorning shaxdam shiddatli talqini, zarblarining rang-barangligi, chap va o'ng qo'llar mohirligi va jozibaliligi uslub ijrochiligining mag'zi hisoblanadi. Ijrochilik maktablari yuzaga kelishida alohida ijro uslublarning ahamiyati katta. Shuning uchun Farg'ona-Toshkent vohasida biz ko'pgina shaxsiy dutor ijrochilik uslublari shakllanganining guvohi bo'lamiz. Musiqa ijrochiligi amaliyotida dutor cholg'u ijrosini me'yoriga yetkazib, ustozlik darajasida faoliyat olib borgan bir talay mashhur san'atkorlar o'tgan.

Zohidjon Obidov, Faxriddin Sodiqov, Mahmud Yunusov, Orif Qosimov, G'ulom Qo'chqorov kabi ustoz san'atkorlar shular jumlasidandir. XX asrda dutor

³ Mulla Bekjon Raxmon o'g'li Muhammad Yusuf Devonzoda. Xorazm musiqiy tarixchasi (ikkinchi nashr). –T.: Yozuvchi, 1998. – 47 b.

⁴ A.Fitrat. «O'zbek klassik musiqasi va uning tarixi» (ikkinchi nashr). –T.: «Fan», 1993. –29-bet.

⁵ A.Fitrat. «O'zbek klassik musiqasi va uning tarixi» (ikkinchi nashr). –T.: «Fan», 1993. –28-bet.

⁶ «Qo'qoncha» – kuy nomi, amaliyotda «Qo'qon tanovari» deb ham yuritiladi

ijrochiligining rivoji aynan mana shu ustozlarning samarali ijodiy faoliyatlari bilan bog'liq bo'lgan. Lekin, har bir san'atkorning dutor ijrochiligida o'ziga xos chertish yoki chalish usuli bo'lgan. Aynan shu jihat ularning mohir ekanliklariga asos bo'lgan. Bu dutor ijro etganda chap yoki o'ng qo'l harakatlarida o'z ifodasini topgan. Ijro amaliyotida ham shu sozanda nomi bilan muhrlanib qolgan (bu albatta kelajak avlodlar uchun o'rnak bo'lishi yoki eslab qolish, o'rganishda osonlik yaratish uchun xizmat qiladi).

Bu uslub asosida o'ng qo'l harakatining to'g'riligi, bir xillik xususiyat kasb etishi, elastik harakatlardan va mayda zarblardan mustasno ekanligi turadi. Lekin uslubning muvaffaqiyati va xalqqa manzur bo'lishi chap qo'l ijro jozibasida mujassamlashgan. Mahmud Yunusov ijroda chap qo'l bilan o'zbek milliy sayqal va qochirimbezaklarni juda mohirona ishlata olgan. Bu esa dutordan taralayotgan ohangning serjilo va sersayqal yangrashiga zamin bo'lgan. Xalq orasida, ayniqsa, dutorni o'rganish mezonlarida ijrochilikka xos texnik jihatlarni yaxshi o'zlashtirish doimo samaraliligi bilan alohida ahamiyatli bo'lgan. XX asr dutor ijrochiligi ham xalq cholg'ularining akademik ijro uslubi bilan tutashganligini qayd etish lozimdir. Chunki, bu uslub dutor oilasi cholg'ulari rivojini yuzaga kelishiga sabab bo'lgan. Dutorning texnik jihatdan mohir ijrosiga asoslangan uslub mashhur ustoz dutorchi Orif Qosimov nomi bilan bog'liq⁷.

Dutor ijrochiligining an'anaviy yo'nalishida o'ziga xos jozibali uslub in'om etgan ikki zabardast ustozlarni e'tirof etish joiz. Bular xalq ardoqlagan san'atkorlar Faxriddin Sodiqov⁸ va Turg'un Alimatov⁹lardir. XX asrning 30-yillaridan o'zbek musiqa san'atida, ayniqsa ijod va ijroda yangi-yangi qarashlar yuzaga kela boshlagan. Musiqaning sehri va jozibasi yanada teranroq va zamona ruhi bilan uyg'unlikda aks ettirila boshlangan. Faxriddin Sodiqov o'zining ko'p yillik ijodiy va ijrochilik faoliyatida o'ziga xos dutor ijro uslubini kelajak avlod uchun taqdim etgan. Turg'un Alimatov uslubi keng ommalashgan va o'ziga xosligi bilan ajralib turadi. Uning dutor ijrochilik uslubi, mukammal tarzda o'ng va chap qo'llar harakatlari bir biriga mutanosib holda ifoda etilishini e'tirof etish joizdir. Dutor sadosi tekis, ravon va serjilo, jozibali yangrashidagi barcha jarayonlarning mutanosibliigi aynan Turg'un Alimatov ijro uslubining asosini tashkil etadi. Bu uslubda chap qo'ldagi har bir sayqal va bezaklar o'ng qo'l harakatlari bilan muhrlanadi. Bir-biriga mutanosib harakatlarning har biri tinglovchi yuragini tirnab zavqlantiradi. E'tiborsiz qolishga iloj yo'q, chunki harakatlar ohang bilan uyg'un, ohang esa tarannumda go'zal va jozibali taraladi Bu har qanday insonni maftun etadi. Turg'un Alimatovning dutor

⁷ Ilyos Arabov "An'anaviy cholg'u ijrochiligi (Dutor)" Oliy ta'lim muassasalari uchun o'quv qo'llanma, Toshkent 2018;

⁸ https://www.wikiwand.com/uz/Faxriddin_Sodiqov

⁹ <http://milliycha.uz/alimatov-turgun/>

ijrochiligidagi o'ziga xos tomonlaridan yana biri, bu – tanbur va sato cholg'u ijrochilik an'analarining dutorga moslashtirilganidadir.

Bir cholg'uning imkoniyati ikki va uch cholg'uning ovoz tarannumlari xususiyati bilan boyitilsa, albatta undan taralayotgan ovoz boy, serjilo va zabardast bo'lishi begumon. Bu esa ijrochilik amaliyoti uchun o'rnak sifatida xizmat qiladi. Zamonaviy dutor ijrochiligi rang-barang uslublar bilan boyib, o'z taraqqiyoti jarayonida va davr talabi doirasida rivoj topib bormoqda. Dutor azal-azaldan O'rta Osiyoning turli vohalarida o'z shevasi va an'anasi asosida iste'molda bo'lib kelgan¹⁰. Xalq ommaviy ijro yo'llari, daydi yoki yovvoyi ijro yo'llari hamda an'anaviy mumtoz ijro yo'llari doimo xalq dutor ijrochilik amaliyotini bezab kelgan. Dutor aslida, xalqona uslubga moyilligi bilan mumtozlik darajasigacha rivojlangan. Dutor xalq cholg'u ijrochilik amaliyotida o'z o'rniga ega bo'lgan va turli cholg'ular bilan jo'rnavozlikda, davr madaniyati rivojida munosib o'rin tutgan hamda kerakli cholg'u sifatida qadrlangan.

Foydalanilgan adabiyotlar

1. A.Fitrat. «O'zbek klassik musiqasi va uning tarixi» (ikkinchi nashr). –T.: «Fan», 1993. –29-bet.
2. Ilyos Arabov "An'anaviy cholg'u ijrochiligi (Dutor)" Oliy ta'lim muassasalari uchun o'quv qo'llanma, Toshkent 2018;
3. Mulla Bekjon Raxmon o'g'li Muhammad Yusuf Devonzoda. Xorazm musiqiy tarixchasi (ikkinchi nashr). –T.: Yozuvchi, 1998. – 47 b.

¹⁰ Ilyos Arabov "An'anaviy cholg'u ijrochiligi (Dutor)" Oliy ta'lim muassasalari uchun o'quv qo'llanma, Toshkent 2018;

FARG'ONA - TOSHKENT MAQOM YO'LLARINING IJROCHILIGIGA BIR NAZAR

Nodir Baxtiyorovich Zakirov
Yunus Rajabiy nomidagi O'zMMMSI

Annotatsiya: Ushbu maqolada Farg'ona - Toshkent maqom yo'llari tarkibiga kiruvchi ayrim maqomlarning ijrochilik masalalariga to'xtalib, tahlili keltirib o'tiladi.

Kalit so'zlar: Shashmaqom, Bayot, Dugohi Husayniy, Chorgoh, Shahnozi Gulyor, Saraxbor, ashula, kuy, usul

A GLANCE AT THE PERFORMANCE OF FERGANA - TASHKENT MAKOM WAYS

Nadir Bakhtiyorovich Zakirov
UzNMAI named after Yunus Rajabi

Abstract: In this article, the executive issues of some statuses included in the Fergana-Tashkent status are discussed and analyzed.

Keywords: Shashmaqom, Bayot, Dugohi Hosseini, Chorgoh, Shahnazi Gulyor, Sarakhbor, song, melody, method

O'rta Osiyoning turli vodiylari va shaharlarida Shashmaqom sho'balari ta'siri ostida juda ko'p kuy va ashula yo'llari paydo bo'lgani haqida Yuqorida ham aytilgan edi. Shashmaqom yaratilgandan keyingi davrlarda Toshkent va Farg'ona vodiysida bir necha musiqa asarlari turkumi, Yuzlab kuy va ashulalar - maqomlarning ma'lum variantlari tarzida Yuzaga keldi. Bu hol, albatta, bastakorlikda maqom yo'llarini turli doyra usuliga tushirib, ularning kuy yoki ritmik variatsiyalarini ishlash uchun imkoniyatlar keng bo'lganining natijasidir.

Bunday maqomchasiga ishlangan musiqa asarlari orasida kuy qiyofasi va tuzilishidagi harakatsrli bslgilari nuqtai nazaridan uch maqom turkumi alohida ajralib turadi. Bu Toshkent Farg'ona maqom yo'llari - Bayot, Dugohi Husayniy, Chorgohdir. Ularning har biri oltitagacha shoxobchalarga ega, hamda raqamlar bilan bir-biridan ajratiladi. Masalan, Bayot I- II- III- IV-V, Chorgoh I- II- III- IV-V kabi nomlanadi. E'tiborli tomoni shuki, Toshkent, Farg'ona maqom yo'llari Shashmaqom ashula bo'limining birinchi va ikkinchn qismiga kirgan sho'balar Saraxbor. Nasr, Savt. Mo'g'ulcha kabi maqom sho'balaridagi tuzilish tartibida ishlangan, ya'ni ulardagi takt- ritm o'lchovi, doyra usuln, ashula yo'lining harakati, ularga xos she'r o'lcho- vi ham saklangan Masalan. Bayot I, Dugohi Husayniy I, Chorgoh I, yana

Shahnozi Gulyor (uning tuzilishi Yukoridagi maqom yo‘llaridan farqlanadi, shuning uchun biz bir- biriga o‘xshash maqom yo‘llarini uchta deb oldik) Saraxborlar tartibida 'u ishlangan bo‘lib, ularning takt-ritm o‘lchovi h doyra usuli, ularga aytiladigan sherlar o‘lchovi, ashula yo‘lidagi kuy harakatlari Shashmaqomdagingining o‘zidir. Toshkent, Farg‘onada mashhur bo‘lgan bu maqom turkumlari asosan ashula yo‘llaridan iborat bo‘lib, ularda Shashmaqomdagi kabi cholg‘u yo‘llar uchramaydi. Lekin sozandalar bu ashula yo‘llarini cholg‘u asarlari sifatida ham ijro etib kelganlar. Bayot, Dugoxi Husayniy va Chorgoh yo‘llari Shashmaqomning shu nomlar bilan atalgan sho‘balari asosida yaratilgan bo‘lib, Shahnozi Gulyor esa turli maqom sho‘balari, ayniqsa Rost, Segoh maqomi sho‘balari asosida Yuzaga kslgan. Bu musiqa asarlarining kuy jumalari va harakati nuqtai nazaridan maqom yo‘llariga taqqoslab ko‘rilsa, ularning SHashmaqomga munosabati masalasini to‘g‘ri hal etish mumkin bo‘ladi.

“Toshkent, Farg‘onada mashhur bo‘lgan juda ko‘p maqom yo‘llari Shashmaqom sho‘balariga ashula jumlarining ichki kuy harakatlari bilangina emas, balki shu jumlalarining yaxlit qiyofasi nuqtai nazardan mos kelishi mumkin. Bu maqom variantlarining Shashmaqom sho‘balariga munosabatini ko‘rsatish uchun ba‘zi kuy qiyofasidagi o‘xshash jihatlarini solishtirib chiqamiz. Bayot nomi Navo maqomidagi Talqin, Nasr sho‘balarida va Ufar qismlarda uchraydi va Talqini Bayot, Nasri Bayot va Ufari Bayot deb ataladi. Toshkent, Farg‘onada mashhur bo‘lgan Bayot SHashmaqomdagi Bayot sho‘balarining ma‘lum varianti sifatida Yuzaga kelgan. Bunda Bayot sho‘balarining doyra usuli Saraxborlardagi kabi soddalashtirilib, Bayot I deb atalgan. Masalan. Nasri Bayot bilan Bayot I ni olib qaraylik. Ularning boshlanish jumlaridagi ikki xat ko‘rinishi bir-biridan farq qiladi. Lekin Bayot I ning bu ikki xati ham Bayot sho‘balari variatsiyasidir.

Toshkent, Farg‘ona maqom yo‘llaridan Chorgoh haqida ham shuni aytmq mumkin. Chorgoh yo‘llari ham bir-biridan raqamlar vositasi bilan, Chorgoh I-II- III- IV-V tartibida ajratiladi. Chorgoh nomi Shashmaqomda Dugoh maqomi- ning sho‘balari, jumladan, Talqini Chorgoh, Nasri Chorgoh, Savti Chorgoh- larda uchraydi. Chorgoh I o‘zining ulug‘vorligi, yoqimlilik bilan Saraxbori Dugohning ma‘lum kuy shakli sifatida Yuzaga kelgan. Saraxbori Dugohning kuy qiyofasi Chorgoh I da qisqartirilgan va u ma‘lum o‘zgarishlar bilan ishlangan. Bi- rinchi Chorgohda Saraxbori Dugohning doyra usuli, ijro sur‘ati, unga mos keladigan she‘r o‘lchovi, asosan, saqlanib qolgan. Hofizlar Chorgoh I ni so‘zsiz aytiladigan cholg‘u muqaddima (hang) bilan boshlaydilar.

Saraxbori Dugohning kuy yo‘nalishi va harakati Chorgoh I da oxirigacha o‘zgarmaydi, deb aytish mumkin. Uning miyonparda, dunasr va namudi, CHor- goh I da ham mavjuddir. Chorgoh I ning yaratilishida Dugoh maqomining boshqa sho‘balari ham asos bo‘lgan. Namudi Muxayyar Chorgoh I ning ancha puxta

uchramaydi. Dugohi Husayniy Toshkent, Farg‘ona variantida esa, Dugoh maqomidagi boshqa sho‘balardan ham foydalanilgan. Dugohi Husayniyda ham Shashmaqom Nasr yo‘llaridan hisoblangan Husayniyning doyra usuli o‘zgartirilib, Saraxbor usuliga tushirilgan.

“Dugohi Husayniyning Shashmaqomdagi va Toshkent, Farg‘onada ijro etiladigan turlarini taqqoslab ko‘rilsa, ularning ashula yo‘li har qancha farqli bo‘lmasin, kuy yo‘nalishi, jumalari bir xil asosga ega. Dugohi Husayniyning shoxobchalari Bayot, Chorgoh maqomlaridagi kabi bir-biridan sonlar bilan ajratiladi va Dugohi Husayniy I.-II.-III.-IV.-V.-VI deb Yuritiladi. Uning ashula yo‘llarida Dugoh maqomining sho‘balari qatorida taronalari ham foydalanilgan. Dugohi Husayniyning shoxobchalari ishlanish tartibi nuqtai nazaridan Bayot va Chorgoh yo‘llariga o‘xshaydi. Dugohi Husayniy I Saraxbor usulida, uning ikkinchisi Savt (buzilgan), keyingi shoxobchalari Qashqarcha doyra usulida ijro egiladi. Dugohi Husayniyning Ufari bo‘lsa, Navo maqomining Ufari Bayotiga va uning Toshkent, Farg‘ona variantidagi IV-V Bayot yo‘llariga o‘xshaydi. Dugohi Husayniyning hamma shoxobchalari xalqning eng sevimli ashula yo‘llaridandir. Dugohi Husayniy va umuman Dugoh maqomining qismlari xalq orasida surnay yo‘llari shaklida ham mashhur bo‘lgan: Surnay Dugosi, Mushkiloti Dugoh, Samoyi Dugoh kabilar shular jumlasidandir. Toshkent, Farg‘ona maqom yo‘llaridan yana biri SH ahnozi Gulyor bo‘lib, o‘z tuzilishi bilan mazkur maqomlardan butunlay farqlanadi. Bunday nom musiqa nazariyasiga oid eski risolalarda uchrasada, SHashmaqomda bu ibora bilan atalgan sho‘balar yo‘q. Lekin Shahnozi Gulyor maqomlarning turli sho‘balari tarkibidagi ashula jumalarini, ayniqsa, Rost va Segoh maqomlarining yo‘llarini eslatadi. Shahnozi Gulyorning asosiy ashula yo‘li Gulyor, ikkinchisi Shahnoz, uchinchisi Chapandozi Gulyor, to‘rtinchisi Ushshoq, beshinchisi Ufari Gulyor nomlari bilan mashhurdir. Ularning Gulyor qismi Saraxbor doyra usulida. Shahnoz esa o‘zbek-tojik musiqasiga xos murakkab takt-ritm o‘lchovida ijro etilib, doyra usul quyidagichadir (II- III taktdagi usul ashula davomida qaytarilaveradi, I takt esa faqat uning boshlanishidagina bir marta chalinadi)”².

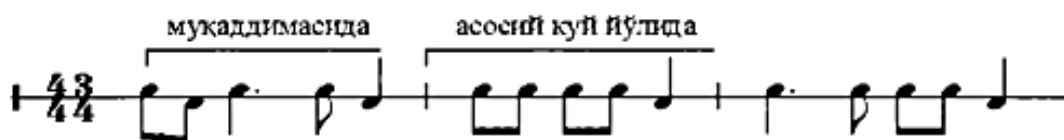

Chapandozi Gulyor Chapandoz doyra usulida, Ushshoq- Saraxbor, Ufari Gulyor esa Ufarlar doyra usulida ijro etiladi. Shahnozi Gulyor shoxobchalari tuzilishi nuqtai nazaridan Bayot, Chorgoh, Dugohi Husayniy shoxobchalarining doyra usuli va kuy qiyofasidan tubdan farq qiladi. SHunday qilib, Toshkent, Farg‘ona maqom yo‘llaridan Bayot, Dugohi Husayniy va Chorgoh Shashmaqomning shu nomlar bilan

² И.Ражабов. Мақомлар. Тошкент., 2006. (293-бет).

ataladigan shoʻbalari asosida yaratilgan. Shahnozi Gulyor esa turli maqomlar shoʻbalari, xususan, Rost va Segoh maqomlari asosida Yuzaga kelgan deyish mumkin. Shunisi harakterliki, Yuqorida aytilgan toʻrt maqom yoʻllaridagi har bir ashula yoʻli - Bayot I, Chorgoh I, Dugohi Husayniy I va Gulyor SHashmaqom- dagi Saraxborlarning doyra usuli, takt-ritm oʻlchovi va ularga aytiladigan sheʻr oʻlchovlariga mos keladi. Toshkent, Fargʻona maqom yoʻllarining ikkinchi qismlari esa maqom shoʻbalarining taronalari doyra usuli va takt-ritm oʻlchovida boʻladi. Bu maqomlarning qolgan qismlari koʻpincha Shashmaqomning Savt va Moʻgʻulchalariga oʻxshaydi va ularning doyra usullari Qashqarcha va Ufarlari kabidir. Bayot, Chorgoh, Dugohi Husayniy yaxlit holda olib qaralsa, ularning tuzilishida doyra usuli nuqtai nazardan qandaydir bir tamoyiliga asoslanganligini koʻrish mumkin. Shahnozi Gulyor shoxobchalarining birinchi va ikkinchisidan tashqari hamma qolganlarida bu tamoyil saqlanmagan. Uning oxiriga kiritilgan Ushshoq yoʻli esa Shahnozga tasodifiy kiritilgan, chunki u Saraxbor uslubida ishlangan. Shahnozi Gulyor va uning shoxobchalari tuzilish jihatidan Bayot, Chorgoh, Dugohi Husayniylardan tubdan farq qilar ekan, bularni toʻrt maqom sifatida alohida qilib, maqomlar guruhidan ajratib qarash toʻgʻri boʻlmaydi.

Xalqning oddiy ashula yoʻllaridan kam farqlanadigan Savt va Moʻgʻulcha kabi shoʻbalar maqomlarning mashhur boʻlishida katta ahamiyat kasb etdi. Natijada Buxoro, Samarqand, Xorazm, Toshkent, Fargʻona vodiysi, Xoʻjand bastakorlari tomonidan maqom uslubida yangi-yangi cholgʻu va ashula yoʻllari yaratildi. Ajam, Miskin, Nasrullovi, Chapandozi Bayot, Mirza Davlat, Suvora, Mushkiloti Dugoh, Patnisaki Segohi va Chorgohi, Choʻli Iroq, Kurd, Payrav asar kabi Yuzlab mashhur cholgʻu yoʻllari, Ushshoq, Abdurahmonbegi, Guluzorim, Toshkent Irogʻi, M ustazod, Suvora, Feruz, Qoʻshchinor, Fargʻona Nasrullovi kabi koʻplab kuy va ashula yoʻllari maqom shoʻbalari asosida yuzaga keldi.

Bu cholgʻu va ashula yoʻllarining kuy harakati, jummalari, kuy va ashula qiyofasi, ritmik asoslari maqom qismlaridan farq qilmaydi. Hatto bu variantlarning nomlanishida ham oʻzlari mansub boʻlgan maqom shoʻbalaridagi atamalardan foydalanilgan. Ayniqsa, bunday cholgʻu yoʻllarining xona va bozgoʻy kabi jummalardan tuzilganligi, maqom lad tovushqatorlari, doyra usuli, kuy harakati nuqtai nazaridan bir-biriga mos kelishi, ularning maqom shoʻbalarining maʼlum variantlari ekanidan darak beradi. Bularning koʻpchiligi maqomlardagi kabi bir nechadan shoxobchalarga ega. Baʼzi maqom yoʻllarining turli variantlari Yuzaga kelishi bilan ularning hammasi ham eshituvchilarning sevimli ashulalari boʻlib qoldi.

Shuning uchun ham maqomlar asosida yaratilgan bu cholgʻu va ashula yoʻllari keng xalq ommasida mashhur boʻlib kelmoqda va oʻzbek-tojik xalqlari musiqa madaniyati tarixida alohida ahamiyatga ega. Shashmaqom variantlarining koʻplab yaratilganligi maqomlar oʻz navbatida xalq musiqa ijodiyotiga salmoqli taʼsir

ko'rsatganidan dalolat beradi. Maqom yo'llarini o'zbek-tojik xalqlari musiqa boyliklari bilan bog'liq holda chuqurroq o'rganish, maqomlarning ikkala xalq musiqa merosida qanchalik katta ahamiyatga egaligini to'g'ri tushunib olishga yordam beradi, shu bilan birga, gullab-yashnayotgan o'zbek-tojik musiqa madaniyatining yanada taraqqiy ettirish uchun zarur bo'lgan musiqa-madaniy manbalardan biri - Shashmaqom kuy asoslaridan to'g'ri foydalanish yo'llarini ochishga imkon beradi.

Foydalanilgan adabiyotlar

1. И. Ражабов. Мақомлар. Тошкент 2006 йил.
2. И.Ражабов. Мақомлар масаласига доир.УзССР Давлат бадиий адабиёт нашриёти, Тошкент 1963.
3. Иброхимов О. Фергано – Ташкентские макомы. «Юнеско»,Ташкент 2006.

O'ZBEK XALQ CHOLG'USI AFG'ON RUBOBINING O'ZIGA XOS XUSUSIYATLARI

Ehtiromxon Qudratullayeva

Ilmiy rahbar: U.M.Boltaboyeva

O'zbekiston davlat san'at va madaniyat institutining Farg'ona mintaqaviy filiali

Annotatsiya: Ushbu maqolada afg'on rubobining kelib chiqish tarixi, uning o'zbek xalq cholg'ularidagi boshqa sozlardan farqi va afg'on rubobining o'ziga xos xususiyatlari haqida hikoya qilinadi.

Kalit so'zlar: Afg'on rubobi, qadimiy cholg'ular, arxeologik topilmalar, ijro, yetuk sozandalar, qo'shiq, san'at

UZBEK FOLK INSTRUMENT CHARACTERISTICS OF AFGHAN RUBI

Ehtiromkhan Qudratullayeva

Scientific supervisor: U.M.Boltaboyeva

Fergana regional branch of Uzbekistan State Institute of Art and Culture

Abstract: This article tells about the history of the origin of the Afghan rubob, its difference from other Uzbek folk instruments, and the specific characteristics of the Afghan rubob.

Keywords: Afghan rubobi, ancient musical instruments, archaeological findings, performance, advanced musicians, song, art

Dastlabki xalq cholg'ulari ma'lumotlarga qaraganda XIII - ming yilliklarda paydo bo'lgan deb taxmin qilinadi. O'zbek xalq cholg'ulari juda qadimiy cholg'ulardan ekanligi ajdodlarimiz tomonidan qoldirilgan yozma manbalarda va arxeologik topilmalardagi turli hil suratlar orqali bizgacha yetib kelgan. Mana shu qadimiy cholg'ulardan biri bu - afg'on rubobi xisoblanadi. Afg'on rubobi torli - chertma (mizrobli) cholg'ular guruxiga kiradi. U o'ziga xos jarangli ovozi va juda boy tembri bilan o'zbek xalq cholg'ulari orasida faxrli o'rinni egallagan. Afg'on rubobining kelib chiqishi haqida aniq faktlar keltirilmagan. Bu haqida turli manbalarda turlicha ma'lumotlar keltirilgan. Qadimdan bu cholg'uni Markaziy Osiyo, Afg'oniston va Hindiston xalqlari sevib ijro qilishadi va xalq orasida ommalashgan cholg'ular turiga kiradi. N.N.Mironov tomonidan afg'on rubobining Hindistonda uchrashi, Qashqarda uni rubob deb atalishi ham ma'lum. Professor Fitrat o'zining "Klassik musiqasi tarixi" asarida bu cholg'uning Xorazm amiri Muhammad Xorazimshoh davrida Balx shahrida shaxsi noma'lum kimsa tomonidan yasalgani

haqida rivoyatni keltiradi. Afg'on rubobi qadim zamonlardan o'zbek xalqi orasida ayniqsa, Buxoro va Samarqandda keng tarqalgan. Undan yangrayotgan taronalarni xalqimiz sevib tinglaydi va ijro etadi. Afg'on rubobining yoqimli navosi to'la va mungli sadosi, qolaversa ba'zi rivoyatlarga qaraganda, bemor kishilarni davolash xususiyatiga ega bo'lganlidi tufayli hali hamon xalqimiz tomonidan ardoqlanib kelinmoqda.

XX asrning 30 - 40 yillarida o'zbek xalq cholg'ulari A.I.Petrosyans tomonidan takomillashtirilgan ya'ni rekonstruksiya qilingan. Shu jumladan afg'on rubob cholg'usi ham bundan musnasno emas. Uning dastasi, qorin qismi, quloqlari, unga qoplanadigan terisi torlari va pardalariga o'zgartirish kiritilgan. Shu sababdan cholg'uning dastasiga xramatik tovush qatorlar o'rnatilib, cholg'uning ijro diapazoni kichik oktava "Lya" dan uchinchi oktava "mi" gacha yetkazilgan. Dastasi qashqar bubobiga nisbatan ancha kalta bo'lib, uch tomoni bir oz orqaga qayrilgan. Kosa "qismi bilan dastasi yaxlit yog'ochdan (ko'pincha tutdan) yasaladi. Dastasi pardalarga bo'lingan bo'lib, uning pastki qismi kengayib qopqoqqa ulanib ketadi va korpusning ustuni o'yiqlarga qadar yopadi. Korpusning qolgan qismi (o'yiqlardan keying qismi) ga teri qoplanadi. Asbobning umumiy uzunligi 70 - 80 santimetrni tashkil qiladi. Afg'on rubobi ko'rinishi va ijro uslubi jihatidan boshqa cholg'ulardan ajralib turadi. Hajmi katta baland avjli kuylarni ijro etishda rubob dastasining davomi sifatida, rezonator qopqig'ining ustki qismiga dastadagi asosiy 4 pardadan tashqari o'rnatirilgan 6,7 xaspardalar asos bo'ladi. Afg'on rubobida besh asosiy va diatonik tarzda sozlangan 10, 11 aks sado beruvchi torlar mavjud bo'lib, asosiylardan 1 - 2 bilan, 3 - 4 bilan, 5 - torlar kvarta oralig'da sozlanadi. Afg'on rubobning boshqa sozlardan farqi shundaki barcha torlari ijroda keng qo'llaniladi.

Afg'on rubobda chalish ancha qiyin va murakkab bo'lgani sababli ayrim cholg'ular singari mutaxasis sozandalar qo'lida ko'ramiz. Nafaqat Afg'on rubobining balki barcha sozlarning mavqei, ijrochilikda tutadigan o'rni sozandalarga ham bog'liq. Hozirgi kunda afg'on rubobida yetuk sozandalarni yetishib chiqayotgani, faxriy unvonlar, respublika va xalqaro tanlovlar g'olibalari shu jumladan davlat mukofotlariga sazovor bo'layotgani hammaga ma'lum. Yoshlarimizni manashunday darajaga yetayotgani bu albatta ustozlarimizning mehnatlari va mashaqqatlari mevasidir.

Masalan: Ustozlardan Usta Muhammad Umar (1906 - 1981), Tovur Jumayev (1918 - 1983), Ergash shukurullayev (1922 - 1995), Umarjon Xomidov (1919 - 1985), Dotsent Ilxom Azimov, Dotsent G'ulomqodir Ergashev (1946 - 2007), professor Azatgul Toshmatova, Anvarjon Hojinazarov, Nixol mukofoti sovrindori Fazliddin Shafokatov va yosh istedadli ustozlarimizdan Dilshodjon Meliboyevlarni misol keltirishimiz mumkun.

Afg'on rubobining yaratilishi haqida bizgacha xalqimiz tomonidan turli rivoyatlar va hikoyalar yetib kelgan. Shu rivoyatlardan birida hikoya qilinishicha: "Bir kuni Buxoro xonining qizi kasal bo'lib qolibdi. Shunda xon Hindiston va yetti iqlimdan donishmand tabib va olimlarni o'z saroyiga chaqiradi, bittayu - bitta qizini qanday qilib davolash kerakligi haqida maslahat so'raydi. Ammo barcha harakatlari zoye ketibdi. Shunda Balh shahrida tug'ilib, o'zi Buxoroda noma'lum sozanda xonning oldiga borib, uning qizini davolash uchun urinib ko'ishga ruhsat olibdi. Shunda Xon; "Qizimni kim davolasa yarim boyligim va qizimni beraman, deb" va'da beribdi. Ammo qizini to'gridan - to'g'ri ko'rish va u bilan suhbatlashishning imkoni bo'lmabdi. U davrlarda ayollarni faqatgina parda ortidan ko'rishga ruhsat berilgan edi. Shunday qilib malika yonida o'zi yahshi ko'gan sirdoshi kanizaki bor edi. Yigit qizni nimaga qiziqadi, nimaga u hech kimni yoqtirmaydi va ko'p hayol surishi haqida so'rabdi. Shunda kanizak yigitga xonzoda nihoyatda to'vusni yahshi ko'rishi, ayniqsa, u qanotlarini yoyib o'z chiroyini ko'z - ko'z qilganda: "Qani edi shu to'vus kuylasa mening dardimga da'vo bo'lardi" degan gapini kanizak yigitga yetkazibdi. Shundan keyin Balhlik yigit Buxorodagi o'z ustaxonasida to'vusga o'xshash rubob yasaydi honzoda huzuriga olib boradi. Keyin parda orqasida rubob chalib, uni maftun etadi. Xonzoda rubobdan chiqayotgan kuyga zavqlanib rohatlanib o'z holiga keladi, asablari tiklanadi va oldingidan ham go'zallashib ketadi. Buni ko'rgan xon o'z vadasida turib sozandaga qizini va boyligini yarmini hadya qiladi. Shunda bu rubob "kimniki"- deb so'rashganda, "bu ana shu afg'onniki" - deb odamlar aytishibdi. Vaqt o'tishi bilan yigit va xonzoda uzoq yillar baxtli hayot kechirib, farzandli bo'lishibdi va ularning farzandlari ham otasi kabi mohir usta va sozanda bo'lib Buxoroda bir necha yillar davomida rivojlanib, kuylar ijro qilib ketishibdi." Demak, yuqorida ta'kidlaganimdek afg'on rubobi bemorlar dardiga da'voligini bir misol tariqasida rivoyatdan bilib oldik.

Xar bir o'zbek xonadoniga milliy cholg'u sozi, milliy kuy va qo'shiq kirib borsagina san'at tirikchilik vositasi emas, balki insoniy mohiyat, va iste'dodni namoyon etish bo'lsagina, yurakdan qo'shiq aytish yoki raqsga tushish uyat hisoblanmaydigan madaniy - axloqiy muhit vujudga kelsagina o'zbek milliy musiqa san'atining yutuqlari va uning porloq istiqbollari haqida fikr yuritish, u bilan faxrlanish huquqiga ega bo'lamiz.

Foydalanilgan adabiyotlar

1. Ahmadjon Yo'lchiyev "Xalq cholg'ularini o'rganish Qo'qon - 2023 - yil.
2. Rafiq Axmedov " sozandalar ansambili" Qo'qon - 2023 - yil.
3. G'ulomqodir Ergashev " Afg'on rubobi darsligi " Toshkent - 2004 - yil.
4. N. N. Mironov " Muzika uzbekov " Samarqand - 1929 - yil

O‘ZBEKISTON RESPUBLIKASIDA XIZMAT KO‘RSATGAN SAN‘AT ARBOBI JO‘RA MAHMUDOVNING IJODIY VA PEDAGOGIK FAOLIYATINING UYG‘UNLIGI

Faruhjon To‘rayev

Annotatsiya: Mazkur maqolada pedagog va rejissor, O‘zbekiston Respublikasida xizmat san‘at arbobi Jo‘ra Mahmudovning pedagogik ijodiy faoliyati. Aktyorlik va rejissyorlik kurslarida ta‘lim berish uslubiyatining o‘ziga xosligi. Jahon va O‘zbek teatr san‘ati pedagogikasi, aktyorlik maktablari an‘analarining davomiyligi. Aktyorlik va rejessura tendensiyalari, sahna asarining yaxlitligi va badiiyligi, Jo‘ra Mahmudov izlanishlarining ijodiy samaradorligi asosiy e‘tiborga olingan. Shuningdek, O‘zbek teatrlarida sahnalashtirilgan spektakllari va dramatik pyesalari, ilmiy asarlarining milliy va zamonaviy uyg‘unlashuvi haqida so‘z boradi.

Kalit so‘zlar: teatr, dramaturgiya, pyesa, personaj, ssenagrafiya, madaniyat, K.S.Stanislavskiy, obraz, qahramon, harakter, muhit, pessa, harakterlilik, sahnaviy makon, hatti-harakat, uslub, maktab, akademik, an‘ana, mumtoz, sahna, sistema, aktyor, rejissyor, ssenariy, dramaturg, shart-sharoit, butafor, pedagog, rassom, libos, ijod, tovush, chiroq, dekaratsiya, san‘at, professional, tasavvur, spektakl, timsol, zamonaviy, ashula, musiqa, raqs, sinkret, jest, pantomima, plastika, grim, tendensiya, radio, partitura, tarix

THE HARMONY OF THE CREATIVE AND PEDAGOGICAL ACTIVITY OF JORA MAHMUDOV, THE ARTIST SERVED IN THE REPUBLIC OF UZBEKISTAN

Faruhjon Torayev

Abstract: In this article, the pedagogic creative activity of Zhora Mahmudov, pedagogue and director, service artist in the Republic of Uzbekistan. The uniqueness of teaching methods in acting and directing courses. Pedagogy of world and Uzbek theater art, continuation of traditions of acting schools. Acting and directing trends, the integrity and artistry of the stage work, and the creative efficiency of Jora Mahmudov's researches were taken into account. Also, it will be discussed about the national and modern combination of plays and dramatic plays, scientific works staged in Uzbek theaters.

Keywords: theater, dramaturgy, play, character, scenography, culture, K.S. Stanislavsky, image, hero, character, environment, profession, character, stage space, behavior, style, school, academic, tradition, classical, stage, system, actor, director,

screenplay, dramatist, conditions, props, pedagogue, artist, dress, creativity, sound, lamp, decoration, art, professional, imagination, performance, symbol, modern, song, music, dance, syncret, gesture, pantomime, plastic, grime, trend, radio, score, history

“San’atimizdagi hamma narsa artist bo‘lishni istagan har bir o‘quvchidan birinchi navbatda organic tabiatning ijodiy qonunlarini nazariy tomondangina emas, balki amalda ham batafsil o‘rganishni talab qiladi. O‘quvchi, shuningdek, psixotexnikamizning hamma usullarini o‘rganish va amaliy egallashga ham majburdir. Bularsiz sahnaga chiqishga hech kimning haqqi yo‘q. Aks xolda san’atimizda chinakam mahorat egalari emas, balki havaskorlar, chala mullalar yetishib chiqqan bo‘ladi. Bunday sahna hodimlari bilan teatrimiz o‘smaydi, gullab yashnamaydi. Aksincha, ular tushkunlikka mahkum etilgan bo‘ladilar”.- K.S.Stanislavskiy.

O‘zbek milliy teatr san’ati tashkil etilgan ilk davrlar va bugungi kun oralig‘ida uzoq va sermazmun tarix mujassam. Bu tarix sahifalarida rang-barang bitiklar bisyor. Unda qizg‘in ijodiy jarayonlar, turfa hil san’at asarlari. Bir-biriga o‘xshamagan istedod egalarining salmoqli mehnatlari muhrlanib qolgan.

Oily ta’lim tizimida o‘zbek milliy teatr san’ati pedagogikasi tashkil topganidan buyon 80 yil o‘tdi. Bu davrda, “vaqt” deb atalmush oily hakam bag‘rida qanchadan-qancha buyuk istedod egalari kamol topdilar. Davrlar silsilada toblangan o‘zbek teatrlari va milliy san’ati tarixi zarvaraqlarida minlab san’atkorlarning nomlari ham mangu muhrlanib qoldi. Qanchadan-qancha namoyondalar o‘z ijod mahsullari bilan vatan nomini dunyoga tanitdilar. O‘zbekiston iste’dodlar makoni, san’atsevar va san’atkor xalq ekanligini olam ahliga isbotladilar va isbotlab kelmoqdalar. Chindan ham bugun dunyoning rivojlangan mamlakati borki, O‘zbekiston va uning san’ati borasida ma’lum tushunchalarga ega. Bularning barchasi millatimiz san’ati tobora yuksalib borayotganini isbotlaydi.

Teatr ma’naviyat markazi, ziyo maskani hisoblanar ekan, u yerda faoliyat olib borayotgan ijodkorlar tarbiyachi vazifasini o‘taydi. Tomosha san’at pedagoglari va ularning bosib o‘tgan ijod yo‘llari, yaratgan ijro maktablari, o‘ziga xos an’analari keyinchalik o‘zbek teatr san’ati pedagogikasida asosiy dasturil amal vazifasini o‘tay boshladi. Bugun professional darajadagi ijrolari, ulkan ijodiy salohiyati va bama’ni asarlari bilan dunyoning har qanday san’at sohasi bilan bahslasha oladigan O‘zbek milliy san’atining kamoloti, undagi ijrochilarning o‘zbek san’at pedagogikasining ilk namoyandalari asos solgan an’ana va maktablaridan suv ichgan bilimlari tufayli yuzaga chiqmoqda.

Shunday insonlar bo‘ladiki, ular bu olamni tark etganlarida ham yor-u do‘stlari, hamkasblari, maslakdoshlari, umuman, barcha-barchaning qalbida ezgu amallari, qilgan hayrli ishlari bilan mangu muhrlanib qoladi. Har qachon uni yodga olganda

so‘zlovchining ko‘zlarida quvonch, yuzlarida tabassum paydo bo‘ladi va to‘lib-toshib gapira boshlaydi. Ayniqsa, teatr san‘ati pedagogikasi sohasida faoliyat olib borgan insonlar o‘z shogirtlari qalbida umrbod yashaydi. Ularning bergan ta‘lim-tarbiyasi, ilmi hamda bilimlari bir umr hayot yo‘llarida, sahnada suyanchiq vazifasini o‘taydi. Shu bois ham shogirtlar ularni har doim mamnunlik bilan yodga oladilar.

O‘zbek milliy teatr san‘ati rejissurasi, pedagogikasi, dramaturgiyasining buyuk ijodkori O‘zbekiston Respublikasida xizmat ko‘rsatgan san‘at arbobi, professor Jo‘ra Mahmudov (Mahmudov Jo‘raboy Mahmudovich) o‘zbek teatr san‘atida o‘z o‘rniga ega tajribali, o‘z kasbini amaliy hamda nazariy jihatdan mukammal biladigan ijodkor. Jo‘ra Mahmudov 1942-yil 4-yanvarda Toshkent shahrida tavallud topgan. 1971-yil A.N.Ostrovskiy nomidagi teatr va rassomchilik san‘ati instituti (hozirgi O‘zbekiston davlat san‘at va madaniyat instituti) ning dramatik teatr rejissorligi mutaxassisligini, O‘zbek milliy teatrining asoschisi Mannon Uyg‘urning sadoqatli shogirti, O‘zbekiston xalq artistlari davlat mukofoti sovrindori professor, rejissor Toshho‘ja Ho‘jayev va Nazira Aliyeva, pedagoglar Iza Isayeva, I.Radun ustaxonasida tahsil olgan.

Jo‘ra Mahmudov 1971–1975-yillar O‘sh Zahiriddin Muhammad Bobur nomidagi O‘sh Davlat Akademik musiqali drama teatri (avvalgi S.M.Kirov), 1975–1978-yillar Hamid Olimjon nomidagi Samarqand viloyat musiqali teatri, 1983–1994-yillar Sirdaryo viloyati musiqali drama teatrlarida (avvalgi Sirdaryo davlat drama teatri) bosh rejissor, 1978–1983-yillar televideniya, 1997–2002-yillar Yosh tomoshabinlar teatri, 1994–1997-yillar Madaniyat ishlari vazirligida yetakchi mutaxassis bo‘lib faoliyat olib borgan.

O‘sh Davlat Akademik musiqali drama teatri (avvalgi S.M.Kirov) – “O‘rtoq Mahmudov, 1971-yilning 14-iyulidan O‘sh viloyati Kirov nomidagi o‘zbek teatriga bosh rejissor etib tayinlanganingiz sababidan zudlik bilan o‘z vazifangizni bajarishga kirishishingizni so‘raymiz”.¹

J. Mahmudov O‘sh Davlat Akademik musiqali drama teatri (avvalgi S.M.Kirov) o‘zbek teatr tarixida ilk bor Umarjon Ismoilovning “Rustam” dramasi musiqali drama janrida sahnalashtirdi. Bastakor Toshxo‘ja Orifxo‘jayev, rassom Yuriy Ligay (Andijon viloyati teatri bosh rassomi), rollarda “Rustam” Qirg‘izistonda xizmat ko‘rsatgan artistlar Sarobiddin To‘xtasinov, Ne‘matjon Ne‘matov, “Qimmat” Oytoji Shobdonova, “Hamro” Qirg‘izistonda xizmat ko‘rsatgan artist Tursunxon Soliyeva, “Boyvachcha” Ne‘matjon Ne‘matov, “Qumri” Munira Rasuljonova, “Holmat” Fattohxon Abdurahimov, “Turg‘un” G‘ulomjon Fozilov, “usta” Zokirxo‘ja Tursunxo‘jayev, ommaviy sahnalarda teatr aktyorlari ijro etishgan.

Keyinchalik Abdug‘ani Abdug‘afforovning “Tirik arvohlar” satirik komediyasi, “Baloyi nafs” nomi bilan sahnalashtirildi. Boshqirt dramaturgi Ilshod

¹ Hayotim chorrahalar. J. Mahmudov. – Toshkent: Fan ziyosi, 2021. – B. 130. (180)

Yumagulovning "Narkes" asarini tarjima qilib sahnalashtirdi. "Narkes" spektakldagi roller taqsimoti: "Temurxon" G'anijon Holmatov, "Narkes" Oytoji Shobdonova, Gulchehra Yusupova, "Boyimbet" Mamatxon Usmonov, "Sarimbet" Jo'raxon Rahmonov, "Aznavay" Ziyomiddin Jalolov, "Zumrad ona" Tursunxon Soliyeva, Zamira To'laxo'jayeva, "Ilesgula" Fattohxon Abdurahmonov. "Narges" spektakli O'sh (Furunze) shahrida o'tkazilgan festivalda sovrinli o'rin egalladi. Furunze va Toshkent televideniya-sahnasida takror va takror namoyish qilindi.

1973-yil A.Ostrovskiy "Momoqaldiraq" drama, J.Mahmudov "Sohibjamol" musiqali drama. Mazkur asar 1974-yil iyul oyida O'sh teatrining Toshkentga qilgan ijodiy safari vaqtida "Muqimiy" teatri binosida namoyish etiladi. 1974-yil Gogol "Revizor" O'sh teatrida Jo'ra Mahmudov tomonidan birinchi marotaba sahnalashtiriladi. Rollar taqsimoti: "Shahar hokimi" O'zbekistonda xizmat ko'rsatgan artist Jo'raxon Rahimov, "Xlestakov" G'anijon Holmatov, "Anna Andreyvna" Qig'izistonda xizmat ko'rsatgan artist Tursunxon Soliyeva, "Mariya Antonovna" Jamila Azimova, "Sudya" Inyatulla Rayimjonov, "Osip" Chirmash Qo'rchiyev, "Bobchinski" Ziyovuddin Jalolov, "Dobchinski" Fattohxon Abdurahimov, "Pochta mudiri" Bozorboy Yo'ldoshov.

Asar qabuliga Toshkentdan tashrif buyurgan san'atshunoslik fanlari nomzodi Tamara Izrailevna Selmenshteyn spektakl xususida ijobiy fikrlar bildirib, aktyorlar ijrosi o'ziga xos, ayrim o'rinlarda betakror ekanligini qayta-qayta ta'kidlab o'tdi. 1972-yil 12-aprelda O'shdagi "Lenin yo'li" gazetasida bosilgan jurnalist Ahmadjon Muxammadjonovning "Revizor" sarlavxali maqolasidan ayrim ixtiboslar: "Mazkur komediyani sahnalashtirishdagi muvaffaqiyatlarni ijodiy jamoaning kamolat sari olg'a tashlangan yana bir qadami, deb hisoblash o'rinli bo'lar edi. Chunki komediyadagi har bir personaj, u xoh birinchi darajali, xoh epizodik bo'lsin, davr kirdikorlarini ochib tashlashda muhim vosita rolini o'ynaydi... Satirik obrazlar galereyasini yaratish uchun komik qiyofalar yarata oladigan butun bir aktyorlar gruppasi kerak edi... Spektaklning tomoshabinlar tomonidan iliq kutib olinishi teatr kollektivi satirik asarni sahnalashtirish borasida yetarli imkoniyatlarga ega ekanligini tasdiqlaydi".

J.Mahmudov 1975-yil 6-sentabrdan Hamid Olimjon nomidagi Samarqand viloyati drama teatri bosh rejissori etib tayinlandi.²

Men o'z navbatida bosh rejissor sifatida ishdan bo'shatib yuborilgan keksa aktyorlar O'zbekiston xalq artistlari Rustam Mansurov, Zaynab Sodiqova, Kifoyat Muslimova, Muso Muqimov, O'zbekistonda xizmat ko'rsatgan artist Baqo Tojiyevlarni qayta ishga qabul qilishlarini iltimos qildim.

Husniddin Sharipov "Afsona" (Oshi halol) satirik komediya, I.Ilovayskining "Sandurining sarguzashtlari" ertak, O'lmas Umarbekov "Qiyomat qarzi" drama.

² Hayotim chorrahalari. J. Mahmudov. – Toshkent: Fan ziyosi, 2021. – B. 158. (180)

Spektakl to'g'risida Samarqanddagi "Lenin yo'li" gazetasining 1976-yil 10-mart sonida N.Shukurov va S.Mirzayevlarning "Oliyjanoblik va razillik kurashi" nomli maqolasi e'lon qilinib, unda shunday satrlar bor edi: -Pyesani sahnalashtiruvchi teatr bosh rejissori Jo'ra Mahmudov drama g'oyasini uning asosiy xususiyatlarini yaxshi tushungan holda ish ko'rgan. Aktyorlar to'g'ri tanlangan, obrazlar xarakterini ochuvchi holatlar ustalik bilan topilgan. Tanoberdi Qurbonov "Qiyomat qarz" da Sulaymon ota rolini mukammal, hayotiy va jozibali qilib ijro etishga muvassar bo'lgan. Sulaymon otaning Nu'monjon Nazarov bilan uchrashuvi spektaklning eng ta'sirli sahnasi bo'lib chiqqan. Rejissor ham, aktyorlar ham bu oliyjanoblik bilan razillikning to'qnashuvini ko'rinishda dramatism vositasida g'oyat hayajonli ko'rsatishga erishganlar.

Y.Yurandotning "To'qqizinchi pokiza", P.Telegeno "Qaldirg'ochlar", M.Karim "Insonlikka nomzod" asarlarini sahnalashtirdi.

Guliston teatrida M.Karim "Insonlikka nomzod", Shukurillo "Janjal", Abdulla Qahhor "Og'riq tishlar", V.Shekspir "Qirol Lir" asarlarini sahnalashtirdi.

O'zbekiston san'at arbobi Jo'ra Obidovich Mahmudov 2002-yildan boshlab O'zbekiston davlat san'at institutida dramatik teatr rejissorligi hamda dramatik teatr va kino aktyorligi yo'nalishi talabalariga rejissorlik mahorati, aktyorlik mahorati fanlaridan dars bera boshladilar. O'sha davrda soha bo'yicha o'zbek tilida darslik va adbiyotlar yo'qligini hisobga olib, ijodiy tajribalarga tayangan holda rejissorlik va aktyorlik san'atiga doir o'quv qo'llanmagan hamda darsliklar yoza boshladilar.

2005-yilda "Aktyorlik mahorati", 2005-yilda "Sahna kompozitsiyasining alifbosi", 2008-yili H. Mahmudova bilan hammualliflikda "Rejissura asoslari" hamda 2016-yilda "Aktyorlik mahorati" darsliklarini, 2009-yilda "Sahna va sahnadoshlar", 2011-yilda "Sahna fidoyilari", 2015-yilda "XX asr rejissurasi", 2015-yilda "Ergash Masofayev", 2016-yilda Mixail Chexovning "Aktyorlik texnikasi", 2019-yilda "Toshxo'ja Xo'jayev", 2019-yilda Mannon Uyg'ur haqidagi "Og'a", 2020-yilda "Rejissura tarixi va nazariyasi", 2021-yilda "Teatr san'ati metodologiyasi va texnologiyasi" hamda "Biz bilgan va bilmagan Shekspir" kabi kitoblarni nashrdan chiqargan. Ushbu kitoblar, ilmiy-ijodiy izlanishlar yosh ijodkorlar, talabalar uchun dasturi amal bo'lib kelmoqda.

Undan tashqari yozuvchi, dramaturg, tarjimon sifatida ijod qilib o'zlari yozgan 1988-yil "Maktab sahnasi", "Osmondan tanga yoqqan kun" bolalar uchun pyesalar to'plamini 2008-yilda, "Pyesalar to'plami" 2015-yilda, "Bekam" deb nomlangan qissa va hikoyalar to'plami 2019-yilda chop etildi. Jahon adabiyotining namoyondalari Aristofanning "Lisistrata" va Alfred Xeydokning, pyesalarini tarjima qilib nashrdan chiqardi. J.B.Molerning "Hasis", N.V.Gogolning "O'lik jonlar" asari bo'yicha M.Bulgakov pyesalarini va ko'plab kurs ishlariga zarur bo'lgan asarlarni tarjima qilib, 20 yillik pedagogik faoliyatida o'nlab diplom spektakl chiqardilar.

Bular ichida V.Shekspirning "Qirol Lir", N.V.Gogolning "O'lik jonlar" romani asosida M.Bulgakov yozgan pyesasini tarjima qilib sahnalashtirganlar, B.Brextning "Kavkaz bo'r doirasi" ("Kavkazskiy melovoy krug"), Izzat Sulton va Uygunning "Alisher Navoiy", M.Karimovning "Insonlikka nomzod", N.V.Gogolning "Uylanish" va boshqa diplom spektakllar sahna yuzini ko'rgan. Hozirda teatr, televideniya, kino sohalarida faol xizmat qilib kelayotgan yuzlab aktyor va rejissorlarga saboq berdilar.

Foydanilgan adabiyotlar

1. Hayotim chorrahalari. J. Mahmudov. – Toshkent: Fan ziyosi, 2021.
2. Rejissura asoslari. M. Muhammedov. – Toshkent. 2008.
3. An'anaviy teatr dramaturgiyasi. M. Qodirov. – Toshkent: Yangi asr avlodi, 2006.
4. K.S.Stanislavskiy. Aktyorning o'z ustida ishlashi. T. Ho'jayev tarjimasi. Toshkent. 1965 y.
5. J. Mahmudov, Hamida Mahmudova. "Rejissura asoslari" O'. M. Ye davlat ilmiy nashriyoti 2008y.
6. Hamidjon Ikromov "Davr va teatr" O'. M. Ye davlat ilmiy nashriyoti 2009y.
7. J. Mahmudov "20-asr rejissurasi namoyondalari" Alisher Navoiy nomidagi O'.M.K 2015y.
8. N. Garchakov "Rejisserskiy uroki Stanislavskogo" Moskva -1951 y.
9. Nemerovich-Danchenko V.I. "O tvorchestve aktyora". M., "Iskusstvo" 1984 y
10. Toshpo'lat Tursunov. XX asr O'zbek teatr tarixi. Toshkent. 2010 y.
11. T. Azizov. Mening rejissyorlik ishlarim. – T.: San'at instituti bosmaxonasi, 2003 y.
12. T. Ismoilov. Tarix va sahna. – T.: G'. G'ulom nomidagi Adabiyot va san'at nashriyoti, 1998 y.
13. Mark Zaharov. Teatr bez vran'ya. Moskva. 2007 y.
14. Vstrechi c Meyerxoldom. Moskva. 1967 y.
15. V. E. Merxold. Moskva. 1968 y.
16. N. Zohidova. Toshho'ja Ho'jayev. Toshkent. 1980 y.
17. I. Muhtarov. Teatr i klassika.- T.: G'. G'ulom, 1988 y.
18. I. Muhtarov. Teatr i yego aktyori. – T.: Fan. 1989 y.

XIX АСР ОХИРИ XX АСР БОШЛАРИДАН ЎРТА ОСИЁ ЎРМОН ХЎЖАЛИКЛАРИ ФАОЛИЯТИГА НАЗАР

Жаҳонгир Бўрибоевич Олимов
olimovjahongir1982@gmail.com
Қўқон давлат педагогика институти

Аннотация: Ўзбекистонда инсоннинг табиатдан фойдаланиш тарихи узоқ даврларга бориб тақалади. Сув бўйларида тўқай ўрмонлари мавжуд бўлган. Тўқай ўрмонларида яшовчи ҳайвонлар ва ўсимликлар дунёси уларни боққан. Ўрмонлар ва улардаги ўсимликлар дунёсига яқин бўлиб яшаш одамларни ўтроқ тарздаги ҳаётга ўргатган. Ушбу мақолада Ўрта Осиё ва юртимизда XIX аср охири XX аср бошларидан мавжуд ўрмон хўжаликлари фаолияти таҳлил қилинг.

Калит сўзлар: ўрмон, ўрмон хўжаликлари, давлат ўрмон фонди, Квинт Курций Руф, Туркистон тоғ тизмаси

OVERVIEW OF THE ACTIVITIES OF CENTRAL ASIAN FORESTRY FROM THE END OF THE 19TH CENTURY TO THE BEGINNING OF THE 20TH CENTURY

Jahangir Boriboevich Olimov
olimovjahongir1982@gmail.com
Kokand State Pedagogical Institute

Abstract: The history of human use of nature in Uzbekistan goes back a long time. There were forests on the banks of the water. The world of animals and plants living in the forests fed them. Living in close proximity to forests and their flora has taught people to a more sedentary lifestyle. In this article, analyze the existing forestry activities in Central Asia and our country from the end of the 19th century to the beginning of the 20th century.

Keywords: forest, forestry, state forest fund, Quintus Curtius Ruf, Turkestan Range

Тарихга назар ташланадиган бўлса, Ўзбекистонда инсоннинг табиатдан фойдаланиш даври узоқ минг йилликларга тўғри келади. Археологларнинг таъкидлашига кўра, қуйи Амударёнинг ўзлаштирилиши эрамиздан олдинги IV-III минг йилликларга бориб тақалади Бу даврларда ибтидоий одамлар, асосан, Амударёнинг эски дельтасида яшаб, сув ҳайвонларни овлаб ҳаёт кечиришган. Сув бўйларидаги ўрмонлар ва уларда яшовчи ҳайвонлар ва ўсимликлар дунёси

уларнинг асосий озукавий манбаларидан бири бўлган. Шунингдек, тўқай ўрмонлари уй қуриш учун керакли материал билан одамларни таъминлаган. Шунинг учун аҳоли бу ўрмонлардан узоққа кетмасдан яшашга ҳаракат қилганлар. Ўрмонлар ва улардаги ўсимликлар дунёсига яқин бўлиб яшаш одамларни ўтроқ тарздаги ҳаётга ҳам ўргатган.

Аслини олганда, Ўрта Осиёда ўрмонлар кенг тарқалмаган. Худуднинг 6,7 фоизига ўрмонлар билан қопланган. Бир қатор тарихий манбалардаги маълумотларга кўра, қадимги даврларда Ўрта Осиёда ўрмонлар ва ўсимликлар анча катта майдонларни эгаллаган экан. Масалан, Александр Македонский тарихини ёзган Квинт Курций Руф Зарафшон водийсини тасвирлаши мобайнида бу ерларда кўплаб ўрмонлар мавжуд бўлганлигини қайд этади. У яна Панжикентга яқин ерларда ўтиб бўлмас ўрмонлар борлигини ҳам ёзган [1, Б. 127].

Ўрта Осиёда ўрмонларнинг камайишига уларнинг талон-тороғ этилиши, ёнғинлар, чорванинг тартибсиз боқилиши, ўрмон майдонларни экин майдонларига айлантириб, тақсимлаб берилиши, ўрмонлар муҳофазаси ва ўрмонларни тиклаш ишларининг мавжуд бўлмаганлиги сабаб қилиб кўрсатилиши мумкин. Руи Гонсалес де Клавихонинг ёзишича, Самарқанддан то Бухорогача йўлнинг икки томони дарахтлар билан эгалланган бўлган [2, Б. 109-113].

Демак, ота-боболаримиз томонидан дарахтларни экиш ва уларни парвариш қилиш жараёни узоқ тарихга бориб тақалар экан. Кейинги даврларда ҳам тўқай ўрмонларининг инсонлар ҳаётидаги ўрни катта бўлган. Масалан, XIX аср охири - XX аср бошларида Хива хони баъзи тўқай ўрмонларида ўсувчи жийдани теришни ман этган. Шунингдек, Қўқон хонлигининг Қува ва Марғилон атрофларида ўрмон ҳамда тўқайлар бўлганлиги қайд этилади [3, Б. 310-314].

Шу ўринда таъкидлаш керакки, ҳатто XIX асргача ўлкада ўрмонзорларни муҳофаза қилиш тизимли тарзда олиб борилмаган. Масалан, Қўқонга келган рус сайёҳи А.П.Федченко бутун хонликни айланиб чиққани ва кўп ов қилиб кетганини эсга олганда, сайёҳ ҳам ўша тўқайларда ов қилиш истагини билдирганига жавобан хонлик вакили Мулло Миркомил меҳтар у жойлар аллақачон далаларга айлантирилганини айтади [4, Б. 234]. Бу ҳолат хонлик аҳолиси сонининг муттасил ошиб боргани ва суғорма ерларнинг етишмаслиги туфайли айрим тўқайзор ва ботқоқликлар экинзорларга айлантириб борилганидан далолат беради.

Фақатгина XIX аср охирларидан бошлаб Ўрта Осиёда аста-секин ўрмон хўжаликлари пайдо бўла бошлади. Масалан, 1897 йили Амударё ўрмон хўжалиги вужудга келган. Амударёнинг қуйи оқимида ўрмончилик ишларини олиб бориш 1909 йилдан бошланган. Шу йилгача ўрмонларнинг майдонлари ва уларни

ҳисобга олиш ишлари олиб борилмаган эди. Шу даврдан бошлаб ўрмонларни ҳисоб-китоб қилиш йўлга қўйила бошланди.

1912 йили Амударёнинг ўнг қирғоғида тўқай ўрмонлари ташкил қилинди. Бундан кўринадики, ўша даврлардан бошлаб ўрмонларни сақлаб қолиш масаласи билан жиддий шуғулланилган. Туркистон ўлкасини бошқариш билан боғлиқ ўша даврга оид қонун ҳужжатлари орасида ўрмонларни сақлашга қаратилганлари ҳам бор эди. Масалан: ёввойи ўрмонлар ҳам, бўш ерлар ҳам давлат мулки деб ҳисобланган, халқлар яшаётган ерлар уларга доимий фойдаланиш учун берилган. Ёки Россия империяси маъмурлари саксовулзорларни кўриқлаш масаласини илгари суриб, улардаги саксовулларни йўқ бўлиб кетишига қарши турган. Лекин шунга қарамай, аҳоли саксовуллардан ўз эҳтиёжлари йўлида доимий равишда фойдаланиб келган. Жумладан, ҳукуматнинг тақиқлашига қарамай, саксовулларни кесиш ва бозорда сотиш ҳолатлари кўп учраб турган [5, Б. 18].

Саксовулзорлар Бухоро амирлиги ҳаётида катта ўринга эга бўлган. Бироқ 1908 йилгача чўллардаги ўрмонларни назорат қилиш бўйича ҳеч қандай ишлар амалга оширилмаган. Улардан Бухоро аҳолиси ўз уйларини иситиш мақсадида фойдаланиб келган. Чўл ўрмонларининг одамлар томонидан доимий кесилиши уларнинг кескин камайишига олиб келган. Масалан, Зарафшон дарёси қирғоқларида 15 000 десятина ердаги ўрмонлар йўқ қилинган. Натижада, саксовулзорларни муҳофаза қилиш эҳтиёжи юзага келган.

Маълумотларда келтирилишича, 1911 йили чўл ўрмонларида 634 киши ўрмонларни кўриқлаш учун тайинланган бўлса-да, 1914 йилги ҳисоботларда ўрмонларни сақлаш билан боғлиқ қоидалар 616 марта бузилганлиги қайд этилган. Бу борада тарихий ҳужжатларга мурожаат қиладиган бўлсак, 1911 йили Санкт-Петербургда бўлиб ўтган ўрмон эгаларининг съездида Туркистон ўлкаси ер бошқармаси ва давлат мулки бошқарувчиси князь Мосальский тоғ ўрмонларининг қисқариши ҳақида: "...олдинги даврларда Туркистондаги тоғ ўрмонлари анча катта бўлган. Улар водийлар ҳатто одамлар яшайдиган жойларгача тарқалган эди", - дея таъкидлайди. Лекин асрлар давомида аҳолининг таъсири бу ўрмонларининг кескин камайишига сабабчи бўлган. Тоғ ўрмонларининг бундай йўқ қилиниши табиий балансни бузишидан ташқари, табиий офатларга ҳам олиб келиши мумкин эди. Мана шундай шароитда бутун Туркистон ҳаётини яхшилашга ёрдам берувчи тоғ ўрмонларини муҳофаза қилиш ўрмон хўжалигининг асосий вазифаси бўлиши лозим эди. Шуниси қизиқки, аҳолининг ўзи ҳам ўрмонларни сақлаб қолиш ва кўриқлашдан манфаатдор бўлган. Чунки ўрмонлар улар учун даромад манбаи, яшаш учун восита бўлиб хизмат қилган.

Туркистон генерал-губернаторлиги маъмурлари ҳам ўрмонларни муҳофаза қилиш учун маълум чора-тадбирларни қўллаган. Чунки улар давлатга катта моддий фойда келтирган. Бу давлат миқёсидаги муаммо сифатида ўрмонларни муҳофаза қилиш ишига эътибор катта бўлганлигини кўрсатади. Хусусан, “Туркистон ўлкасидаги Давлат мулкани бошқариш тўғрисидаги Низом”га ҳам ўрмон хўжаликлари масаласига доир алоҳида бўлим киритилган бўлиб, унда ўлкада мавжуд бўлган ўрмонлар Давлат мулкани назорат қилиш бошқармасининг ўрмон хўжалиги бўлими бошлиғи томонидан амалга оширилиши белгиланиб қўйилган эди. Бу даврда ўрмонларни сақлаш учун Туркистон генерал-губернаторлиги томонидан айрим чора-тадбирлар ҳам амалга оширилган. Масалан, Сирдарё вилоятида қоровуллар тайинлаган. Ўрмон қоровулларининг вазифаси - дарахтларни тартибсиз кесиш, ўрмонларда чорва молларини боқиш ва ёнғинларга қарши курашишдан иборат бўлган.

1911 йилдан бошлаб Туркистон ўрмон хўжалигида янги давр бошланган. Бунда ўрмонлардан келган фойда давлат ҳисобига ўтказилган. Оқибатда, ўрмондан олинган ўтинлар нархи ошиб кетган. Ўрмонда чорва молларини боқиш учун ҳам турли кўринишдаги нархлар белгиланган. Бу аҳолининг норозилигига сабаб бўлган. Чор ҳукуматининг уринишлари катта ва кутилган натижаларга олиб келмаганлиги сабабли Туркистон генерал-губернатори Куропаткин 1917 йил 17 январда Туркистон ўлкаси ҳудудига тегишли бўлган ўрмон билан боғлиқ буйруқ чиқарган. Бу буйруқда аҳолининг ўрмонлардан фойдаланишига эркинлик берилган. Шундай қилиб, Туркистон ўлкасидаги ўрмон хўжалиги билан боғлиқ давлат ишлари муайян чора-тадбирлар билан яқунланган.

Ҳулоса қилиб айтганда, XIX аср охири XX аср бошларидан Ўрта Осиё ўрмон хўжаликлари фаолияти ҳозирги замонавий кўриниш касб этган ўрмон хўжаликларини шаклланиши ва ривожланишига асос бўлиб хизмат қилган.

Фойдаланилаган адабиётлар

1. Квинт Курций Руф. История Александра Македонского // История Узбекистана в источниках. Составитель Б.В.Лунин. - Ташкент: Фан, 1984. - С. 127.
2. Руи Гонсалес де Клавихо. Буюк Амир Темур тарихи // Амир Темур Европа элчилари нигоҳида. - Тошкент: Ғофур Ғулом, 2007. - Б. 109-113
3. Муҳаммадҳакимхон тўра. Мунтахаб ат-таворих. - Тошкент: Янги аср авлоди, 2010. - Б. 310-314
4. Федченко А.П. Путешествие в Туркестан. - М: Географгиз, 1950. - С. 234
5. Лим В.П. Охрана живой природы на территории Узбекистана (Возникновение, развитие и современное состояние на примере лесных, рыбных

и охотничье-промысловых ресурсов). Дисс. на соис. уч. степ. докт. биолог. наук.
- Ташкент, 2002. - С.18.

ЛОГИЧЕСКИЕ СООТНОШЕНИЯ ФИЛОСОФИИ С ЛИТЕРАТУРОЙ

Б.Шамсиддинов
М.Гуламов
КГПИ

Аннотация: Ушбу мақолада адабиёт ва фалсафанинг ҳамоҳанглиги ҳамда ёшларга фалсафа фанини ўқитишда адабиётдан кенг фойдаланиш ҳамда фалсафа фанининг адабиёт, шеърят, проза билан узвий боғлиқлиги, бир-бирини мантикий тўлдириш хусусиятлари ёритиб берилган.

Калит сўзлар: фалсафа, проза, адабиёт, адабий муҳит, фалсафий адабиёт

LOGICAL RELATIONS OF PHILOSOPHY WITH LITERATURE

B.Shamsiddinov
M.Gulamov
KSPI

Abstract: This article discusses the synthesis of literature and philosophy and the broader use of literature in the teaching of philosophy to young people, and the philosophy of science with poetry, prose, and logical complementarity.

Keywords: philosophy, prose, literature, literary environment, philosophical literature

Язык философии и язык литературы сближаются в своём развитии под влиянием глобальных проблем современности, таких, как угроза ядерной катастрофы и уничтожения человеческой цивилизации.

В каком-то смысле поэзия также является философична. Но не всякая поэзия является философской. Обычная поэзия может и не является таковой, и даже в том случае, если философское начало присутствует в поэзии, мы должны привести его в соответствие с философской трансцендентальной проблематикой и философскими методами. В эпоху Ренессанса вопрос о философичности поэзии нашёл отражение в споре, является ли поэзия презентацией или репрезентацией. Одни утверждали, что все, что в поэзии звучит как философия, и является примером философского мышления. Другие же подчеркивали, что только философское мышление как таковое может представлять философию.

Между поэзией и философией можно выделить следующие черты сходства. И поэзией философией можно выделить следующие черты сходства. И поэзия, и философия выражают наше отношение к миру. Обе дисциплины используют

множество определений: определения этимологии, описания, сравнения, контраста и т.п. И та, и другая дисциплина направлены на определение конечной поэзии с помощью парадокса или иронии. И лирическая поэзия, и философское описание отражают борьбу между прошлым и настоящим, выразимым и невыразимым. И в философии, и в поэзии сущность трудно уловить с первого взгляда. И поэзия, и философия содержат нечто «невысказанное», нечто скрытое за строкою текста. Нельзя не отметить также значительный социальный вклад поэзии и философии в духовную жизнь современного общества. Познавая новую гармонию мира, мы достигаем более глубокой близости к нему. В этом заключается перспектива социальной видении поэзии и философии. Поэзия разделяет с философией оценку времени как мелодии, в которой перед нами раскрывается мир. Поэзия и философия приглашают нас почувствовать те невыразимые области, доступ в которые ограничен. [1]

Черты различия философии и поэзии сводятся к следующему. Философов можно назвать специальными поэтами, а поэтов, в свою очередь, специальными автобиографами. Традиционно философы пытаются исследовать правильность и ложность наших суждений. Поэты же пытаются представить, как мы живём с этой правильностью и ложностью, с нашим детским искаженным восприятием.

Поэты и философы не стремятся к публичным выступлениям, таким, как наши профессиональные конференции, публикации и совместные действия. Они чувствуют себя обязанными говорить приватно. Такого рода коммуникации мы обращаемся, когда вспоминаем свое детство или счастливые эпизоды своей жизни. Значение поэзии и философии заключается в том, что они напоминают нам о нашей судьбе.

Кевин Макгинли (Сиэттлский университет, США) в статье «Влияние герменевтики и возникновение моральных факторов» отмечает, что любая ситуация в жизни людей связана с вопросом о ценностях. Одни формируют свое понимание ценностей на основе рассказов людей о своей прошлой жизни. Другие связывают настоящий момент с мириадами моментов прошлого, черпая смысл и ценности из практики своей жизни. Создание представляет собой сложное философское понятие. Природа сознания субъекта оставалась темным пятном для современной философии, и только в настоящее время эта проблема начинает проясняться благодаря вкладу феноменологии и экзистенциализма. Сознание представляет собой динамическое явление. Динамизм сознания выражается в его трансцендентной ориентации на реальность. Подобная ориентация сводится к любознательности, интересу и интенциональности. Динамическая ориентация сознания открывает перед субъектом широкие горизонты смысла, или интенционального поля. В рамках возможных интенциональных полей можно выделить две характерные ориентации сознания:

первичное и теоретическое. Первичная ориентация сознания связана с практическим опытом субъекта. Она включает в себя четыре интенциональных поля: эмпирическое, межличностное, эстетическое и повествовательное.

Эмпирическое интенциональное поле отражает чувственное отношение субъекта к реальности. Межличностное открывает поле «другого». Эстетическое поле сознания приобщает субъект к миру игры и красоты. В рамках повествовательного поля ценность и смысл выражаются с помощью рассказа. Рассказ передаёт жизненный опыт субъекта. Рассказы социальны по своему характеру, они живут в контексте культурных ценностей определенной эпохи. Повествовательное интенциональное поле тесно связано с моральным сознанием. В рамках морального сознания можно выделить две ступени. Первая ступень – конвенциональная - служит выражением Эдипова комплекса и чувства вины. Вторая ступень постконвенциональная - связана с вопросом «Что я должен делать?» На данной ступени субъект осознает, что он может свободно формировать самого себя как морально ответственную личность. Личная ответственность и желание избежать самоосуждения выступают в качестве первичных мотивов действия на постконвенциональной ступени морального сознания.

Литература имеет экзистенциальный характер. Рассказы формируют ценностное поле, в которое противоречия его отчужденной субъективности. Результатом подобного самообмана является «закрытый рассказ». Любой личностный рассказ представляет собой синтез «истинного рассказа» и «закрытого рассказа». Закрытый рассказ предохраняет сознание от истины, которая может нарушить психическое равновесие субъекта. Все это обуславливает адекватной герменевтической теории отчуждения, которая могла бы определить, является ли тот или иной рассказ истинным или закрытым. [2]

В том случае, когда субъект читает рассказ, горизонт которого отличен от его собственного, и пытается понять смысл этого рассказа, мы имеем дело с явлением, которое Х.Г. Гадамер обозначил «слиянием» горизонтов. Понимание текста- это процесс проникновения в горизонт рассказа. Достижение такого понимания - самокоррективный процесс, когда интерпретация начинается с ряда вопросов и предсказаний относительно смысла текста. Самокоррективный процесс - это то, что называется «герменевтическим кругом», где значение частей служит для интерпретации целого, а целое контекстуализирует интерпретацию частей. Противоречие между горизонтом текста и горизонтом субъекта никогда не преодолевается до конца. Это «герменевтическая направленность» имеет особое значение для понимания морального смысла рассказа. Каждый рассказ содержит в себе вопрос, обращенный к читателю и выявляющий границы его горизонта. В процессе интерпретации текста между

читателем и текстом устанавливается отношения диалога, в котором горизонты текста и, особенно, читателя расширяются. Понимание большинства текстов, в первую очередь классических, требует чередования горизонтов субъекта, что создаёт возможность альтернативного подхода к предмету.

Стивен Фуллер (Колорадские университет, США) в статье «Когда философы вынуждены быть литературно образованными» пытается представить ситуацию, которая бы заставляла философа концептуализировать свой предмет так же, как это обычно делает писатель. Например, философы часто иллюстрируют сложные психологические состояния, цитируя произведения художественной литературы, а иногда сами обращаются к написанию романов. Экзистенциалисты не видят большой разницы между этими двумя видами деятельности. Во-первых, дабы содействовать упрочению связей философии с другими областями знания, американские прагматисты предпочитают плавный свободный стиль, не требующий больших усилий от читателя. Во-вторых, европейские представители марксизма, герменевтики и деконструкционизма предпочитают сложный стиль изложения, чтобы усилить внимание читателя. Вопреки существующему различию в стиле, и американские, и европейские философы стремятся к достижению одного и того же результата. Ясный стиль изложения американских прагматистов позволяет им выходить на достаточно широкую читательскую аудиторию. Вместе с тем европейцы утверждают, что американские философы пытаются предупредить критику в их адрес за счёт употребления легко доступных для понимания метафор. С другой стороны, американцы критикуют европейцев за неясность их понятий. Соображения стиля неизбежно приводят к вопросу о подлинном голосе философа. Этот вопрос становится особенно острым в тех случаях, когда философы обращаются к афоризмам. Такого рода произведения с равным успехом привлекают как широкие круги. Так и эзотерической настроенного читателя.

Использованная литература

1. О.В.Летов. Литература как философия, философия как литература. «Общественные науки за рубежом». Серия 3 Москва 1975.
2. Э.Расулиев, В.Игошин. «Основы философии». Учебное пособие. Тошкент. Иктисод-молия. 2012

4-SANOAT INQILOBI DAVRIDA SAHNA NUTQI FANINING ROLI VA KELAJAKDAGI ISTIQBOLLARI

Isfandiyor Xomidov

isfandiyorxomidov@gmail.com

O'zbekiston davlat san'at va madaniyat instituti

Annotatsiya: Mazkur maqolada barcha sohalarga kirib borayotgan 4-sanoat inqilobi, uning o'ziga xos jihatlari, Yangi O'zbekistonda olib borilayotgan raqamlashtirish islohoti teatr san'ati mutaxassisleri nigohida tahlil qilinadi. Ya'ni, sohaga "4-sanoat inqilobi olib kelishi mumkin bo'lgan yangiliklar, kutilayotgan kashfiyotlar" haqidagi mulohazalar o'rtaga tashlanadi. Jumladan, sahna nutqi fanining raqamlashtirishdagi istiqbolli rejalari yoritiladi, talaba-aktyorlarda sahna nutqiga oid bilimlarni nazariy jihatdan boyitish maqsadida amalga oshirilishi lozim bo'lgan ba'zi taklif hamda xulosa bildiriladi.

Kalit so'zlar: 4-sanoat inqilobi, smart, aktyor, teatr, sahna nutqi, soha, mutaxassis, raqamlashtirish, lug'at, san'at

THE ROLE AND FUTURE PROSPECTS OF THE SCIENCE OF STAGE SPEECH DURING THE 4TH INDUSTRIAL REVOLUTION

Isfandiyar Khomidov

isfandiyorkhomidov@gmail.com

Uzbekistan State Institute of Art and Culture

Abstract: In this article, the 4th industrial revolution, which is entering all fields, its specific aspects, the digitization reform being carried out in New Uzbekistan are analyzed from the point of view of theater art experts. That is, comments about "innovations, expected discoveries that the 4th industrial revolution can bring to the industry" are thrown into the middle. In particular, promising plans for the digitization of the science of stage speech will be highlighted, some suggestions and conclusions will be made in order to theoretically enrich the knowledge of stage speech among student-actors.

Keywords: 4th industrial revolution, smart, actor, theater, stage speech, field, expert, digitization, vocabulary, art

Kirish. Yangilanayotgan O'zbekistonning ta'lim jarayonlari kreativ fikrlash va yondashuv, ta'lim oluvchi va ta'lim beruvchi o'rtasidagi interaktiv hamkorlik, yangi tadqiqotlar orqali innovatsion metodlarni qo'llash va ta'lim tizimiga joriy etish

zaruratini tug'dirmoqda. Bu esa tabiiyki har bir tadqiqotchidan mavjud muammolarni o'rganib, yechimlarini ilmiy asosda isbotlashni talab etadi. Bugungi kunda yurtimiz ta'lim tizimi zamonaviy texnologiyalar sabab ayrim muammolarga duch kelmoqda. Texnologiyalar takomillashuvi insoniyat uchun hamisha foyda keltirgan. Ammo, dunyoda hukm surayotgan "Industry 4.0" (To'rtinchi sanoat inqilobi) nomli texnologik inqilobning nima ekanligi hamda uning yutuq va kamchiliklari, kimlarga naf va kimlarga zarar keltirishi haqida bilib olishimiz zarur.

Asosiy qism. Avvalo, shu kungacha sodir bo'lgan uch sanoat inqilobi haqida qisqacha to'xtalib o'tamiz:

1. Bug' dvigatelining ixtiro qilinishi, ishlab chiqarishni mexanizatsiyalash (XVIII asr oxiri);
2. Elektrlashtirish, konveyer, mehnat taqsimoti, ommaviy ishlab chiqarish (XIX asr oxiri va XX asr boshi);
3. Elektronika, axborot texnologiyalari industriyasi, avtomatlashtirilgan ishlab chiqarish (XX asr oxiri).¹



Ana endi "Industry 4.0", ya'ni "To'rtinchi sanoat inqilobi" nima ekanligini tushunib olamiz. "Industry 4.0" dunyoga "smart" - aqlli ashyolarga moslashishni taklif qilmoqda. "Ashyolarning interneti" (Internet of things) yoki "Barcha narsaning interneti" (Internet of everything) nomli umumiy atama mavjud bo'lib, unga ko'ra, internet tarmog'iga oddiy narsalarning ham ulanishidir. Bir so'z bilan aytganda "raqamlashtirish". Ya'ni, muayyan maqsadni amalga oshirishda inson omilini kamaytirish va robotlashtirish. Bu deyarli barcha sohani qamrab oladi. Maishiy texnika, turli jihozlar, avtomobillar va transport vositalari, binolar, sanoat va albatta qishloq xo'jaligi. Demak, "Industriya 4.0" bu - inson faoliyatidagi ish jarayonida

¹ Pirmatov A. Industriya 4.0. to'rtinchi sanoat inqilobiga tayyormizmi?. 22.02.2018. UzA sayti. Murojaat vaqti 05.02.2023.

kerak bo'lgan, o'zini o'zi boshqara oladigan dasturlar ham deyish mumkin. Misol uchun, qishloq xo'jaligida tuproqdagi uzatkichlar (datchiklar), yerni sug'orishni ob-havo ma'lumotiga ko'ra avtomatik ravishda nazorat qiladi. Yanada yorqinroq ko'z oldingizda gavdalanishi uchun quyida qator bunday hayotiy misollardan keltiramiz:

- "Aqlli soat"ingiz siz uyg'onishni belgilagan vaqtda uyg'otadi;
- Nonushta uchun choy yoki kofe siz yotishdan avval belgilab qo'ygan vaqtda tayyor bo'ladi;
- Uyingiz chiroqlari siz harakatlanganingizda o'z-o'zidan yo'lingizni yoritadi;
- Vannaga kirib yuvinmoqchi bo'lganingizda suv sensor sezuvchanlik sabab issiqlik meyorida o'zi quyiladi va o'zi o'chiriladi;
- Nonushta qilib bo'lganingizdan so'ng, foydalangan idishlaringizni maxsus apparat o'zi yuvib, tozalab, joylab qo'yadi;
- Yotishdan avval ishga qanday kiyimda borishni belgilab, maxsus apparatga solib qo'ygansiz va u hozir yuvilgan, quritilgan va dazmollangan holatda sizni kutib turibdi;
- Ishga ketish vaqti bo'lgach, mashinangiz o'zi o't oladi va qizib, yurishga shay bo'lib turadi;
- Uydan chiqib ketganingizdan so'ng avtomatik ravishda hamma uskunalari xavfsizlik uchun elektrdan uziladi.

Bunday misollarning sanog'i yo'q. Odamlar asta-sekin "smart, ya'ni aqlli" uylarda yashashga, smartfonda barmoqning bir nechta harakati yordamida har qanday muammoni yechishga o'rganishmoqda. Asosan, ishlab chiqarish, sanoat rivojiga xizmat qiluvchi "Industriy 4.0" ta'lim tizimiga nima bera oladi? Aynan sahna nutqi fanining taraqqiyotigachi?

Bu savolga javob berishdan oldin, yurtimizda ilgari surilayotgan qarashlar va tub islohotlarga e'tibor qaratish lozim. Bejiz, Prezidentimiz Shavkat Miromonovich Mirziyoyev tomonidan 2018-yilni "Faol tadbirkorlik, innovatsion g'oyalar va texnologiyalarni qo'llab-quvvatlash yili", 2020-yilni "Ilm-ma'rifat va raqamli iqtisodiyotni rivojlantirish yili", 2023-yilni "Insonga e'tibor va sifatli ta'lim yili" deb e'lon qilinmadi. Zamirida butun dunyoda kechayotgan yangi sanoat inqilobiga munosib javob berish.

Mutaxassislar tomonidan "Industriy 4.0" ta'lim tizimiga yangi ixtirolarni olib kirayotgani quyidagicha e'tirof etilmoqda:

- Endi doskalarga bo'r bilan yozilgan harflar emas, balki ekranga barmoq yordamida yozilgan harflar ishga tushadi;
- Avvaldan mavzu bo'yicha tayyorlab qo'yilgan videodarslar jamlanmasi taqdim etiladi;
- Auditoriya vazifasini endi virtual auditoriya bajaradi;

- Ma'lumotlarni judayam tez va oson almashish imkoniyati ijtimoiy tarmoqlar orqali amalga oshiriladi;

- Istalgan joydan turib bilim berish va olish mexanizmi ishlab chiqiladi;

- Zamon va makondan qat'iy nazar, bir vaqtning o'zida istalgancha talaba qatnasha oladigan onlayn darslar tashkil etiladi;

- Vaqtni tejash va navbat kutib asabiylashmaslik maqsadida imtixonlardan tortib hujjatlar amaliyotigacha elektronlashtiriladi.

Sahna nutqi mutaxassislari tomonidan esa "Industriy 4.0"ning sohaga olib kelishi kutilayotgan afzalliklari quyidagicha baholanmoqda:

- Sahna nutqi fani uchun maxsus elektron katalog yaratish orqali har bir pedagogning, talaba-aktyorning o'ziga xos tomonlari, iqtidori, nutqiy xarakteri bilan avvaldan tanishish imkoniyati;

- Talabalar uchun repertuar tanlash maxsus elektron bazasi;

- Nazariy va amaliy darslarning namunaviy videodarsi;

- Audiodarsliklar jamlanmasi;

- Mavzular tizimli yoritilishi hamda istalgan vaqtda ulardan foydalanish imkoniyati va hokazolar.

"Industriy 4.0"ning kamchilik va zararlari haqida mutaxassislar ta'kidlayotgan birgina, shunday bo'lsada, global ahamiyatga molik tarafi bor. U ham bo'lsa, inson omili bilan bog'liq bo'lib, "ishsizlik"ka olib kelishi mumkin. Robotlashgan tizim ishchi kuchini siqib chiqarishi mumkin.

Sahna nutqi mutaxassislari esa har bir talaba-aktyor individual ijodkor ekanligini inobatga olib, kamchiliklar ko'p ekanligini bildirishmoqda.

Birinchidan, xohlaymizmi yo'qmi sahnada aktyor jonli obraz yaratadi. Shunday ekan, uning xatti-harakati, nutqi jonli ifodalanadi. Ifoda usullari obraz omili bo'lib, repetitsiyalarda charxlanadi. Repetitsiyalar ham jonli bo'lishi shart. Aktyorlar uchun tashkil qilinadigan darslarning faqatgina nazariy qismini zarurat bo'lgandagina shartli onlayn rejimga moslashtirish mumkin.

Ikkinchidan, hayotiy haqiqatning badiiylik asosida sahnaviy haqiqatga aylanish jarayoni bevosita pedagog va talaba o'rtasida jonli muloqot orqali sodir bo'ladi.

Uchinchidan, sahnada kechmish voqea o'yin bo'lgani uchun aktyor ijrosida hissiyotlar anchayin jo'shqinroq, yorqinroq namoyish etiladi va bu jarayon nutqqa ta'sir etmay qolmaydi. Sahna nutqi pedagogi har bir so'zning ifodasi hissiyot bilan kechishini ta'minlashi uchun ham jonli amaliy dars maqsadga muvofiq.

Xulosa va takliflar. Zamon talabiga mos kadrlarni tayyorlash ta'limiy islohotlarni talab etishi tayin. Shunday ekan an'anaviy ta'lim bilan qiyosiy solishtirishlar orqali mentalitetimizga va yangi avlodga xos yondashuvlarni o'zlashtirishimiz zarur. Ustozlar o'gitini ham nazardan qochirmasligimiz shart: "Sahnaviy nutq keng fikr, chuqur mulohaza, o'z millatimiz tarixiy ildizlarini aniq

bilish ularga mehr bilan yondashgan ziyolilardagina yaxshi tarbiyalanadi, jaranglaydi, parvoz etadi.¹”

Kirib kelayotgan sanoat inqilobining yaxshi tomonlaridan foydalanish kerak, albatta. Shu maqsadda, “Sahna nutqi” fani taraqqiyotiga xizmat qilgan ustozlarning an’analarini davom ettirgan holda, bugungi kun “Sahna nutqi” pedagoglarining yangi avlodlari tomonidan “Sahna nutqiga oid atamalarning izohli lug‘ati” nomli lug‘at tuzish va tartib berishga qo‘l urilgan. Boisi, tilshunos olim Boduen de Kurtene “Tilda harakatsizlikning o‘zi yo‘q, til tabiat kabidir. Tabiatda hamma narsa yashaydi, hamma narsa harakat qiladi va hamma narsa o‘zgaradi. Tilda ham xuddi shunday²” deb ta’kidlaganidek, bugungi kun ta’lim va sahna talablariga nutqiy ifoda uslublari orqali javob berish uchun aynan bo‘lajak aktyor va rejissyorlarda sahna nutqiga oid nazariy bilimlarni boyitish borasida dolzarb sanalgan “maxsus lug‘at” muhim ahamiyat kasb etadi. Lug‘atlar asosan ikki turga bo‘linadi. Ya’ni:

1. Ensiklopedik lug‘at - so‘zlarning o‘zini emas, balki ular orqali bildirilgan predmet va tushunchalarni izohlaydi, tushuntiradi;

2. Lingvistik (filologik) lug‘at - so‘zlarning ma’nolarini, turli lisoniy xususiyatlarini ochib beradi.

“Sahna nutqi” kafedrası professor-o‘qituvchilari tartib berishni maqsad qilgan lug‘at ma’lum bir fan va texnika tarmog‘i, ijtimoiy yoki xo‘jalik hayotining biror sohasiga oid so‘z-terminlardan iborat bo‘ladigan “terminologik” lug‘atdir. Bunday lug‘at so‘zlarning berilishi va izohlanishiga ko‘ra ensiklopedik va lingvistik lug‘at belgilariga ega bo‘ladi.

Foydalanilgan adabiyotlar

1. Pirmatov A. Industriya 4.0. to‘rtinchi sanoat inqilobiga tayyormizmi?. 22.02.2018. Uza sayti. Murojaat vaqti 05.02.2023.;

2. Qodirov R. Talaba-aktyorlar bilan nutqiy xarakter ustida ishlash usullari. // Madaniyat chorrahilari. Toshkent: 2022.№4, 4-8-b.;

3. Виноградов В.В., Бодуэн де Куртенэ И.А. Избранные труды по общему языкознанию: в 2 т. - М.: АН СССР, 1963. - Т.1. - С.6-20.

¹ Qodirov R. Talaba-aktyorlar bilan nutqiy xarakter ustida ishlash usullari. // Madaniyat chorrahilari. Toshkent: 2022.№4, 4-8-b.

² Виноградов В.В., Бодуэн де Куртенэ И.А. Избранные труды по общему языкознанию: в 2 т. – М.: АН СССР, 1963. – Т.1. – С.6-20.

DRAMATURG VA AKTYOR HAMKORLIGI

Orifjon Alimovich Qudratov

O‘zbekiston davlat san’at va madaniyat instituti

Annotatsiya: Ushbu maqolada teatrdagi sahnalashtiriladigan spektakllardagi aktyorlar ijrosi, shuningdek, spektakl yaratish jarayonidagi dramaturg, aktyor hamda rejissor hamkorligi masalasi xususida so‘z boradi.

Kalit so‘zlar: spektakl, aktyor, rejissor, dramaturg, pyesa, kechinma, hissiyot, taassurot, teatr

COLLABORATION OF DRAMATURG AND ACTOR

Orifjon Alimovich Kudratov

Uzbekistan State Institute of arts and Culture

Abstract: This article deals with the performance of actors in plays staged in the theater, as well as the cooperation of the playwright, actor and director in the process of creating the play.

Keywords: performance, actor, director, playwright, play, experience, emotion, impression, theater

Dramaturg rejissor hamda aktyor hamkorligi borasidagi izlanishlar XX asrda o‘zining salmoqli natijalariga ega bo‘ldi. 1976-yili Hamza (hozirgi O‘zbek Milliy akademik drama teatri) teatri sahnasida qo‘yilgan “Kelinlar qo‘zg‘oloni” spektakli ana shunday asarlar sirasiga kiradi.

Pyesaning yaratilish tarixi haqida S.Axmadning o‘zi shunday deydi: “O‘zi asli dramaturg bo‘lish, pyesa yozish hayolimda ham yo‘q edi... “Qo‘lingizdan keladi”, - dedi O.Xo‘jayev. B.Yo‘ldoshev ham oyoq tirab oldi. “Bitta komediya kerak, uch kunda xabar qilasiz” dedi. Men “Xo‘p, o‘ylab ko‘ray”, dedim-da, o‘sha kezlari “Saodat” jurnalida bosilgan bir hajviy hikoyamni olib borib berdim... “Shuni p’esa qilib berasiz”, dedi u”. [1.]

Pyesaning ikki pardasi yozuvchining zo‘r ilhomi bilan bir nafasda yozildi. Biroq so‘nggi pardaning yechimi sahna va komediya talablariga hadeganda mos kelavermadi. Nihoyat rejissor va rassom G.Brimning oxirgi daqiqadagi qarori asar avjini tomoshabop yo‘sinda hal qildi. Farmonbibining ertalab-kechqurun bolalaridan pul olish sahnasi uchinchi pardada uning o‘ziga ko‘rsatildi. O‘g‘illar kelinlar bo‘lib rol o‘ynashdi. Natijada nihoyatda kulgili manzara paydo bo‘ldi.

““Kelinlar qo‘zg‘oloni” tom ma‘noda teatr bag‘rida bunyodga keldi... Bunda, shubhasiz, postanovkachi rejissor B.Yo‘ldoshev va ijrochi aktyorlarning ham hissasi katta. Xullas, samimiy ijodiy hamkorlik tufayli uch pardali kulgili, quvnoq komediya maydonga keldi”. [2, B.115.]

Boshidan muallif jurnaldagi tayyor hajviy hikoyani dramatik asosga aylantirarkan, uni maxsus Z.Sadriyevaga mo‘ljallab yozmagan edi. Teatrdagi ijodiy muhit, repetitsiyalar tufayli uni sahnaga moslashtirishga to‘g‘ri keldi. Aktrisa o‘z ijrosi, iste‘dodi bilan p‘esani, obrazni to‘ldirdi. Unga tugallik baxsh etdi. Z.Sadriyevaning Farmonbibisi voqealar markazida turib umumiy harakat liniyasining o‘q tomiriga aylandi. Uning tabiatidagi quvlik, kuzatuvchanlik, qattiqqo‘llik, tejamkorlik, tadbirkorlik sifatlari obrazni yanada boyitdi va uning serqirraliligini ta‘minladi. Ayniqsa, Farmonbibi rolini ijro etgan Z.Sadriyevaning o‘g‘illari ijrosidagi parodiya-tomoshasini ko‘rish jarayonida mana shu sifatlarning bari uyg‘unlikda namoyon bo‘ladi. Aktrisa qahramonining o‘zgarish holatini bosqichma-bosqich olib boradi. Avvaliga sodir bo‘layotgan hodisalardan g‘azablanadi. Keyin sinchkovlik bilan kuzatadi. So‘ngida esa o‘rtaga tashlangan muammoning dolzarb ekanini anglab yetadi. Bu sahnada Z.Sadriyeva bir og‘iz gapirmaydi. Biroq pauzalarni obrazining o‘zgarishiga qarab harakat bilan to‘ldiradi. Farzandlariga “ozodlik” berish qaroriga kelguncha sanalgan bosqichlardan birma-bir o‘tadi. Shu tufayli bir so‘zli, talabchan, farmonbardor buvi darrov o‘zgarib qolmaydi. O‘z xatosini pog‘onama-pog‘ona tushunib boraveradi. Tomoshabin ham uning ruhiyatidagi metomorfozani ishonch bilan qabul qiladi. Shu tariqa Z.Sadriyeva o‘zi yaratayotgan qahramonining muallifiga aylanadi va nafaqat dramatik, tragik, xarakterli plandagi, balki komik janrdagi obrazlarni ham ijro eta olishini isbotlaydi.

“Farmonbibini o‘rab turgan yetti o‘g‘il va yetti kelinning har birining o‘ziga xos xarakteri va individual xususiyatlarini tasvirlash ancha mushkul. S.Axmad ushbu qahramonlarning fe‘l-atvoridagi ma‘lum bir qirrasini bo‘rttirib ko‘rsatadi. Aktyorlar ham shu yo‘ldan borib, bir-biriga mutlaqo o‘xshamaydigan obrazlar sisilasini yaratishgan. Bunda erkinlik, improvizatsiya muhim rol o‘ynagan”. [2, B.121.]

Chindan ham muayyan tartib, o‘tkir zehn, mohir topqirlik asosiga qurilgan improvizatsiya nafaqat tomoshabinda balki, teatrning boshqa ijodkorlarida ham mamnunlik tuyg‘ularini uyg‘otishi mumkin. Jumladan yozuvchi ahlida ham. 1950-yillarning oxirida dramaturgiyaga kirib kelgan H.G‘ulomning elga tanilib, ijod yo‘lida muvaffaqiyat qozonishida Muqimiy teatrining qo‘shgan hissasi nechog‘lik muhim sanalsa, komik aktyor S.Xo‘jayevning hissasi undan kam bo‘lmadi. Adibning “Farg‘ona hikoyasi”, “O‘g‘il uylantirish”, “Ajab savdolar”, “Toshbolta oshiq” singari qator asarlari aynan S.Xo‘jayevning badiha quvvati, intonatsiya, ovoz, mimika, plastikadagi o‘zgaruvchanlik tufayli tomoshabop spektakllarga aylandi. Birgina “Farg‘ona hikoyasi” asaridagi Kichkinaxo‘ja obrazini olaylik. Aktyor improvizatsiya

bilan sugʻorilgan “yorqin boʻyoqlar, xilma-xil yumor, boy pantomimik harakat, taʼsirchan nutq va turli-tuman ohanglardan ustalik bilan foydalangan holda yaratadi”. [3, B.13.]

Mazkur spektaklda ham rejissor va aktyorlar pyesaning janridan kelib chiqqan holda, aktyorlik sanʼatining badihagoʻylikka asoslangan xalqchil uslubidan keng foydalandi. Joʻshqin improvizatsiya dramaturg asarini butkul boshqa tomonga burib yubordi. Endi tomoshabinlar ham komediyaning ishtirokchilariga aylanishdi. Natijada aktyor va tomoshabin oʻrtasidagi toʻrtinchi devor yoʻqoldi. Rejissor bir vaqtning oʻzida ham oʻzbek anʼanaviy teatri elementlari ham jahon sahna sanʼati unsurlarini qorishtirib yubordi. Vaxtangov, Tairov, Brext uslublari bitta spektaklda bir shaklga omuxtalashdi.

B.Yoʻldoshev yangiliklarga intilar ekan, teatrdagi eng muhim mezonlarga putur yetkazmaslikka harakat qildi. Ularni rivojlantirgan holda, jahon teatridagi ilgʻor tendensiyalarni milliy teatrimizga tadbiiq etish yoʻlida izlandi.

Spektakl muvaffaqiyati S.Axmadning dramaturgiyadagi oʻziga boʻlgan ishonchini kuchaytirdi. Sahna sanʼatidagi pozitsiyasini mustahkamlash maqsadida oʻzining “Kuyov”, “Farmonbibi arazladi” kabi komediyalarini ketma-ketlikda taqdim etdi. Oʻ.Umarbekovning “Qiyomat qarz”, “Shoshma quyosh” dramalari mazkur ketma-ketlikni davom ettirdi. Bu asarlar avvaldan Gʻ.Aʼzamov, Z.Sadriyeva, Sh.Burxonov, S.Eshontoʻrayeva singari ulugʻ sanʼatkorlarning imkoniyati, ijodiy kengligini hisobga olib, ular uchun maxsus yozilgani tufayli birinchi turdagi asarlar qatoridan oʻrin oldi.

Oʻzbek dramaturgiyasida aynan bir aktyor uchun pyesa yozish anʼanasini I.Sulton boshlab berdi. Aktyorlar uchun rol yozish esa avvaldan A.Qahhor, O.Yoqubov asarlarida koʻzga tashlangan edi. Biroq ularning hech biri butun boshli asari va qahramonini muayyan ijrochiga atab bitmagandi. 1960-yilda sahnalashtirilgan I.Sultonning “Imon” dramasi O.Xoʻjayev uchun maxsus yozildi. Dramaturgning aktyor ijrosiga boʻlgan muhabbati 1942-yil “Burgut parvozi” asarini sahnalashtirish chogʻidayoq paydo boʻlgan. 1945-yil “Alisher Navoiy” pyesasi ustida ishlash jarayonida muallifning O.Xoʻjayev ijodiga bagʻishlangan maqolasi ham eʼlon qilindi. “Imon” esa ikki ijodkorning maʼnaviy qarashlarini oʻzaro birlashtirdi va hamkorlikdagi barkamol namunaga aylandi.

Odatda bunday yoʻnalishdagi pyesalarda aktyorlarga boʻlgan talabning yuki ikki hissa ortadi. Ikki barobar mehnat qilishga toʻgʻri keladi. Chunki bunda asosiy maqsad muallif va teatr jamoasi ishonchini “oqlash”ga qaratiladi. O.Xoʻjayev ham I.Sulton va hamkasblarining ishonchini oqlash niyatida anchayin izlanishlar olib bordi. Bu haqida aktyorning oʻzi shunday deydi:

Musiqali janrda ham bir aktyor shaxsiga bagʻishlab yozilgan asarlar kam boʻlmadi. 1961-yil sahna yuzini koʻrgan H.Gʻulomning “Toshbolta oshiq” komediyasi musiqali janrdagi baxshidalarining toʻngʻichi boʻldi. Pyesa boshidanoq S.Xoʻjayev

uchun yozilgandi, biroq bu haqida aktyorning o'zi hech nima bilmasdi. Asar o'qilayotgan vaqtda S.Xo'jayev o'zining rolini darrov tanidi va "Asar menga atab yozilgan ekan", deya o'zini bosh rol ijrochisi etib sayladi. Bu ijod jarayonidagi tabiiy holat hisoblanadi. Aktyor doim o'z iste'dodi, qurbi va chegarasi nimaga yetishini, qayergacha borishi mumkinligini yaxshi biladi. Ayniqsa tajribali aktyorlar. Unga qanday rol mos keladi, qaysi rolda imkoniyatini to'liq namoyon eta oladi, bu ham unga ayon bo'ladi. S.Xo'jayev ham ana shunday aktyorlardan edi.

Aktyorning "Toshbolta"si haqida ko'p va xo'p yozilgan. Lekin barida munaqqidlarimiz asar muvaffaqiyatining bosh sababchisi sifatida S.Xo'jayev nomini keltirib o'tishadi. Buning sabablarini birma-bir izohlashadi. "Har spektakl S.Xo'jayev uchun premera, u bir marta topilgan harakat, ohang, mezanssenaga mahkam yopishib, ko'r-ko'rona takrorlayveradigan aktyorlardan emas. U har spektaklga ilhom va zavq bilan, yangi detallar bilan kelib, rolda xuddi birinchi marta chiqayotgandek o'zgacha berilib o'ynaydi", [3, B.42-43.] - deydi M.Qodirov.

T.Tursunov esa - "Toshbolta rolining ijrochisi S.Xo'jayevga badiha quvvatini mukammal yuz ko'rsatishi uchun imkon berildi. Bu spektakl muvaffaqiyatini ta'minladi. Artist ijro jarayonida ko'p o'rinlarda matn va mezansahnalarga o'z tahririni kiritib, ularni muallif va rejissorga ma'qullatib, ish ko'rdi. Toshbolta - S.Xo'jayevning, butun ijodi davomida komediya janrida yaratgan Ana shu rol misolida S.Xo'jayevning insoniy tabiati bilan birga ijro mahoratiga xos quvnoq hazil-mutoyiba qilishi kabi tuyg'ulari to'laligicha ochildi", [4, B.363-364.] deya fikr bildiradi. Nazariy faktlarning hammasida aktyor ijodining yetakchiligi va ustuvorligi haqida so'z ketadi. Bundan, komediyaning zamini bo'sh ekani anglashiladi.

Uzoqni ko'ra biladigan haqiqiy ijodkor aktyor har qanday nimjon, zaif, navbatdagi asarni ham kasbiy e'tiqodi, tinimsiz mehnati, ijodiy nafasi bilan qayta tiriltirishi, undagi kam-ko'stlarni, sahnaviy shtamlarni ilg'ab, zarur chora-tadbirlarni qo'llashi mumkin. Soyib Xo'jayev ham tajribali aktyor sifatida "Toshbolta oshiq"ni qator ijodiy izlanishlari, badihago'ylikka yo'g'rilgan topilmalari bilan boyitdi. Kam-ko'stlarini to'ldirishga harakat qildi. Aktyorning zakiy topqirligi, mahorati va sa'y-harakatlari tufayli maishiy voqeliklarga qurilgan sodda va ixcham p'esa hayotiy, xalqchil, tabiiy unsurlar bilan boyitilib, musiqali komediya talablariga to'la mos keluvchi badiiy jihatdan pishiq, tomoshabop, bir butun sahna asariga aylandi.

Odatda sahna asarining dunyoga kelishi ya'ni dramaturg va aktyor munosabatlarining to'qnashuvi ikki xilda kechadi. Yoki aktyor dramaturgga ergashib, u bilan hisoblashishga majbur bo'ladi, yohud dramaturg zabardast aktyor mahorati oldida ijodiy prinsipini chetga surib qo'yadi.

Dastlabki uchrashuvdayoq har ikki tomonning ijodiy yondashuvi, g'oyaviy qarashlari va estetik tamoyillari to'qnash keladi. Har ikki ijodkor ijodiy jarayonda o'zining subektiv haqiqatini asoslashga va o'z pozitsiyasini mustahkamlashga urinadi.

Biri rolni o'ziga moslab, o'zicha talqin qilish istagidan borsa, ikkinchisi aktyorni rolga moslashtirib, to'g'ri yo'lni ko'rsatishga chog'lanadi.

Individuallikka intiladigan har qaysi ijodkor kabi aktyor o'z nuqtayi-nazari, mustaqil fikriga ega bo'lishni va kezi kelganda boshqalarni ham uning qarori bilan hisoblashishlarini xohlaydi. Dramaturgga bo'ysungan taqdirda, tabiiyki uning erki, shaxsiyati, rol haqidagi mushohadalariga darz ketadi. Aktyor dramaturg va rejissor g'oyalarini tayyor holatda taqdim etadigan vositachiga, o'zi ishtirok etayotgan tomoshaning shunchaki tomoshabiniga aylanib qolishdan cho'chiydi. Bu rolni uningchalik hech kim tushunmasligini, uning kabi ijro etolmasligini dalillashga tirishadi. Biroq muallif tomonidan asarning tub mohiyati, zamirini ochib berish uchun kiritilgan muhim epizod o'rniga aktyorning o'z epizodini "tiqishtirish"i spektakl badiiyati, kompozitsion yaxlitligiga putur yetkazishi mumkinligi haqida o'ylab ko'rmaydi. O'zlikni unutish sari bosilgan har bir qadam aslida o'zlikni topishga yaqinlashtirishini tushunish aktyor uchun hamisha ham oson kechavermaydi.

Foydalanilgan adabiyotlar

1. Usmonov E. // Farmonbibi jahon kezadi. // San'at. 1990.
2. Qodirova S. // Komediya san'ati tarixi. // Teatr. -T.: 2008.
3. Qodirov M. Soyib Xo'jayev. -T.: G'afur G'ulom, 1973.
4. Tursunov T. XX asr o'zbek teatri tarixi. -T.: Art Press, 2010.

ТАРИХИЙ ТАФАККУР ИЖТИМОЙ-ФАЛСАФИЙ МЕРОС ТАРКИБИЙ ҚИСМИ СИФАТИДА

Отабек Ортиқов
ҚДПИ

Аннотация: Мақолада тарихий тафаккурнинг ижтимоий-фалсафий мерос билан узвий боғлиқлиги масаласи, инсоният ривожига тафаккурнинг ўрни ва роли, аҳамияти, моҳияти батафсил ёритилган.

Калит сўзлар: тарихий тафаккур, ижтимоий-фалсафий мерос, тарихий-фалсафий мерос, гносеология, дунёқараш, трансформация, тарихий таракқиёт

HISTORICAL THINKING AS A COMPONENT PART OF SOCIAL- PHILOSOPHICAL HERITAGE

Otabek Artykov
KSPI

Abstract: The article examines in detail the question of the inseparable connection between historical thinking and the socio-philosophical heritage, the place and role of thinking in the development of mankind, its significance, essence.

Keywords: historical consciousness, social and philosophical heritage, historical and philosophical heritage, epistemology, worldview, transformation, historical progress

Тарихий тафаккур онгли, тажрибали ва билимли ички “стимул-воситалар” нинг маҳсулидир. Моҳиятан “тафаккур - объектив олам инъикосининг олий шакли, тушунчалар, назариялар, нарса ва ҳодисаларнинг муҳим боғланиш ва алоқаларини акс эттириш, янги назариялар, ғоялар яратиш, бўлажак жараёнларни башорат қилиш кабиларда намоён бўладиган фаол жараён” [1]. Хуллас, тафаккур кишининг субъектив фаолиятига тааллуқли тушунчалари, назарий қарашлари, ғояларидир. Тарихий тафаккур эса ретроспектив информациялар таъсирида шаклланган тушунчалар, қарашлар, ғоялар йиғиндисидир. Тарихий тафаккур тасодифий ҳодиса эмас, у авлодлар ўртасида кечадиган алоқалар, ижтимоий муносабатлар жараёнида шакллана боради ва ушбу алоқалар, муносабатлар тўхтамаганидек тарихий тафаккурнинг шаклланиш жараёни ҳам, то инсон умрининг охиригача тўхтамайди [2].

Тарихий тафаккур ўтмиш ҳақидаги билимлар йиғиндисидир. Билиш, гносеологик изланиш, мавжуд ижтимоий тажрибани ўрганиш, кузатиш,

фалсафий мушоҳада тарихий тафаккур шаклланишининг шартидир. Шунинг учун тарихий тафаккур ёзма манбалар, кўлёзма ва обидалар ҳақидаги тасаввурларгина эмас, у ретроспектив информацияларни излай олиш, топа билиш ва таҳлил қилиш кўникмаси, ижодий изланиш ва фалсафий мушоҳада салоҳияти ҳамдир. Тафаккур ўз моҳияти ва ички хусусиятига кўра информацияни қандай бўлса шундайлигича такрорламайди, қайд этмайди, у информацияларни ўзининг гносеологик, ижтимоий ёки сиёсий мақсадларига мувофиқ талқин этади, бошқачароқ, гоҳо эса бутунлай ўзгартириб, бир ёклама изоҳлайди. Худди шунинг учун ҳам тарихий ҳақиқатни дастлаб тарихий тафаккурга эга шахслар-тарихчилар, илм - маърифат аҳли, мустақил фалсафий мушоҳадага мойил ижодкорлар билади ва оммалаштиради. «Тарихчилар ахлоқи, - деб ёзади таниқли файласуф тарихчи Л.П.Карсавин, - тарихнинг аҳволидан дарак беради... Тарихчи манбалар устида тер тўққанида тарихий воқеликнинг моҳиятини билишга интилиши даркор». [3] Демак, тарихий тафаккурнинг шаклланиши энг аввало тарихчилар, илм-маърифат аҳли, мустақил фалсафий мушоҳадага мойил ҳақиқатни ижодкорларнинг тарихий, объектив очиб беришига боғлиқдир.

«Ўзликни англаш, энг аввало, ўтмишни ўрганишдан, тарихни билишга эҳтиёж сезишдан бошланади, - деб ёзади Н.Жўраев, - Дарҳақиқат, ўзини англаётган, ўзини тушунаётган ҳар бир одам қандай оилада дунёга келгани, ўз аждодлари ким бўлгани, ота-боболари нималар билан шуғулланишгани ва қандай умр кечиришганини билиб олишга интилади. Уларнинг фазилатлари ва мерослари билан фахрланиб яшайди» [4]. Тарихий тафаккур ўзликни англашнинг кафолатидир. Маълум бир билимларга, дунёқарашга, воқеа ва ҳодисалар ҳақида мустақил ёндашувларга эга киши ўзининг борлиқдаги, ижтимоий муҳитдаги, ён-атрофидаги ўрнини топишга интилади.

Тарихий тафаккур, барча илмий изланишлар каби танқидий ёндашиш, баҳс, мунозара, ранг-баранг ёндашувлар орқали шаклланади. Ижтимоий-фалсафий меросдаги ранг-баранг концепцияларни англаш, улар ичидан тарихий ҳақиқатга яқинини ажратиб олиш, уларга илмий баҳо бериш осон эмас. Гоҳо умр бўйи илмий фаолият билан шуғулланган, гўёки илмий соҳалардаги қарашлардан тўла хабардор киши ҳам адашиши, историзмдан чекиниши ёки субъективизмга берилиши мумкин. Шундай салбий ҳол рўй бермаслиги учун ҳам тарихчи айрим бир давр, воқеа-ҳодиса ёки фактларни ўрганиш билан чекланиб қололмайди, у историцизмдан фалсафий ёндашувга ўтишга мажбурдир. Тарихий воқеликни, К.Ясперс ибораси билан айтганда, экзистенциал идрок этиш «ҳали тугалланмаган яхлит тарих ичида яшаётганимизни англаш»га ундайди [5]. Тугалланмаган яхлит тарихни экзистенциал идрок этиш эса тарихий борлиқни кенг олиб қаровчи ижтимоий-фалсафий изланишлар объектидир. Бундай

ёндашув локал тарихий воқеликдан, айрим саналар ва фактларга берилишдан, миллий ёки ҳудудий ёндашишлардан устун туришни, муаммога «қандайдир вақт ва макондаги умумий субъект» [6] нуқтаи назаридан қарашни тақозо қилади. Ушбу субъектни Л.П.Карсавин худо, илоҳий куч деб тушунади, аммо у тарихий борлиқни яхлит объект сифатида қараш ғоясини инкор қилмайди, балки уни аниқлаштиради. Хуллас, ушбу фикрлар ва ёндашувлардан тарихий тафаккур бир томондан, ранг-баранг концепциялар, қарашлар таъсирида шаклланиб, бойиб, трансформацияга учраб борадиган субъектив ҳодиса, иккинчи томондан, у тарихий борлиқни яхлит идрок этишга қодир “умумий субъект” характериға эга. Мазкур “умумий субъект” гина тарихий борлиқни тўла англай олади ва ўз навбатида тарихий тафаккурни ижтимоий-фалсафий мерос даражасига кўтаради. “Фақат ижтимоий-фалсафий мерос даражасига кўтарилган тарихий тафаккур тарихий борлиқни бутунлиғича, яхлитлиғича идрок қилади” [7], бу даражага кўтарилмаган тарихий тафаккур тарихнавислик, манбашунослик, археология ёки этнографик изланишлар поғонасида қолади.

Тарихий-фалсафий меросни дунёқараш, тафаккур сифатида англашнинг ўзига хос томонлари мавжуд. Масалан, маънавий-ахлоқий масалалар ҳақида аждодларимиз мудом фалсафий мушоҳада юритиб, уларнинг инсон ва жамият тараққиётидаги ўрнини, аҳамиятини англашга, очиб беришга интиланган. “Қадимдан то бизнинг давримизгача, - деб ёзган Х.Алиқулов, - ахлоқ-одоб қоидалари ва тушунчалари ўзгариб, турли мазмун касб этган. Ахлоқий таълимотлар, фикр ва ғоялар турли қарама- қаршилик ва тўсиқларга учраб, диалектик тарзда тараққий этиб келган” [8]. Агар “Авесто” даврида “яхшилик ва ёмонлик ўртасида кураш”, “эзгу сўз, эзгу фикр ва эзгу амал” фалсафий мушоҳадалар мавзуси бўлса, туркий битиклар “ташқи душманларга қарши кураш”, мардлик, шижоаткорлик, Шарқ Уйғониш даври (IX-XV асрлар) да инсонпарварлик, комил инсон ҳақида мулоҳаза юритилган [8]. “Ўрта Осиё ижтимоий-сиёсий фикрига оид йўналишларнинг тарихий тараққиётини синчиклаб анализ қилишнинг- деб ёзади С.К.Каримов, - унинг асосий диний-мистик догмаларни модернизация қилишдангина иборат бўлмай, балки у умуминсоний тараққиётнинг бир қисми сифатида янги-янги тараққийпарвар ижтимоий-сиёсий тасаввурлар ва концепция ҳамда йўналишлар билан бойиб, ривожланиб келганлигидан далолат беради” [9]. Шунинг учун ҳам академик М.М.Хайруллаев Ўрта Осиё ва Хуросондаги фалсафий-ахлоқий қарашларни, тарихий-фалсафий меросни умуминсоний қадриятларнинг таркибий қисми, ўзига хос дунёқараш, тафаккур сифатида объектив ўрганиш муҳим аҳамиятга эга эканлигини таъкидлайди [10]. Олимнинг фикрича, ўлкамиз халқларининг тарихий-фалсафий мероси инсоният тарафаккурини бойитиб келган, ҳар бир тарихий босқич унда ўз изини қолдирган бўлса-да, бу фалсафий-тарихий

меросни бутун, яхлит ҳодиса сифатида қарашга ҳалақит бермайди. Тарихий-фалсафий меросни тўғри англаш, тарихий онг ҳам ушбу ёндашиш негизида шаклланади.

Тарихий онгда икки, бир-бирига диалектик боғлиқ йўналиш мудом қатнашади. Биринчиси ўтмишга, уни идрок этишга, ундан таянч қидиришга йўналтирилган, реал борлиқда зиддиятлар кучайганда, ҳаёт-мамот масаласи кўндаланг турганида ҳал этилиши шарт бўлган қарор, ирода, идеаллаштирилган мақсад ёки идеалдир. Реал борлиқда юзага келган зиддиятлар тарихий тажрибадан, ўтмишда қолган анъаналар ва меросдан далда, асос қидиришга ундайди. Бу тақдирда онг ретроспектив тажрибани ўрганишга, ундан ўзи учун зарур информация ёки идеал, ибрат топишга интилади [11]. Иккинчиси онг ҳозирнинг, шу оннинг муаммоларини бутунлигича англаш орқали келажак моделини яратади. Унда “Мен” реал мавжуддир: онг ушбу “Мен”нинг истакларини, хоҳишларини, тарихга муносабатларини ифодалаб келади. Биринчисида реал “Мен” йўқ, унда ретроспектив информация ва тажриба иккинчи “Мен” ёки “Менлар” орқали қабул қилинади, субъект уларни қандай бўлса шундай идрок ва тадқиқ этишга мажбур, ана шунда у тарихий ҳақиқатни объектив баҳолайди [12]. Иккинчисида “Мен” тарихий борлиқнинг реал иштирокчиси, субъекти, бевосита англовчидир. К.Ясперс тўғри таъкидлаган: “Мен”сиз бошқа “Менлар” орқали ўрганиладиган объектив тарих ҳам, “Менлар” орқада қолиб кетган субъектив ҳозир ҳам тарихий онг учун баб-баробар муҳимдир. Улар бири иккинчиси орқали ҳаётийлик касб этади; улар алоҳида тарзда тарихни ҳақиқийликдан маҳрум қилади, ё уни турли мазмундаги чексиз изланишларга айлантиради ёки уни унутишга олиб келади” [13]. Файласуф ушбу икки йўналишни рационал метод орқали боғлаш мумкин деб ёзади. Биз учун муҳим жиҳат шундаки, “Мен”сиз ўтмиш, тарих билан “Мен” мавжуд ҳозир, бугун ўртасида диалектик боғлиқлик, узвийлик, бир-бирини тақозо этишнинг борлиги, ушбу боғлиқлик, узвийлик тарихий хотира, тарихий тафаккур ва тарихий онгни белгилаб, йўналтириб келишидир. Меросга бўлган муносабат эса уларнинг инъикосидир. Бироқ шуни эсдан чиқармаслик керакки, “Мен” мавжуд ҳозир, бугун меросни ўзининг ҳаётий мақсадига мувофиқ ўзлаштиради ва ўзининг стратегик вазифаларига мувофиқ тарихий хотирани, тарихий тафаккур ва тарихий онгни шакллантиради. Шунинг учун “Мен” мавжуд ҳозирда, бугунда тарихий борлиқни сийқа, бир томонлама тушуниш, ҳатто бузиб талқин этиш хавфи сақланиб қолади. Фақат интеллектуал баҳс, илмий танқид, тортишув, турли ёндашувларни эшитиш ва хурфикрликни қўллаб-қувватлаш меросни объектив баҳолашга ёрдам беради [14].

Ижтимоий фалсафа ижтимоий борлиққа оид ранг-баранг, ички зиддиятларга тўла, мудом ўзгариб турадиган, гоҳо эса такрорланмайдиган,

синергетик воқеа ва ҳодисаларни ўрганеди. Ижтимоий-фалсафий меросда улар ўз аксини топгани учун уларга муносабат, масалан, ворислик, ибрат, ихлос ҳам ранг-баранг, гоҳо зиддиятлидир [15]. Шунинг учун ҳам ижтимоий-фалсафий меросда баҳсталаб, тортишув ва эркин фикр алмашиш, интеллектуал мунозара орқали ҳал этиладиган мавзулар кўп. Бизнинг фикримизча, ушбу баҳс, мунозаралар интеллектуал тайёргарликка эга, тадқиқот предметидан яхши хабардор, унинг муаммоларини биладиган ақл эгалари ўртасида олиб борилгани маъқулдир. Гоҳо оммавий ахборот воситаларида, ҳатто илмий адабиётларда меросни умумий, асоссиз фикрлар билан кўкка кўтариб мақташ, факт ва мисолларни бузиб талқин этиш, давр талаби байроғи остида бой меросни сийқа ғоялар ва иборалар билан аҳамиятини, таъсирини сусайтириш ҳоллари кузатилади. Танқидий ёндашмаслик, объектив баҳоламаслик меросга бўлган қизиқишни камайтиради, тарихий тафаккурнинг шаклланишига салбий таъсир кўрсатади, холос. Аммо танқидий ёндашиш, Р.Раҳмонов ва Ф.Файзиев ёзганидек, «ўтмишни қоралашга, камситиш ва сохталаштиришга қаршилик уни идеаллаштиришга ҳам олиб келмаслиги керак. Бундай ҳол ҳам миллий онг ўсишидаги бирёқламаликни кўрсатади. Тарихни, миллий маданиятни ва миллий хусусиятларни идеаллаштириш илмий ҳақиқатни излаш йўлидаги бирёқламаликнинг иккинчи томонидир... Айрим зиёлилар баъзи ҳолларда тарихий воқеаларни ёритишда, шахслар фаолияти ва меросига баҳо беришда, миллий ва диний анъаналар, расм-русумлар, урф-одатларни баҳолашда бўрттиришларга йўл қўяётганликларини кўриш мумкин.

Бу ҳаракатлар ўткинчи бўлса ҳам, тараққиётнинг масъулиятли даврларида ёшларнинг ижтимоий, тарихий ва миллий онги, тарихий хотираси, дунёқараши нотўғри шаклланишига олиб келади» [16]. Шунинг учун ҳам академик С.Ш.Шермухаммедов тўғри қайд этган: «Кишининг билимлари, маънавий, эътиқодий ва ҳаётий идеаллари, тарихий меросга, ўтмишга муносабати кенг маънодаги илмий, дунёвий муносабатларини шакллантириб, уни реал борлиқни ўзлаштириш ва ўзгартириш субъектига, ижодкорга айлантиради» [17]. Чунки «фалсафий тафаккур мустақил ижтимоий онг бўлиб кишиларнинг дунёни идрок қилиш жараёнида ҳал этувчи аҳамият касб этади» [18]. Шу тариқа уни ижтимоий субъект сифатида фаолият кўрсатишга ундайди.

Фойдаланилган адабиётлар

1. Фалсафа қисқача изоҳли луғат. - Тошкент: «Шарқ», 2004. - Б. 303.
2. Ўзбекистонда ижтимоий-ахлоқий ва гуманистик фикрлар тарихининг муҳим босқичлари. -Тошкент: Фалсафа ва ҳуқуқ институти нашриёти., 2007. - Б.18; Исмоилов Ф. Қадриятлар ва ёшларнинг тарихий онгини

шакллантириш//Қадриятлар ва ижтимоий тараққиёт. -Тошкент: Ўзбекистон, 1997.- Б. 27-28 .

3. Карсавин Л.П. Философия истории. - Санкт-Петербург: АО "Комплект", 1993 .-С 219

4. Жўраев Н. Тарих фалсафаси. - Тошкент: «Маънавият», 1999.-Б 19.

5. Ясперс К. Смысл и назначение истории. - МОСКВА:«Республика», 1991.- С.272.

6. Карсавин Л.Р. Философия истории. - Санкт Петербург, АО «Комплект», 1993.- С.220.

7. Жўраев Н. Тарих фалсафасининг назарий асослари. -Тошкент: Маънавият, 2008.- Б 16-17.

8. Ўзбекистонда ижтимоий-ахлоқий ва гуманистик фикрлар тарихининг муҳим босқичлари. -Тошкент: Фалсафа ва ҳуқуқ нашриёти. 2007.- Б 3.

9. Каримов С.К. Ўрта Осиё ижтимоий-сиёсий фикрининг дастлабки назарий манбалари. Самарқанд, 1993. -Б.5

10. Из истории общественно-философской мысли и вольнодумия в Средней Азии. -Ташкент: Фан 1991.- С 8-9.

11. Очилова Б. Шахс маънавий камолотида ислохмандлик ва ибрат бирлиги. -Тошкент: Ўзбекистон, 2004. -Б. 69-70.

12. Гулямова Д., Никитченко Г. Историческая память как объект изучения философии//Общественное мнение. Права человека. - Ташкент: 2001. №4- С.12.; Чориев А. Инсон фалсафаси. Тошкент: Chinor. 2001 - Б17-18.

13. Ясперс К. Смысл и значение истории. - Москва: «Республика» 1991.- С.275

14. Раҳмонов Р, Файзиев Ф. Ёшлар дунёқараши шаклланишида тарихий онг ва тарихий хотира. - Тошкент: «O'zbekiston», 2008.- Б. 29-30.

15. Очилова Б. Шахс маънавий камолотида ихлосмандлик ва ибрат бирлиги. -Тошкент: Ўзбекистон, 2004. -Б. 6-7.

16. Раҳмонов Р, Файзиев Ф. Ёшлар дунёқараши шаклланишида тарихий онг ва тарихий хотира. - Тошкент: «O'zbekiston», 2008. - Б. 45.

17. Шермухаммедов С.Ш. Фалсафа ва ижтимоий тараққиёт. - Тошкет: «Фан», 2005. -Б. 39-40.

18. Дунёвийлик фалсафаси. (Мақолалар тўплами). -Тошкент: ТДИУ, 2007. - Б. 25.

19. Kurbanov M. U. Improving School Management By Effectively Managing The Pedagogical Community //Eurasian Journal of Learning and Academic Teaching. - 2023. - Т. 18. - С. 190-194.

20. Kurbanov Muzaffar Ummatovich 2022. PURPOSEFUL MANAGEMENT OF THE TEACHING STAFF OF SCHOOL: THEORY AND PRACTICE. Open

Access Repository. 8, 12 (Dec. 2022), 80-83.
DOI:<https://doi.org/10.17605/OSF.IO/KBUZ2>.

CHOLG‘U IJROCHILIGINI O‘ZLASHTIRISHDA O‘QITUVCHI VA TALABANING O‘ZARO MUNOSABATI

M.Qurbonova

O‘zbekiston davlat san‘at va madaniyat institutining Farg‘ona mintaqaviy filiali

Annotatsiya: Ushbu maqolada cholg‘u ijrochiligini o‘zlashtirishda o‘qituvchi va talabaning o‘zaro munosabati, ustoz-shogird an‘analari haqida mulohaza yuritilgan.

Kalit so‘zlar: cholg‘u ijrochiligi, ustoz-shogird an‘analari, sozanda, bastakor, ko‘nikma

RELATIONSHIP OF TEACHER AND STUDENT IN IMPROVING THE PERFORMANCE OF AN INSTRUMENT

M.Kurbonova

Fergana regional branch of Uzbekistan State Institute of Arts and Culture

Abstract: This article discusses the relationship between the teacher and the student, the tradition of the teacher and the student.

Keywords: instrument performance, master-disciple tradition, musician, composer, skill

O‘quv jarayoni davomida talabalar ijrochilik ko‘nikma va malakalarini shakllantirishlari bilan birga mutaxassisligi bo‘yicha cholg‘uning tarixiy manbalari, cholg‘u ijrochiligida tengsiz ijodkorlar, mohir sozandalar, bastakorlar va cholg‘u yasovchi ustalar haqidagi bilimlarga ham ega bo‘lishlari ta‘lim jarayonining to‘liq hamda mukammal bo‘lishiga erishiladi.

Ijroni o‘rgatishning mohiyati ma‘lum asarlarni o‘rganish, qator texnik ko‘nikmalarni hosil qilish bilangina chegaralanib qolmay, fikrlash doirasi keng va mustaqil ishlay biladigan sozandani shakllantirish o‘qituvchining asosiy vazifasidan biridir. O‘qituvchi faqatgina cholg‘uchilik san‘atini o‘rganayotgan o‘quvchi bilan emas, balki tom ma‘noda tarbiyalanuvchi bilan ishlayotganini his etishi hamda ishga xuddi mana shu tomonidan yondashish ya‘ni zamonaviy fan ta‘lim va rivojlanishni ilmiy nuqtai nazardan chuqur hamda har taraflama o‘rganishdir.

Ta‘lim va rivojlanish jarayoni bir-biri bilan uzviy bog‘liq jarayon bo‘lib, rivojlanish ta‘lim jarayonida amalga oshiriladi. O‘quvchilarning muayyan bilim, ko‘nikmalarni o‘zlashtirishlarining individual xususiyatlari, ongning qanchalik rivojlanganligi ta‘lim jarayoniga ta‘sirini o‘tkazadi. Talabaning ong va intellekt darajasi rivojlangan bo‘lsa, u turli bilim va ko‘nikmalarni oson va tez o‘zlashtira oladi.

Ta'lim va rivojlanishning o'zaro bog'liqligini e'tirof etish ta'lim jarayonida rivojlanish o'z-o'zidan amalga oshadi, degani hulosani bermaydi. Hamma gap o'quvchining ijro etish ko'nikmalarini o'zlashtirishi bilan uning umumiy musiqiy rivojlanishi masalalarining bog'liqligi. Cholg'u ijrochiligi ta'limini o'quvchining umumiy musiqiy rivojlanishidan ma'lum darajada ajralgan holda olib borish hollari ham yo'q emas.

Buning sabablari quyidagicha:

- kundalik dars jarayonida o'quvchidagi kamchiliklarni bartaraf etish maqsadida o'qituvchi tamonidan berilayotgan ko'rsatmalar yetarli darajada asoslanmaydi, ya'ni kamchilikni keltirib chiqarayotgan sabablar atroflicha tahlil etilmaydi;

- mashg'ulot paytida asosiy e'tibor ijrochilik ko'nikmalariga qaratilib, o'quvchining umumiy musiqiy rivojlanishi uchun zarur nazariy bilimlarni o'zlashtirish vazifasi ikkinchi navbatga o'tib qoladi; dars mazmuni nisbatan qashshoqlashib qoladi hamda kerakli nazariy xulosalar umumlashtirishlar amalga oshirilmaydi;

- o'quvchilar o'zlarining ijrochilik tajribalarida nisbatan kam miqdorda musiqa asarlaridan foydalanadilar, ularning repertuari xarakter, ijro murakkabligi jihatidan bir xil bo'lib qoladi;

- o'zlashtirilayotgan ijrochilik bilim va ko'nikmalari o'zining mazmuni va hajmi jihatidan tor doira ichida chegaralanib qoladi;

- ba'zi o'quvchilar notanish musiqa asarini mustaqil ravishda to'laqonli ijro etishga ojizlik qiladilar.

Yuqoridagilardan kelib chiqib, aytishimiz mumkinki, mashg'ulot jarayonida o'quvchilar o'zlarining tom ma'noda rivojlanishlari uchun juda kam miqdorda bilimga ega bo'ladilar. Bundan tashqari, cholg'u ijrosi ta'limida faollik, mustaqillik va ijobiy tashabbus kabi sifatlarni shakllantirishga yetarli darajada e'tibor berilmaydi.

Cholg'u ijrochiligi ta'limi bilan shug'ullanayotgan ba'zi talabalarning kamchilik va nuqsonlari mana shulardan iborat. Aytib o'tilgan kamchiliklarni diqqat bilan chuqurroq tahlil qiladigan bo'lsak, unda o'quvchilarning umumiy rivojlanish imkoniyatlarining kamsitilishi hollarini ko'rishimiz mumkin. Haqiqatan ham, ta'lim davomida o'zlashtirilayotgan repertuarining chegaralanganligi, o'quv materialidagi umumiy va xususiy umumlashmalarning kamligi, o'quvchilarning mustaqilligi va faolligini to'la darajada ishga solmaslik kabi kamchiliklar o'quvchining umumiy musiqiy rivojlanishiga to'sqinlik qiladi. Aytib o'tilgan kamchiliklar ta'lim - tarbiya ishining barcha pog'onalarida - boshlang'ich musiqa maktablaridan tortib, oliy o'quv yurtlarida ham mavjud. Aytish kerakki, ta'lim jarayonini o'quvchining umumiy musiqiy rivojlanish ishiga xizmat qildirishni o'quv - tarbiya jarayoning barcha pog'onalarida va ayniqsa, boshlang'ich bosqichda yo'lga qo'yish foydadan xoli bo'lmaydi. Shu bilan birga, bu vazifani amalga oshirishni bepisantlikka qo'yib qo'yish ham yaramaydi. Ta'limning yo'nalishi o'quvchining umumiy musiqiy rivojlanish talablariga javob berishi zarur. Ijrochilik ta'limining oldida turgan real vazifalarini

hisobga olgan holda, cholg'uchilikda bilim va ko'nikmalarni o'rgatish va o'rganish tor ma'nodagi vazifa bo'lmay, balki mana shu vazifani hal etish musiqa tarbiyasining yirik muammolarini hal etishga qaratilishi kerak.

Avval aytib o'tganimizdek, o'quvchining umumiy musiqiy rivojlanishi ta'lim jarayonida amalga oshadi. Bu fikr pedagogika fanida isbot qilingan qonuniyatlardan biridir. Shu sababli ham umumiy rivojlanish imkoniyatlarini o'quv-tarbiya ishidan tashqarida emas, balki shu jarayonning aynan ichidan qidirishimiz kerak. Musiqa pedagogikasiga murojaat etadigan bo'lsak, u yerda asosan to'rtta musiqiy-didaktik tamoyil aniqlaganligini ko'ramiz. O'quv-pedagogik ishda foydalaniladigan materiallar miqdori hamda ijro etiladigan musiqa asarlarining ko'payishi hisobiga repertuar chegarasini kengaytirish, ko'proq o'zlashtirish yuqorida aytilgan tamoyillarning birinchisidir. Bu tamoyil o'zining ahamiyati bo'yicha ham, o'quvchining umumiy musiqiy rivojlanishida, professional ongning va tajribaning boyishida ham birinchi o'rinda turadi.

Ikkinchi tamoyil o'quv-tarbiya ishida qo'llanganda, o'quvchilarning turli ma'lumotlarni qisqa vaqt ichida o'zlashtirishini ta'minlaydi.

Uchinchi tamoyil ijrochilik sinfidagi darsni olib borish va uning mazmuniga taalluqlidir. Mashg'ulot jarayonida nazariy va tarixiy ma'lumotlardan imkon boricha ko'proq foydalanish, o'quvchi-sozandaning ongini aniq misollarga asoslangan holda keng, nazariy tasavvur va tushunchalar bilan boyitib borish shu tamoyilning asosini tashkil qiladi. O'quvchi-sozandalarning musiqa materiali bilan ishlashida ularning mustaqillik hamda tashabbuskorligini to'la ishga solish muhimdir.

To'rtinchi tamoyil mazmuni tashkil etadi. Bu tamoyilning mohiyati shundaki, dars jarayonida o'quvchilarning mustaqilligi hamda tashabbuskorliklari natijasida ularning rivojlanishlari ta'minlanadi.

Musiqa ijrochiligi ta'limi yuqorida ko'rib chiqilgan tamoyillarga asoslanganda o'quvchilarning musiqiy qobiliyatini rivojlantirish samaradorligiga yanada oshadi.

Foydalanilgan adabiyotlar

1. H.Nurmatov - Qashqar rubobi T. 2003.
2. O'zbekiston Respublikasi madaniyati ishlari vazirligi - Rubob navolari T. 1993.

AKTYORNING OVOZ APPARATI VA OVOZ QOBILIYATLARINI RIVOJLANTIRISH USHLARI

M.Qurbonov

O'zbekiston davlat san'at va madaniyat institutining Farg'ona mintaqaviy filiali

Annotatsiya: Ushbu maqolada aktyorning ovoz apparati va ovoz qobiliyatlarini rivojlantirish uslublari, aktyorning haqiqiy so'z san'atini egallash, uning qadr-qimmatini oshirish, fikrni aniq ifodalash, so'zning tub ma'nosini, mohiyatini topish, aniqlash, ijro etish orqali tomoshabinga yetkazib berish masalalari haqida hikoya qilinadi.

Kalit so'zlar: aktyor, ovoz, taqlid, matn, registr, talaffuz, ifoda, xarakter, ritm

METHODS OF DEVELOPMENT OF ACTOR'S VOICE APPARATUS AND VOICE SKILLS

M.Kurbanov

Fergana regional branch of Uzbekistan State Institute of Art and Culture

Abstract: In this article, methods of developing the actor's voice apparatus and voice skills, mastering the actor's real art of words, increasing his value, clearly expressing thoughts, finding the root meaning and essence of the word, identifying it, and performing it will be presented to the audience. delivery issues are discussed.

Keywords: actor, voice, imitation, text, register, pronunciation, expression, character, rhythm

Ma'lumki, sahna nutqi fanini mustahkam egallash aktyorlik san'atida muhim o'rin tutadi. Aktyor sahna nutqi texnikasi va badiiy o'qishning sirasrorlarini qay darajada o'zlashtirganligi, uning so'z ustida ishlash jarayonida bilinadi. Ma'lumki, sahna nutqi texnikasida asosan aktyorning artikulyatsiya, diksiya va nafasi qolaversa, uning ovozi, talaffuzi ustida muntazam ish olib boriladi. Haqiqiy so'z san'atini egallash, uning qadr-qimmatini oshirish, fikrni aniq ifodalash, so'zning tub ma'nosini, mohiyatini topish (aniqlash), ijro etish orqali tomoshabinga yetkazib berish alohida texnik jarayonlar orqali yuzaga chiqadi. Bu adabiy matn ustida ishlash jarayonidir. Ovoz apparatini ongli va sog'lom ishlatishdan tashqari, uning imkoniyatlarini oshirishning ikki yo'li mavjuddir: A) Aktyor o'zining ovoz qobiliyatlarini g'ayritabiiy tarzda tasavvur qilishni o'rganishi lozim, bu esa tabiiy ma'no va mexanik shovqinga taqlid qilishdan iborat. Masalan, uvning tushishi, toshlarning urilishi, qushlarning sayrashi, motorning gurillashi; Dastlab, bu tovushlar

ishlatiladi, soʻngra ularni nutq matniga birlashtirib, oʻziga xos ovozlarni qorishuvi paydo boʻladi. B) Aktyor oʻziga tabiatan berilmagan yuqori, quyi yoki normal registrda gapirish qobiliyatini rivojlantirib borishi kerak. Bu uslubiy yoʻnalishdan foydalanib, siz uchun noodatiy boʻlgan registrga ovozni pasaytirish degani emas, kerakli vaziyatlarda sunʼiy ravishda registrni boshqaring, lekin sunʼiylikni yashirmaslik kerak. Ayollar, bolalar, qariyalar va boshqalarning ovoziga taqlid qilishning yana bir usuli bor. Ammo aktyor hech qachon oʻzini "erkaklar ovozi" ga erishish uchun oʻzining tabiiy registrini pastga tushiraman deb uslubiy majburlamasligi lozim. Ushbu urinish judayam zararli boʻlib, tomoqdagi yalligʻlanish jarayonlariga va xatto tomoqdagi asab kasalliklariga sabab boʻlishi mumkin. Agar aktyor oʻzini qiynoqqa solish orqali bartaraf etilmaydigan ovozda kichik nuqsonlarga duchor boʻlsa, u oʻz rolini bajarish uchun turli yoʻllar bilan muammoni yechimini topishi kerak. Yaxshi soʻzlashuv qoidalarining asosi shundaki, unlilar nafas bilan choʻziladi va undoshlar choʻzilmaydi: "shu bilan birgalikda tovushni ajratib qoʻymaslik kerak". Koʻpincha, soʻzni bir butun sifatida talaffuz qilish oʻrniga, aktyor uni tovushlarga qarab ajratib qoʻyadi. Goʻyoki kitobdan yodlanadigan chet tilidagi soʻzlar kabi. Yozma va ogʻzaki soʻzlar orasida aniq farqlar bor. Talaffuzimiz esa ifoda vositasidir. Hayotda mavjud boʻlgan har xil uslublar sahnada oʻz ifodasini topishi kerak. Bitta turdagi talaffuz bilan cheklanish zerikarli hisoblanadi. Aktyor bitta koʻylakni kiyishga majbur boʻlganidek, ixtiyorida bir xil talaffuz vositasidan foydalanishni anglatadi. Hayotda boʻlgani kabi, talaffuz bir turdan iborat emas. U aktyorning yoshi, sogʻligi, tabiati, ruhiy holatiga qarab cheksizdir. Shuning uchun teatrdagi aktyorlarning har birining oʻziga xos talaffuz shakli boʻladi. Aktyor ijro etayotgan roldan kelib chiqib, personajning ichki va ruhiy holatlardagi talaffuz turini qoʻllashi kerak. Bundan tashqari, nafas olish ritmini oʻzgarishini ham hisobga olish kerak. Umuman olganda sahnada personajga xos boʻlgan fonda aniq talaffuz ifoda qilish muhim ahamiyatga ega. Bu ayrim aktyorlarning oʻziga mos boʻlgan qolipdan chiqib, rolga xos xususiyatda ishlashiga sabab boʻladi. Talaffuzning har xil turlarini asos qilib olgan holda, biz kundalik hayotimizda shaxsning aqliy va psixologik xususiyatlarini kuzatamiz. Aktyorga xarakter, parodiya va rolni talqin qilishda boshqa sunʼiy talaffuzlarga intilish yordam beradi. Har bir rol alohida talaffuzning boshqa turini topish zaruratini tugʻdiradi. Xatto bitta personaj ustida ishlaganda ham, vaziyat va holatlardan kelib chiqib, talaffuz oʻzgarishi natijasida paydo boʻladigan imkoniyatlardan oxirigacha foydalanish lozim. Quyidagi keltirilgan mashqlarga eʼtibor qaratamiz:

A) Tanishlaringizning talaffuzini parodiya qilish

B) Talaffuz orqali tilanchi, boy, oʻjar, janjalkash, dangasa kabi turli xil xarakterlarni portretini tasvirlang.

D) Talaffuz yordamida, tishlarning yo'qligi, zaif, sog'lom, xotirjam, asabiy va shu kabi boshqa xarakterlarni psixofizik xususiyatlarini aniqlab ko'ring. Bunda undoshlarga urg'u berish noto'g'ri yo'nalish hisoblanadi. Urg'u unilarga tushishi kerak bo'ladi. Undoshlarga urg'u berish yopiq holda bo'ladi. Undoshni talaffuzda ajratish zarur bo'lsa urg'uni unli tovushga ham berish kerak. Har bir gap tomoqni yopilib qolishidan saqlash uchun uzoq nafas to'lqinida aytilishi kerak. Faqat pichirlaganimizda urg'u undoshga tushadi va bu vaziyatda kuchlanish yuz beradi. Talaffuz mashqlari spektaklda ishlatiladigan matn bilan bajarilmasligi kerak. Sababi shundaki, spektakl namoyishida matnni uzatishdagi buzilishdan saqlanishdan iborat. Mashg'ulotning eng yaxshisi kundalik hayotda amalga oshiriladi. Aktyor ishlashi kerak bo'lmagan muhitda ham o'zining talaffuziga doimo e'tibor berish kerak. Talaffuz uchun yana bir samarali mashq bu kitobni qayta-qayta ovoz chiqarib o'qishdir. Har safar o'qish tezligi unilarni qisqartirmagan holda tezlashib boraveradi. Ritm nazorati mashqlari metronom yordamida bajarilishi mumkin. She'rning oxirgi satri yoki nasrdagi so'zning oxiriga qadar ma'lum bir ritm, bir xil tezlik saqlab turilishi kerak. Aktyor juda baland ovozda qichqirishi yoki talaffuz qilishi zarur bo'lgan vaziyatda, kuchaytirishga imkon beruvchi zaxirani qoldirishi kerak. Aks holda, ovozni siqiligi sezilib qoladi. Aktyor o'z rolini ovoz chiqarib o'rganmasligi kerak. Bu mexanik ravishdagi ijroga olib keladi. Shuningdek, aktyor kundalik hayotda o'z rolini masxara qilib qaytarmasligi yoki spektakldagi butaforlar bilan ortiqcha hurmatsizlik bilan munosabatda bo'lmasligi lozim. Repetitsiya jarayonida aktyor xonaning akustik holati haqida xabardor bo'lib, o'z imkoniyatlarini shunga moslashtirishi kerak. (Aks-sado) Rol ustida ishlashda ham foyda beradi. (Pauzalar) To'xtalish(pauzalar)larni qayta-qayta ishlatishdan ehtiyot bo'lish kerak. Ifoda vositasi sifatida pauza qilish quyidagi maqsadlarda ma'qul bo'ladi:

A) Faqatgina mazmunan to'g'ri kelsagina pauza saqlash; B) badiiy yuki bo'lmagan va rolni qurilishiga yordam bermagan to'xtalishlarni ishlatmagan ma'qul (aktyorning tabiiy tuyg'usini charchoq ko'rinishga olib keladi)

D) Har doim qisqa va to'g'ri bo'lgan nafas olishdagi to'xtalishlar vaqtini kamaytirish. Ularni mantiqiy to'xtalishlar bilan birlashtirish tavsiya etiladi.

E) Intervalda yuzaga keladigan "sun'iy" yoki "yolg'on" pauzalarga yo'l qo'yiladi. Interval ostida bir ovozdan boshqa bir ovozga o'tish ko'zda tutilgan vaziyatda, aktyor uzun intervaldan anchagina murakkab bo'lgan qisqa intervaldan foydalanishni o'rganishi kerak. Xatolardan foydalanish Aktyor roly qurishda yuzaga kelyan har qanday xatolarni tyezkorlik bilan to'g'rilay bilishi kerak.(talaffuzmi yoki harakatmi). To'xtalishlar yoki parchani tiklash jarayonida, xatolarni yaxshi ta'sir sifatida qo'llashni davom ettirishi kerak. Misol uchun, agar aktyor so'zni noto'g'ri gapirib yuborsa, uni tuzatmaslik kerak, aksincha, tomoshabin bu rolni ta'siri deb

tushinishi uchun boshqa joylarda o'sha so'z talaffuzini takrorlash lozim. Bu usul, tabiiy ravishda, ryeflekslarni, shuningdek, improvizatsiya qobiliyatini talab qiladi.

Shye'riyat va nasrning o'rtasida hech qanday farq yo'q. Ikkala holatda ham savol ritm, kesishuv va mantiqiy urg'udadir. Nasrda ritm ochiq va yetarlicha bo'lingan. Matnning ritm xususiyatlarini his qilishingiz kerak. Yaxshi aktyor xatto telefon raqamlar ro'yxati daftarini ham o'qiydi. Ritm bir xil yoki o'zgarimas muhim jarayon. Tasodifiy o'zgarish emas. Ijrochi matnda turli xil mantiqiy urg'ular aniqlangandan keyingina ularni e'tiborda tutib ritm bo'yicha ishlashi kerak. Shunga qaramay, xatto nasrda ham, rasmiy mantiq uchun yoki ritmga yetishish uchun uni tezlatish mumkin emas. Matndagi kabi so'zni faqat ma'noni buzmaganda holda almashtirsa bo'ladi. Matn ritmi uzilib qolmasligi va mantiqiy urg'u to'xtalishlar orqali kuchaytirilishi mumkin emas. Mantiqiy urg'ularni ajratish taklif qilinmaydi. Aniq ritmik oqimning avj nuqtasi bir nafasda va tovush to'lqinida bo'ladi. Ko'pincha mantiqiy urg'u ikki xil so'zga tushadi. O'sha gapning bir-biridan ajralgan so'zlariga ham tushishi mumkin. O'yinda so'zga mohirlik qobiliyati muhim va zarurdir. Gap hissiy va mantiqiy yaxlit bo'linmas bo'lib, bir nafas olishdagi ohang to'lqinlarida ishlab chiqariladi. Mantiqiy urg'u yoki urg'u - jamlangan bir bo'ron to'plamidir. Gap bo'lingan yoki kesilgan bo'lsa, asosiy ma'noni saqlagan holda, urg'uning unilari qisqartiriladi va asta cho'ziladi. Nasrda ham gap bir nafas to'lqinida aytiladigan yaxlit mantiqiy his deb qaralishi kerak. Shuningdek, gap bir necha qatordan iborat bo'lishi mumkin (bir yarim, ikki yoki ko'proq). Bu vaziyatda har bir qator ritmi bir xillik uchun vositalarsiz aniqlanishi kerak. Har bir qatorda ritmni saqlab qolish uchun ko'p yo'llar mavjud. Qatorlar orasidagi to'xtalish va ohang urg'ulari orqali yoki qatorning o'rtalarida vergul, oxirida nuqta qo'yish mumkin. Ijro qilish nuqtai nazaridan kelib chiqib, "ohang o'zgarishi" sodir bo'ladi va nihoyat, so'zga boshqa mantiqiy urg'u tushadi. Nasrda ham nazmda ham zarur bo'lgan nafas to'xtalishi mavjuddir. Ular bir-biriga yonma-yon kyelmasligi shart yoki nafas olmay davom ettirish kerak. Agar boshqa tomondan qaralsa, ular bir-biridan juda uzoq bo'lganda aktyor qolgan havoni siqishdan qo'rqadi, shunda tomoq yopilib qoladi. Badiiy ta'sirga erishmoqchi bo'lsangiz, qoidalaridan chetlashmasdan, qoidabuzarliklarni e'tiborsiz qoldirib qo'yishingiz kerak. Boshqa shunga o'xshash rasmiy elemiyentlardan ham foydalanish mumkin:

A) Gapda ritmni tezlashtirish yoki sekinlashtirish;

B) Ritmning to'satdan o'zgarishi;

D) Gapda mantiqiy urg'uni bildiradigan so'zdan oldin nafas chiqarish;

E) Odatda gap davomida nafas olmaydigan joylarda mantiqsiz nafas olish. Har bir aktyor, xatto texnik yaxshi tayyorlangani ham, bir necha yillar o'tgach, ma'lum bir ovoz inqirozidan o'tadi. Bu texnik vositalarning yangi moslashuvidan keyin ishning jismoniy madaniyatini o'zgartiradigan yosh va fikrlarga bog'liq. Inqirozdan

qochishni istagan aktyor vaqti-vaqti bilan rezonatorlarni qanday qilib nafas olish, qanday talaffuz qilish va undan foydalanishni o'rganishga qayta kirishishi kerak. Ya'ni ovozini qaytadan ochishi kerak. Demak, aktyor o'z nutqi, ovozi ustida tinimsiz ishlab borishi maqsadga muvofiqdir.

Foydalanilgan adabiyotlar

1. Jumanov I. Sahna nutqi – T., “Abu matbuot-konsalt” MCHJ nashriyoti – 2015.
2. Boltaboeva U. M. Sahna nutqi – o'quv qo'llanma Toshkent, “Innovation ziyo”-2019.
4. Boltaboeva U. M. Sahna nutqi – o'quv qo'llanma Toshkent, “Innovation ziyo”-2021.
5. K.S.Stanislavskiy. “Aktyorning o'z ustida ishlashi”. T.Xo'jayev tarjimai. S.Muhamedov muharrirligida. O'quv qo'llanma -T., 2010.

PHONOLOGICAL LEVEL OF ENGLISH AND OTHER LANGUAGES

N.N.Zubaydova
Samarkand DChTI

Abstract: The article covers significant points about phonological level of language. Moreover, full description of phonology, its subdivisions and types were discussed comparatively.

Keywords: notorious aspect, profound knowledge, acoustic, discriminatory function, obstruct, non-consonantal, atonic languages

INTRODUCTION

Linguistics is the study of language itself. Linguistics is about being interested in how words sound. We respond to sounds as people. We make our own noises and over time it has been used to talk to each other. Linguistics has a foundation. Books help us learn, teach, show what happened in the past, express our thoughts and share information with others. A person who studies cultures will say that the way we talk to each other can be different because of cultural things. The language we use can change how we see things in the world around us. This means that the language you use affects the way you think. The study of linguistic anthropology looks at how languages change over time because of social situations and acknowledges that there are many different languages. There are many languages spoken in the world today. Each language has its own special things that make it unique, like particular words people use in certain areas or accents. Like animals, humans have a variety of languages.

MAIN BODY

There are different ways to study language, and four of them are looking at how words are formed (morphology), how sentences are put together (syntax), what words mean (semantics), and how words are pronounced (phonology). The different ways of looking at a language show us what it's like and help us understand how it works. To learn a new language, you have to know how to speak the words correctly. The English language can be difficult to learn because of its sounds, whether you're learning it as a second language or a foreign one. This matter is important because English spelling and pronunciation can be confusing. Many people who are learning English as a second language have trouble pronouncing new words they have never heard before. This is especially difficult if they have not heard someone else say the word before or if it seems familiar but they can't remember how to say it correctly. It can feel like a trap because they want to say the word correctly, but they don't know

how. There are many words with tricky spellings like: tomb, comb, shepherd, enough, thorough, ewe, Leicester, Edinburgh, psychic, lamb, and so on.

The word "phonetics" means the study of sounds. It comes from the Greek word "phone" which means sound. "Voice and 'tika' come from science/box. " This means that voice and "tika" are related to a scientific field or study. It's about talking out loud. However, just studying how words sound is not enough in today's field of linguistics. Nowadays phonetics is a "science which studies the phonetic substance and the expression area of the language, or otherwise a physical media of a language (sounds, syllables, stress, and intonation)"[1]. Phonetics has the following four main aspects:

- ✓ articulatory (physiological);
- ✓ acoustic (physical);
- ✓ perceptual (auditory);
- ✓ phonological (social, functional, linguistic).

Articulatory Phonetics investigates the functioning of one's speech apparatus and mechanism. It is based on profound knowledge of physiology and the structure of one's speech apparatus. While investigating the articulatory aspect of speech sounds both subjective and objective methods are employed: the method of direct observation (concerning the lips & the tongue movements) - subjective method and X-ray photography and X-ray cinematography (objective methods).

Acoustic Phonetics studies the acoustic properties of sounds (quantity, timber/voice quality, intensity, the pitch of the voice and temporal factor) in terms of the frequency of vibration and the amplitude of vibration in relation to time. The analysis begins with a microphone, which converts the air movement into corresponding electrical activity. While investigating the acoustic aspect of speech sounds special laboratory equipment is employed: spectrograph, intonograph, sound analyzing & sound synthesizing machines.

Auditory Phonetics is aimed at investigating the hearing process which is the brain activity. Auditory Phonetics and Acoustic Phonetics are very closely connected.

Functional Phonetics presupposes investigating the discriminatory (distinctive) function of speech sounds.

Phonetics is the study of how sounds are made. Phoneticians only care about the sounds humans make when they talk and use to communicate with each other. They don't care about other sounds. There are three ways to study sound: how it's made (articulation), how it sounds (acoustics), and how we hear it (auditory). Phonology is a way of showing how we talk and the sounds we use. Phonology is when we study different ways of mixing sounds in a language. Phonology is the study of how sounds are used in different languages. It helps us understand why some sounds can only be

used in certain words in some languages but not in others. An easy way to understand this is by looking at the sound /□/ at the start of English words. In other languages like French or Arabic, this sound is used quite a lot. Phonetics and phonology have two parts: the small parts and the big parts. Segmental phonology is about studying the different sounds we make when we speak. We focus on the smallest units of sound called phonemes. We can also name it phonemics. Suprasegmental phonology is the study of the different ways we say words, like the stress we put on certain syllables and the melody of our voice. Phonemics is about the sounds that make up words. The smallest part of a word that doesn't have its own meaning is called a phoneme. Phonemes help us tell different words apart. The way language sounds and the words used are studied by other parts of language studies.

The present article tries to jointly link the utility of studying phonetics and phonology; and at the same time reveals some of the aspects of disparity between the two branches. If phonology is the study of the way sounds function in languages, including phonemes, syllable structure, stress, accent, intonation, - Then, phonetics; on the other hand, is the study of the physical properties of human speech sounds, i.e., it describes the process of their physiological production. Phonetics can be divided into several types like:

General phonetics. It studies universal positions of sound articulation (for instance, identification of sounds according to the position the differences of labial, tongue and throat consonants, according to the ways of articulation of plosive, fricative and plosive-fricative features), although, general acoustic features of sounds.

Specific phonetics. It investigates above mentioned issues in the samples of certain languages. Specific phonetics researches phonetics in the shapes of historical and modern, synchronic and diachronic, descriptive and experimental sides.

Comparative phonetics investigates vowel and consonant phonemes, their phonetic changes and others in the comparative aspect of several genetically related and non-related languages.

Phonology is all about understanding how sounds work together in language. It's also known as phonemics or phonematics. How words are spoken to show what they mean in different languages. Phonology means studying the sounds of language and how they are used. The study of Greek phone sounds and logos in linguistics began because it was necessary to understand them. Breaking down the different parts of the sounds we make when we talk, based on their function in language. Back in the late 1800s, there were some scientific studies done on how sound affects our bodies and how our bodies produce sound. This is the study of how sounds are used in words and how they are put together to make syllables. This is about how a language makes different sounds, which is studied in a special way. Starting with the sound unit called

a phoneme. Phonetics is about sounds and phonology is about specific sounds called phonemes. Phonology is about the sounds of language and phonetics is about the sounds you make when you speak.

At a given time, the set of phonemes in a language is a closed set (like function words and syntactic rules). The set of phonemes changes only over time. English, for instance, has lost the phonemes [x] and [Σ]. English has also gained phonemes by borrowing foreign words with the sounds [z] and [Z]. Neither of these sounds was phonemes in English until they entered the language in numerous words borrowed from Norman French after 1066. Similarly, the sound [t] was not part of Russian until after the Christianization in 988, when many Greek words containing [f] were borrowed by the Slavs.

The study of Phonological typology involves comparing sounds and how they are used in different languages. The way sounds are used in language. This means that it is involved in organizing sounds in language. Different symbols used in math to show differences, figuring out how widely they work, looking at the sound structure of languages, grouping languages based on their sound patterns. For example, some languages may pronounce certain sounds differently from others. This text is talking about how people study languages and the sounds that make up words. Some languages have strong, clear sounds (tonic), while others have weaker, less clear sounds (atonic). People also look at how words are pronounced in different languages all over the world. For a while, the Prague linguistic school was really important for Phonological typology. NSTrubetskoy helped with Phonological typology, which studies how different languages organize sounds. He is known as the person who started studying the types of phonological systems.

Phonological typology involves comparing languages according to the number or type of sound they contain. Although there are inevitable problems in dividing the sounds of any language into separate abstract units (phonemes), linguists usually compare languages according to the number of different groups which participate in meaningful sound contrasts (i.e. phonemes) rather than the total number of actual speech sounds[3]. Every language has a fairly small inventory of these sets or phonemes. Moreover, the number varies from language to language. In comparison, Hawaiian has only 18; Kabardian has over 80, and the Roisan language is reported to have 141 phonemes or mutually contrastive sets of sounds, Abhasian has 60.

In simple words: Another way to group languages is by looking at how they sound. This is called phonological typology. This refers to the different sounds in each language. Some noises can only be heard by certain animals or machines. When something is not often seen or heard in languages. Other types of unique sounds in languages are the Czech and Slovak voiced sound [h] and the Arabic pharyngeal

sound. Languages like Arabic, English, and new-Greek have different sounds. In some languages, like Bashkirian, they have special sounds like [ø] and [ə]. In Danish, they only have a unique sound called [ð]. Other languages like Uzbek and Arabic have letters with special sounds like [κ], [ʃ], and [x]. Some languages don't have certain sounds, like the "p" and "b" sounds in Cherokee and Tlingit, the "n" sound in some Salish languages, and the "s" sound in Hawaiian. All languages have both sharp and smooth sounds. We do not know. The language has no vowels or consonants, but Rotoras has only six letters. Some languages, like Kabardian, only have one vowel sound and mostly use consonants. [4]. Languages are also classified into consonantal if the consonants are absolutely more than vowels and non-consonantal if the number of vowels is more, equal or even nearly equal.

CONCLUSION

To sum up, linguistics is important in education and can also be helpful for those who want to teach languages in fields like audiology, speech therapy, special education, computer science, and artificial intelligence. Linguistics is useful for working with groups of people who are natives of a land or have immigrated to a new place. It also helps in fields like psychology, philosophy, literature, and language studies. Linguistics is important because it helps us communicate better through speaking and writing. Linguistics is important because it helps people talk to each other, even if they live far away. If you want to teach languages, it's really important to know how language works. It's important to understand how to use language in different situations and the way it's put together. If you know what students like, you can make lessons that they will enjoy and they will want to learn more. This will make them more involved in their education. Using language ideas in your teaching can make it fun and understandable for your students. This article talks about why language teachers need to know about linguistics. As a language teacher, if you understand linguistics, you can make language teaching better.

References

1. Буранов Ж.Б. Инглиз ва ўзбек тиллари қиёсий грамматикаси. -Т, 1973
2. Abduazizov A. A. Phonology and morphonology of Uzbek language. - Tashkent, 2010
3. Akhmanova O.S. Lexicology: Theory and Method. - M. 1972

БОЛАЛАР ИЖОДҚОРЛИГИНИ ШАКЛЛАНТИРИШДА МУСИҚА РАҲБАРЛАРИНИНГ КАСБИЙ КОМПЕТЕНТЛИГИНИНГ САМАРАДОРЛИГИНИ ОШИРИШ

Э.Б.Қобилова

Қўқон ДПИ

Др. Сан Доган

Болу Абант иззет Байсал университети

Аннотация: Ушбу мақолада мактабгача таълим тизими соҳасидаги ислохотлар, ўсиб келаётган ёш авлоднинг маънавияти ва интеллект шаклланишида мусиқанинг роли ортиб бориши баробарида, таълим соҳасининг инсонпарварлашуви жараёни мусиқачи-педагогнинг касбий компетентлигига нисбатан янги вазифаларни қўйилганлиги мазкур соҳадаги мутахассис мусиқа худди ҳаётга муҳаббатли бўлиш сингари болада ватанпарварлик, инсонпарварлик туйғуларини тарбиялай олишни билиши лозимлиги ҳақида фикрлар баён этилган.

Калит сўзлар: ижод, мусиқа, ватанпарварлик, маънавият, креативлик. компетентлик, таълим

INCREASING THE EFFECTIVENESS OF PROFESSIONAL COMPETENCE OF MUSIC LEADERS IN FORMING CHILDREN'S CREATIVITY

E.B.Qobilova

Kokan SPI

Dr. San Dogan

Bolu Abant izzet Baysal University

Abstract: In this article, in line with the reforms in the field of preschool education, the role of music in the formation of the spirituality and intellect of the growing young generation, the process of humanization of the education sector, new tasks have been set in relation to the professional competence of the musician-pedagogue. opinions are expressed about the need to learn how to educate his feelings.

Keywords: creativity, music, Patriotism, spirituality, creativity. competence, training

Ўзбекистон Республикаси мактабгача таълим тизимини 2030 йилгача ривожлантириш концепциясида “мактабгача ёшдаги болаларни ҳар томонлама интеллектуал, ахлоқий, эстетик ва жисмоний жиҳатдан ривожланиши учун

шарт-шароитлар яратиш, мактабгача таълим тизимида инновацияларни, илғор педагогик ва ахборот-коммуникация технологияларини жорий этиш”¹ каби устувор вазифалар белгиланган. Бу вазифаларни амалга ошириш мактабгача ёшдаги болаларни давлат талабларига мувофиқ мусиқий тарбиялаш ва таълим бериш дастурларини ишлаб чиқиш ҳамда тарбияланувчиларнинг мусиқий ижодкорлигини шакллантириш технологияларини компетенциявий ёндашув асосида такомиллаштириш зарурлиги тўғрисида фикрлар билдирилган. Олимлар, педагог ва услубчиларнинг саъй-ҳаракатлари билан илмий тадқиқотлар амалга оширилмоқда, услубий қўлланмалар ишлаб чиқилмоқда, илмий, услубий ва ўқув адабиётлар тайёрланиб чоп этилмоқда, маҳоратли ўқитувчиларнинг илғор тажрибалари умумлаштирилмоқда, мусиқий таълим ва тарбиянинг замонавий технологиялари жорий қилинмоқда. Х.Нурматов, К.Мамиров, Г.Шарипова, Д.Каримова, М.Аъзамова, Б.Джураевалар мазкур йўналишда самарали фаолият олиб боришган.

Ўқитувчининг фаолиятига бағишланган замонавий психологик-педагогик адабиётларда унинг турли-туман касбий фазилатлари педагогнинг “касбий компетентлиги” тушунчаси билан бирлаштирилади. Бироқ касбий салоҳият - бу нафақат касбий билим ва малакаларнинг мажмуи, балки ўқитувчининг касбий фаолиятини амалга оширишга тайёрлигини белгиловчи ижтимоий-педагогик тажриба, назарий билимлар, амалий кўникмалар ҳамда муҳим шахсий фазилатларнинг уйғунлашуви асосидаги мураккаб индивидуал психологик тузилмадир.

Мактабгача таълим тизимида мусиқа раҳбари - боланинг мусиқий ривожланиши ва тарбияси билан шуғулланувчи ҳамда унинг маънавий ва ахлоқий тарбиясида муҳим ўрин эгаллаган шахс ҳисобланади. Мусиқа раҳбарининг касбий компетентлигининг шаклланишида педагогик-тарбиявий ишларнинг самарадорлигига алоқадор бўлган умумий масалаларга тўхтаб ўтиш жоиз. Мусиқа раҳбарининг педагогик ва тарбиявий фаолиятига асосланган иш тартиби касбий билим, кўникма ва малакалар мажмуининг қўлланилишини талаб этади. Бунда шахснинг қадриятли-мотивацион, индивидуал-психологик, когнитив ва таълим соҳасини қамраб олади ҳамда мактабгача таълим муассасаларининг мос келадиган ва зарур компетенциясини белгилаб беради. Бу каби мазкур тизимда мутахассис заруриятини аниқлашга хизмат қилувчи муайян тасвирни ҳосил қилиш имкониятини беради.

Мусиқа раҳбари - шахс, педагог, мусиқа соҳаси мутахассиси ва санъаткор бўлмоғи лозим. Айнан у болаларда ҳаётдаги ва санъатдаги барча гўзалликларга

¹ Ўзбекистон Республикаси Президентининг 2019 йил 8 майдаги ПҚ-4312-сон “Ўзбекистон Республикаси мактабгача таълим тизимини 2030 йилгача ривожлантириш концепциясини тасдиқлаш тўғрисида”ги қарори // Ўзбекистон Республикаси Қонун ҳужжатлари тўплами. - Т., 2019.-Б.39.

нисбатан муҳаббатни, ижод қилиш қувончини ҳис қилиш ҳамда маънавий, бадиий умумқабул қилинган қадриятлар ва миллий маданий анъаналарни эгаллаш имкониятини бериш учун уларда фантазияни, хаёлни уйғота билиши лозим.

Маълумки, таълимнинг инсонпарварлашуви, унинг маданий йўналганлиги, юксак маънавий қадриятлар ва шахс хислатлари, ўсиб бораётган ёш авлод вакилларида эмоционал хайрихоҳлик, эстетик дид, ҳаётга нисбатан масъулиятли ва ижодий ёндашув, шахснинг маданият соҳасида ўзини белгилаб олиш қобилиятининг шакллантирилишига йўналтирилганлиги, замонавий мактаб ривожланишининг етакчи ғояси ҳисобланади. Ижтимоий муносабатларнинг мураккаблашуви сабабли замонавий жамият ҳар бир шахсга нисбатан юксак талабларни белгилаб беради. Мусиқа йўналиши мутахассиси меҳнат тарзи ва ижтимоий ҳаётнинг беқарор шароитларига нисбатан тайёр бўлиши лозим. Бу ҳар бир таълим соҳасидаги мутахассиснинг тайёргарлигини мунтазам равишда ривожлантириш ва такомиллаштириш заруриятини талаб этади. Шунинг учун таълим жараёнида бўлғуси педагогларда касбий компетентликни шакллантириш жуда муҳимдир.

Мактабгача таълим муассасасида тарбияланувчининг умумий ва мусиқий-эстетик ривожланишини махсус маълумотга эга бўлган, педагогик жараённинг назарияси ва методикасидан яхши хабардор бўлган мусиқа раҳбари ҳамда махсус тайёргарликдан ўтган (элементар назариялар асослари, мусиқа, сольфеджио, хорда куйлаш, ритмика, мусиқа асбобларида чалиш бўйича билимларга эга) тарбиячи томонидан амалга оширилади. Педагог-мусиқачи ва тарбиячининг иши мураккаб ва турли-тумандир. У умумий таълим тизимидаги компетентликнинг касбий, методологик, умумий маданий каби турларига эгалликни талаб этади.

Муҳим компетентлик ҳар қандай касбий фаолият учун зарурдир, улар тез ўзгарувчан жамиятдаги шахснинг ютуқлари билан боғлиқ. Улар биринчи навбатда қуйидагилардан фойдаланган ҳолда касбий вазифаларни ҳал этиш қобилиятида намоён бўлади:

- маълумот;
- коммуникация, шу жумладан чет тилида ҳам.

Асосий компетентлик муайян касбий фаолиятнинг ўзига хослигини акс эттиради. Касбий педагогик фаолият учун жамият ривожланишининг муайян босқичида таълим тизимида қўйиладиган талаблардан келиб чиқиб касбий фаолиятни “йўлга қўйиш” учун зарур бўлган компетенциялар асосий компетентлик сифатида хизмат қилади.

Замонавий педагог қандай вазифаларни ҳал этиши лозим? Бу вазифаларнинг бешта асосий гуруҳи тавсия этилади. Уларни ҳал этиш тажрибаси замонавий

педагогнинг асосий компетентлигини маълум даражада бўлса-да ифодалайди, яъни:

1. Болани таълим жараёнида кўра билиш.
2. Таълимнинг муайян босқичидаги мақсадларга эришилишига мўлжалланган таълим жараёнини кўриш.
3. Таълим муассасасининг ҳамкорлари, таълим жараёнининг бошқа субъектлари билан ўзаро алоқадорликни ўрнатиш.
4. Педагогик мақсадларда таълим муҳитини (муассаса шароитида) ярата билиш ва ундан фойдаланиш.
5. Ўз устида ишлаш орқали касбий таълимни лойиҳалаштириш ва уни амалга ошириш.

Муסיқа раҳбарининг педагогик фаолияти касбий билим, кўникма, малакаларнинг барча мажмуи, жумладан, қадриятли-мотивацион, индивидуал-психологик, когнитив ва шахснинг фаолиятли соҳаси қамраб олинган ҳолда қўлланилишини тақозо этади.

Муסיқа раҳбарининг касбий компетентлиги ва шахсий фазилатлари:

1. Ижодкорлик - педагог профессионализмининг ажралмас қисми сифатида.
2. Ижодий мустақиллик.
3. Ўзини ўзи камолотга етказиш ва ижодий янгилашни борасидаги қобилияти.
4. Ижодий фаоллик.
5. Таълим технологияларини билиши ва улардан амалда фойдалана олиши.

Бўлғуси педагог - муסיқа раҳбарининг касбий компетенциясини ўзига хослиги, уларнинг муסיқа соҳасида таҳсил олувчиларнинг ички дунёсини муסיқий санъат асарларида ифодаланган маънавий қадриятлар ва мазмун билан бойитишга йўналтирилганлигида намоён бўлади. Касбий-маънавий компетенциялар муסיқа педагогикаси амалиётининг ўзига хос томонларини ва маънавий моҳиятини ақс эттиради. Уларнинг шаклланиши муסיқий таълимнинг замонавий тизимида хос долзарб масалалардан бири бўлиб, касбий фаолиятнинг ва унинг болалар билан тарбиявий ишининг самарадорлигини белгиловчи мажбурий шарт ҳисобланади.

Замонавий босқичда мактабгача таълим муассасасидаги муסיқа раҳбарининг иши янги мазмун билан бойиб бормоқда. Болада мустақил ижодий меҳнатга қодир бўлган ҳар томонлама баркамол ривожланган шахс шаклланишининг маънавий фундаменти асосларини кўнглига солишдан иборат. Бугунги кунда илгари сурилаётган ғоя шундан иборатки, мактабгача таълим муассасаси тарбияланувчисининг ижодий муסיқий тарбияси, унинг табиатан муסיқий мойиллигини ривожлантириш зарур. Бу нафақат эстетик тарбиянинг йўли ёки маданий қадриятларга жалб қилишнинг усули, балки болаларнинг

турли-туман қобилиятлари ривожланишининг энг самарадор усули, уларнинг шахс сифатида ўзлигини намоён этиш йўлидир. Бунда сифат муаммоси биринчи ўринга қўйилиб, изланиш ва ҳал этилишини талаб қилади.

Мактабгача таълим муассасаси тарбияланувчиларида мусиқий тарбияни ривожлантириш бўйича усул ва ёндашувларни маънавий қадриятлар ва ахлоқ қоидалари бўйича асрлар давомида шаклланган тажрибада акс этган турли санъат турлари - мусиқа, адабиёт, тасвирий санъат ва бадий маданият синтези асосида излаш мақсадга мувофиқдир. Мактабгача ёшдаги болаларда тинглаш маданиятини тарбиялаш мақсадида болаларнинг ёш давр хусусиятларини инобатга олган ҳолда ота-оналар билан биргаликда, жамоа бўлиб, болалар спектакллари, концертларига ташриф буюришларини таклиф қиламиз. Мусиқий образлар орқали бола теварак-атрофдаги борликда гўзалликни самарали тарзда англайди.

Мактабгача таълим муассасаси тарбияланувчиларини ўзбек халқ чолғу асбобларини чалишга ўргатиш бўйича кўп йиллик шахсий тажриба асосида, ансамбл ёки оркестрнинг режали ва тизимли машғулотларини ўтказиш методикаси ишлаб чиқилди. Ўзбек халқ чолғу асбобларини чалишга ўргатиш жараёнида болаларда сабр-тоқат, қатъиятлик, мақсадга йўналганлик, қунт каби иродавий фазилатлар шаклланиши ва ривожланишига имконият берувчи эстетик идроки ва эстетик туйғулари такомиллашади. Болаларда бир-бирига ўзаро ёрдам бериш, дўстларининг ҳаракатларига эътибор қаратиш каби туйғулар пайдо бўлади. Ўзбек халқ чолғу асбобларини чалиш диққатни бир жойга тўплаш кўникмасини ва хотирани ривожлантиради. Чолғуларнинг номлари, уларнинг тембрлари, махсус мусиқий атамалар (тор, медиатор, ансамбль, оркестр) билан танишув уларнинг сўз бойлигини оширади, нутқини ривожлантиради.

Бола турли мусиқий чолғу асбобларнинг овозини тинглаб, уларни солиштирганда унинг тафаккури, таҳлилий қобилияти ривожланади. Мусиқий чолғу асбобларни чалганда унинг қўллари бармоқларининг майда мускуллари чиниқиб ривожланади. Болаларни чалишга ўргатиш давомида ўқитувчи уларнинг мусиқий-сенсор қобилиятларининг тембрли, регистрга оид, оҳангли эшитиш қобилиятининг, ритм туйғуси, асарнинг кўп режали ва кўп овозли фактурасини тинглай олиш малакаси ривожланишига эришади. Болаларни, айниқса, турли сабабларга кўра соф оҳангли овоз чиқариб, ифодали ҳаракатлана олмайдиган, мусиқа ижросига фаол тарзда қўшилиб кета олмайдиган ўзбек халқ чолғу асбобларини чалишга ўргатиш ҳам муҳим. Ўзбек халқ чолғу асбобларини чалиш болаларни фаоллаштириб, организмнинг ҳаракатли функциясини координациясига имкон яратади. Мусиқий тафаккур, фантазия ва ижодий қобилиятларни, мусиқий дидни ривожлантиради. Мусиқани тушунишга ўргатиб, унга нисбатан муҳаббатни тарбиялайди. Ўзбек халқ мусиқий чолғу асбобларини

чалишнинг яна бошқа кадрли томони шундаки, болаларнинг ташаббуси билан турли шароитларда - машғулотларда, шунингдек, мустақил муסיқий фаолият давомида ўзгариши мумкин. Шундай қилиб, ўзбек халқ муסיқа асбобларини чалиш боланинг ҳар томонлама ривожланишига катта таъсир кўрсатади ҳамда муҳим тарбиявий ва таълимий аҳамиятга эга. Машғулотлар давомида болаларнинг муסיқий тарбияси сифати ва самарадорлигини ошириш учун муסיқа раҳбари мунтазам равишда ижодий изланишда бўлиши лозим. Моделларнинг янги варианты яратилиши давомидаги муҳим натижа - бу болаларда қониқиш ва қувонч ҳамда ўрганганларини қайтариш каби туйғуларда акс этади.

Шундай қилиб, мактабгача таълим муассасаси муסיқа раҳбарининг касбий компетенцияларини ўзига хослиги шундаки, улар муסיқани ўрганувчиларнинг ички оламини муסיқий санъат асарларида ифодаланган маънавий кадриятлар ва мазмунга бойитишга йўналтирилганлигида акс этади. Касбий маънавий компетенциялар муסיқий-педагогик фаолиятнинг ўзига хослиги ва маънавий моҳиятини акс эттиради. Уларнинг шакллантириши замонавий муסיқий таълим тизимининг долзарб муаммоларидан бири бўлиб, бўлғуси педагог-муסיқачининг касбий жиҳатдан шаклланишининг мажбурий шартларидан ҳисобланади.

Фойдаланилган адабиётлар

1. Ўзбекистон Республикаси Президентининг Фармони. Ўзбекистон Республикасини янада ривожлантириш бўйича Ҳаракатлар стратегияси тўғрисида // Ўзбекистон Республикаси Қонун ҳужжатлари тўплами. - Т., 2017.-- Б. - 38.

2. Кадрлар тайёрлаш миллий дастури // Баркамол авлод Ўзбекистон тараққиётининг пойдевори. - Т.: Шарқ, 1997. - 31-63 б.

3. Мирзиёев Ш. Эркин ва фаровон, демократик Ўзбекистон давлатини биргаликда барпо этамиз. // Ўзбекистон Республикаси Президенти лавозимига киришиш тантанали маросимига бағишланган Олий Мажлис палаталарининг қўшма мажлисидаги нутқ. - Т.: Ўзбекистон, 2016. - Б. 39-40.

4. “Кадрлар тайёрлаш миллий дастури” ҳамда “Мактаб таълимини ривожлантириш умуммиллий дастури” доирасида мактабгача таълим ёшидаги болаларни мактабга тайёрлаш бўйича олиб борилаётган ишлар самарадорлигини ошириш. - Т.: 2005 й. Б. 23-42.

5. Бахриев А. Ўқувчиларда миллий муסיқий тасаввурларни шакллантиришнинг ижтимоий-психологик хусусиятларини ривожлантириш: Автореферат. - Т., 2004. 234 - б.

7. Kobilova E.B. Classical music and youth education((Asian Journal of Research in Social Sciences and Humanities ISSN: 2249-7315 Vol. 12, Issue 09, September

2022 SJIF 2022 = 8.625 A peer reviewed journal) Formation of creativity in preschool children by means of folk instruments using advanced foreign experience (ISSN: 2776-0979, Volume 3, Issue 10, Oct., 2022)

8. Kobilova E.B. Priority action on the development of educational reforms in Uzbekistan International Scientific Conference Sofia. 2020y. -55-58bet

9. Kobilova E.B. "Forming The Virtue of Hard work in students through the life end work of the composer YunusRajabi". "The american journal of social science end education innavations.2021y34-39bet

10. Kobilova E.B. Of forming musical creativity of school children. Published by International journal of Social Sciences & Interdisciplinary Research., under Volume: 12 Issue: 02 in February-2023 <https://www.gejournal.net/index.php/IJSSIR.b.20-22>

11. Kobilova E.B . Educational significance of teaching the history of turkish art and culture to students. ISSN 2277-3630 (online), Published by International journal of Social Sciences & Interdisciplinary Research., under Volume: 12 Issue: 02 in February-2023 <https://www.gejournal.net/index.php/IJSSIR b. 17-19>

12. Sh, Jumaboyeva M. "Forming the child's personality in the process of acquiring musical knowledge." web of Scientist: International Scientific Research Journal 3.11 (2022): 128-132.

13. Shavkatovna, Djumabaeva Muqaddas. "The Importance of the Sound of Tones in Instilling Elements of National Spirit in the Hearts of Students." JournalNX 7.02: 151-153

XALQ AMALIY SAN'ATI - O'ZBEK MILLIY VA ZAMONAVIY ME'MORCHILIGINING AJRALMAS QISMI SIFATIDA (ANDIJON ME'MORCHILIGI MISOLIDA)

Bobirjon Botirjonovich Qodirov
boburjon7.09@gmail.com
Isroiljon Kadirjonovich Urinbayev
israil0109@gmail.com
Andijon davlat universiteti

Annotatsiya: Mutaxassislar bu borada to'rtta - Samarqand, Buhoro, Toshkent va Farg'ona (Qo'qon xonligi) me'morchilik maktablari shakllangani, ularning bir-biridan farq qiluvchi xususiyatlari haqida fikr bildiradilar. Biz Farg'ona vodiysi me'morchilik maktabi tarkibiga kiruvchi Andijonda alohida me'morchilik va naqqoshlik maktabi shakllanganligi to'g'risida hech qanday ma'lumot yoki manbaga ega emasmiz. O'sha davrga oid va shu kungacha saqlanib qolgan me'moriy obidalarni o'rganish davomida bir nechta moxir, o'ziga hos me'mor va me'moriy bezak ustalari, ustalar sulolalari faoliyati bilan tanishdik. L.I.Rempel bu davrdagi Farg'ona vodiysi ustalarining o'ziga hos me'moriy bezak san'ati asosan yog'och va ganch o'ymakorligi, sir naqqoshligi va koshinkorlikda rivojlanganini yozadi.

Kalit so'zlar: san'atshunoslik, me'morchilik, shaxarsozlik, milliy madaniyat

APPLIED FOLK ART AS AN INTEGRAL PART OF UZBEK NATIONAL AND MODERN ARCHITECTURE (EXAMPLE OF ANDIJAN ARCHITECTURE)

Bobirjon Botirjonovich Kadyrov
boburjon7.09@gmail.com
Isroiljon Kadirjonovich Urinbayev
israil0109@gmail.com
Andijan State University

Abstract: Experts comment on the formation of four schools of architecture - Samarkand, Bukhara, Tashkent and Fergana (Kokhanate) and their distinctive features. We do not have any information or sources about the formation of a separate school of architecture and painting in Andijan, which is part of the Fergana Valley School of Architecture. During the study of the architectural monuments of that period, which have been preserved to this day, we got acquainted with the activities of several masters, unique architects and masters of architectural decoration, master

dynasties. L.I.Rempel writes that the unique art of architectural decoration of the masters of the Fergana Valley during this period was mainly developed in wood and ganch carving, enamel painting and tiling.

Keywords: art history, architecture, urban planning, national culture

Tarixiy merosni asrab-avaylash, o'rganish va avlodlardan avlodlarga qoldirish davlatimiz siyosatining eng muhim ustivor yo'nalishlaridan biridir. (Sh.M.Mirziyoyev)

Binoning ichki bezaklari xonaning shift va devor qismlaridan o'rin olgan. Shuningdek ayrim hollarda o'ymakorlik ishlaridan eshik va ustunlarga ham duch kelamiz. Me'moriy interyer bezaklari haqida yozishdan avval, bezaklar uchun asos bo'lgan binokorlik haqida umumiy tushunchaga ega bo'lmog'imiz lozim bo'ladi. Binokorlikda, hususan tom yopishda eng avvalo duradgor ustaning san'atkorona mahorati muhim rol o'ynaydi. San'atshunoslik doktori P. Zohidov: "Tom yopishning uchta uslubi bo'lib, ular vassajuft, qabza ustunli va lampa shift ko'rinishida namoyon bo'ladi," - deydi. Bino shifti naqqoshlik qo'llanadigan asosiy yuza, maydon hisoblanadi. Shuning uchun bino shifti va uning qismlari haqida biroz tushuncha berib o'tishimizni taqozo etadi.

"Ship (shift) - xona, uy ichining tepa qismi, tomning xona ichidan ko'rinish sirti,- ma'nosiga ega.

1) Vassajuft uslubida oddiy tom yopish uchun avval devorga to'sin tashlanib, har ikki to'sinlar oralig'iga tepadan vassalar teriladi va uning tepasidan bo'yra, qamish yoki shox-shabbalar so'ngra loy ,tuproq bosiladi. Mehmonxona, masjid kabi hashamatli binolar tomlari ancha murakkab bo'lib, qo'shimcha sarrob, araqi sarrob, navo, pirmon kabi qismlar bilan ko'tarilib, so'ngra tom yopiladi hamda har bir qismlarga alohida naqshlar bilan sayqal beriladi.

2) Kabza ustunli shiftlar yanada murakkab bo'lib, qo'shimcha ustunchalar bilan shiftning maraziy qism ko'tarilib, natijada shiftda chuqur hovuzaklar hosil bo'ladi. Ayrim hollarda hovuzaklar teasi gumbazsimon uslubda yopiladi. Bunday shift qismlariga ham o'ziga hos va joyiga mos naqshlar bilan bezak beriladi.

3) Lampa uslubidagi shift ikki hil ko'rinishda bo'lib, bosma va osma lampa deb ataladi. Osma lampa xona ichidan faqat poytesha bilan ikki tomoniga ishlov berilgan to'sinlarga reykalari orqali fanera yoki DVP osib mahkamlanadi va butun xona bo'ylab keng tekis yuza hosil bo'ladi. Bunday yuzalarga naqshlar chizish ustalariga alohida zavq beradi. Bosma lampa bir tomoniga randa bilan tekis pardozi berilgan taxta to'sin tepasidan mihlanib mahkamlanadigan shift ko'rinishi.

Uch turdagi shift qismlari har birining o'zaro uyg'un bo'yoqlar bilan beriladigan o'z naqshlari bo'lib, naqqosh ustalar ulardan mohirlik bilan foydalanib kelganlar. Bunday uslubda yopilgan bino xonalari juda ko'rkam, mahobatli va bahavo ko'rinishida.

har qanday odamni bahri dilini ochadi, kayfiyatini ko'taradi, Andijon shahrining Eski shahar hududida joylashgan Xojar Noyib (Ark ichi) madrasasi 14-asrga oid bo'lib, viloyatdagi eng qadimiy me'moriy obidalarandir. Madaniy meros me'moriy ob'yekti sifatida davlat muhofazasiga olingan mazkur obida to'g'risida san'atshunos D.Yusupov tomonidan tuzilgan yodgorlik pasporti hamda yog'och o'ymakori Usta Tesha Ismoilov to'g'risidagi kitobida batafsil ma'lumotlar berilgan. Ularda yozilishicha, madrasa tarxi 6 tomonli yopiq hovli, 23 ta hujra, darvozaxona, 3ta gumbaz va kichikroq ayvonli xonaqohdan iborat. Ta'mir ishlariga milliy amaliy bezak san'atining yog'och va ganch o'ymakorligi, sir naqqoshligi va koshinkorlik turlari bo'yicha ustalar jalb etilgan. Madrasaning Bozor ko'chasi tomonidan kirish darvozasi, hujralarning eshiklari, honaqohning 6 ustuni va madrasaga kirish darvozasi Andijonlik usta Teshaboy Ismoilov tomonidan yog'och o'ymakorligi uslubida amalga oshirilgan. Xonaqoh ichki xonasi, ayvon, darvozaxona hamda ayrim hujralar Qo'qonlik ustalar tomonidan sir naqqoshlik san'ati turlarining Farg'ona vodiysi maktabiga hos qadimiy an'analar asosida bezatilgan.

O'ziga hos uslubdagi hovli ko'rinishi tashqariga nisbatan interyer kabi nomoyon bo'ladi. Har bir hujraga kirish alohida mehrobsimon shakldagi devor yuzasi va o'rtadagi pastak o'ymakor eshiklardan iborat bo'lib, gumbaz, namozgoh va darvozaxonalar bilan yaxlit kompozitsiya hosil qiladi. Xonaqoh ustunlarining "ko'zaki" qismiga "madohil shobarg" va "qo'sh band" islimi naqshlari bilan sayqal berilib, "ustunboshi" 8 qirrali uch qatorli muqarnas bezaklari bilan yakunlangan va vassajuft uslubida yopilgan shiftdagi sir naqqoshlik san'ati bilan uyg'unlik hosil qilgan. Usta Tesha eshiklarning har biriga alohida mehr bilan naqshin sayqal va joziba berganligi natijasida pastak eshiklar mahobatli, hush kayfiyat baxsh etuvchi amaliy bezak san'ati namunalariga aylangan. Naqshinkor eshiklar "qushband islimiy", "choryaproq madohil", "mehrobi madohil", "madohil islimiy", "oygul islimiy", "chinnigul islimiy", "namoyon" naqshlari bilan bezatilgan. Naqshinkor eshiklar "qushband islimiy", "choryaproq madohil", "mehrobi madohil", "madohil islimiy", "oygul islimiy", "chinnigul islimiy", "namoyon" naqshlari bilan bezatilgan.

Zaxiriddin Muhammad Bobur tavalludining 530 yilligi munosabati bilan "Xojar Noyib" ("Ark ichi") madrasasi me'moriy obidasida shoh va shoir, davlat arbobi va alloma Bobur yodgorlik muzeyi barpo etilgan. Muzey nafaqat mahalliy balki, xorijiy sayyohlar muntazam tashrif buyuruvchi shaharning eng diqqatga sazovor maskanlaridan biriga aylangan. Viloyatdagi qadimiy yodgorliklardan yana biri Paxtaobod tumani Madaniyat qishlog'idagi respublika ahamiyatiga ega bo'lgan madaniy meros ob'yekti sifatida ro'yhatga olingan Otaqo'zi madrasasi hisoblanadi. Madrasa qurilishi va uning me'moriy bezaklari haqida san'atshunos D.Yusupov tomonidan tuzilgan madaniy meros ob'yektining pasporti, maqolasi, I.Azimovning kitobida to'liq ma'lumotlar keltirilgan. Obida pasportida yodgorlikka shunday ta'rif

beriladi.”Madrasa 1870-yillarda Namanganlik ustalardan usta Qirg‘izboy va usta Mamajonlar mahorati bilan qad rostlagan betakror milliy me‘morchilik san‘ati namunasidir. Obidaning betakrorligi eng avvalo uzoqdan yaqqol ko‘zga tashlanuvchi shaklu - shamoyilida, me‘moriy yechimida, yuksak mahorat namunasi sifatida e‘tirof etish mumkin bo‘lgan g‘isht terish san‘atida, o‘ziga hos xattotlik hamda go‘zal niqqoshlik san‘atida, beshta minorasimon guldastalar bilan yakunlanuvchi, ravoqsimon mahobatli peshtog‘ida ko‘zga tashlanadi”. Ushbu ta‘rif-dan ma‘lum bo‘lishicha, madrasa qurilishi va badiiy bezak ishlarida me‘morchilik bilan birga xalq amaliy san‘atining g‘ishtkorlik, sir naqqoshligi, yog‘och o‘ymakorligi va xattotlik yo‘nalishlari bo‘yicha o‘z davrining eng mohir ustalari ishtirok etganlar. Ichki hovli tomonidan namozgohga kirish eshigining o‘ymakor naqshlari ta‘mir paytida (1980-yillar) yog‘och o‘ymakori usta Tesha Ismoilov tomonidan asosiy darvozadan andoza olib qayta qilingan. Xonaqoh shifti ustunli, aroqi sarrob to‘sinli vassajuft, qisman lampa usulida yopilgan. Madrasa hovlisi to‘rtburchak shaklida bo‘lib, uch tomoni vassajuft usulida yopilgan xujralar bilan o‘ralgan va ular darsxona vazifasini o‘tagan. Obida qibla tomonini mahobatli masjid tashkil etadi. Madrasa yuksak did va mahorat bilan eski usuldagi to‘rt burchakli pishiq g‘ishtdan qad rostlagani uchun ichki va tashqi devorlarini suvash uchun xojat ham bo‘lmagan. O‘ziga xos naqqoshlik namunalari orasida usta Sa‘dullo nomini o‘qiymiz va bu go‘zallik ijodkori mahalliy Usta Sa‘dullo ekanligini anglaymiz. Bu mahobatli me‘moriy obidani mutaxassislar Qo‘qon xonligi davri me‘morchiligining bebaho namunasi sifatida e‘tirof etadilar. Madrasa o‘z davrining ma‘rifat o‘chog‘i ziyo maskani bo‘lib malakali mudarrislar saboq berib, ko‘plab ilmi toliblar ta‘lim - tarbiya, diniy - dunyoviy bilim olganlar. Madrasa “Otaqo‘zi xoji” jome‘ masjidi nomi bilan respulika ahamiyatidagi madaniy me‘ros ob‘yekti sifatida davlat muhofazasiga olingan.

Mustaqillik yillaridagi shaxarsozlikni jadal sur‘atlar bilan rivojlanishi, bunyodkorlikdagi xalqaro andoza, milliy o‘ziga xoslik me‘morlarimiz oldiga ulkan vazifalar qo‘ymoqda. Qurilayotgan diniy va jamoatchilik va ma‘muriy inshootlar eng avvalo me‘moriy ko‘rinishi, badiiy yechimi jihatidan qadimiy milliy me‘morchilik an‘anlari va zamonaviy ruhiyat uyg‘unligida bunyod etilmoqda. Ularining tashqi va ichki bezaklariga me‘moriy dizayn san‘ti borasida malakaga, tajribaga ega amaliy bezak san‘ati ustalari ko‘proq jalb ztilmoqda. Ularning ijodida milliy an‘anaviylik va zamonaviylik ruhiyatni uyg‘unligini kuzatamiz.

“Andijon” aeroporti uchun qurilgan maxsus kutish zalining badiiy jihozlash ishlariga rassom Ulug‘bek Boltaboyev, ganch o‘ymakori Ibrohimjon Mamadaliyev va yog‘och o‘ymakori Yo‘lbars O‘taganovlar guruhi taklif etildi. Har bir ijodkor o‘z vazifasini oliy darajada ado etdi. Tayyoragoh orqali shahrimizga tashrif buyurayotgan mehmonlar qalbiga ko‘taringki kayfiyat, go‘zal hissiyot, temir-betonli zamonaviy binoga esa milliy ruhiyat kasb etadi. Tayyoragoh eshiklaridagi “islmiy doira”,

”qo’shband isli-miy”, ”changak”, ”o’ynaqi”, ”o’sma gul” kabi an’anaviy naqshlarning usta Yo’lbarsaliga hos bo’lgan ijrosi ko’zimizni quvontiradi. Naqshinkor eshiklar I.Mamadaliyevning o’zbek milliy kashtalaridagi jozibador so’zona, falak, choyshab va zardevorlarni eslatuvchi o’smlksimon va geometrik naqshlar uyg’unligidagi ganch o’ymakorlik san’ati hamda mo’jaz favvora, sitrusli o’simliklar hamda mahobatli rangtasvir ustasi U.Boltaboyevning devoriy suratlari bilan o’zaro uyg’unlikda ajib bir xuzurbaxsh mo’tdil muhit tashkil qiladi”,-deb yozadi D.Yusupov. Viloyat hokimligi binosi ichki bezaklari ham o’z davrida milliy amaliy san’at turlaridan foydalanishning betakror namunasi bo’lgan desak mublag’a bo’lmaydi. Binoning “Ganch zali”, uning muallifi bo’lgan I.Mamadaliyev ijodida ham Andijon ganchkorlik san’ati tarixida ham bir voqea bo’lgan desak aslo mublag’a bo’lmaydi. Eng avvalo mahoratli usta tomonidan ganchkorlik san’atining muvaffaqiyatli badiiy yechimi topilgan. Majlislar zalining makaziga oynavand ganchkorlik usuli bilan O’zbekiston gerbining bo’rtma tasviri tushirilgan. Gerbning devoriy asosiga o’zaro uyg’unlikdagi nafis o’simlksimon va geometrik naqshlar ishlangan. Sahnaning ikki yon va peshona devorlari atrofi, o’ng va orqa devorlar hamda chap yondagi deraza oynalari atroflari ham o’ziga hos geometrik va o’simlksimon naqshlar uyg’unligidagi naqshlar bilan bezatilgan. Ayniqsa hona shiftida usta o’z mahorat darajasini to’la namoyon etgan. Naqshlar kompozitsiyasi, oynavand uslubdan samarali foydalanish, pardoz ijro muvaffaqiyati, naqshlar asosiga berilgan nafis moviy va yashil ranglar zalga yengillik, nafosat va alohida yoqimli ruhiyat olib kirgan. “Ganch zali” va foyedagi ganchkorlik ishlari yog’och o’ymakori Y.O’taganovning naqshinkor eshiklari o’zaro uyg’unlikda ichki muhitning yanada go’zal va hushkayfiyatligi uchun xizmat qiladi. 1993 yilda qurilgan Andijonning Bog’ishamol hududidagi Bog’i Bobur madaniy dam olish oromgohida joylashgan Zahiriddin Muhammad Boburning ramziy maqbarasi, 2018-2019 yillarda qo’shimcha ravishda bunyod etilgan Bobur va jaxon madaniyati muzeyi va masjidlardan tashkil topgan majmua me’moriy va milliy amaliy bezak san’atlari bilan sayqal berilgan ichki hamda tashqi bezaklari bilan bu madaniy-ma’rifiy maskanga tashrif buyuradigan xorijiy hamda mahalliy sayyohlar e’tiborini o’ziga tortishi shubhasiz.

Me’mor-muhandis M.Mirzayev loyihasi bilan milliy me’morchilik an’analari asosida qurilgan alloma maqbarasi markaziy gumbazi va atrofidagi milliy uslubdagi ayvonlari bilan o’ziga hos ko’rinishga ega. Majmuaning badiiy bezak ishlarida viloyatning taniqli ijodkorlaridan yog’och o’ymakori Yo’lbarsali O’taganov, ganch o’yma-kori I.Mamadaliyev va mahobatli rangtasvir ustasi U.Boltaboyevlardan iborat ijodiy jamoa ishtirok etdilar.

Foydalanilgan adabiyotlar

1. P.Zohidov.Samarqand me'morchilik maktabi 19-20 asr boshlari."Fan" nashryoti T. 1965 y.
2. O'zbek tilining izohli lug'ati. 11-tom. 414.b
3. D.Yusupov. E'tirof kitobi. 54-bet.

O‘ZBEK MUMTOZ MUSIQASIDA “USUL” TAVSIFI

Rahmatilla Sunnatullayevich Samadov
Yunus Rajabiy nomidagi O‘zMMSI

Annotatsiya: Ushbu maqolada o‘zbek mumtoz musiqasida usul tavsifi hamda uning ahamiyati haqida so‘z yuritiladi. O‘zbek musiqasidagi usullar xususiyatlari bir biridan o‘zaro farqli hamda mutanosib jihatlariga urg‘u berib o‘tiladi.

Kalit so‘zlar: cholg‘u, usul, doira, Usta Olim, aruz, bahr, hafif, saqil, muxammas, ramal

DESCRIPTION OF “METHOD” IN UZBEK CLASSICAL MUSIC

Rahmatilla Sunnatullayevich Samadov
UzNMAI named after Yunus Rajabi

Abstract: This article discusses the description of rhythm and its significance in Uzbek classical music. The features of rhythm in Uzbek music, different from each other and proportional aspects, are highlighted.

Keywords: instrument, usul, doira, usta olim, aruz, bakhr, khafif, sakyl, mukhammas, ramal

Bugungi kunda Yangi O‘zbekistonimizda mumtoz san‘at tobora gullab yashnamoqda. Xususan ijrochilik san‘ati bu borada ancha ildam deyishimiz mumkin. Respublika va xalqaro tanlovlar, festivallar qolaversa, Davlat tadbirlarida ham mumtoz asarlarimiz navolari yangrayotgani soha vakillarini quvontiradi albatta.

O‘zbek mumtoz musiqasi asrlar davomida rivojlanib avloddan - avlodga o‘tish yo‘lida sayqal topib kelgan. Musiqa ixlosmandlari nigohida o‘zbek mumtoz musiqa san‘ati o‘zining jozibadorligi va nafisligi bilan ajralib turadi. Milliy musiqamizda cholg‘u ijrochiligi ham alohida ahamiyatlidir.

O‘zbek xalq cholg‘ulari orasida doyra qadim davrlardan xalqimiz orasida keng ommalashib kelgan milliy cholg‘ulardan biri hisoblanadi. Respublikamizning turli vohalaridagi arxeologik qazilmalardan topilgan tarixiy obidalardagi doyra va doyrasimon cholg‘ularda ijro etayotgan tasvirlar uning qadim zamonlardan amaliyotda keng qo‘llanilganligidan guvohlik beradi.

O‘zbek san‘atida doira ijrochiligining o‘z nufuzi bo‘lgan. Shu bois bu sohaga daxldor kasb egalarining aksariyati doira chala olgan, o‘tmishda yashab o‘tgan aksariyat hofizlar doirada yaxshi usul tashashgan. Hattoki, taniqli so‘z ustalari Yusufjon va Oxunjon qiziq Shakarboyevlar ham usta doirachilar bo‘lishgan.

Qiziqchilarimiz bu an'anani davom ettirish bilan birga so'zlarni usullari bilan ifoda etib, kishini lol qoldirardilar.

O'zbek musiqa ijrochiligida usullarni turkumiy ijro etish, ularni turlab tarannum etish, azal-azaldan karnayda namoyon bo'lgan. Doiraning yakkanavoz soz sifatida shakllanishi jarayonida esa karnay, surnay va nog'ora ijrochiligidagi an'ana zamin vazifasini o'tagan, usullarni ko'proq nog'orada ijro etishni esa vaziyat taqozo etgan.

Usul - muayyan ritmik tuzulmaning bir me'yorda qaytarilishi bo'lgani bilan, sur'atini o'zgartirib, sekinlatib-tezlatish, to'xtab-davom ettirish kabi xususiyatlari mavjud. Jo'rnavozlikning ana shu tomonlarida nuqsonlar paydo bo'lib qolishi mumkin. Shularni inobatga olgan holda, o'tmish xonandalari o'z xonishlariga, o'zlari doirada jo'r bo'lgan bo'lsalar ajab emas. Chunki, bu odat yoki an'ana Buxoro maqom ijrochiligida ham, Ozarbayjon mug'om ijrochiligida ham keng qo'llanilgan. Ozarbayjon xonandalari ijodida ayni paytda ham bu an'ana saqlanib qolingan. Demak, doirada jo'r bo'lish uchun musiqani yaxshi bilish hamda idroklash lozim.

XIX asr oxirlari XX asr boshlarida xalq orasida amalda bo'lgan usullarni mohir ustoz Usta Olim Komilov asta-sekin yig'ib borgan. Har bir usullarni yig'ish bilan birga bir-biriga mutanosiblarini qo'shib, turkum qilib chalishni odat qilgan. Zamona zayli bilan o'zbek raqs san'ati amaliyoti boshlanadi. Yakka raqsni esa doira usullari negizida ijro etish yo'nalishi paydo bo'ladi. Bu esa usullarning harakatlar yordamida jonlanishi edi. Shu bilan birga doiraning yakkanavoz sifatida shakllanishi uchun katta imkoniyat edi. Usta Olim Komilov xalq usullarining eng saralarini yig'ib, bir qator asarlar (doira usullarining turkumlarini) yaratdi.

Azal-azaldan hofiz-xonandalar, ashulachilar oddiygina doiradan, diametri ham unchalik katta bo'lmagan (30-35 santimetrli) cholg'u asbobidan foydalanganlar. Bu doiralar sodda, yengil bo'lsada, ashulachi ijrosida usul berish uchun qulay hamda mos bo'lgan. Keyinchalik doira cholg'ulari alohida ijro etish uchun moslashtirilgan holda ishlangan. Zero, doiralar karnay surnay va nog'orachilar ansambli tarkibida ijro etilgan. Uning ijro mezonida esa o'zgacha talablar bo'lgan.

A1 Farobiyning «Katta musiqa kitobi» (IX asr), Ibn Sinoning «Iyqo» ilmiga bag'ishlangan risolasi (IX-X asr), Abdurahmon Jomiyning «Musiqiy risolasi» (XV asr), Najmiddin Kavkabiyning «Risola dar bayoni duvozda maqom» (XVI), Darvish Ali Changiyning «Musiqiy risola»larida (XVII asr) alohida ta'rif va namunalar keltirilgan. XX asrga kelib bu an'anani A.Fitrat davom ettirib, o'zining «O'zbek klassik musiqasi va uning tarixi» nomli risolasini yozadi. Unda musiqiy cholg'ular bilan birga, o'zbek musiqasidagi eng ko'zga ko'ringa 18 ta usul va ularning nomlarini keltirib o'tadi.

«Musiqiy olimlarimizning fikriga ko'ra bir oz o'zanib, so'zanshi his etilgan tovush «nag'ma»dir. «Nag'ma» bir zamon davom etgach tovush bo'lgach unig bosh tomoii, albatta bo'ladir. Nag'ma ma'nosidagi tovushni chiqarmoq uchun cholg'uni

chertmak kerak. Cholg'uni chertganimizdan boshlab, tovush chiqaradirda, bir muddat o'zanib olgach, «nag'ma» bo'ladir. Demak, shul chertishimiz nag'maning bosh tomoni bo'ladir. Bunga «niqra» deyiladi. Mana shul niqralar bilan ular orasidagi zamonlarni (tovushning o'zanib turgan zamonini) belgilab, bir-biriga bog'lash yulini ko'rsatmak uchun musiqada usul belgilaydirlar.

Musiqiy olimlarimiz musiqada usul belgilash uchun shunday harakat qiladirlar: «kuy» da bir-biriga boylanib kelgan niqralarning (tan) shaklida bo'lganiii «sabab-i xafif», (tana) shaklida bo'lganini «sabab-i saqiyl», (tanan) shaklida bo'lganini «vatad», «tananan) shaklida bo'lganini «fosila» deb ataydirlar.

Mana shul (tan, tana, tanan, tananan) shakllarida boylangan niqralarni belgilab bir tartibda yig'ib, musiqiy usullarni maydonga chiqaradirlar.

«Tan-an-tan-an-tan (fa'ulun fa'ulun) vazniga «hazaj» deyiladi. «Tan-tan-an-tan-tan» (foi'lun foi'lun) vazniga «ramal» deyiladi. Mana shunday qilib, usul doiralari tuzuladi. Usul doiralari ba'zilariga ko'ra o'n besh, ba'zilariga ko'ra o'n etti, ba'zilariga ko'ra yigirma to'rt-yigirma ettidir. Usul doyralaridan mashhur o'n ikkitasining otlari mana shulardir: Xazaj, ramal, vofirb duyak, foxtozarb, turkiy, muxammas, sakiyl, chanbar, zarbil qadim, zarbul fatx.

Musiqamizda usul doiralari aruzdagi «bahr»larga o'xshaydir. SHu usullarga o'lchab, turli kuylar bog'lamok musiqiy ustodlarning, musiqiy olimlarining ishi bo'lib qoladi. Ko'ruvadi-kim, musiqiy olimlarimiz musikada usul belgilaganda she'rda arabning "aruz" tartibini qabul qilganlar (sabab-n xafif, sabab-i sakiyl, vatad, fosila) kabi taqsim va istilohlar aruzniki bo'lganidek, «hazaj, ramal» kabi istilohlar ham aruznikidir. Mana shuni ko'rgan bir qancha olimlar sharq musiqasi bilan arab aruzi orasida qattiq bir boylanish bor, deb ishonadirlar.

Sharq musiqasining usuli tartib etilganda arab aruziga yondashilgan niqralarni bir-biriga boylash uchun aruzning «harflarini bir-biriga boylash» tartibini «sabab», «vatad» kabi istiloxlari bilan qabul etganlar"¹.

Usul vazindan ikki-uchtasiga «hazaj», «ramal» «vofir» kabi aruzdagi ismlarni ham olganlar. Hatto muxammas vazni deb ko'rsatilganlarni (tan-tanan-tan-tanan-tan-tanantan-tanan) vazni aruzning «mutadorik solim» deb atalgan (fo'ilun fo'ilun fo'ilun fo'ilun) vazniga to'g'ri keladi. Biroq «aruz» bilan «usul» orasidagi munosabatni bundan ilgari olib bormoq, usulning har vaznini aruzning har vazniga barobar keltirishga tirishmoq mumkin emasdir. Buni isboti uchun yuqorida «hazaj», «ramal» kabi atalgan usullarni ko'rsata olamiz. Aruzdagi «hazaj», «ramal» bahrlari bilan bu vaznlarni orasida «ismdoshlik»dan boshqa bir munosabat yo'qdir.

Darhaqiqat buyuk allomalarimizdan biri, mashhur olim Abdurauf Fitrat o'zining "O'zbek klassik musiqasi va uning tarixi" kitobida ko'plab musiqiy masalalar sharhi, muammolari, tarixiga yuzlangan holda musiqiy cholg'ular, ularning ijrochiligi

¹ A.Fitrat. O'zbek klassik musiqasi va uning tarixi. Toshkent., 1993

masalalariga ham ahamiyat bergan. Bundan tashqari yuqorida keltirilgan fikrlardan kelib chiqib Fitrat o‘zbek musiqasida “usul” tushunchasiga atroflicha to‘xtalib o‘tgan. Ushbu adabiyotni to‘liq o‘zlashtirish asnosida musiqiy soha vakillari yana ko‘plab bilimlarni o‘zlashtirishlari mumkin deb hisoblayman.

Foydalanilgan adabiyotlar

1. A.Fitrat. O‘zbek klassik musiqasi va uning tarixi. Toshkent., 1993
2. Samadov R. Zarblar xazinasini: o‘quv-metodik qo‘llanma. Musiqa, - Toshkent: 2012;
3. Samadov R. An’anaviy doira ijrochiligi: kasb-hunar kollejlari uchun o‘quv-qo‘llanma. Bilim mashriyoti, - Toshkent: 2004;
4. Sayfitdinov T. Doira ijrochiligi san’ati. Oq‘uv qo‘llanma. «FAYLASUFLAR». - Toshkent: 2020.

WORK ON PEDALIZATION IN THE ELEMENTARY GRADES OF THE MUSIC SCHOOL

G.Kaxarova

S.Azizov

Fergana regional branch of Uzbekistan State Institute of Arts and Culture

Abstract: This article provides information about piano pedaling technologies, ways to improve pedaling skills among pupils of musical schools. On the examples of popular children's piano pieces by famous composers.

Keywords: music, technology, piano, pedal, half-pedal, ability

Pedalization is the most important means of expression for a pianist. The pedal is the most valuable and unique property of the piano. No other instrument has the specific richness of a pedal sound. This wonderful property of the tool was known and widely used by all great composers, starting with Beethoven. Piano literature of the 19th and 20th centuries was conceived by composers with a pedal, so the performance and thinking of pianists also cannot exist outside the pedal. Feeling the pedal in all its variety of applications, just like feeling sound in all its gradations, means having a certain pianistic skill. Subtle, varied pedaling enriches the performer's sonic palette. Emphasizing the sound of overtones with resonance open strings, preservation of an organ point by a half-pedal, coloristic mixing of harmonies, "melting" of sounds when vibrated or slowly removable pedal - all these means of expression are necessary for every pianist.

Pedalization is one of the most difficult problems in piano pedagogy. It is less amenable to isolation and systematization than any other pedagogical problem because the ability to pedal is one of the components of the performer's artistic thinking. In pedaling, creative imagination and brightness of figurative representations are manifested, as are depth of understanding of music and sense of style and richness of the sound palette. The improvisation of pedaling depends on the acoustics of the hall and the characteristics of the given piano. Therefore, learning to pedal is absolutely inseparable from the sound of music and from playing it live, except for a few initial exercises in pedaling. All work on pedaling is work for the ear. It is a musical-emotional creative process. Working on pedaling with beginners.

The methodology for teaching pedaling comes down to two main, parallel, but unequal in depth and difficulty sections: Mastering the techniques and skills of pedaling. Education of attitude to pedalization as a creative process is completely determined by the whole complex of musical and performing tasks, which sets each studied work before the performer.

It is impossible to invent precise and permanent formulas, but some basic principles of their application can be deduced depending on the style, texture, register, tempo, and dynamics of the work. The role of the right pedal is diverse. Several of its functions can be distinguished. Its role as a binding agent is extremely important because it gives piano sound for a long duration and allows you to combine various elements of the musical fabric that are at considerable distance. It combines sounds into a single harmonic complex. The role of the right pedal as a colorful means is very important. The change in the timbre of the piano sound is achieved by those who, with raised dampers, begin to resonate their numerous partials, which gives the sound greater fullness and brightness. As for the left pedal, it is not used as a means to achieve the achievements of the piano but as a coloristic means and is usually not used either in the lower or middle classes. It is possible to start playing with the pedal in about the second grade, when the student has already mastered some of the skills of playing the piano and can listen to themselves while playing.

It is necessary to teach him to silently press the pedal, feeling the depth of the pedal foot. It is useful to experiment with the pedal, for example, to link sounds at great distances from each other or, conversely, to play adjacent keys legato while not allowing a dirty sound. You can combine, for example, the C major triad with the G major triad. Take the first chord, press the pedal without dropping it, and slowly move your hand to another chord. Immediately, before the chords have time to mix, remove the pedal and leave the chord without the pedal to sound. When the sounds of the first chord disappear, press the pedal again. You cannot take your hands off the chord if it is not captured by the pedal, and you cannot drop the pedal if the next chord has not yet been played. You should tell the student about the two main types of pedals: straight and lagging.

It is necessary to introduce the student to the ways of designating the pedal. Notation Ped. does not give great accuracy for the moments of taking and removing the pedal; a graphical way of designating the pedal is more suitable. The pedal should be noted in the notes as they are with respect to the fingering. The famous pianist A. Goldenweiser noted: "As for beginners, it is better to teach them first a short straight pedal, taken along with the sound, and then move on to the delayed one.

The main thing is that pedaling was, from the very beginning, regulated by ear and did not obey one or another metric scheme. The original pieces with a simple but effective retarded pedal are Tetzels' Prelude and Tchaikovsky's The Doll's Disease. In general, at first they use the pedal in certain moments: climaxes, endings of pieces. There are many middle school works with a rather complex delayed pedal, for example, Andantino by Khachaturian, where the harmonies often change while the melodic line requires a clear and expressive performance. The pedal should not serve to embellish and disguise an approximate performance.

It must be played initially without pedals, and even when the work is learned, it is necessary from time to time to return to work without a pedal to control the work of the fingers. It is unacceptable to abuse the pedal when playing Bach or Mozart. Use it with caution. Even modern authors often use passages played without the pedal to sound more effective. It is possible to play with your fingers, but it is advisable to play without a pedal. Pedalless sound has its own charms and is accessible to hearing. Work on pedalization occurs throughout the training. We should not forget the words of Anton Rubinstein: "The pedal is the soul of the piano."

References

1. Алексеев А. Методика обучения игре на фортепьяно. – М., 1961.
2. Баренбойм Л. Фортепианная педагогика. часть I.-М.1937.
3. Вопросы фортепианной педагогики: Сборник статей под редакцией Натансона В. - М., 1963.
4. Голубовская Н.И. Искусство педализации. - Л., 1985.
5. Коган Г. Работа пианиста.- М.1963.
6. Любомудрова Н. Методика обучения игре на фортепиано. – М.:Музыка,1982.
7. Нейгауз ГГ. Об искусстве фортепианной игры. - М.,1988.
8. Перельман Н. В классе рояля. - Ленинград, Изд.-во «Музыка», 1986.
9. Светозарова Н. Кременштейн Б. Педализация в процессе обучения игре на фортепиано. Классика – XXI, 2010.
10. Щапов А.Г., Некоторые вопросы фортепианной техники. - М., 1968

SAMARQAND KASHTADO‘ZLAR FAOLIYATI VA ULARNING ISHLASH USLUBLARI

Gulnora Abilkasimovna Maxkamova

Silnaya84@gmail.com

Kamoliddin Behzod nomidagi milliy rassomlik va dizayn instituti

Annotatsiya: Mazkur maqolada bugungi kunda Samarqand viloyatida faoliyat olib borayotga kashtado‘zlar ijodi haqida ma’lumot berilgan. Kashtalarning bugungi kundagi vazifasi, buyum turlari haqida ma’lumot berilgan.

Kalit so‘zlar: so‘zana, oyna xalta, choy xalta, bolinpo‘sh, zardevor, suvenir, bosma, yo‘rma, toba-don, kandahayol, zoomorf, geometric naqshlar, barg, novda, choynak, pichoq, xanjar naqshlari

ACTIVITY OF SAMARKAND EMBROIDERIES AND THEIR WORKING STYLES

Gulnora Abilkhasimovna Maxkhamova

Silnaya84@gmail.com

National Institute of Fine Art and Design by name Kamaliddin Begzad

Abstract: This article provides information about the work of embroiderers working in the Samarkand region today. Given the current role of embroidery, types of products.

Keywords: suzana, mirror bag, tea bag, bolinpush, zardevor, souvenir, smooth, tanbur, toba-don, kandahaeol, zoomorph, geometric pattern, leaves, branches, teapot and knife pattern

Xalq amaliy san’ati namunalari o‘zida millatning tarixini, madaniyatini, urf-odatlarini va e’tiqodlarini namoyish etar ekan, uni tadqiq qilish bugungi kun san’atshunoslikning dolzarb mavzusidir.

Har bir hududning milliy urf-odatlarini, xalq amaliy san’ati va milliy davlatchilik tarixini o‘zida aks ettirgan, shuningdek, xorijiy sayyohlarda katta qiziqish uyg‘otadigan muzeylardagi noyob eksponatlar replikatsiyalari asosida yangi hunarmandchilik mahsulotlari namunalarini tayyorlab, hunarmandlar tomonidan ishlab chiqarishni yo‘lga qo‘yish bo‘yicha targ‘ibot va tashviqot ishlarini amalga oshirish ham davlatimiz rahbari tomonidan e’tirof etilgan. [1]

Amaliy san’atning kashtachilik san’ati eramizdan avvaligi II asrlarda paydo bo‘lgan bo‘lsa, shu kungacha uzoq rivojlanish davrini bosib o‘tgan. Kashtachilikning

eng qadimgi namunalarining aksariyati XIX asr boshiga mansub. Bu davrda kashtachilikning Buxoro, Nurota, Shahrisabz, Samarqand, Toshkent, Farg'ona kabi yetakchi markazlari shakllangan. An'anaviy kashtachilikning asosiy buyumlari quyidagilardan - so'zana, joypo'sh, oy palak, zardevor, yostiqqo'sh, lo'ia bolish, bo'g'jom a, joynamoz, oyna xalta, tuz xalta va boshqalardan iborat. Kashtachilik buyumlarning bezagi asosan o'simliksimon naqshlardan iborat bo'lib, unda ham geometrik, zoomorf tasvirlar mavjud. Kashtachilik o'zbek xotin-qizlari xalq ijodining eng ommaviy turlaridan biri bo'lgan. Ular ancha katta hajmdagi ro'zg'or buyumlarini kashtalar bilan bezashgan.[2]

XIX-asr oxiri va XX asr boshida Samarqand kashtado'zlari mayishiy hayot buyumlarini: so'zana, joynamoz, bolinpo'sh, zardevor, joypo'sh, gavorapo'sh, oyna xalta, do'ppi, kalta po'sh (кюльота) kabi yurik va mayda kashtalar bilan shu qadar bezadiki, ular o'zining ipak matosi va iplari, ranglari, ramziy naqshlari bilan nafaqat yurtimizda, balki chet elda ham o'zbek milliy madaniyati ko'rkiga aylangandi. XX asr boshida kashtado'zlar artellarga birlashtirilgan bo'lsada, qo'l kashtasi buyumlari tikilishi butunlay yo'qolmadi. O'zbekiston madaniyati va tarixi muzeyi tomonidan tashkil qilingan ekspeditsiyalarda XX asrda ko'p namunalar Samarqandning So'zangaron, Hayrobod, Chelak, Kattaqo'rg'on, Nurato va Urgut tumanlaridan olingan kashtalarni biz fond kartateka va kirim kitoblarda kuzatganmiz. XXI asrda (2000-2022 yillar) qo'l kashtachiligi ko'rsatgichi keskin qisqargan bo'lsada, ammo ulaning faoliyati ko'lami va buyum, ashyo turlarining kengayganini ko'rish mumkin.

Milliy hunarmandchilik, xalq badiiy va amaliy san'atini rivojlantirish, soha vakillarini har tomonlama qo'llab-quvvatlash bo'yicha amalga oshirilayotgan kompleks chora-tadbirlar natijasida so'nggi besh yilda mamlakatimizdagi usta hunarmandlar soni 7 barobarga, shogirdlar 9 barobarga ko'payib, sohada band bo'lganlar soni 230 ming nafarga yetdi. [3]

Bugun Samarqand viloyatida 15 ta tuman viloyat "Hunarmandlar" uyushmasida jami 87 ta kashtado'z faoliyat olib boradi va ulardan Urgut tumanida 11 nafar, Samarqand shaxrida 21 ta, Samarqand tumanida 6 ta, Qo'shrobot tumanida 7 ta, Pastdarg'om tumanida 5 ta, Tayloq tumaida 4 ta, Oqdaryo tumanida, 2 ta, Payariq tumanida 1 nafar, Paxtachida 6 nafar, Ishtixonda 6 ta, Nurobodda 1 nafar, Narpayda 2 nafar, Kattaqo'rg'on tumanida 3 nafar, Jomboyda 3 nafar, Bulung'urda 2 nafar kashtado'zlardir. Ular uyushmaga turl yillarda qabul qilingan. Uyushma tomonidan tashkil qilingan Respublika va xorijda ko'plab ko'rgazmalarda, tanlovlarda ishtirok etib kelmoqda. Mazkur kashtado'zlarning aksariyati avloddan-avlodga o'tib kelayotgan vakillardir.

Kashtachilik namoyondalaridan biri Samarqand shaxri kashtado'zi G'aniyeva Shoira Mahmudjonovna kashtado'z usta bo'lib 1997-yildan buyon viloyat "Hunarmand" birlashmasi a'zosidir. Shoira opa kashtado'zlar sulolasining oltinchi

avlod vakilidir. Shoira Onaning aytishlaricha asli otasi tomon xam onasi xam hunarmand bulgan. Avlodi temuriylar davriga borib taqalishini ta'kidlaydi. Ota tomoni mahsi va kovush tayyorlash hunari bilan, ona tomoni esa kashta tikish bilan shug'ullanib, bu namunalarni qishlog'i yaqinidan o'tgan katta karvonga sotar va ruzg'orlari shundan obod bo'lganligini ta'kidladilar .Uning onasi Xursanoy Abdullayeva qo'lda hamda mashina yordamida kashta tikish usullarini o'rgatgan bo'lsa, otasi Mahmudjon Abdullaev esa gulbandi usulida matoga gul tikish bo'yicha saboq bergan. Hozirda kashtado'z usta Samarqanddagi "Ruhobod" majmuasi hunarmandchilik markazida ishlab kelmoqda. Ushbu markazda u "Ustoz-shogird" maktabini tashkil yetgan.

Shoira G'aniyevaning bosma uslubida, ya'ni qabartma gullar shaklida tayyorlagan matolari o'zining yuqori sifati bilan ajralib turadi. Matoga qabartma shaklida gul tushirish ancha murakkab ish bo'lib, katta mehnat talab qiladi. Naqshlar andoza yordamida tayyor matoga tushiriladi. Asosiy naqshli chiziqlar qora rangda tushiriladi va "bosma" deb ataladi, ya'ni "bosish" degan ma'noni anglatadi. Naqshli andoza asosan, nok daraxtidan tayyorlanadi. Kashtado'z usta Shoira G'aniyevaning ijod namunalari ko'rgazmalarda ko'p marotaba namoyish yetilib, yuqori baholarga sazovor bo'lgan. Kashtalarni ipak va paxta matolariga tabiiy ranglar bilan buyalgan iplar bilan chinda xayol, yurma, bosma usulida tikganligini aytadi.

U o'z ijod namunalarida faqat tabiiy ranglardan foydalanadi. Misol uchun, o'rikdan oq bo'yoq, ro'yan o'simligidan qizil bo'yoq, anor po'sti hamda yong'oqning yashil po'stidan qora va jigarrang bo'yoq, sarbosh o'simligidan sariq, piyoz po'sti va hinodan yesa ochiq sariq bo'yoq tayyorlanadi. Gullarni bo'yashda yesa usta faqat o'simliklar va daraxtlardan, ularning barglaridan, ildizlaridan va mevalaridan olingan tabiiy bo'yoqlardan foydalanadi. U YUNESKOning "Sifat belgisi" (2007) sertifikatini qo'lga kiritgan. Kashtado'z usta Shoira G'aniyeva ko'plab munosib shogirdlarni yetishtirgan. U Vatan oldidagi xizmatlari uchun "Shuhrat" medali bilan mukofotlangan.(Samarqand viloyati turizmni rivojlantirish departamenti matbuot xizmati.). Shu hunar orqali Germaniya, Rossiya, Hindiston, Qozoqiston, Tojikiston, Amerika Qo'shma Shtatlariga borib, Samarqand kashtalarini nomoyon qilib kelgan. Respublikamizdagi turli ko'rgazmalarda ishtirok etib kelmoqda.

Shoira ona bugun nafaqat kashta tikish bilan balki ipak matoga gul chizish bilan ham shug'ullanadi. U 10 yil tabiiy bo'yoq olishni o'rganib, juda katta tajriba to'plagan va mana shu natijalarni hunarmandlar uchun qo'llanma manba sifatida kitob qilib chiqarishni niyat qilgan.

Mavluda Hamdamova Samarqarnd viloyati Urgut tumani kashtachilik san'ati namoyondasi bo'lib, u yaratgan namunalar insonni o'ziga chorlaydi. Sababi naqshlari, matosi turli -tuman, iplari rang barangdir. Naqshlari ichida gul va barg, novda, choynak, pichoq, xanjar kabi tasirlar bilan birga turli qushlar kabutar, bulbul,

tovus, kaklik tasirlarini ham uchratamiz. Qadimgi Samarqand kashta namunalaridaqush tasvirlari soʻzanalarning naqsh elementi boʻlgan boʻlsa, hozirda Mavluda opa ularni katta va yakka holda tikmoqda. Tikish usuli bosma, yoʻrma, chinni xiyol, duroʻya. Mavluda Hamdamova kashtalarni adras, oddiy shoyi, ipakkabi matolarga turli rangdagi paxta, shoyi iplardan foydalanadi. Kashtadoʻzbaʻzan iplarni tabiiy ranglar bilan ham buyaydi. Bunda anor, piyoz, yongʻoq mevasi kabi tabiat mahsulotlaridan foydalanadi. Kashtadoʻz soʻzana va bolinpoʻsh tikishda uning koʻrinishini oʻzgartirib qadimgi Samarqand soʻzanasining kichik modelini tikmoqda. Sababi bu turistlar talabi. Olib ketishga qulay, rang, mato va naqshlar aynan Samarqand soʻzanasidagidek bir hil, ammo hajmi kichikdir. Qolaversa yoʻrma usulidagi tikilgan toʻrtburchak yostiqchalarni Respublikamizdagi restoran va mehmonxonalar uchun ham buyurtma olishini taʻkidlaydi.

Mavluda Hamdamova keyingi vaqtlarda ichki turizmning rivojlanganligidan bagʻoyat hursand. Davlatimiz tomonidan ichki turizmni rivojlantirish borasidagi qilinayotgan ishlardan juda minnatdor. Chunki oldinlari faqat chet ellik turistlar kelardi. Keyingi vaqtlarda ichki turizmning rivojlangani uchun Respublikamizning turli viloyat va hududlaridan mehmonlar kelib ishimizni, sanʼatimizni koʻrib, tanishib, namuna harid qilishib, xursand bulib, tan berib ketayaptilar deydi. Mavluda Hamdamova kashtachilikdagi choynak ramzini mehmondoʻstlik ramzi deydi. Bu tasvir ham urf-odat bilan bogʻliq boʻlib, oʻzbek honadoniga kelgan insonga dastlab qoʻl yuvishi uchun obdastada chuv quyiladi. Bu haqida yuqori boblarda batafsil maʼlumot berib oʻtilgan. Mavluda Hamdamovadan kashtachilikni kelinlari, oʻgʻli va nevarasi davom ettirib kelmoqda. Mavluda Hamdamova buyurtma olsa albatta oʻziga ham bitta qoʻshib tikadi va oʻsha namunani olib qoʻyib va keyingi ishda albatta uning guli yoki ranglaridan foydalanadi. Kashtachilik sanʼatini rivojlantirishda xali judayam koʻp gʻoyalarim bor,- deydi kashtadoʻz. Ijodiy ishlarining ichida falʼklor jamoalar uchun tikilgan liboslarni koʻrdik. Eng, yoqa, etak qismlariga kashtalar tikilgan. Ijodiy ishlar ichida bir namuna juda oʻziga tortdi. Rivojlanib borayotgan hozirgi zamonda qadim kelinlar sepiga tikilgan kashtachilikga qanchalik talab borligiga qiziqib ijodkorga savol bilan murojaat qilganimizda kashtachilikning kelajagini urf-odatlar davomiyligida ham koʻrish mumkinligini, Urgutda hozir ham yosh kelin va kuyovlar sepi ichida albatta roʻyijo, roʻmolcha, kabi buyumlar tikilishini bilib oldik.

Kashtadoʻz ijodini kuzatar ekanmiz, kashtalarning tikilishida mato va iplarning oʻrni alohida ekanligini koʻramiz. Mavluda Hamdamova kashtalarining oʻziga hosligi shundaki qalin boʻz matosiga nozik ipak iplar bilan kashtalar zich holda tikilgan. Aksincha yupqa matolarga qalin iplar yordamida siyrak naqshli kashtalarning tikilishi ijodkorning oʻziga hos tomonidir. Nuratolik kashtadoʻz *Yunusova Davlatoy* 1965 yilda Andijoda tugʻilgan. Samarqand viloyati Nurato tumaniga kelin boʻlib tushgach mahalliy aholi shugʻullanib kelayotgan kashtadoʻzlik sanʼatini oʻrganadi va bugungi

kungacha ko'plab buyumlarni tikgan. Kashta buyumlari: ustki ayol va erkaklar liboslari, inter'er buyumlari: yostiq va lo'labosh, pardalar, bolino'sh, tag joy kabilar, parda, joynamoz kabilar. Kashtachi ipak mato va ipak iplarni asosan vodiyan keltiradi. Bir xil rangdagi oq va sarg'ish, ko'k va moshrangdagi adras va atlas kabilardan foydalanadi. Viskoza ipini xam ishlatadi, asosan mahalliy ichki bozor mahsuloti uchun. Iplari bo'yalishi asosan tabiiy usulda bo'yalagan. Maxslotlarning ko'pchiligi chet elga jo'natiladi. Tikish texnikasi faqatgina bigizda bajariladi. Hozirda Nurato kashtalari kelinlar sepiga ham qilinadi. Asosan bolinpo'shlar komplekti bilan birga tikilmoqda: katta va kichik lo'labosh yostiqcha, kostyum, kardegan ba'zan kuyovga belbog'lar, parda bo'lishi shart.

Bultakova Lola Bozorboy qizi. Samarqand viloyati, Jomboy tumani, kashtachi, hunarmandi. Kashta tikishni katta onasidan o'rgangan bu kashtado'z 2007-yildan beri mazkur hunar bilan shug'ullanadi. 2013-yildan buyon Samarqand viloyati "Hunarmandlar" uyushmasi a'zosi. Respublika miqyosidagi ko'rgazmalarda qatnashib kelgan. Samarqand viloyat xokimiyatida tashkil qilingan xotin - kasbga tayyorlash bo'yicha kursda kashtachilikdan dars beradi. Lola Bultakova Jomboy tumanidan va bu tumandan so'ng Bulung'ur tumanoiga va Jizzax viloyatining G'allaorol tumaniga tutash tumanlardir. Bu hududlar ilgaridan bir -biri bilan aloqa qilishadi. Ya'niy urf-odatlarida, kelin sarpolarida ham yaqinlikni sezish mumkin. Jizzax viloyatining Samarqandga yaqin tumani G'allaorolida asosan kelinlar sepiga ko'plab katta va mayda yostiqlar tikishadi va bu hususiyat Jomboyga ham o'z ta'sirini o'tkazgan va Lola opa ijodda ham asosan yostiq qoshlarni ko'rishimiz mumkin. Kashtachilik buyumlaridan yostiqga qosh tikadi va buyurtmalar qabul qiladi. Lola opa kashta tikishni uyida ham o'rgatadi. Ammo buning uchun haq olmaydi. Sababini so'raganimizda kashtachilikka ko'pchilik qiziqib, urinib ko'rishini, ammo buni hamma ham oxirigacha o'rganib olib borolmasligini ta'kidlaydi. Sababi kashtachilik sabr-toqat, mashaqatli mehnat va ijodkorlikni talab qilishini ta'kidlaydi. Yostiq qoshlarga kashta nushalarini o'zi chizadi. Buni ikki usulda: ko'chirish va erkin kompozitsiya asosida yaratadi. Lola Bultakova yostiq qoshlarni oq, sariq, ko'k, yashil, qora rangdagi sun'iy, ipak matosiga turli rangdagi sintetik iplar bilan kashtalar tikadi. Samarqand viloyatining ko'pgina tumanlarida kelinlar sepiga katta va kichik yostiqlar qoshlariga kashta tikilishi haligacha urf-odatdir. Shu jumladan Jomboy tumanida ham bu saqlanib qolgan. Kundan kunga yostiq qosh nushalari sayqallanib, jimjimador ko'rinishda yaratilmoqda.

Samarqand shaxridagi kashtado'zlarning ustaxonalari tarixiy obidalar ichida va oldida joylashgan. Hususan Registon, Shohi Zinda, Bibixonim, Go'ri Amir, Ruhobod majmualarida joylashgan bo'lib, kashtado'zlar o'zlari tikgan maxsulot bilan birgalikda boshqa hududlar kashtalarini ham sotuvi tashkil qilingan.

Kashtachilarning dizaynerlar bilan hamkorlikda ishlash, turli mayda kashtachilik buyumlari: bosh kiyimning turli ko‘rinishlari, sumkacha, telefon g‘iloflari va boshqalarni ko‘rish mumkin. Chunki ayni davrda yirik kashtalardan mayda kashta buyumlari tur jihatidan ko‘p xillikni o‘zida aks ettiradi. Yirik qo‘l kashtalari borasida bugun Samarqandda Nurato, Urgut kashtado‘zlari yirik so‘zana va bolinpo‘shlar, ro‘yjolar tikmoqda. Yirik kashta buyumning turlari kam. Naqsh turi to‘ba don – bu takrorlanib keluvchi naqshdir, yirik rozetkalardir. Ammo mayda kashtachilik buyum turi judayam xilma-xillikni tashkil qiladi. Bugungi kunda qo‘l kashtasida faoliyat olib borayotgan hunarmandlar tomonidan tayyorlanayotgan buyum turini ikkiga ajratish mumkin.

I-turi:Turmushda ishlatiladigan kashtachilik buyumlari va II-turi: faqatgina suvenir va bezak vazifasida foydalanadigan buyumlar.

I-turi ya’niy turmunshda ishlatiladigan buyumlar:bolinpo‘sh, so‘zana, choy xalta va belbog‘, do‘ppilar. Bu buyumlar uzining qadimgi vazifasini saqlab qolgan. II-turidagi buyumlar suvenir, inter’er bezagi kabi turlariga bo‘linadi. Masalan Mavluda Hamdamova asosan yirik kashtalarni, so‘zana va bolinpo‘ning kichik hajmini tayyorlasa, Urgutning Navbog‘ mahallasidan Munira Xursandova liboslar uchun tasmalar va mehmonxonalar va restoranlar inter’eri uchun yostiqliklarni tayyorlamoqdalar. Ishlatish ashyosidan butunlay farq qiluvchi Samarqandning ipak qog‘ozlariga kashtalar tikayotgan, “Hunarmandlar” uyushmasiga hali a’zo bo‘lmagan kashtado‘z Chelaklik Qursiya Pardayeva qog‘ozga ipak iplar bilan kashtalarni tikmoqda. Mazkur kashtalarni kashtado‘z Zarif Muxtorovning “Konigil-meros” qog‘oz ishlab chiqarish korxonasida tayyorlanayotgan Samarqand qog‘oziga tikmoqda. Buyumlarda qog‘ozning sifati umuman buzilmaganligini ko‘rish mumkin. Bu Qursiya Pardayevaning tikish texnikasida qo‘llagan usuli va mahoratidan darak beradi.

Kuzatish va tahlillardan ma’lum bo‘ldiki amaliy san’at buyumlarining o‘z vazifasini bajarishi Samarqand kashtachiligida bir vazifaning kamayib (mayishiy hayot ehtiyoji uchun paydo bo‘lgan) ikkilamchi zamonaviy an’anaga aylanib borayotgan, suvenir vazifasi ortganligini ko‘ramiz. Chunki suvenir buyumlari bozori chaqqon va kundan-kunga turli ko‘rinishlari yaratilmoqda. Unga talab kompozitsiya, rang, shakl umuman go‘zallik tamoyillari albatta sifatli ham bo‘lish sharti bor. Ammo bu Samarqand kashtalari o‘z vasifasini yo‘qotmoqda degani emas. U ikkilamchi vazifasida ham insonlarda badiiy estetik taassurot u’yg‘otishga yo‘nalmoqda deyish mumkin.

Foydalanilgan adabiyotlar

1. «HUNARMANDCHILIK FAOLIYATINI QO‘LLAB-QUVVATLASH TIZIMINI YANADA TAKOMILLASHTIRISH CHORA-TADBIRLARI

TO‘G‘RISIDA» O‘zbekiston Respublikasi Prezidenti Sh. MIRZIYOYEV Toshkent sh., 2021-yil 30-dekabr, PQ-77-son)

2. O‘zbek xalq amaliy san’ati. O‘quv qo‘llanma /A .Hakimov, Z .Nosirova, B.Nodir. – Toshkent, 90-bet: 2019. - 132 b. 6-b.]

3. «HUNARMANDCHILIK FAOLIYATINI QO‘LLAB-QUVVATLASH TIZIMINI YANADA TAKOMILLASHTIRISH CHORA-TADBIRLARI TO‘G‘RISIDA» O‘zbekiston Respublikasi Prezidenti Sh. MIRZIYOYEV Toshkent sh., 2021-yil 30-dekabr, PQ-77-son

ТАСВИРИЙ САНЪАТДАГИ МАНЗАРА КОМПОЗИЦИЯСИ ЖАНРИГА ОИД АСАРЛАРИ ИНСОНДА ТАБИАТГА ВА ГУЗАЛЛИК ФАЗИЛАТЛАРИНИ ШАКЛЛАНТИРИШ

Келдиёр Хамидович Тоғаев
keldiyortogaev@gmail.com

Навоий давлат педагогика институти

Аннотация: Мақолада манзара - тасвирий санъатнинг қадимий жанрларидан бўлиб, тарихий маиший асарларда ҳам восита- фон сифатида муҳим роль уйнайди. Қадимий хитой санъатида рассомлар табиатни акс эттирувчи асарлар яратганлар.

Калит сўзлар: эсаётган майин шаббада, тизма тоғлар, сариқ, тилла рангдаги буғдойзорлар бунга мисол бўла олади. Сарик майин тилла калоритда ёзилган «Олтин куз» «Тоғда куз», «Олтин симфония», «Тошкентда куз» асарларида

THE WORKS OF THE GENRE OF LANDSCAPE COMPOSITION IN THE FINE ARTS ARE THE FORMATION OF NATURE AND BEAUTIFUL QUALITIES IN HUMANS

Keldiyor Khamidovich Togaev
keldiyortogaev@gmail.com

Navoi State Pedagogical Institute

Abstract: In the article, the landscape is one of the ancient genres of fine art, and it plays an important role as a medium and background in historical household works. In ancient Chinese art, artists created works depicting nature.

Keywords: A gentle breeze blowing, ridged mountains, yellow, golden wheat fields are examples of this. In the works "Golden Autumn", "Autumn in the Mountain", "Golden Symphony", "Autumn in Tashkent" written in yellow soft gold colorite.

Европада манзара жанри тарихи XVI - XVII асрларда тараққий этди. Голландия манзарачи рассомлари табиатни ўхшатиб ҳаққоний тасвирлашда катта муваффақиятларга эришдилар. Россияда манзара жанрининг ривожланиши XVIII асрга тугри келади. Москва, Петербург архитектура ёдгорликлари Ф.Э.Алексеев томонидан маҳорат билан тасвирланган. Манзара санъати ташқи дунёнинг гўзаллигини акс эттириш билан инсонга ижобий

таъсир этувчи кучга эга. Шунинг учун рассом табиат оламини энг нозик, типик ҳолатларини, ранг гармонияларини англаб, табиатга нисбатан бўлган эстетик муносабатини билдиради. Манзара асарида инсон шахси, ақл заковатини, ички туйғуларини тасвир орқали қўшиқ қилиб куйлайди ва табиат образини яратади. Мисол тариқасида И.Левитаннинг «Олтин куз», «Абадий сокинлик узра», И.Шишкиннинг, «Ўрмон йироқликлари», В.Мешковнинг «Урал ҳақида ўйлар» асарларини келтириш мумкин.

Тасвирий санъатдаги манзара жанрига оид асарлар инсонда табиатга мухаббат ва гўзаллик фазилатларини шакллантиради. Рассомлар тарихий ва маиший мавзудаги асарларда бевосита манзарага ҳам мурожаат қиладилар, этюд, эскизлар ёзадилар. Бу ҳолда манзара картинада қўшимча фон вазифасини ўтайди. В.Васнецовнинг «Алёнушка» асари бунга мисол бўла олади. Табиий гўзалигини, замонасига хос янгилик ўзгаришларни К.Юон, Ю.Пимеаев, Г.Нисский каби рассомлар ҳам ўз асарларида тасвирлаб намоиш этдилар. Урушдан кейинги йилларда мунтазам ташкил этилган Республика, собиқ иттифоқ бадиий кўргазмалар, Ўзбекистон тасвирий санъатига ижобий таъсирини кўрсатди.

Табиатни янгича ҳис этиш, янгича талқин қилиш ҳиссиёти пайдо бўлабошлади. Рассом саноат, шаҳар, лирик манзараларни акс эттирмасин табиатга иштиёқи ортиб борди. XX асрни 50 нчи йиллари ўзбек манзара жанрида Урол Тансиқбоев карвонбоши бўлиб қолди. Қишлоқ хўжалик тематикасига оид асарлар яратабошлади. 1950 йили «Ўзбекистонда баҳор», «Пахтани суғориш» асарини яратди. Эрта билан эсаётган майин шабада ва шилдираб оқаётган сув, салқин табиатни уйғониши томошабинда қувончли ҳиссиётни уйғотувчи таъсирчан воситадир. Ҳаётни объектив қонунлари ва инқилобий ривожланишини эпик ҳолатда юзага келиши «Она ўлка» асарида (1951 й) ўз аксини топди. Композиция ечимини панорама усулида ечиш, рассом ижодининг характерли нуқталаридан бўлиб қолди. Айниқса чўлни очишга бағишланган «Тахна-Ташу» ва «Иссиқ кўл» номли асарларида намоён бўлади.

Манзара композициясини панорама усулида тасвирлаш рассомга хос хусусиятлардан биридир. «Қайрақум ГЭС тонги» (1957 й) энг яхши индустриал манзара асарларидан бири деб тан олинган. (Б.В. Веймарн, У.Тансиқбоев Москва Изд. Искусства 1958 г). Асар 1957 йили Москвада собиқ иттифоқ кўргазмасида ва Брюсселдаги кўргазмада намоиш этилиб кумуш медал билан тақдирланган. Ҳозир у Москвадаги Шарқ халқлари Давлат санъат музейида сақланмоқда. Олдимизда катта кенг гидроэлектростанцияни қурилиши панорамаси, орқасида бирюза рангли қайроқум денгизи ёйилган композиция маркази ҳам гидростанция қурилиши. Қурилиши ҳали ниҳоясига етмаган. Тепаликдаги булдозер, тўғон устидаги кранлар, олдинги пландаги қумли

дўнгликлар, тўғон орқасидаги чўл манзараси, чўлда ҳосил бўлаётган мўъжизани эслатади. Энг асосийси қайроқумда ҳақиқатни поэтик талқин этилиши билан манзара асаридида маҳоратини кўрсата билган.

Ёрқин декоратив илиқ, совуқ туслардаги контраст пушти, тилла, кўкбирюза рангларда гўзал табиатни бепоён кенглигидаги қайноқ ҳаёт ўз аксини топган. Денгиз сатҳидаги қуёш нурларида ярқираб турган ўйноқи бликлар рассом томонидан жуда катта маҳорат билан тасвирлаб берилган. У.Тансиқбоев Республика индустриясини ривожланишига бағишланган кўплаб асарлар яратди. «Алмалиқда» 1958 й., «Цемент заводи» 1960 й., «Чарвак ГЭС қурилишида» 1969-1970 й. асарлари шулар жумласидандир. Урал Тансиқбоев диапазони кенг рассом. У табиатни акс эттирибгина қолмай, балки ундаги инсон қўли, ақл-заковати орқали бўлаётган ўзгаришлар тасвирланади. Собиқ СССР бадий академиясининг мухбир аъзоси. Ўзбек табиат манзара санъатининг куйчиси Урал Тансиқбоевни кўп асарлари Москвадаги Третьяков галереяси, Ўзбекистон Давлат санъат музейларида сақланмоқда. 40-50 йиллардаги ўзбек манзара санъатининг яна бир вакили бу Николай Қорахондир.

Дастлабки ижодида қишлоқ ҳаёти, кенг далалар, йўллар, меҳнаткаш халқ ҳаёти асосий мавзу бўлса, кейинчалик табиатга чирой очаётган йирик иншоатлар, индустрия манзараларидан ташкил топди. Уни халқни фаровон ҳаёти, меҳнат жараёни кўпроқ қизиқтирди «Завод трубалари» 1929 й, «Ишга кетаяптилар» (1934 й.) шулар жумласидандир. 50 йилларга келиб рассом ижодида Тоғ мавзуси асосий ўрин эгаллади. Кўпроқ баҳор, куз, табиатни эрта-кечқурун пайтларини декоратив кўк, яшил, сариқ, қизил рангларда жозибали қилиб тасвирлади. Тоғнинг жўшқин оҳанглари «Нанайга йўл» 1954 й. «Аму Даряда» 1957 й, «Электростанция» 1957 й. асарларида кўришимиз мумкин. 1958 йилларга келиб рассомнинг янги ижодий қирралари очила бошлади. Буни «Гуллаётган Водий» асари мисолида кўриш мумкин. Баҳор, табиат байрам либосида. Бинафша рангли тоғ фанида гуллаб турган оқ пушти, сариқ оқ ранглардаги дарахтлар, бепоён далаларга гилам ёзган яшил майсалар, гўзал табиатга чирой очиб, инсонга қанчадан қанча шодлик ва қувонч бахш этади.

Асарда ранг колорити ечими асосий роль ўйнайди. Эсаётган майин шаббада, тизма тоғлар, сариқ, тилла рангдаги буғдойзорлар бунга мисол бўлаолади. Сариқ майин тилла калоритда ёзилган «Олтин куз» (1962 й), «Тоғда куз» (1959 й), «Олтин симфония» (1962 й), «Тошкентда куз» (1967й) асарларида Николай Қорахон одил фикрли етук манзарачи рассом сифатида намоён бўлади. Рангли беқасамга ўралган табиат кўйнига беркилган тоғ ёнбағридаги қишлоқ, қуёш нурида жилваётган дарахтлар орасидаги бурма йўллардаги одамлар қиёфаси, эртақ манзарасини эслатади. Ўша даврдаги кекса рассомлар О.Татевосьян, М.Новиков, А.Волковлар манзара жанрида ижод қилиб,

Ўзбекистон табиати ва ҳаётдаги содир бўлаётган янгиликларни акс этдирдилар. З.Ковалевская, З.Иноғамов, Н.Қўзибоев, К.Богадухов, Г.Улько, М.Есин, Н.Шурыгин каби рассомлар Ўзбекистон табиатини акс эттирувчи лирик манзара асарларини яратдилар. П.Бенков методикасини яхши эгаллаган шогирди А.Розиқовни «Ўзбек ҳовлиси» (1947 й), «ШерДор ҳовлисида» (1950 й), «Самарқандда баҳор» (1958 й) каби асарлари Бенковни эслатади. Рашид Тимуров гўзал Самарқандни куйлаган етакчи рассомлар қаторига киради.

У шу шаҳарда яшаб, кўп асрли қадимий ёдгорликларни, гуллаган боғларни, ҳаётни севиб табиат гўзаллигидан илҳомланиб ижод қилди. «Самарқанд боғлари» (1946 й. ГМИ), «Биби-хоним майдони, баҳор» асарларида сокинлик, халқни байрам тараннуми ифода этилган. Самарқанддаги «Шоҳи-Зинда», «Хазрат Хизар», «Улуғбек мадрасаси», «Афросиёб» ёдгорликларини севиб тасвирлаган Рашид Тимуров манзарачи рассом сифатида табиатни яхши ҳис этарди. У «Самарқанд» (1958 й ГМИ) асарида кўриш нуқтасини жуда тўғри топган, панорама кўринишида тасвирланган ёдгорликлар чуқур фалсафий фикрлашга чорлайди. Ҳар бир рассом, ҳар бир авлод ўз даврида манзара жанрида ҳам ўзини синаб кўради, лекин ҳаммалари ҳам манзарани яхши ҳис этаолмайди. Манзарачи рассом бўлаолмайди. Табиатни вужуди билан ҳис этиб севган малакали рассомгина ўз ҳис-туйғуларини манзара тасвирида ифодалаб беради. Кўплаб кекса авлод рассомлари бизларга гўзал манзара асарларни яратиб мерос қолдирганлар.

Улар яратган санъат асар мазмунини композиция тузилишини, уларни иш тажрибаларини ёшларга ўргатиб, кўргазмали восита сифатида фойдаланиш ўринлидир. 70-80 йилларда Ғ.Абдурахмонов, Ф.Тохиров, Р.Чориев, К.Богадухов, М.Есин, Пудовкин каби рассомлар манзара жанрида самарали ижод қилдилар. Ҳозирги вақтда кўплаб изланувчи иқтидорли рассомлар, А.Нуриддинов, О.Қозоқов, З.Исломшиқов, А.Мўминов, А.Мирсоатов кабилар мустақил Ўзбекистон гўзал табиатини мадҳ этувчи мафтункор манзараларни яратиб келмоқдалар. Манзаранинг бир неча турлари мавжуд: Шаҳар (Архитектура), қишлоқ (тоғ) манзара, саноат (завод, фабрика, иншоат қурилиш), тарихий, романтик, лирик, панорама (кўринишида) манзаралари шулар жумласидандир. Буларни ҳар бири негизида ифодаловчи мазмун, ғоя ётади.

Шаҳар манзарасида шаҳар ҳаёти билан боғлиқ, архитектура, транспорт воситалари, одамлар, оромгоҳ боғлар ҳамда ер ости ўтиш жойлари композиция тасвири учун мисол бўла олади. Қишлоқ манзараси, бепаён кенглик, тоғ манзараси, яйловлар, қоя тош, ўсимликлар, водийдаги жилвақор сувлар тасвири композиция негизини ташкил этади. Саноат манзараси катта завод ҳовлиси, сув омбори, кўприк, метро қўрилиши, техника қурилиш воситалари билан

боғланган. Лирик манзарада табиатни «Эрта тонг», «Баҳор» каби мавзудаги табиатни нозик, сокин гўзаллигани, унинг уйғониш ҳолатини акс эттирувчи, инсонга олам - олам қувонч бахш этувчи асарни кўз олдимизга келтирамиз. Манзаранинг композиция воситалари (белгилари): жойни танлаш, кўриш нуқтаси, кўриш чизиги, фазовий масофа, формат, пербспектива, ритм, колорит, ёруғ, рефлекс, композиция маркази шулар жумласидандир.

Бу жанрда композиция яратиш учун, қаламтасвир рангтасвир соҳаларида мукамал билимга эга бўлиш керак. Натурадан дастлабки чизилган чизги рангли этюдлар манзара композициясини тузишда асосий мавзу бўлиши мумкин. қишлоқ манзарасини композициясини тасвирламоқчи бўлсак аввал табиатда кўёшли, булутли кунлар, пешин, оқшом ҳолатини ҳарактерли хусусиятларни синчиклаб кузатиш лозим. Форматни аниқлаб, уфқ чизиги, кўриш нуқтасини белгилаб олиш керак. Сўнгра ҳаво ва ерни текисликда нисбатларни белгилаб, олдинги, кейинги орқа планни ва предметлар масштабини топиш даркор.

Композицияни бир неча вариантларини сангина, кўмир каби юмшоқ материалларда бажариш тавсия этилади. Бажарилган хомаки эскиз вариантини рангда тасвирлаш асар колоритни аниқлашга ёрдам беради. Сифатли бажарилган эскиз асосида манзара композицияни якуний нусҳасини амалда бажариш керак. Уни қоғоз, картон, холст, акварель, гуашь, мойбўёқ орқали амалга оширилади. Бўлажак рассом учун ҳаётни кузатиш, мавзу юзасидан кундалик қаламчизги ва этюдларни бажариш машқларни қилишга киришса мақсадга мувофиқ иш бўлади. Манзара жанридаги асарлар инсон учун маънавий озика беради, уни руҳлантиради, ҳаётга шодлик ва қувонч бағишлайди.

Хулоса. Хулоса килиб шуни такидлаш лозимки. Булажак рассом учун ҳаётни кузатиш, мавзу юзасидан кундалик қаламчизги ва этюдларни бажариш машқларни қилишга киришса мақсадга мувофиқ иш булади. Манзара жанридаги асарлар инсон учун маънавий озика беради, уни руҳлантиради, ҳаётга шодлик ва қувонч бағишлайди. Композитсия - бу муаллифнинг ижодий, бадиий иродаси, маҳсули ҳисобланади. Тасвирий санъат миллийликка асосланади, айни пайтда эзгулик, олижаноблик, дустлик, хамжихатлик, маънавий етуклик каби умуминсоний гоёларни тарғиб этади. Юртимизга четдан кириб келаётган барча асарни ҳам санъат деб қабул қилиш нотугри. Бугунги глобаллашув жараёнида, тезкор ахборотлашув даврида ёшларни окни қорадан, яхшини ёмондан фарқлай олишга ургатиш зиммамиздаги асосий вазифалардандир.

Шу боис булажак тсвирий санъат уқитувчилари олий укув юртида таълим олаётган вақтданок камровли фаолиятга узларини тайёрлаб боришлари лозим.

Фойдаланилган адабиётлар

1. Ўзбекистон Республикаси Президентининг "Олий таълим тизимини янада ривожлантириш чоратадбирлари тугрисида" 2017 йил 20 апрелдаги ПФ-2909 сонли қарори // Халқ сузи, 2017 йил 20 апрель
2. Ўзбекистон Республикаси Президентининг "Ўзбекистон Бадий академияси фаолиятини ривожлантириш ва янада такомиллаштиришга доир қушимча чора-тадбирлар тугрисида" қ Карори. 16.08.2017 й. н пк-3219
3. Жаҳон санъати тарихи Н.Абдуллаев тошкент "давр пресс" 2007 бет 4-22.
4. Дастгоҳли ранг тасвирда композитсия асослари (Санъат олий таълим уқув юртлири ва коллежлари уқитувчилари учун методик қуланма) С. Раметов «Шарқ» Нашриёт манба акциядорлик бош тахририяти тошкент 2007
5. Ўзбекистон санъат тарихи Н.Абдуллаев Ўзбекистон файласуфлари миллий жамият нашриёти Тошкент-2007 бет 179
6. Ирбутова, М. Т., Махмудов, М. Ж., & Махмудов, М. Э. (2020). Живопись и гармония музыки. Ученый Х Х И века, 6-1(65), 31-34.
7. Ma'mura Irbutayeva The importance of the teacher-student system in teaching the fine arts. Academic Research In Educational Sciences Vol.1 No. 2. 2020 ISSN 21811385 Page 399-404
8. Махмудова, М. Т. (2020). Мусиканинг тасвирий санъат асарларидаги урни ва ахамияти. Academic Research In Educational Sciences, 1 (4), 80-84.

ПОРТРЕТ КОМПОЗИЦИЯСИНИ ЯРАТИШДА РАССОМЛАРНИНГ ЎЗИГА ХОС УСЛУБИ

Дилмурод Холмаматович Ахмедов
dilmurodaxmedov448@gmail.com
Навоий давлат педагогика институти

Аннотация: Мақолада портрет - инсон образини тасвирий санъатда яратишда энг мураккаб жанр ҳисобланади. Маълумки ҳар бир даврнинг уста рассомлари бўлган. Улар портрет асарларида замондошларининг гўзал қиёфаси образларини яратиб, кейинги авлодларга мерос қилиб қолдирган.

Калит сўзлар: портрет мазмунига кўра қуйидаги турларга бўлинади; калла портрети, кўкрак қиёфали портрет (бюст), ярим гавда портрет, бутун гавда қиёфаси портрети, портрет картина, гурухли портрет, миниатюра портрети ва ҳакозо

ARTISTS' OWN STYLE IN CREATING A PORTRAIT COMPOSITION

Dilmurod Kholmamatovich Akhmedov
dilmurodaxmedov448@gmail.com
Navoi State Pedagogical Institute

Abstract: In the article, portrait is considered the most complex genre in creating a human image in fine art. It is known that there were master artists of every era. They created images of the beautiful faces of their contemporaries in their portrait works and left them as a legacy to the next generations.

Keywords: according to the content of the portrait, it is divided into the following types; head portrait, bust, half-length portrait, full-length portrait, portrait painting, group portrait, miniature portrait, and hakoza

Уйғониш даврининг буюк номоёнласи Ленаардо да Винчининг «Автопортрет», «Джаконда» асари, Веласкеснинг «Папа Инокентий X» портрети, шулар жумласидандир. XVII аср Европада портрет жанрида ижод дарғалари етишиб чиқди. Бунга Веласкесни шоҳ асари «Папа Инокентий X» портретини мисол келтириш мумкин. «Инокентий X» - улуғ, забардаст, ифодали шахс образини бенуқсон, профессионал маҳорат билан адо этган. Портретда ички психологик ҳолат, ранг колорити фактура, юз қиёфаси тасвирига катта аҳамият берган. Портрет томошабин қалбидан чуқур ўрин олган. Шунинг учун Веласкесни яратган бу улуғ асари, дурдона сифатида

Европа музейларида сақланиб келмоқда. Ҳар бир рассомни ўз ички дунёси, дунёқараши мавжуд. Ижодкор қанчалик маънавий бой бўлса, ижод ифодаси юқори савияда бўлади. Европа музейларида Гольбейн, Рембрант, Тициан, Рафаэль, Батичелли каби забардаст тасвирий санъат усталарининг яратган ноёб асарлари сақланмоқда. Ҳамма улуғлар каби Рембрант ҳам ижодида меҳнатқаш, серунум эди. Фақат Автопортретларини ўзи 60 тадан ортиқ эди. Одам юз қиёфасини тузилиши, тасвир воситаси соя ёруғларни жойлашиши психологик ҳолатини чуқур ўрганишни асосий вазифа деб биларди. Рембрантни автопортретлари ичида энг шоҳ асарига айланганларидан бири, бошига оқ бойлагич бойлаган автопортретдир (Париждаги Лувр музейида сақланмоқда). Қувонч кунлар учун кўп заҳмат чеккан шахс, тасвирда акс этган. Рембрант тасвирий санъатда энг буюк психологик портретчи рассомлардан бири ҳисобланади. У инсонни нафақат характери балки ички дунёсини, кечирмаларини кўз ёшларини, чуқур психологик ҳолатини маҳорат билан тасвирлаган санъат усталаридан ҳисобланади. Голландиялик рассом Рембрант каби кўпгина Европа рассомлари ҳам ажойиб портретларни яратиб ном қозонди. Бу портретлар маҳоратли ишланганлиги ва мафтункорлиги билан инсонни ўзига ром қилиб олади. XIX асрнинг биринчи ярмида яшаб ижод қилган буюк рус рассомлари О.Кипренский, В.Тропинин, А.Венециановлар рус портрет санъатининг асосчилари бўлдилар. Улар XVIII аср портретчилик ананасини давом эттириб, инсонни тасвирлашга яна ҳам зўр эътибор билан қарадилар, инсон психологиясига катта аҳамият бердилар ва рассомчилик маҳоратини оширдилар. О.А.Кипренскийнинг портрет санъатидаги муваффақияти шундаки, рассом ўз замондошларини портретларида даставвал инсонинг гўзал маънавий дунёсини, кадр - қийматини, унинг орзу - ўйларини, кечинмаларини тасвирлади, У қатор асарларни, шу жумладан ижоднинг чўққиси бўлган А.С.Пушкин (1827) портретини яратди. Таниқли шоир сиймоси бу портретда ҳар жиҳатдан чуқур ва мукамал очиб берилган. Асарда шоирнинг ташқи қиёфаси билан бирга, ундаги рухий кўтаринкилик, битмас - туганмас ижодий илҳом соҳиби эканлиги жуда моҳирона тасвирланган. Унинг замондошларидан бири В.Тропинин бизгача асосан «Пушкин», «Гитарачи», «Багратион» портретлари муаллифи сифатида танилган. Унинг 1823 йилда яратган «Тўр тўқувчи қиз» портрети истараси иссиқ, ёқимли шахло кўз қиз қиёфасини акс эттираганди. Уларнинг издошларидан бири А. Венециановдир. У биринчи бўлиб санъатга деҳқон образларини олиб кирди ва биринчи бўлиб табиатнинг поэтик образини яратди. 20 йилларда яратган «Ёз», «Экинзорда» асарида гўзал табиат ва инсон образини, деҳқонларнинг меҳнат жараёнини ифодалаб уйғунлаштириб берган. У «Захарка» портретида меҳнатқаш болани ички дунёсини очиб берган. XIX асарда реалистик портрет соҳасида

Н.Крамской, И.Репин, В.Васнецов, В.Серов каби улуғ рус рассомлар ижод қиладилар. Н.Крамскойнинг Н.Некрасов, П.Третьяков, Л.Толстой, И.Репиннинг Стасов, Мусоргский портретлари бунга ёрқин мисол бўла олади. XX асрнинг иккинчи ярмида ўзбек портрет санъати юксалиб ривожланди. Портрет соҳасида Лутфулла Абдуллаев, Абдулхақ Абдуллаев, Раҳим Аҳмедов, Малик Набиевлар самарали ижод қилиб келмоқдалар. Лутфулла Абдуллаевнинг «Мулла тўйчи Тошмухамедов», «Йўлдош Охунбобоев» портретлари реалистик аналарда моҳирона тасвирланган. Абдулхақ Абдуллаев биринчи ўзбек портретчи рассомлардан бири бўлиб, портрет соҳасида салмоқли ижод қилди. У ўз замондошлари, зиёлиларни, олимларни адабиёт ва санъат намоёндаларини портрет галлерейасини яратиш катта муваффақиятларга эришди. «Аброр Хидоятлов Отелло ролида», ёзувчи «Ойбек» портрети муаллифининг шоҳ асарларидан бўлиб, Отеллони ўйчан боқиши, гавда харакати портретга романтик кўтаринкилик руҳини бахш этган. Унда юз ифодаси психологик ҳолати моҳирона тасвирланган. Ойбек портретида шоир сиймоси композиция жиҳатидан жуда чуқур ва мукамал очиб берилган. Рассом бу асарда инсон қиёфасини абадийлаштирибгина қолмай, балки ҳамма юксак инсоний фазилатлар эгаси, оташ қалб, хаяжон ва ташвишга тўла буюк ёзувчининг жонли портретини яратди. Раҳим Аҳмедов портрет жанрида ҳаётга чуқурроқ ёндошди. Инсон ички кечинмаларини, хис - туйғуларини, орзуларини, инсоннинг гўзал қалбини ўз асарида очиб беради. Унинг «Она уйлари», «Сурхандарёлик аёл», «Дехқон» портрети ёрқин мисол бўла олади. Малик Набиев асосан портрет жанрида замондошлари билан бир қаторда тарихий алломалар образини ҳам яратиш устида кўп меҳнат қилади. У 1952 йили «Беруний» образини яратди. 1993 йили эса буюк саркарда «Амир Темур портрети»ни яратди. Портрет композициясини яратишда рассомларнинг ўзига хос услуби мавжуд. Улар адабий кўлёзма, этнографик хужжатлардан унумли фойдаланади. Портрет мазмунига кўра қуйидаги турларга бўлинади; калла портрети, кўкрак қиёфали портрет (бюст), ярим гавда портрет, бутун гавда қиёфаси портрети, портрет картина, гурухли портрет, миниатюра портрети ва ҳақозо. Портрет композициянинг тузилишида инсоннинг ташқи ва ички қиёфаси, унинг руҳияти, шунингдек қўли, ўтириш ҳолати, либослари, интерьердаги предметлар асосий восита сифатида муҳим роль ўйнайди. Ҳар бир рассом портрет яратишда ўз тажрибаси, усулига таянади. Бунга ҳар хил қўтилмаган ҳолатда, ранг ва техникада бажарилган портретлар далил бўла олади. Баҳодир Жалоловнинг кинорежиссёр «Комил Ёрматов» портрети шу фикримизни тасдиқлайди. Шунинг учун портрет яратишда ёшлар улуғ портрет усталари тажрибасини ўрганиб улардан унумли фойдаланишлари лозим. Портретчи рассом аввал тасвирланувчи билан чуқурроқ танишиб, бир мунча даврда уни қўзатиб,

сухбатлашиб, уни асосий характери, хусусиятларини, ички ва ташқи дунёсини яхши ўрганиши керак. XX асрнинг биринчи ярмида ижод қилган рассомлардан бири П.Д.Кориндир. У М.Нестеровнинг содиқ шоғирди эди. Павел Дмитриевич Корин портрет яратишдан олдин, уни ички, ташқи дунёсини, психологиясини яхши ўрганар эди. Шундагина инсонни асосий хусусиятларини ташқи қиёфаси, характерини очиб бераоларди. Ёруғлик рангларни композиция билан мувофиқлаштириб портретни конструктив қурилмасини пухта тасвирлар эди. Замондош санъат ва харбий вакилларида Шестерев, Качалов, Сарьям, Игумков, Леонидов, Коненков, Кукриникси, Жуков, Толбухин, Говоровлар каби кучли характердаги шижоатли инсонларни портретларини яратди. Таниқли ёзувчи ва жамоат арбоби Алексей Николаевич Толстой портрети хотиржам креслода ўтирганини тасвирлаган. Бир қўли чўнтагида, иккинчисида трубка, костюм тугмалари ечиқ, бироз қийшайган галстук қиёфасида портретни яратган. Портретларни ёруғ ёки тўқ рангда, ракурс ҳолатида тасвирлаган. Улуғ хайкалтарош С.Коненковни портретини ҳам шу тарзда тасвирланган. Улуғ мўйқалам устаси яратган ҳар бир портрет - санъат асарида томошабин тасавурида инсон тақдирини англайди. Образ орқали биз инсонни қалбига кириб унинг қайғу-қувончларига шерик бўламиз. У ўз асарларида инсонни улуғлайди, гўзал қирраларини тасвирлайди. Корин Ренато Гуттузо портретида - улуғ файласуф, иродали теран характерли инсонни тасвирлайди. Гуттузо креслода эркин ҳолатда ўтирибди, қўл ҳаракати табиий мавжуд ритм, ранг имкониятларидан фойдаланиб, ички ҳаяжонни мувофаққиятли ифодаланган. Рассомни кенг елкали қомаги, юз қиёфаси, қайрилган қошлари, бургут кўзлари, кучли иродали инсон образини яратди, портрет - картина даражасига етказди. Рассом Коринни мўйқаламга мансуб асарларида ҳамма рангтасвир суртмалари, бурмалари, тасвир усуллари ўйлаб бениқсон бажарилган. Корин Гуттузо портретини 13 сеансда (3 соатдан) ишлаб битирган. Портрет битгандан сўнг Гуттузо Коринга шундай деб: «Мени аристократ қилиб тасвирлабсиз. Бизни тасвирлаш йўлимиз ҳар хил, лекин мен сизларни тасвир усулингизни ҳурмат қиламан» деган эди. XX асрни биринчи ярмида портрет жанрида ижод қилган рассомлардан бири Владимир Кайдаловдир. 1940 йил бошларида УзССР Олий Совети улуғ ўзбек шоири Алишер Навоийнинг туғилганига 500 йил тўлиши муносабати билан уни портретини яратиш учун (бутуниттифоқ) конкурс эълон қилинди. Конкурсада элликдан ортиқ (собиқ иттифоқ) рассомлари қатнашди. Рассомлар олдида қийин вазифа қўйилган эди. Ўзбек адабиётининг асосчиси, шоир, гумманист, мутафаккир олим, давлат арбоби образини яратиш керак эди (ягона мурожаат қилинадиган материал Махмуд Музахаббидини миниатюра намунаси). Ўтмишни синчиклаб ўрганди, Навоий асарларини ўқиб, асар тузилиши, мазмун моҳиятини ўрганди. Музахаббидини миниатюраси шоирни

ташқи қиёфаси ҳақида тасаввур берарди. Кайдалов маънавий шоирни реалистик образини яратди. А. Навоий ўз ватани ва халқига чуқур мухаббат билан суғорилган поэтик мерос қолдирди. Конкурс жюрисси рассомга (ягона) иккинчи мукофотни берди. 1941 йили Кайдалов А.Навоий портретини яратишга киришди. Портретни охирига етказишга имкон бўлмади. Улуғ Ватан уруши бошланади. Бошлаган ишини 1947 йили давом эттирди. Шоир ижодга илҳом қиёфасида тасвирланган олдимизда ўймакор курси устида ётган китоб, чап қўлида қўлёзма ушлаб турибди. Дераза орқасида Хирот панорамаси илиқ рангларга бой, аниқ ечими, чеҳрасидаги психологик ҳолат. Ёруғ воситасида колорит. Шоирни ишонарли қиёфадаги тасвири рассом маҳоратидан далолат беради. А. Навоий портретида В. Кайдалов ранг-техник воситаларини амалда ўзлаштирган етук моҳир рангтасвир устаси эканлигини тасдиқлади. Портрет 1947 йили юбилей кўргазмасида намойиш этилди ва УзССР Давлат томонидан асосий портрет деб қабул қилинди. ундан минглаб нусхада рангли репродукциялар босилиб Ўзбекистон шаҳар қишлоқларида кенг тарқатилди. Шоир образини яратишдаги дастлабки ижод самараси литография техникасида бажарилган. Рассом шоирни кўкрагигача китоб турган кучли заковатли инсон образини яратди. Чингиз Ахмаров серқирра талант соҳиби. Қайси жанрда қалам тебратмасин, у тасвирий санъатдаги нозик ва лирик шоир сифатида намоён бўлади. Чингиз Ахмаровнинг барча асарларида инсоннинг маънавий ахлоқий гўзаллик, олийжаноблиги асосий ўринни эгаллайди. Рассом миниатюра санъати анъаналарини давом эттирган ҳолда новаторлик руҳи билан суғорилган асарлар ижод қилди. Ч.Ахмаровнинг «Ёш Алишер» асарида навқирон Алишер улуғсифат қиёфада шеърят, нафосат ва буюклик тимсоли сифатида гавдаланади. Бутун олам чамандай яшнаётган баҳор фасли Алишер Навоий қалбининг донолик ва заковат нурлари билан тўлаётганидан, ўз ижоди ва ҳаётини халқ ва ўлка ғамига сафарбар этаётган инсон вояга етишаётганидан дарак бераётгандай. Рассом Халима Носировани 1929 йили биринчи бор Гулом Зафарийнинг «Халима» пьесасида Халима образида кўради ва қойил қолади. Узоқ йиллар мобайнида у ажойиб санъаткор образини тасаввурида ардоқлаб юради ва 1973 йили холстга туширишга муяссар бўлади. Рассом Мукаррама Турғунбоева қиёфасида кабутардек енгил рақс тушаётган сахна парисини, Зулфия образида буюк эътирос билан оламга нигоҳ ташлаган шоирани, Х.Носирова сиймосида хассос санъаткорни ифода этади. «Нур сари»га бағишланган қатор асарларида аёллар оламига нур тарқатиш, ҳаёт бериш учун келгандай, гўзаллик рамзи сифатида гавдаланади. Чингиз Ахмаров полотноларида инсоннинг маънавий гўзаллиги, олийжаноблиги улуғворлиги ва кўркемлиги ҳақидаги шеърятдек туюлади.

Хулоса. Ҳар бир нарса ва ходиса тасвир этилар экан, уни худди аслидагидек қилиб акс эттириш мумкин эмас. Буни кўпчилик санъат назариётчилари ва рассомлар, амалиётчилар доимо таъкидлаб келадилар. Зеро, табиатни тасвирлаш ундан олинган тасуввурнинг қай даражадалигига боғлиқ муҳими табиат кўриниши реаллиги тасаввурини образли тарзда ифода этса ишонарли бўлса шунинг ўзи кифоя, ўзбек рассомлари ичида ҳам рангга жуда эътиборли муносабатта бўладиган, унинг гўзал уйғунлигини ифодалаб бера оладиганлари кўп. Бундай уста, маҳорат эгалари мўйқалам соҳибларидан М.Набиев, Р.Ахмедов, Р.Чориев, Б.Бурмакин, Б.Бобоев, Ж.Умарбеков, А.Мирзаев, А.Икромжонов, М.Тошмуродов, А.Нуриддинов, О.Қозоқов ва бошқаларнинг номларини мисол қилиб келтиришимиз мумкин. Уларнинг кўплаб ажойиб асарлари фикримизни тасдиқлаб турибди.

Фойдаланилган адабиётлар

1. Ўзбекистан Республикаси Президентининг "Олий таълим тизимини янада ривожлантириш чоратадбирлари тугрисида" 2017 йил 20 апрелдаги ПФ-2909 сонли қарори // Халқ сузи, 2017 йил 20 апрель
2. Ўзбекистон Республикаси Президентининг "Ўзбекистон Бадиий академияси фаолиятини ривожлантириш ва янада такомиллаштиришга доир қўшимча чора-тадбирлар тугрисида" га Қарори. 16.08.2017 й. н ПК-3219
3. Жаҳон санъати тарихи Н.Абдуллаев тошкент "давр пресс" 2007 бет 4-22.
4. Дастгоҳли ранг тасвирда композитсия асослари (Санъат олий таълим тугрисида) С. Раметов «Шарк» Нашриёт манба акциядорлик бош тахририяти тошкент 2007
5. Ўзбекистон санъат тарихи Н.Абдуллаев Ўзбекистон файласуфлари миллий жамият нашриёти Тошкент-2007 бет 179
6. Ирбутаева, М. Т., Махмудов, М. Ж., & Махмудов, М. Э. (2020). Живопись и гармония музыки. Ученый ХХИ века, 6-1(65), 31-34.
7. Ma'mura Irbutayeva The importance of the teacher-student system in teaching the fine arts. Academic Research In Educational Sciences Vol.1 No. 2. 2020 ISSN 21811385 Page 399-404
8. Махмудова, М. Т. (2020). Мусиканинг тасвирий санъат асарларидаги урни ва ахамияти. Academic Research In Educational Sciences, 1 (4), 80-84.

TALABALARDA MILLIY CHOLG'UDA IJRO ETISH KO'NIKMALARINI SHAKILLANTIRISH

Saidaxmad G'ofurovich Saydaliyev

O'zbekiston davlat san'at va madaniyat institutining Farg'ona mintaqaviy filiali

Annotatsiya: O'zbek xalq cholg'ulari ijro amaliyotida tanbur, rubob, dutor, g'ijjak, chang, nay, surnay, qonun, doyra kabi har tomonlama mukammal sozlar mavjud. Har bir cholg'u o'zining shakllanish va takomillashish tarixiga ega. Takomillashish jarayonlari cholg'ularning shakli, ovozi, ovoz diapazoni kabi jihatlariga asoslangan. Dutor, manbalarda yozilishiga ko'ra shakliy jihatdan o'zgarmagan. Dutor cholg'ular orasida o'zining tabiati, nozikligi, sirli sadosi bilan ajralib turgan. Cholg'u sadosining unchalik keskin bo'lmaganligi, mayin va (kamer) xonaki ovozga egaligi bunga asosiy sabab bo'lgan. Bu jihatlar ayni paytda ham saqlanib qolgan. Azal-azaldan dutor ko'proq ayollar ijro amaliyotida kengroq ommalashganining asosiy sabablaridan biri ham ana shunda.

Kalit so'zlar: talaba, milliy cholg'u, tanbur, rubob, dutor

ISSUES OF STUDENTS' ABILITY TO PLAY NATIONAL MUSICAL INSTRUMENTS

Saidakhmad Gofurovich Saidaliyev

Fergana regional branch of Uzbekistan State Institute of Art and Culture

Abstract: Uzbek folk instruments include tanbur, rubob, dutor, gijjak, chang, flute, trumpet, ganon, and doyra. Each instrument has its own history of formation and improvement. Improvement processes are based on aspects such as shape, sound, sound range of instruments. Dutor, according to what is written in the sources, has not changed in form. Dutor stands out among musical instruments for its nature, subtlety, and mysterious sound. The main reason for this is that the sound of the instrument is not very sharp, it has a soft and (camera) homely sound. These aspects are still preserved. This is one of the main reasons why more and more women have become popular in performance practice.

Keywords: student, national musical instrument, tanbur, rubob, dutor

O'tmish davomida dutor ijrochiligining turli yo'nalishlari yuzaga kelgan. Xalq ijodiyoti amaliyotida, yakkanavoz va jo'rnavoz soz, hattoki an'anaviy uslubda o'zining maxsus maqom yo'llarini yaratishiga ham sabab bo'lgan. Bunga yorqin misol Xorazm dutor maqomlaridir.

Demak, dutor ijrochiligi o'zining serqirraligi bilan ahamiyatli. XX asrga kelib dutor ijrochiligi professional darajada rivojini topdi. Yakka soz ijrochiligi, ayniqsa, ustozona uslubda o'z o'rniga ega bo'ldi. Bu albatta, dutorning O'tmish ijrochilik amaliyotida erishgan ijro imkoniyatlari, xalq orasida dutor ijro an'analarini rasm qilgan mohir ijrochilar ijodi bilan baholanadi. Natijada dutor ijrochiligida voaha va shaxsiy ijro uslublari shakllandi va ommalashdi. Bunday ijro uslublarning paydo bo'lishi sozning inson tabiati qirralarini yanada kengroq ochib berishga imkon yaratdi.

Dutor ijrochiligining keng ommalashuvi ijrochining samarali mehnati natijasidir. Shinavanda-tinglovchilar bir-biridan serjilo, rang-barang asarlar va sirli ijro uslublarga oshno bo'lib bordilar. Uslublar vaqt o'tib o'z-o'zidan ijro maktablariga aylanadi. Xorazm dutor ijrochiligi maktabi yoki Qo'qon ijro maktabi ana shunday an'analar asosida yuzaga kelganligi begumon.

Darhaqiqat, maktab darajasida shakllanib rivojlangan cholg'u yo'llarining bir qator tomonlari mavjud bo'lib, ular aniq bir tugal maqomga ega bo'lgan. Birinchidan ijro dasturi, ya'ni shu uslub doirasida yuzaga kelgan musiqiy namunalar yoki asarlar turkumlari. Ikkinchidan, asarlarning tarkibiy jihatlari va albatta ijrochilikdagi o'ziga xos xususiyatlardir. Ushbu printsiplarsiz ijrochilikni maktab darjasida tasavvur etish qiyin. Lekin, masalani ikkinchi tomoni, maktab darajasiga erishish uchun vaqt, ijod, ijrochilik amaliyoti asosiy ahamiyat kasb etadi.

Xorazm dutor ijrochilik maktabida yuqorida eslatib o'tilgan barcha printsiplar amaliyotda shakllanganining guvohi bo'lamiz. Amaliyotda yuzaga kelgan dutor maqomlari esa, «Shashmaqom» yoki «Xorazm olti yarim maqomlari» kabi ichki murakkab funktsional tartiblardan farqliroq, sodda va maqomlar yo'liga mansub holda shakllanganligi mutaxassislar tomonidan e'tirof etiladi.

Mulla Bekjon Rahmon o'g'li va Muhammad Yusuf Devonzodalar o'zlarining «Xorazm musiqiy tarixchasi» kitoblarida «Dutor maqomlari deganda bir tarafdin mumtoz musiqa, ikkinchi tomondan el kuylari deyiladigan ma'muliy (amaldagi) butun boshli asarlar tushuniladi» deya ta'kidlaydilar. Bundan adabiyotlarda xalq orasida mashhurlikka erishgan va mumtoz yo'lda yaratilgan alohida musiqiy namunalar dutor maqomlari deyilgan degan fikrga kelish mumkin.

Dutor sozi quyidagicha ta'riflangan o'rinlar mavjud: - «Dutor sozi Xorazm o'lkasida xalq orasida tanburdan ortiqmoch suratda tarqalgan bo'lsada, tanbur qadar tartibda intizom ostina olinmagandur. Garchi dutor nag'malari tanbur nag'malari qadar bo'lsada, tanburga berilgan ahamiyatni dutor nag'malarina bera olmaganlar. Chunki, chertilish yoqidan qaraganda tanburdan qiyinroqdir».

Bu fikr esa dutor maqom ijrochiligida tanburchalik mohir bo'lmasada, murakkab va o'ziga xos uslubga ega bo'lganini bayon etadi. Shu bois bo'lsa kerak, Xorazm dutor ijrochilik uslubi zarblarga boy, rang-barang va eng muhimi Xorazm vohasiga xos «shovqinli» ijro uslubi sifatida alohida qayd etiladi. Bu ijro o'ng qo'l harakatlarini

cholgʻu qopqogʻiga ishqalab chalish bilan xarakterlanadi. Ushbu vohaning Matkarim Hofiz, Jumaniyoz ota Hayitboyev, Otajon Qoʻshmo, Sharif Botir, Nurmuhammad Boltayev, Yusuf Jabbor kabi mashhur dutorchilarining ijro yoʻllarini alohida eʼtirof etish oʻrinlidir. Ayni paytda bu ijro yoʻllari yoshlar tomonidan munosib davom ettirilishi muhimdir.

Xorazm dutor ijrochilik uslubiga nisbatan Samarqand ijro yoʻli oʻzgacha ekanligi Abdurauf Fitrat tomonidan ham qayd etilgan. U «Bu kunlarda bizning eng mashhur dutorchimiz samarqandlik Hoji Abdulaziz qoʻlini taxtaga urmay chalgʻoni uchun uning dutori havas bilan tinglanadir», - deb u samarqandlik Hoji Abdulaziz Abdurasulovning dutor ijrochiligida mohir ekanligi va nozik bir uslub egasi ekanligiga eʼtibor berib oʻtadi.

Fargʻona-Toshkent vohasining dutor ijrochilik uslublari ham juda rang-barang ekanligini aytib oʻtish lozim. Chunki, bu vohada ijro uslublari koʻp. Faqat Qoʻqon dutor ijrochilik maktabining oʻzigina, oʻziga xos anʼanalar bilan sugʻorilgan. Bu anʼanalarni XX asrda dutor ijrochiligining rivoji aynan mana shu ustozlarning samarali ijodiy faoliyatlari bilan bogʻliq boʻlgan. Lekin, har bir sanʼatkorning dutor ijrochiligida oʻziga xos chertish yoki chalish usuli boʻlgan. Aynan shu jihat ularning mohir ekanliklariga asos boʻlgan. Bu dutor ijro etganda chap yoki oʻng qoʻl harakatlarida oʻz ifodasini topgan. Ijro amaliyotida ham shu sozanda nomi bilan muhrlanib qolgan (bu albatta kelajak avlodlar uchun oʻrnak boʻlishi yoki eslab qolish, oʻrganishda osonlik yaratish uchun xizmat qiladi).

Jumladan, ana shundaylardan biri oʻz zamonasida mohir sozandalik darajasiga erishgan, dutor ijrosi bilan elga tanilgan Zohidjon Obidovdir.

Zohidjon Obidov ijrochi boʻlish bilan birga ijod bilan ham shugʻullangan. Shu holat uning dutor ijrochiligida turli metroritmik usullarni izlashiga sabab boʻlgan boʻlishi ehtimoldan xoli emas. Chunki, Zohidjon Obidovning dutor ijrochilik uslublarida oʻng qoʻl harakati alohida ahamiyat kasb etgan.

Sozanda shaxsiy ijro uslubining negizi ham uning oʻng qoʻli harakati bilan bogʻliq. Qoʻl barmoqlari va beriladigan zarblarning turli koʻrinish va shakllari hamda urgʻularni rang barang ishlatishda, teskari zarblarni oʻrniga qoʻyib aks ettirish uslubning zaminidir. Zohidjon Obidov asosiy diqqatni oʻng qoʻlga qaratib, kuyni rang-barang usullar va zarblar bilan bezaydi. Asarga joziba baxsh etuvchi harakatlarni koʻpaytiradi. Lekin, u chap qoʻlga eʼtiborsiz boʻlgan. Bu uslub ham ijrochilikning oʻziga xos tomonlari sifatida amaliyotda muhrlangan.

Zohidjon Obidov uslubiga aks xarakterga ega boʻlgan, va el orasida mashhurlikka erishganlardan, taniqli dutorchi sozanda, ustoz sanʼatkor Mahmud Yunusovdir. Mahmud Yunusov dutor ijrochiligida oʻziga xos uslub orqali tanilgan. Bu uslub asosida oʻng qoʻl harakatining toʻgʻriligi, bir xillik xususiyat kasb etishi, elastik harakatlardan

va mayda zarblardan mustasno ekanligi turadi. Lekin uslubning muvaffaqiyati va xalqqa manzur bo'lishi chap qo'l ijro jozibasida mujassamlashgan.

Mahmud Yunusov ijroda chap qo'l bilan o'zbek milliy sayqal va qochirim-bezaklarni juda mohirona ishlata olgan. Bu esa dutordan taralayotgan ohangning serjilo va sersayqal yangrashiga zamin bo'lgan.

Xalq orasida, ayniqsa, dutorni o'rganish mezonlarida ijrochilikka xos texnik jihatlarni yaxshi o'zlashtirish doimo samaraliligi bilan alohida ahamiyatli bo'lgan.

XX asr dutor ijrochiligi ham xalq cholg'ularining akademik ijro uslubi bilan tutashganligini qayd etish lozimdir. Chunki, bu uslub dutor oilasi cholg'ulari rivojini yuzaga kelishiga sabab bo'lgan. Dutorning texnik jihatdan mohir ijrosiga asoslangan uslub mashhur ustoz dutorchi Orif Qosimov nomi bilan bog'liq.

birgina «Qo'qoncha» asarida ham ko'rish mumkin. Dutorning shaxdam shiddatli talqini, zarblarining rang-barangligi, chap va o'ng qo'llar mohirligi va jozibaliligi uslub ijrochiligining mag'zi hisoblanadi.

Ijrochilik maktablari yuzaga kelishida alohida ijro uslublarning ahamiyati katta. Shuning uchun Farg'ona-Toshkent vohasida biz ko'pgina shaxsiy dutor ijrochilik uslublari shakllanganining guvohi bo'lamiz.

Musiqqa ijrochiligi amaliyotida dutor cholg'u ijrosini me'yoriga etkazib, ustozlik darajasida faoliyat olib borgan bir talay mashhur san'atkorlar o'tgan. Zohidjon Obidov, Faxriddin Sodiqov, Mahmud Yunusov, Orif Qosimov, G'ulom Qo'chqorov kabi ustoz san'atkorlar shular jumlasidandir.

Dutor ijrochiligining an'anaviy yo'nalishida o'ziga xos jozibali uslub in'om etgan ikki zabardast ustozlarni e'tirof etish joiz. Bular xalq ardoqlagan san'atkorlar Faxriddin Sodiqov va Turg'un Alimatovlardir.

XX asrning 30-yillaridan o'zbek musiqqa san'atida, ayniqsa ijod va ijroda yangi-yangi qarashlar yuzaga kela boshlagan. Musiqaning sehri va jozibasi yanada teranroq va zamona ruhi bilan uyg'unlikda aks ettirila boshlangan.

Faxriddin Sodiqov o'zining ko'p yillik ijodiy va ijrochilik faoliyatida o'ziga xos dutor ijro uslubini kelajak avlod uchun taqdim etgan.

Turg'un Alimatov uslubi keng ommalashgan va o'ziga xosligi bilan ajralib turadi. Uning dutor ijrochilik uslubi, mukammal tarzda o'ng va chap qo'llar harakatlari bir biriga mutanosib holda ifoda etilishini e'tirof etish joizdir. Dutor sadosi tekis, ravon va serjilo, jozibali yangrashidagi barcha jarayonlarning mutanosibliigi aynan Turg'un Alimatov ijro uslubining asosini tashkil etadi.

Bu uslubda chap qo'ldagi har bir sayqal va bezaklar o'ng qo'l harakatlari bilan muhrlanadi. Bir-biriga mutanosib harakatlarning har biri tinglovchi yuragini tirnab zavqlantiradi. E'tiborsiz qolishga iloj yo'q, chunki harakatlar ohang bilan uyg'un, ohang esa tarannumda go'zal va jozibali taraladi Bu har qanday insonni maftun etadi. Turg'un Alimatovning dutor ijrochiligidagi o'ziga xos tomonlaridan yana biri, bu -

tanbur va sato cholg' u ijrochilik an' analarining dutorga moslashtirilganidadir. Bir cholg' uning imkoniyati ikki va uch cholg' uning ovoz tarannumlari xususiyati bilan boyitilsa, albatta undan taralayotgan ovoz boy, serjilo va zabardast bo'lishi begumon. Bu esa ijrochilik amaliyoti uchun o'rnak sifatida xizmat qiladi.

Zamonaviy dutor ijrochiligi rang-barang uslublar bilan boyib, o'z taraqqiyoti jarayonida va davr talabi doirasida rivoj topib bormoqda. Bunga, dutorning o'quv tizimi jarayoni, ya'ni maktab, litsey, kollej va oliy o'quv muassasalarining dasturidan joy olganligi ham misol bo'la oladi. Chunki, dutor o'zbek xalqining qadimiy va hamisha zamonasi bilan hamohang yashab kelgan sevimli sozlaridan biridir.

Dutor azal-azaldan O'rta Osiyoning turli vohalarida o'z shevasi va an'anasi asosida iste'molda bo'lib kelgan. Xalq ommaviy ijro yo'llari, daydi yoki yowoyi ijro yo'llari hamda an'anaviy mumtoz ijro yo'llari doimo xalq dutor ijrochilik amaliyotini bezab kelgan. Dutor aslida, xalqona uslubga moyilligi bilan mumtozlik darajasigacha rivojlangan. Dutor xalq cholg' u ijrochilik amaliyotida o'z o'rniga ega bo'lgan va turli cholg'ular bilan jo'rnavezlikda, davr madaniyati rivojida munosib o'rin tutgan hamda kerakli cholg' u sifatida qadrlangan. Shu bois bo'lsa kerak, bizning zamonamizga kelib dutorning xilma-xil tarkibiy ansambllari, yakkanavezlikda uslublari yanada ko'paydi. Yoshlarning bunga ijobiy munosabatda bo'lib, uni qabul qilishi quvonarli holdir. Yoshlarni dutor ijrochiligi sirlarini o'rganishga intilishi esa uning kelgusi taraqqiyotidan darakdir.

Foydalanilgan adabiyotlar

1. Muydinov, F. (2022). Methodological Recommendations in Mastering the Nay Musical Instrument. INTERNATIONAL JOURNAL OF INCLUSIVE AND SUSTAINABLE EDUCATION, 1(5), 218-220.
2. O'G, M. Y. F. N. (2022). MILLIY MUSIQA CHOLG 'ULARI VA AXBOROT TEXNOLOGIYALARI. Central Asian Research Journal for Interdisciplinary Studies (CARJIS), 1(Conference DSMI), 207-210.
3. Yuldashev, A., & Azizov, S. (2021). MI Glinka's Place in Music History. International Journal of Culture and Modernity, 11, 228-234.
4. Yuldashev, A., Azizov, S., & Boboyev, V. (2021). A LOOK AT THE GENRE OF UZBEK FOLK MUSIC. CURRENT RESEARCH JOURNAL OF PEDAGOGICS, 2(10), 226-232.
5. Юлдашев, С., & Азизов, С. (2022). ХАЛҚ ОҒЗАКИ ИЖОДИ СЎЗ САЊАТИ. Oriental Art and Culture, 3(1), 726-734.
6. Topildiev, S. (2022). Makom–Invaluable Art. INTERNATIONAL JOURNAL OF INCLUSIVE AND SUSTAINABLE EDUCATION, 1(5), 261-263.
7. Topildiev, S. (2022, November). A Glance at the History of Makom Art. In " ONLINE-CONFERENCES" PLATFORM (pp. 170-172).

8. Mamatov, J. (2022). The Secret of the Violins of the Cremonese School. *Central Asian Journal of Medical and Natural Science*, 3(6), 293-295.

9. Маматов, Ж. (2021). САНЪАТ МУТАХАССИСЛАРИНИ ТАЙЁРЛАШДА ДИРИЖЁРЛИК. *Oriental Art and Culture*, 2(4), 353-360.

10. Mamatov, J. (2022). Parameters of the Connection between Art and Culture. *Pindus Journal of Culture, Literature, and ELT*, 2(3), 69-76.

11. Mamatov, J. (2020). BARKAMOL AVLODNI TARBIYALASHDA ERTAKLARNING AHAMIVATI. *Oriental Art and Culture*, (V), 6-12.

12. Mamatov, J. (2021). Directing in the Training of Art Professionals. *International Journal of Culture and Modernity*, 11, 90-96.

OVOZ IMKONIYATIGA MOSLAB ASAR TANLASH VA OVOZ TARBIYALASHNING O'ZIGA XOS JIHATLARI

To'ymurod Dehqonovich Sayidov
Yunus Rajabiy nomidagi O'zbek milliy musiqa san'ati instituti

Annotatsiya: Xonandalikka o'qish istagini bildirgan nomzodning to'g'ri tanlanganligiga muallimning ishonchi hosil bo'lishi uchun bolaning ovozi va musiqiy qobiliyati, jismoniy rivojlanishi va xonandalikka to'g'ri tavsiya qilinganligini takroran tekshirib, u bilan suhbatlar o'tkazish maqsadga muvofiqdir. O'qituvchi shogirdining xonandalikni tanlagani va unda o'qib ketishga ko'zi yetgandan keyingina talaba bilan xonandalik yo'l-yo'riqlarini o'rgatishga kirishadi. Ushbu maqolada talabaning ovoz imkoniyatiga moslab asar tanlash va ovoz tarbiyalashning o'ziga xos jihatlari tahlil etilgan.

Kalit so'zlar: xonandalik, ovoz tanlash, ovoz, diapazon, mashq, traxeya, nafas yo'llari(bronxi), o'pka, ko'krak qafasi mushaklari va qorin parda (diafragma), xonandalik mushagi

PECULIARITIES OF VOICE LEARNING AND SELECTION OF A WORK ACCORDING TO VOICE POSSIBILITIES

Toymurad Dehkanovich Sayidov
Institute Uzbek National Music Art named after Yunus Rajabi

Abstract: In order for the teacher to be sure that the candidate who expressed his desire to study singing was chosen correctly, it is advisable to repeatedly check the child's voice and musical ability, physical development and whether he is recommended for singing, and conduct interviews with him. . The teacher begins to teach singing lessons with the student only after his student has chosen singing and is ready to study it. This article analyzes the unique aspects of choosing a work and training the voice according to the student's voice potential.

Keywords: singing, vocalization, voice, range, exercise, trachea, airways (bronchi), lungs, pectoral muscles and diaphragm, singing muscle

Ijro badiiy jihatdan yuksak bo'lishi uchun unda xonandaning diqqati, sezgisi, idroki, tafakkuri, tasavvuri, va emotsiyasi hamda eng asosiysi ovoz ruhiyati faol ishtirok etishi zarur. Bundan tashqari uning shaxsiy ovozi sifati, tembrining go'zal va boyligi, pardalarning (intonatsiyasi) tozaligi, musiqiy qobiliyati va iqtidori, quvnoqligi

va jo'shqinligi, dunyoqarashi, erkin fikrlashi, xarakteri va mintaliteti aks etmog'i lozim.

Xonandalikka o'qish istagini bildirgan nomzodning to'g'ri tanlanganligiga muallimning ishonchi hosil bo'lishi uchun bolaning ovozi va musiqiy qobiliyati, jismoniy rivojlanishi va xonandalikka to'g'ri tavsiya qilinganligini takroran tekshirib, u bilan suhbatlar o'tkazish maqsadga muvofiqdir. O'qituvchi shogirdining xonandalikni tanlagani va unda o'qib ketishga ko'zi yetgandan keyingina o'quvchi bilan xonandalik yo'l-yo'riqlarini o'rgatishga kirishadi. Birinchi mashg'ulotlarni unga yoqadigan yorqin asarlarni kuylab berish orqali talabani qiziqtirish bilan boshlaydi.

Xususan, yakkaxon ijrochilikda o'qitish zamirida milliy ashulalarmizning talaba ruhiga ta'siri, ularda paydo qiladigan fikriy o'zgarishlar va etik-estetik rivojlanishida yaqqol namoyon bo'ladi. Ta'kidlash kerakki, kuydan ko'ra ashulani tushunish idrok etish ancha oson kechadi. Buning sababi, ashulada ham badiiy, ham musiqiy matn mavjud. Kuyda esa faqat musiqiy matn bor bo'lib, uni talaba his etishi hamda ana shu hissiyot asnosida tasavvur qilishi hatto, tushunishi, idrok etishi mumkin. Ammo bu tushunchalarni tasavvurlarni so'zda ifodalash baxti har kimga ham nasib etavermaydi.

Ashulani tushunishda undagi ohanglariga qo'yilgan she'riy matn bir qadar talabaga yordam beradi. Shu bois, aksar talabalar ashulaning ma'nosi va mohiyatini har holda tez tushunadilar va so'zda ifoda eta oladilar. Ehtimol sozandalikka nisbatan xonandalikda o'qishni istovchi yoshlarning ko'pligiga asosiy sabab ham shudir.

Ijrochilik san'atida ovozni tarbiyalashdan asosiy maqsad - ohang harakatchanligi va ifodaligini takomillashtirishdan iborat. San'atkor ovozi tabiiy nutqning barcha ifodasini saqlab qolgan holda yanada aniqroq, jarangliroq, go'zalroq bo'lishi lozim. Madaniyat markazi yoki saroylari sahnasi bo'ladimi, katta maydonlardagi teatrlashtirilgan tomoshalardami, ijrochilikning qaysi ko'rinishi bo'lmasin, shu ishlarning tashkilotchisi - rejissyor:

a) o'zining ovoz-nutq a'zolari faolligi va eshitish qobilyati ustida ishlashi;

b) so'z san'ati va sahna nutqining barcha bo'limlari ustida ishlash uslubini puxta o'rganishi, pirovard natijada, ijrochilariga ham yo'l-yo'riq ko'rsata oladigan bo'lishi kerak [4, B.43].

Ovoz hosil bo'lishida qatnashadigan barcha organlarining yig'indisiga ovoz apparati deyiladi. Ovoz apparatiga quyidagi organlar: og'iz va burun bo'shliqlari hamda ularni kuchaytirib beruvchi qo'shimcha bo'shliqlar, halqum, tomoq va ovoz torlari, nafas yo'li (traxeya), o'pka ichidagi havo oluvchi kanallar, ya'ni nafas yo'llari(bronxi), o'pka, ko'krak qafasi mushaklari va qorin parda (diafragma) kabi organlar kiradi.

Biroq bu hali hammasi emas. Tovush hosil qilishda asab tizimlaridan - bosh miyadagi harakatlantiruvchi va his ettiruvchi hissiyot asablari ham yuqorida tilga olingan organlarning markazlarini birlashtirib turishi bilan faol qatnashadi. Bu

organlarga harakat asablari orqali miyadan efferentiv aloqa - farmoyish keladi. Ishlaydigan organlarning holati haqida efferentiv aloqa bog‘lanadi, ya’ni hissiyot asablari orqali axborot keladi. Ovoz hosil bo‘lishida ishtirok etuvchi organlar, markaziy asab tizimining amriga binoan, ovoz chiqarish kabi murakkab jarayonga qaratilgan texnik ijrochilardir. Ovoz hosil qilish organlarining ishini muvofiqlashtirishni markaziy asab tizimining ishtirokisiz tasavvur ham etib bo‘lmaydi. Chunki bu organlarning funksiyalarini birlashtiruvchi ham, kuylash jarayonini butunligi ham o‘ta murakkab psixo-fiziologik jarayon hisoblanadi va buni faqat markaziy asab tizimi boshqarishi mumkin.

Barcha organlarning funksiyasi kabi, ovoz hosil qilish organlarining faoliyati ham o‘zaro bir-biriga qanday chambachars bog‘liq bo‘lsa, xuddi shunday insonning psixologik faoliyatiga ham bog‘liqdir. Ushbu mexanizmni mukammal bilmay turib, xonandalik (kuylash) asoslarini tushunib yetish, uni takomillashtirish hamda kelajakda yaxshi ashula ayta oladigan professional xonanda tayyorlashga erishish qiyin.

She’riy matnlarni o‘qishda ovoz tonini ko‘tarish yoki pasaytirish, tovush kuchining kuchayishi yoki kuchsizlanishi vositasida mashq qilib, oddiy jonli so‘zlashuv nutqidan farqli o‘laroq, yanada yorqinroq, ifodalibroq sifatga erishiladi. Ovozdan ongli foydalana olish, uni istalgan vaqtda kerakli tomonga bura olish, ya’ni ovozni elastik qilish nutqqa sayqal beradi [4, B.45].

Ma’lumki, ovoz asosan halqumda paydo bo‘ladi. Halqum - nafas olib chiqarish, nafas yo‘li va o‘pkaning muhofaza qilish hamda ovoz chiqarish vazifasini bajaruvchi organ bo‘lib, murakkab tuzilishdan iboratdir.

Halqumning katta-kichik hajmini qalqonsimon kemirchak belgilaydi. Erkaklar halqumi ayollar halqumiga nisbatan kattadir. Erkaklarning eng kichik halqumi ayollarning taxminan eng katta halqumiga tengdir. Halqumda ikkita tuynuk bo‘lib, yuqoridagisi qizil o‘ngach yo‘lagi va pastgisi o‘pka yo‘lagi bilan bog‘liqdir. Inson yutinganda yumshoq tanglay va tilcha vositasida nafas olish yo‘lagi bekilib, qizil o‘ngachga yo‘l ochiladi. Inson nafas olganda esa ikkinchi tuynuk ochiq bo‘ladi. Xonandalik va nutq jarayonida mana shu ikkinchi tuynuk torayibroq turadi. Ayni mana shu holat notiq va xonandaning ovoz hosil qilishida muhimdir.

Nafas olgan tarzda ovoz paychalari uchburchak shaklga aylanadi va mana shunga ovoz tirqishi deyiladi. Ovoz qatlamlarining bir-biriga yaqinlashuvi, hattoki bir-biriga tegib turishi hamda ovoz tirqishining bekilishi evaziga ovoz hosil bo‘ladi. Ovoz qatlamlarini ichki va tashqi mushaklar o‘rab olgan bo‘ladi. Mana shu mushaklarning ikkinchisi xonandalik mushagi deyiladi [4, B.45].

Ovoz qatlamlarining uzunligi va qalinligi o‘zgarib turishi hamda alohida qismlarining tebranishi ham shunday tuzilma evazigadir. Ovozning rang-barang boyligi esa ayni mana shu organ har bir bo‘lagining tebranishiga bog‘liqdir.

Aytib o'tilgan mushaklarning yana biri esa bevosita til va pastki jag'ning mushaklari bilan bog'langandir. Halqumning pastga tushishi, yuqoriga ko'tarilishini mana shu mushaklar ta'minlab turadi.

Hammamizga ma'lumki, har bir tarang tortilgan jism tebranganda atrofidagi havo zarrachalarini harakatga keltiradi va bu harakatlar natijasida tovush to'lqinlari vujudga keladi hamda bu to'lqinlar fazoga tarqalgan holigacha bizning qulog'imizga tovush bo'lib keladi. Mana shu tarzda tabiatda tovush hosil bo'ladi. Inson organizmida tarang torqalgan jism ovoz qatlamlaridir. Gapiruvchining ovozi, xonandaning kuylaganda ovoz pardalarining barchasi tovush qatlamlarining o'zaro uyg'unlikda tebranishlari evaziga hosil bo'ladi.

Inson kuylashni xohlagan zahotiy oq uning ovoz apparatini barcha qismlari shu maqsadni amalga oshirish uchun harakatga tayyor turadilar, chunki bu organlarga bosh miya asab tizimi tomonidan vazifa signali keladi. Kuylash jarayoni xonandaning og'iz-burun orqali nafas ola boshlashidan boshlanadi. O'pka va havo sig'imi yo'llari asab tizimi signallariga binoan ovoz qatlamlari va tirqishlari ishga tushadi. Bu hol esa nafasni chiqara boshlash payt(moment)idan boshlanadi. Tutashgan ovoz qatlamlari chiqib kelayotgan havoning yo'lini to'sib, nafasni erkin chiqib ketishiga to'sqinlik qiladi. Havo chiqaruvchi mushaklarning siquvi evaziga havo ovoz qatlamlariga ta'sir qila boshlaydi. Pirovardida ovoz torlari tebranib tovush hosil bo'ladi. Shuni ham aytib o'tish joizki, biz ichimizda kuylaganda ham ovoz torlari tebranib turadi, biroq tovush hosil bo'lmaydi, chunki hali bu holda havo o'z ta'sirini ko'rsatmagan bo'ladi. Biz qulog'imiz bilan eshitadigan tovush ovoz qatlamlari va havoning o'zaro birgalikdagi harakati orqali vujudga keladi.

Demak, tovush hosil bo'lishining asosiy o'zagi ovoz qatlamlari bilan nafasning birgalashib ishlashida.

Ovoz qatlamlarida nafas bilan hamkorlikda barpo bo'lgan tovushlar o'zining atrof muhitidagi qolgan organlar qatlamlari orqali o'tib, chiqib ketgunga qadar o'z quvvatining ko'p qismini yo'qotib qo'yadi, chunki hosil bo'lgan tovush har bir qatlamga urilib tebranishi hamda shuning evaziga akustik o'zgarishlar sodir bo'lishi muqarrar. Shuning uchun ham bu qatlamlar bo'shliqlarning rezonator-sadolantirgichi deyiladi (ovoz ishlab chiqarishda ishtirok etuvchi barcha a'zolar rezonatoridir). Mazkur sadolantirgichlar ikkiga bo'linadi. Bular yuqori va quyi sadolantirgichlardir. [4, B.47].

Estetik madaniyat tarbiyasida musiqaning o'rni juda katta ahamiyatga ega. Musiqa o'z tabiatiga ko'ra estetik madaniyatning asosidir. Musiqa va adabiyotning ijtimoiy hayotda tutgan beqiyos o'rni qadimlardan ma'lum. U inson dunyoga kelishi bilan ona allasidan boshlab, to umrining oxirigacha quvonchli va tashvishli kunlarida hamrox bo'ladi. Ayni bir paytda musiqa insonni tarbiyalaydi, yaxshilikka undaydi, ozod va obod hayot uchun yashashga o'rgatadi.

Gap o'zbek milliy qo'shiqchiligi san'ati haqida ketar ekan, uning inson his-tuyg'usiga, kayfiyatiga katta ta'sir etishi - insonga estetik sifatning qay darajada jamlanganligiga bog'liq bo'ladi. Har qanday insonda musiqiy layoqat bo'lishi tabiiy, musiqa yangraganda kishi o'z-o'zidan musiqa ohangiga beriladi, uni anglaydi va qalbdan his etadi. Endi musiqa olami mutaxassislarida ushbu jarayon kuchliroq bo'lib, ular musiqani nazariy va amaliy jihatdan chuqur biladi hamda musiqaga oid terminlarni tushunadi. Ularda musiqiy layoqat musiqa shinavandalaridan ko'ra ko'proq, ya'ni kasbiy faoliyatlari nuqtai nazaridan olib qaralganda kuchli bo'ladi. Ular har qanday ohangni tinglaganlarida u qaysi pardada ekanini yoki qanday tahlil qilishni anglay oladilar.

Ohang, usul, sur'at va ifodalilik, tovushning kuchi, cho'zilishi, jilolari, kuyning yo'nalishlari va o'zgarishini aniqlash xuddi musiqada bo'lganidek adabiyotda ham aynan asl holicha bo'ladi.

Musiqiy layoqat va ularni aniqlash mezonlari haqida fikr yuritganda o'qituvchilar o'z shogirdlariga xalq qo'shiqchiligining tarixi bilan albatta tanishtirib borishlari lozimdir, boisi, xalq tilidan kuylangan ayrim qo'shiqlarning so'zlari talabalarga notanish yoki tushunarsiz bo'lib qolishi tabiiy.

Shuning uchun o'qituvchi darsda qo'shiqning kelib chiqishi va o'sha davrdagi insonlarning oddiy shevalari asosida yaratilganligini uqtirib borsa o'rinli bo'ladi. Shu bilan birga musiqiy layoqat talabada ko'proq namoyon bo'ladi, talabaning fikrlash doirasi oshib boradi.

- *qo'shiqlardagi she'rning sur'at va usul o'zgarishlarini farqlash layoqati.*
- *ifodali o'qish, kuylash va diqqat bilan tinglash layoqati.*
- *qo'shiqlarni taxlil qilish va shaxsiy munosabat bildirish layoqati.*
- *musiqiy ong va tafakkur darajasi* [4, B.48].

Samarali metodika va uzluksiz ta'lim natijasida esa bu sifatlarni ham tez orada rivojlantirish mumkinligi tajribada isbotlandi. G'oyaviy badiiylikda ijodiy rivojlanish bilan musiqiy layoqat bir-biri bilan uzviy bog'liq va bir-biriga taqazo etadigan jarayondir.

O'qituvchining bosh vazifasi shogirdiga mutaxassislik darsiga va xonandalikka muxabbat uyg'otishdir. Hozirda milliy san'atimiz, shuningdek qo'shiqchilik san'atining tub mohiyatiga alohida e'tiborni qaratish lozim.

Ma'lum bir musiqiy asar uch xil ko'rinishda mavjud bo'ladi. Birinchisi nota va she'riy matn, ya'ni yozuv asosida bo'lsa, ikkinchisi, ijrochi tomonidan talqin qilingan jonli ijroda va uchinchisi, tinglovchining hayotiy tajribasi va badiiy obrazlarning u tomonidan qabul qilinishi natijasida asarni haqiqiy ijro jarayoni amalga oshiriladi.

Musiqiy va badiiy layoqat ijodini rivojlantirishning asosi hisoblanadi. Musiqiy faoliyatning ijodiga qaratilganligi esa musiqiy layoqatining kelajakda rivojlanishiga bevosita yordam beradi.

Talabalarning badiiy - ijodiy faolligini oshirishda quyidagi holatlar doimo o'quvchi e'tiborida bo'lishi maqsadga muvofiqdir:

- talabalarning ijodiy va musiqiy layoqatlarini doimo uzviy tarzda rivojlanib borishligini hisobga olishda bastakorlikni to'g'ri tahlil etish;

- ta'limiy mohiyatini anglab yetishda musiqiy bilim, malaka va ko'nikmalar rivojlanishini ijodiy faollikni o'sib, shakllanib borishning asosi deb qarash;

- talabalarni musiqiy-ijodiy faoliyatining turli-tuman forma va vositalarida faol jalb qilish orqali ularda xissiyot olami va intellektual imkoniyatlarini ham o'sib borishini nazarda tutish orqali talabalarning bilim va mahoratlari orttiriladi. [4, B.49].

Badiiy xususiyat, bilim va ijodiy jarayonlar ta'sirida talabalarning musiqa savodxonligi qay tarzda o'sa borishiga qarab talabaning ijodiy rivojlanishi ham ortadi va bu sifat musiqiy faoliyatning hamma turlari o'zining ijobiy ta'sirini o'tkazadi.

Yoshlarni ma'naviy merosning doimiy ta'siri vositasida tarbiyalash zamon talabidir. Xulosa qilib shuni aytish kerakki, musiqa merosimiz xazinasidagi turli janrga mansub asarlar o'z milliy xususiyatlarini saqlagan holda zamon bilan hamnafas bo'lib yashamoqda. Musiqa va san'at bilim yurtlari mutaxassislik fanlari darslarida xalq og'zaki professional san'ati namunalari bilan tanishtirib borish talabalarda ma'naviy merosga samimiy muhabbat uyg'otadi, yoshlarni xalq qo'shiqlarini sevish, ajdodlarimiz ideallari kuylangan barhayot misralarni qadrlashga o'rgatadi. Albatta bu jarayonda talabalar ovoz imkoniyatlariga, diapazon va uning ohangdorligiga, jozibasiga, tembriga e'tibor qaratish lozim bo'ladi.

Foydalanilgan adabiyotlar

1. Azizxodjayeva N.N. O'qituvchi mutaxassisligiga tayyorlash texnologiyasi. - Toshkent: TDPU, 2000.

2. Mardonov Sh. Yangi ta'limiy qadriyatlar asosida pedagog kadrlarni tayyorlash va malakasini oshirish. - Toshkent: Fan, 2006.

3. X.Isroilova-Qosimova. An'anaviy hofizlik san'ati (Yakkaxon qo'shiqchilik). Toshkent. 2007.

4. Abdullayev R. Yakkaxon qo'shiqchilik. Darslik. Toshkent-2021.

5. Ergasheva Ch. O'zbek mumtoz musiqasida nazira an'analar. Toshkent: "Musiq" nashriyoti, 2022.

6. Ziyomuhamedov B., Abdullayeva Sh. Ilg'or pedagogik texnologiya: nazariya va amaliyot / "Ma'naviyat asoslari" darsi asosida ishlangan uslub. qo'll. - Toshkent: Ibn Sino, 2001. - 80 b.

AN'ANAVIY QADRIYATLAR TARAQQIYOTINING IJTIMOIIY-FALSAFIY ASOSLARI

Elyorjon Shavkatovich Oripov
oripovevlyor@1982gmail.com
Sharifjon Shokiralievich Xudoyberganov
Qo'qon davlat pedagogika instituti

Annotatsiya: Ushbu maqolada Sharq xalqlari ma'naviy-axloqiy muhitini sog'lomlashtirishga xizmat qiladigan an'anaviy qadriyatlarining rivojlanishining ijtimoiy-falsafiy asoslari keng va atroflicha tahlil etilgan

Kalit so'zlar: qadriyat, an'anaviy qadriyat, Sharq, Markaziy Osiyo, Avesto, Zardushtiylik ta'limoti

SOCIO-PHILOSOPHICAL FOUNDATIONS OF THE DEVELOPMENT OF TRADITIONAL VALUES

Elyorjon Shavkatovich Oripov
oripovevlyor@1982gmail.com
Sharifjon Shokiralievich Xudoyberganov
Kokand State Pedagogical Institute

Abstract: In this article, the socio-philosophical foundations of the development of traditional values, which serve to improve the spiritual and moral environment of the peoples of the East, are widely and comprehensively analyzed.

Keywords: value, traditional value, East, Central Asia, Avesta, Zoroastrianism

Kirish. Qadimgi Sharq xududi insoniyat keyingi taraqqiyoti uchun asos bo'luvchi eng muhim ma'naviy qadriyatlar yuzaga kelgan makon sifatida ahamiyatlidir. Xususan bu yerda xalq og'zaki ijodi namunalari, yozuv, fan sohalari, birinchi jahon dini - buddizmning paydo bo'lishi insoniyat tarixidagi dastlabki madaniy sivilizatsiya vujudga kelganini bildiradi. "Tariximiz, madaniyatimiz, dinimizga aloqador bir varaq qo'lyozma bo'lsa ham, ularni to'plab, xalqimizni, yoshlarimizni tanishtirish, bizning qanday buyuk va betakror merosimiz borligini anglatish, farzandlarimizni shu ulug' merosga munosib etib tarbiyalashdan iborat"[1]

Sharqda an'anaviy qadriyatlarining shakllanishiga ta'sir etgan eng muhim omillardan biri xo'jalik yuritishda sug'orma dehqonchilikka asoslanganligidir. Sug'orma dehqonchilik esa mustahkam jamoa bo'lib o'troq yashashni taqozo qiladi. Avvalo, sug'orma dehqonchilik etnik jamoalar fe'li harakterida muayyan tizimdagi

umumiy xislat va fazilatlarni shakllantirdi, keyinchalik obektiv ravishda asta-sekin o'troqlashuvning madaniy tus olishi o'ziga xos an'anaviy qadriyatlar tizimini vujudga keltirdi. Bizningcha, ular jumlasiga quyidagilarni kiritish mumkin: dehqonlik, yersuvga ixlos; mustahkam jamoalik (mahalla, qishloq), jamoa fikrini qadrlash; tug'ilib o'sgan joyga bog'langanlik, muqimlik; ajdodlar xotirasiga sadoqat; oilaparvarlik; qarindosh-urug'chilik, qo'ni-qo'shnichilik kuchliligi; milliy, diniy hamjihatlik; urf-odatlarini qadrlash; xushchaqchaqlik, to'y-tomoshalar ko'pligi, xilma-xilligi; sabr-toqatlilik, andisha kuchliligi; ma'naviy saxiylik; pazandalik, milliy kulinariyamizning boyligi va boshqa ko'plab milliy xususiyatlarimiz an'anaviy qadriyat sifatida avlodlardan avlodlarga uzatilib kelinmoqda. Shu ma'noda sug'orma dehqonchilikni an'anaviy qadriyatlarning "beshigi" sifatida baholash mumkin.

Asosiy qism. Markaziy Osiyoda jamiyatimiz ma'naviy-axloqiy muhitini sog'lomlashtirishga xizmat qiladigan qadriyatlar tizimi uzoq tarixga ega. Mifologik dunyoqarash mahsuli sifatida vujudga kelgan, an'ana va qadriyatlarning shakllanishi va rivojlanishining ma'naviy "buloq"laridan biri zardushtiylarning muqaddas kitobi "Avesto"dir. Unda xalqimizning jamiyat va tabiat haqidagi dastlabki qarashlari va tasavvurlari aks etgan bo'lib, undagi xulosalar bugungi kun kishisi uchun olam va odam munosabatlarini o'rganishda nazariy-uslubiy asos bo'la oladi.

Zardusht ta'limotida ijtimoiy adolatni qaror toptirish yakkayu-yagona xudo – Axuramazda vahiyilariga qattiq amal qiladigan komil Aql egasi inson obrazi bilan bog'lanadi. Komil aql egasi o'z hayot ma'nosini belgilashi uch axloqiy tamoyilga asoslanadi: ezgu fikr, ezgu niyat, ezgu amal. Bu tushunchalar qadriyatga aylanishi uchun shaxs-oila-jamiyat tizimida yagona umumijtimoiy ruhiy holat shakllanishi uchun tinimsiz ushbu so'zlar muqaddasligi takrorlanib, afsonalar, allalar, she'rlar, dostonlar, matallar ko'rinishida targ'ibot-tashviqot qilingan. Zardusht tilidan Nisshe qadriyat tushunchasiga shunday baho beradi: "Qadrlash bu yaratishdir! Qadr barcha qadrlangan narsalarning durdonasi va javohiri. Qadr qadrlash orqali namoyon bo'ladi, mag'zsiz yong'oqda qadr yo'q"[2].

"Avesto"dagi fikr va qarashlar miloddan avvalgi XIII-IV asrlar oralig'ida yashagan etnik birliklar dunyoqarashi, o'y-xayollari, turmush-tarzi, an'ana va urf-odatlari mahsuli sifatida namoyon bo'lib, butun bir qadriyatlar tizimini tashkil etadi. Ushbu ta'limotda tub etnik birlik maqsad va manfaatlariga mos kelgan fikr va qarashlar an'ana sifatida e'zozlanib, vorisiylik tamoyili asosida avloddan-avlodga uzatilib, bugungi kungacha ijtimoiy hayotning ko'pgina sohalarida yashab kelmoqda. Zardushtiylik ta'limotida an'anaviy qadriyatlar ikki tizimda namoyon bo'ladi:

- shaxs-tabiat tizimidagi an'anaviy qadriyatlar;
- shaxs oila-jamiyat tizimidagi an'anaviy qadriyatlar.

"Avesto"da tuproq, suv, havo, olov muqaddaslashtirilib ularni ifloslantirish va isrof etish eng og'ir gunoh hisoblanib, bunday jinoyatlar uchun "sudya

Zaratushtroema - Oqsoqollar Kengashi vakillari va jamoaning nufuzli a'zolari bilan kelishgan holda ijtimoiy xavflilik darajasiga qarab asosan qamchi bilan jazolash, jarima, ba'zi hollarda o'lim jazosi" [3] ham qo'llangan. Tuproq, suv, havoga noto'g'ri munosabat yechib bo'lmas ekologik muammolarni keltirib chiqarishini Zardusht yaxshi bilgan. Vaholanki u davr odamlari dunyoqarashidan rivojlangan bugungi kun odamlari tabiatning ham ob'ektiv qonunlari mavjudligini, ularga noto'g'ri munosabat o'nglab bo'lmas salbiy oqibatlariga olib kelishini o'z ko'zlari bilan ko'rishsa ham, e'tiborsiz bo'lmoqdalar (go'yoki o'zga sayyoralikdek). Aytish lozimki, 30-40 yil ilgari suvga axlat tashlash u yoqda tursin, hatto tupurish ham uyat sanalgan. Demak, "ekologik dunyoqarash tarixidagi ma'naviy-madaniy merosni ijodiy rivojlantirish, ular o'rtasidagi vorislik munosabatlarini tahlil etish hozirgi davr ekologik dunyoqarashini shakllantirib, keskinlashayotgan va globallashayotgan ekologik muammolarni hal qilishning muhim omiliga aylanmoqda"[4]. Hozir esa shaxsiy va guruhviy manfaatlar quli bo'lgan ayrim zavod, tashkilot hamda xususiy firma egalari chiqindilarni yer osti quvurlari orqali ariq, soy, kanallarga chiqarib yubormoqdalar. Ushbu holatlar kelajakda davom etmasligi uchun ham Zardushtiylik g'oyalarini yoshlar ongi va qalbiga singdirish zarur. Axuramazdaning "erga yaxshi, sog'lom urug'lar sepishdan ortiq savob ish yo'q", "olam go'zalligi dehqondan, kimki yerga urug' qadabdi, u odamiylikka imon keltiradi, yagona shu yo'lgina haqiqat bo'lib qolgani sarobdir" kabi fikrlari bugungi kunda ham amaliy ahamiyatga ega bo'lib, kishilarda mehnatsevarlik ko'nikmasini shakllanishiga xizmat qiladi. Xususan ilmiy-texnika inqilobi ta'sirida bugungi yoshlarda "iste'molchilik" kayfiyati rivojlanishi, ularda mehnat qilish mayllarini zaiflashuviga sabab bo'lmoqda, bu esa "Avesto"dagi dehqonchilikka oid an'anaviy qadriyatlarni qaytadan baholash zaruratini tug'diradi. Shu ma'noda bugungi kunda ham hukumatimiz rahnamoligida zardushtiylikning an'anaviy bayramlaridan Navro'z, Mehrjon va dehqonchilikka oid turli marosimlar o'tkazilib, xalqimiz tomonidan ardoqlanib kelinmoqda.

"Avesto"da shaxs-oila-jamiyat tizimidagi muammolar ham atroflicha o'rganilib, ularni "insoniylik" mezonlari asosida hal etish usul va vositalari ishlab chiqilgan. Zardushtning "tarbiya hayotning eng muhim tayanchi bo'lib hisoblanishi lozim" degan fikri bugungi yangilanishlar jarayoni uchun ma'naviy o'lchovdir. Zardushtiylik dini an'anasiga ko'ra, bola 7 yoshga to'lganda "muqaddas ko'ylak" kiydirish maorsimi o'tkazilgan va shu kundan u murabbiy qo'lga topshirilgan. Marosimda bola murabbiysi bilan birga Axuramazdaga ezgu fikr, ezgu niyat, ezgu amal orqali Komil aql egasi bo'lishga qasam ichgan. Bunday mashg'ulot bir kunda besh marotaba takrorlangan. Butun hayoti davomida ushbu qasamni yodga solib turish uchun 15 yoshida jun ipakdan to'qilgan kamar bog'langan. Ontini buzgan kishidan kamar yechib olinib, jamiyatdan badarg'a qilingan. Ushbu an'ana orqali avvalo yoshlar qalbida yagona Axuramazda ezgulik timsoli sifatida gavdalanib, uning

vahiylari asosida yashash rizoligi paydo bo'ladi, qolaversa yovuzlik timsoli Axrimandan nafratlanish hissi shakllanadi. Bu esa kelajakda oqni qoradan, halolni haromdan ajratuvchi, gunoh ishlardan xazar qiluvchi kishilar jamoasini shakllanishiga xizmat qilgan. Ushbu ta'limotga ko'ra "yaqin qarindoshlar o'rtasida farzandlarning o'zaro oila qurishi ma'n qilinganligi, sog'lom avlodning tug'ilishi uchun ota-onalar sharob va turli giyohvand moddalarni iste'mol qilmasliklari zarurligi" [5] kabi qarashlari nafaqat millat sog'ligini, balki jamiyat ma'naviy muhitini sog'lomlashtirish omili bo'lishligini yaxshi bilganlar. Yoki "yomon ovqatlanigan xalq na yaxshi, kuchli ishlovchilarga va na sog'lom, baquvvat bolalarga ega bo'ladi...Yomon ovqatlanishdan odob-axloq ham aynib ketadi. Agar non mo'l-ko'l bo'lsa, muqaddas so'zlar ham yaxshi qabul qilinadi"[6]. Bu fikrlar tashqi tomondan juda sodda ko'rinsada, aslida ularda butun bir insoniyat tajribasi mujassam.

Bugungi yangilanishlar davrida ko'pgina an'anaviy qadriyatlar mazmun-mohiyati ijobiy yoki salbiy tomonga og'ib ketmoqda. "Insonning bu jarayondagi qadri esa, yaxshilikning g'alabasi uchun kurashda befarq turmasligida, yashash tarzida, ma'naviy qiyofasida, ijtimoiy faoliyatida o'z ifodasini topadi" [7]. Voqelikdagi ijtimoiy ong narsa va hodisalar qadrini mohiyatidan emas, balki sirtidan izlamoqda. Bu esa falsafadagi shakl va mazmun mutanosibligini buzmoqda. Ushbu holatni jamiyatni barcha sohalarida kuzatish mumkin: san'at, me'morchilik, kundalik turmush-tarzimiz. Ushbu voqelik yechimi "Avesto"da bir jumla bilan "tanalaringizga nisbatan qalbingiz haqida ko'proq qayg'uring" ifoda etilgan.

Yuqoridagi fikrlarni umumlashtirib aytish mumkinki, zardushtiylik ta'limotida qadimgi ibtidoiy e'tiqod shakllari elementlarini hamda ularga xos bo'lmagan yakkaxudolilik, ijtimoiy-ma'naviy yuksalish belgilarini uchratish mumkin. Ushbu ta'limot inson va jamiyat hayotiga xavf soluvchi har qanday ko'rinishdagi harakatlarni qoralab, ularni o'z istaklarida xolis bo'lib, bir-birlari bilan murosa qilib yashashni odat qilishlari, g'arazgo'ylik, hasadgo'ylik, kalondimog'lik, shuhratparastlik, qonunsiz ishlardan o'zlarini tiyib yurishga da'vat etadi. Zardushtning asosiy maqsadi o'zini va oilasini faqat halol mehnat bilan, ya'ni o'z qo'llari bilan yaratgan ne'matlar orqali tarbiya etuvchi kishilar jamoasini shakllantirish edi.

Zardushtiylik ta'limotidagi g'oyalarning xalq tomonidan qadrlanib, an'anaga aylanishi bizningcha, quyidagi omillar bilan bog'liq:

- "Avesto"da odam va olam munosabatlariga doir barcha qarashlarning yechimi ilk marotaba "insoniylik" mezonlari bo'yicha tahlil etilganligi;

- "fikrlar sofliqi, so'zning sobitligi, amallarning insoniyligi" qoidasi har qanday makon va zamon uchun birday ahamiyatliligi;

- zardushtiylik marosimlari shartlariga ko'ra kuniga besh marta yuvinib, poklanib, quyoshga qarab uni olqishlab sig'inish kishilar ongi va qalbida oliy xudo Axuramazdaga bo'lgan ishonchni yanada qat'iyilashtirishga xizmat qilganligi;

- ushbu ta'limotga ko'ra, "ezgulik oxir-oqibat yovuzlik ustidan g'alaba qozonishi" oddiy xalq ongida kelajakka ishonch uyg'otgan. O'sha davr voqeligi nuqtai-nazaridan baholaganda ushbu qarashimiz yanada asosli bo'ladi;

Xulosa. "Avesto" nafaqat umumbashariyatga daxldor g'oyalarning "beshigi", balki o'zidan keyin paydo bo'lgan barcha ta'limotlar uchun ma'naviy asos sifatida ham qadrlidir. Biz bugungi yangilanishlar davrida an'anaviy qadriyatlarni saqlab qolish uchun zardushtiylik ta'limotining kuchli va ta'sirchan mafkurasi xususiyatlarini yangi metodlar, tadqiqot usullari yordamida tadqiq etish, bu dinning bugungi kunda ham o'z ta'siriga ega, zamon ruhiga mos qadriyatlarini amaliyotga joriy etishning ijtimoiy murvatlarini ishlab chiqish orqali inson va jamiyat ma'naviy barqarorligini ta'minlash mumkin. Birinchi prezidentimiz ta'kidlaganidek, "...tarixiy tajriba, an'analarning meros bo'lib o'tishi -bularning barchasi yangidan-yangi avlodlarni tarbiyalaydigan qadriyatlarga aylanib qolmog'i lozim" [8]. Bu da'vat bugungi avlod zimmasiga juda katta mas'uliyat yuklaydi. Chunki biz yangi davlatning fuqarolarimiz, ertangi avlod kelajagi, taqdiri ko'p jihatdan bugungi o'zgarishlarimizning sifati va ko'lamiga bog'liq.

Yuqoridagi fikrlardan mantiqiy xulosa shuki, ushbu hududda bir necha asrlardan bo'yon turli mazmundagi madaniyatlar, dinlar "bir oila" kabi yashab kelgan. Har bir sivilizatsiya egalari o'z an'ana, urf-odat va qadriyatlarini xalqimiz turmush-tarziga asosan majburlov vositalari yordamida singdirgan bo'lsa-da, xalqimiz o'z ajdodlari asriy an'analari: sabr-toqat, bag'rikenglik (keng ma'noda), samimiylik, mehnatsevarlik, o'zaro qo'llab-quvvatlash kabi fazilatlar orqali bashariyat umrboqiyiligini ta'minlovchi an'anaviy qadriyatlarni yashash mezonlariga aylantirishgan. "Hatto bu xududlarni bosib olganlar ham Markaziy Osiyo xalqlarining madaniyati oldida bosh egibgina qolmay, uning eng qimmatbaho an'analarni, shu xududda mavjud bo'lgan davlatchilik an'analarni avaylab qabul qilganlar" [9].

Foydalanilgan adabiyotlar

1. Mirziyoev, Shavkat Miromonovich. Milliy taraqqiyot yo'limizni qat'iyat bilan davom ettirib, yangi bosqichga ko'taramiz. – Toshkent: "O'zbekiston" NMIU, 2017. – B.471
2. Viktor A. Falsafa yoxud fikrlash chanqog'i. – T.: Falsafa va xuquq. 2007. B. 278.
3. Boboev H., Hasanov S. "Avesto" – ma'naviyatimiz sarchashmasi. – T.: Adolat. 2001. – B. 76

4. Boboev H., Hasanov S. "Avesto" – ma'naviyatimiz sarchashmasi. – T.: Adolat. 2001. – B. 76
5. Kistaubaev S.U. Shaxs ekologik dunyoqarashini shakllantirishda milliy qadriyatlarning roli: Fals. fan. dok.(PhD). dis. avtoref. –S.: SamDU, 2019. B. 13
6. Karimov I. Ma'naviyat, falsafa va hayot. T.: - Fan. 2007. – B. 292.
7. Nazarov Q. Qadriyatlar falsafasi. – T.: Faylasuflar milliy jamiyati. 2004. - B. 196.
8. Karimov I.A. O'zbekiston XXI asr bo'sag'asida: xavfsizlikka tahdid, barqarorlik shartlari va taraqqiyot kafolatlari. –T.: O'zbekiston. 1997.– B. 326.
9. Karimov I.A. O'zbekiston XXI asr bo'sag'asida: xavfsizlikka tahdid, barqarorlik shartlari va taraqqiyot kafolatlari. –T.: O'zbekiston. 1997.– B. 326

O'ZBEK XALQ MUMTOZ MUSIQASI TARIXIGA BIR NAZAR

Sh.Qurbonova

O'zbekiston davlat san'at va madaniyat institutining Farg'ona mintaqaviy filiali

Annotatsiya: Ushbu maqolada O'zbek xalq mumtoz musiqasi tarixi va taraqqiyot bosqichlari haqida ma'lumot berilgan.

Kalit so'zlar: mumtoz musiqa, folklor, maqom, alla, yalla, lapar, terma, qo'shiq, aytishuv

A LOOK AT THE HISTORY OF UZBEK FOLK CLASSICAL MUSIC

Sh.Kurbanova

Fergana regional branch of Uzbekistan State Institute of Art and Culture

Abstract: This article provides information about the history and stages of development of Uzbek folk classical music.

Keywords: classical music, folklore, status, alla, yalla, lapar, terma, song, saying

Dunyodagi har bir xalqning, millatning borligidan darak beruvchi omil - bu uning tilidir. Uning buyukligini ifodalovchi mezon esa- bu ma'naviyati hisoblanadi. Shunday ekan, ma'naviyatning asosiy tarmoqlaridan biri musiqa hisoblanishi barchaga ayon. Musiqa dunyosi juda keng va barcha sohalarga teng daxldor ekanligi bilan boshqa sohalardan tubdan farq qiladi. Musiqa dunyosi insoniyatning hayoti, yashash tarzi, faoliyati, mehnati, qadriyati, an'anasini mujassam etuvchi vosita sifatida ham ahamiyatlidir. Shu bois musiqa o'zining badiiy va estetik imkoniyatlariga egaligi bilan xarakterlanadi.

Dunyodagi har bir xalq o'zining qadimiy tarixiga ega bo'lgan musiqiy an'analariga egadir. Shular qatorida o'zbek musiqasi ham juda qadimiy va o'ziga xos an'analariga egadir. O'zbek musiqasi azaldan ikki ulkan yo'nalishda shakllanib, asrlar osha rivojlanib kelgan. Birinchi yo'nalish, bu xalq hayotiy voqe'liklari bilan bog'liq bo'lgan folklor musiqasidir. Insoniyatning kundalik hayoti, mehnati va faoliyatini in'ikos etuvchi musiqadir. Folklor musiqasining asosiy mezonlari marosimlar va voqe'liklar bilan bog'liq bo'lib, to'rtta yo'nalishdan iboratdir.

Bular:

1. Bolalar musiqasi.
2. Mehnat qo'shiqlari.
3. Marosim qo'shiqlari.
4. Diniy qo'shiqlar.

Amaliyotda har bir yoʻnalishga xos va voqeʻlik bilan bogʻliq boʻlgan janrlar vujudga kelganki, ular asrlar davomida xalqlar milliy anʻanalarida yuzaga kelgan. Bular - alla, yalla, lapar, terma, qoʻshiq, aytishuv kabi janrlardir. Xalq folklor musiqasining asosiy xususitlaridan biri: folklor musiqasini xalq yaratadi, xalq tomonidan ijro etiladi va tinglanadi. Lekin folklor musiqasining ham bilimdon ijrochilari boʻlib, xalq orasida ular laparchi, yallachi kabi nomlar bilan atalib kelinadi. Folklor musiqasining ijrosida va ijodida muayyan janrlar tarkibiga asoslangan erkinlik xususiyatlari mavjuddir. Musiqiy namunalarning shakl jihatidan soddaligi, barmoq vazniga xos sheʻriy matnlarga asoslanishi va unchalik katta boʻlmagan diapazon doirasida ijro etilishi bilan xarakterlanadi.

Ikkinchi yoʻnalish mumtoz musiqadir. Mumtoz musiqa namunalari, har tomonlama mukammallik kasb etishi bilan folklor musiqasidan farq qiyadi. Mumtoz musiqa alohida yaratuvchisi, yaʻni bilimdon bastakori tomonidan ijro etiladi. Bilimli va mohir sozanda yoki xonandalar tomonidan ijro etiladi. Asosan aruz vazniga xos boʻlgan soʻz matnlariga asoslab va muayyan shaklda yaratiladi. Oʻzbek xalq mumtoz musiqasi oʻzining mukammalligi va murakkabligi bilan boshqa xalqlar orasida alohida oʻringa egadir. Mumtoz musiqaning eng yirik shakli maqomlardir.

Maqomlar Oʻzbekistonnirig uch vohasida mavjud boʻlib, Buxoroda "Shashmaqom", Xorazmda "Xorazm maqomlari", Farg'ona vodiysida "Farg'ona-Toshkent maqom yoʻllari" deb yuritiladi. Bundan tashqari, maqomlar yoilarida yaratilgan, shaklan va ijroviy xususiyatlari doirasi maqomlarga xos boʻlgan "Suvora"lar, Katta ashula, Sumay maqom yoʻllari, dutor maqomlari hamda cholg'u yoʻllari mavjuddir. Mumtoz musiqaning shaklan muqimligi, qonunqoidalarga egaligi, talqin uslublarining mavjudligi uning murakkabligidan dalolat beradi. Maqomlarni ijro etish uchun maxsus tayyorgarlik, bilim va albatta keng diapazonli ovozga ega boiish lozimdir. Maqomlar, odatda bir necha yillar davomida hamda ustoz-shogird qabilidagi taʻlim asosida oʻzlashtiriladi. Maqomlarni - "sifatsiz ijro etish - deb yozadi maqomdon olim I.Rajabov - maqom yo'llari haqida noto'g'ri tasavvur qoldirishi mumkin".¹ Bu mumtoz musiqa merosimizning asrlar osha oʻz badiiy va estetik imkoniyatlari saqlab kelishining asosini bildiradi. Shu bilan birga qayd etish lozimki, "Maqom yoʻllari ijrosi uchun hofizda keng diapozon, yoqimli ovoz va yuksak aytish texnikasi boʻlishi shart."² Oʻzbek musiqasining ijodiyoti yillar davomida turli janrlar bilan boyib kelgan.

XX asrga kelib, bastakorlik anʻanalariga xos va jahon musiqa ijodiyoti namunalariga mos kompozitorlik ijodiyoti kirib keldi. Bu albatta oʻzining yangidan-yangi janrlari, ulami yaratish va ijro etish qonuniyatlari bilan bogʻliqdir. Kompozitorlik ijodiyoti bilan birga oʻzbek musiqasiga yevropa musiqiy anʻanalarida mavjud boʻlgan opera, balet, simfoniya, kamer musiqa, cholg'u musiqa kabi bir qator janrlarda ijod

¹ I.Rajabov. "Maqomlar masalasiga doir". T.: 1963 y. 268 b.

² Shu manba. 269 b.

etish an'anasi kirib keldi. O'tgan asr davomida bu an'ana o'zbek musiqiy hayotida o'z o'mini topdi. O'zbek kompozitorlik maktabi shakllandi, yetuk kompozitorlar tarbiyalanib samarali ijod etdilar. Olamshumul ahamiyatga ega boigan musiqiy asarlar yaratdilar. Bu jarayon ham o'ziga xos shakllanish va rivojlanish bosqichlarini o'taganini qayd etish lozimdir. Chunki, bu an'ana avvalo rus musiqashunos va kompozitorlari tomonidan boshlab berildi, so'ngra milliy an'analami saqlash maqsadida, bastakorlar bilan kompozitorlarning hamkorlik davri ham o'z mevasini berdi. 1930-yillarning oxiridan o'zbek kompozitorlik ijodiyoti o'zini ko'rsata boshladi va tez orada kompozitorlarning yangi avlodi tarbiyalandi. Eng muhimi kompozitorlikning barcha janrlarida o'zbekona ohanglarga ega boigan milliy ruhdagi asarlar yaratilib, jahon sahnalarida o'zini namoyon etib kelmoqda.

Ushbu fan bo'yicha talabalar mukammal ravishda musiqiy san'atning tarixiy taraqqiyot jarayoni, Vatanimizning musiqiy hayoti, bastakorlar va kompozitorlarning yillar davomida, musiqiy san'atning turli janr va shakllarida yaratgan asarlari, ijrochi namoyandalarning ijodiy faoliyatlari, bosqichma-bosqich rivojlanish jarayoni, ijodkorlarning noyob asarlariga tahlil qilish borasidagi bilim va ko'nikmalariga ega bo'ladilar.

Musiqaning sohasida ta'lim olayotgan har bir sozanda, xonanda va ijodkorlar o'z musiqaning an'analarini bilib olishlari musiqaning taraqqiyoti uchun xizmat qiliadi. Zero, xalq musiqasi, bu hayot manbai, ijod manbai, ruh ozug'i, millat ko'zgidir.

Foydalanilgan adabiyotlar

1. I.Rajabov. "Maqomlar masalasiga doir". T.: 1963 y
2. Матякубов О.Р. Узбекская классическая музыка. –Ташкент.
3. Джумаев А. Трактат о музыке Мухаммада Нишапури – ранний источник по системе 12 парда: история изучения, проблемы датировки и атрибуции. // Иран-наме. №4, 2013.

X.RAHIMOV. NAY VA ORKESTR UCHUN "TURKCHA FANTAZIYA"

Toshtemur Shukurullo o'g'li Shukurullayev
O'zbekiston davlat konservatoriyasi

Annotatsiya: Ushbu maqolada Kompozitor Habibulla Rahimovning zamonaviy talqinda yozgan, "Turkcha fantaziya"si haqida so'z yuritiladi. Asar tahlili keltirib o'tiladi.

Kalit so'zlar: musiqa ijrochiligi, kompozitor, Turkcha fantaziya, nay, sonata, allegro

H.RAKHIMOV. "TURKISH FANTASY" FOR FLUTE AND ORCHESTRA

Toshtemur Shukurullo o'glu Shukurullayev
State Conservatory of Uzbekistan

Abstract: This article talks about the "Turkish fantasy" written by the composer Habibulla Rahimov in a modern interpretation. An analysis of the work is given.

Keywords: music performance, composer, Turkish fantasy, flute, sonata, allegro

Bugungi kunda davlatimizning barcha sohalar kabi - o'zbek musiqa ijrochiligi san'atiga bo'lgan katta e'tibori, shu sohada faoliyat olib borayotgan barcha ijodkorlarni chin dildan ishlashga undamoqda. O'zbekiston kompozitorlari tomonidan yaratilayotgan ko'plab zamonaviy talqindagi asarlar, ushbu e'tibor tufayli dunyoga kelmoqda desak mubolag'a bo'lmaydi.

Kompozitor Habibulla Rahimovning zamonaviy talqinda yozgan, "Turkcha fantaziya"si ana shunday asarlardan biridir. Asar o'zining go'zal ohanglarga, texnik ijro, shtrixlar, shuningdek murakkab obrazlarga boyligi bilan alohida ajralib turadi. Asar nay va o'zbek xalq cholg'ulari orkestri uchun yozilgan, shuni alohida ta'kidlab o'tish joizki, ushbu asar ijrosi jarayonida, nay cholg'usining uchta - al't, oddiy va pikkolo turlari ishlatiladi.

Fantaziya sonata allegrosi shaklida yozilgan. Asosiy tonalligi sol' minor (garmonik), asar davomida musiqiy surat (temp) va o'lchovlar almashib keladi. Xarakter jihatidan - o'ychan, falsafiy va jo'shqin.

Fortepianoning ilk akkordi (dissonans) ijrosi, eshituvchiga o'ychanlik olib keladi. Uning asosiy ohangi ikkinchi oktavada berilgan bo'lsada, o'zining mazmundor va chuqurligi sezilib turadi.

Asosiy mavzu birinchi oktava re notasidan boshlanadi. Ushbu nota oddiy nayda bo‘lmaganligi sababli, al’t nayda ijro etiladi. Uning chuqur va yo‘g‘on ovozi - Sostenuto rubato musiqiy atamasining talablariga javob bergan xolda ohangga mung va o‘ychanlik olib kiradi. Jo‘navozda ritmik ijrolar bo‘lmaganligi sababli, yakkanavoz ijrosi uchun erkinlik yaratiladi.

Nafaslar chuqur olinib, bo‘liq ovozda ijro etishga erishish lozim. Buning uchun sozandadan, avvalo, ichki xotirjamlik va ruhiy tayyorgarlik zarur. Notalarga qo‘yilgan aktsentlar va dinamik ishoralarga diqqat bilan yondashish - asar mohiyatining ochib berish borasida muhim ahamiyatga ega.

Asosiy mavzu keng bo‘lib, agogika¹ va ichki hayajonga boydir.

Misol №8

Sostenuto rubato Habibulla Rahimov

The musical score for Misol №8 is presented in two systems. The first system shows a piano part in 4/4 time, starting with a *Sostenuto rubato* tempo marking and a *mf* dynamic. The melody is written in a treble clef with a key signature of one sharp (F#) and a common time signature. The accompaniment is in the bass clef, featuring sustained chords. The second system continues the melody with a first ending bracket labeled '1' and a *mf p* dynamic, and the accompaniment with a *p* dynamic. Trills are indicated with 'tr' above notes.

Yordamchi partiya - asosiy mavzuga nisbatan bir muncha harakatchan va texnik ijrochilik tomonidan yanada mukammalashgan. Ushbu partiya ham keng jumlagaga ega bo‘lib, o‘ziga xos ichki agogikaga ega. Jo‘navozdagi garmonik tuzilmalar asosiy ohangni yanada boyitadi va yakkaxonni yanada hayajonli ijroga undaydi. Buning uchun yakkaxondan - texnik ijro, ichki sezgi, ansamblni eshitish, ohangdorlikni ma’romida xis etish kabi kasbiy fazilatlar talab etiladi.

Misol №9

The musical score for Misol №9 consists of two systems. The first system shows a melodic line in a treble clef with a key signature of one sharp (F#) and a common time signature. It begins with a *mp* dynamic and includes a trill marked 'tr'. The second system shows a piano accompaniment in the bass clef with a *p* dynamic, featuring a triplet of eighth notes marked with a '3' and a slur.

Rivojlov qismi - yakkanavozda mayin va legatoli ohang berilgan bo‘lsada, jo‘navozda berilgan yoyiq garmoniyadagi sekstol va yordamchi mavzular ichki

¹ Агогика (юнонча) – музика ижрочилиги санъатида, асар бадийлигини янада бойитиш учун, асосий темп ва ритмдан биров секинлаш ёки тезлаш.

hayajonni oshiradi. Ijrodagi temp, ekspozitsiya qismiga nisbatan bir oz oldinga siljishi kuzatiladi. Detashe shtrixida berilgan sakkaztalik va choraktalik triollar asarda o'ziga xos sinkopa yaratadi. Bu esa eshituvchiga ichki bezovtalik va jumla so'ngi qanday tugashini tezroq bilish hissini uyg'otadi. Kalitda alteratsiya belgilari berilmagan bo'lsada, notalar oldiga qo'yilgan belgiladan Mi major ekanligini sezamiz.

Misol №10

The musical score for Example 10 consists of two systems. The first system shows a piano part with a bass line and a violin part with a treble line. The piano part features a sequence of sixteenth-note chords, each marked with a '6' above it, indicating a sixteenth-note chord. The violin part has a melodic line with slurs and accents. The second system continues the piano part with similar sixteenth-note chords and the violin part with further melodic development. The score includes dynamic markings such as *mf dolce cantabile* and *p*.

Rivojlov qismining eng avj qismi orkestr (fortepiano) ijrosiga berilgan bo'lib, temp jihatidan yanada tezlashadi (achchelerando). Dinamik va agogik ijrolar o'zaro bellashadi. Ijrochidan asar xarakteri, shiddat hamda harakat to'xtab qolmasligini talab etadi. Unda *ff* dinamikasidaga tutti ijrosi asosiy jummalarni egallaydi. Ushbu qism dissonans akkordlardagi ijro bilan tugab, yakkanavozning kadensiya ijrosiga olib keladi.

Misol №11

The musical score for Example 11 consists of two systems. The first system shows a piano part with a bass line and a violin part with a treble line. The piano part features a sequence of sixteenth-note chords, each marked with a '6' above it, indicating a sixteenth-note chord. The violin part has a melodic line with slurs and accents. The second system continues the piano part with similar sixteenth-note chords and the violin part with further melodic development. The score includes dynamic markings such as *poco accel.* and *ff*.

Kadensiya boshlanishida, jo‘rnavor ijrosidan so‘ng ko‘p kutib qolmaslik kerak. Aksincha, jo‘rnavor tugatgan fikr va hayajonni tezroq davom ettirib ketish lozim. Nayda to‘rtinchi oktavada berilgan si notasi - nay pikkoloda olinganligi ma‘qul. Orada cholg‘uni almashtirib olishga yakkanavozda etarli vaqt bo‘lganligi uchun bemalol ulgursa bo‘ladi. SHuni esada tutish lozimki, kadensiya yakkanavozning har tomonlama mahoratini, kompozitorning fikri va asarning tub mohiyatini ochib beradigan asosiy qismidir. Shu sababi ushbu qismga diqqat va e‘tibor bilan yondashish lozim. Unda kompozitor tomonidan qo‘yilgan har bitta shtrix va musiqiy ko‘rsatmalarga rioya qilish talab etiladi.

Misol №12

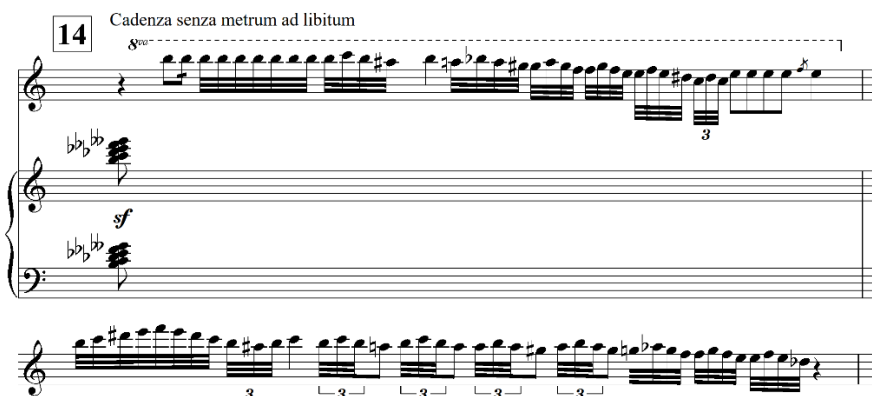

Repriza qismi oynali shaklda bo‘lib, unda - ushbu uslubning talabiga ko‘ra - avvalo yordamchi partiya kirib keladi. Musiqiy tezlik - Allegretto, o‘lchov 4/4, sol‘ minor.

Ushbu jumlada yakkanavoz ijrosidagi asosiy ohang va orkestrdagi yordamchi ohang bir - birini o‘zaro to‘ldirib boradi. Ijro xarakteri - ohanglar va garmonik uyg‘unlikda yanada hayajonli tus oladi.

Misol №13



Asar asosiy mavzu ohanglari bilan yakunlanadi. Unda - o‘tgan hayajon va to‘lqinlarni yana bir bora eslash maqsadi ilgari surilgan. Bunda bosh partiyaning (asosiy mavzuning) g‘am va o‘ychanlik ruhidagi ijrosini esga olish lozim. So‘ngi uchinchi taktda *sf* berilgan bo‘lsada, yakkanavoz va jo‘rnavor ijrolari asar so‘ngiga qadar so‘nib boradi (*diminuendo* va *pp*) bu esa tinglovchi qalbida ichki hotirjamlik bilan bir oz o‘ychanlik qoldiradi.



Asar juda qiziqarli bo'lib, yuqori kasbiy mahorat bilan puxta yozilgan. Ijro jarayonida uch xil nayning ishlatilishi va agogikaning ko'p uchrashi, sozandalardan o'ziga xos mahorat talab etilishiga yaqqol misoldir.

O'zbek kompozitorlari tomonidan bunday salmoqli asarlar kamdan - kam bo'lsada yaratilgan va yaratilmoqda. Bu esa sozandalarning kasbiy mahoratini o'sishiga katta yordam bo'libgina qolmasdan, ularning konsert ijrochiligini repertuararini munosib tarzda to'ldiradib, tomoshabinlarning ma'naviy dunyosini o'sitishga katta yordam berib kelmoqda.²

Foydalanilgan adabiyotlar

1. Досимбетов Б. Халқ чолғуларида ижрочилик (най). Т., 2020.
2. Тоиров М. Най дарслиги - Тошкент, 1998.
3. Тошматова А. Миллий чолғулар музейи каталоги. - Тошкент, 2006

² Досимбетов Б. Халқ чолғуларида ижрочилик (най). Т., 2020.

TASVIRIY SAN'AT O'QITUVCHILARINING KASBIY KOMPETENTLIGINI RIVOJLANTIRISH (MUAMMOLARI)

Isroiljon Kadirjonovich Urinbayev
israil0109@gmail.com
Andijon davlat universiteti

Annotatsiya: Ma'lumki, gumanitar fanlarni o'rganishda fanlararo va fanlararo bog'liqlik tizimidan foydalanish tasviriy san'at faoliyatini takomillashtirish, shuningdek, unda beriladigan bilim va ko'nikmalar samaradorligini oshirishning asosiy vositasi hisoblanadi. Tasviriy san'at o'qituvchisi avvalo maktabdagi tasviriy san'at kabinetini tashkil qilishi zarur. Ushbu xonada biologiya, mehnat, matematika, chizmachilik, geografiya, adabiyot, tarix kabi fanlar kabinetida dasturlar, darsliklar va ko'rgazma materiallari bazasini yaratish zararli. Chunki ular tasviriy san'atga juda yaqin bo'lgan fanlar hisoblanadi. Mazkur maqolada tasviriy san'at o'qituvchilarining kasbiy kompetentligini rivojlantirish hamda unda uchraydigan muammolar haqida so'z yuritilgan.

Kalit so'zlar: tasviriy san'at, olam ranglari, portret, naturmort, manzara maishiy tarixiy, tabiiy iqtisodiy imkoniyatlar, botal janrlari, grafika rangtasvir, inson nutqi, madaniyati, haykaltaroshlik

PROFESSIONAL COMPETENCE DEVELOPMENT OF FINE ARTS TEACHERS (PROBLEMS)

Isroiljon Kadirjonovich Urinbayev
israil0109@gmail.com
Andijan State University

Abstract: It is known that the use of interdisciplinary and interdisciplinary systems in the study of humanities is the main means of improving the activity of visual arts, as well as increasing the effectiveness of the knowledge and skills imparted in it. The art teacher must first organize the art room in the school. In this room, it is harmful to create a database of programs, textbooks and exhibition materials in the cabinet of subjects such as biology, labor, mathematics, drawing, geography, literature, history. Because they are considered sciences that are very close to visual arts. This article talks about the development of professional competence of visual arts teachers and the problems encountered in it.

Keyword: fine art, colors of the world, portrait, still life, landscape, household history, natural economic possibilities, botal genres, graphic painting, human speech,

culture, sculpture

Kirish

Bugungi kunda O'zbekiston Respublikasi ijtimoiy-iqtisodiy va madaniy taraqqiyoti istiqbolini belgilash, jahon hamjamiyati mamlakatlari safidan munosib o'rin egallashga intilish yo'lidagi keng ko'lamli islohotlarni amalga oshirish bilan kechmoqda. Jahonning rivojlangan mamlakatlar tajribalarini o'rganish, mahalliy shart-sharoit, iqtisodiy va intellektual resurslarni inobatga olgan holda jamiyat hayotining barcha sohalarida tub islohotlarning amalga oshirilayotganligi yangidan-yangi yutuqlarga erishishni ta'minlamoqda. Turli sohalarda yo'lga qo'yilayotgan xalqaro hamkorlik garchi o'z samarasini berayotgan bo'lsa-da, biroq, milliy mustaqillikni har jihatdan mustahkamlash, erishilgan yutuqlarni boyitish, mavjud kamchiliklarni tezkor bartaraf etish jamiyat a'zolaridan alohida fidokorlik, jonbozlik, shijoat va qat'iyat talab etmoqda.

Vatanimiz kelajagini rivojlantirish maqsadida prezidentimiz Shavkat Mirziyoyev: "Jismoniy va ma'naviy yetuk yoshlar ezgu maqsadlarimizga yetishishda tayanchimiz va suyanchimizdir. Bugun sizlarning qalbingiz yuragingizdagi o'y-fikrlar, maqsad-muddaolar bo'lsa, ushalmay turgan niyatlar bilan yaqindan tanishish, shu asosda yoshlar siyosati bo'yicha olib borilayotgan ishlarimizni tanqidiy baholab, tegishli qarorlar qabul qilishni, men o'z faoliyatim uchun g'oyat muhim deb hisoblayman" deb takidlaganlaridek yoshlarga keng imkoniyatlar yaratilmoqda ayniqsa madaniyatimizni o'stirish uchun tasviriy san'atning o'rni beqiyosdir.

Asosiy qism: Tasviriy san'at, rangtasvir nafis san'at bo'lib, bo'yoqlar yordamida yaratiladi. Insoniyat uchun ta'lim - tarbiya va estetik zavq berish vazifasini badiiy asar sifatida o'taydi. Inson nutqi, madaniyati va fikirlash qobilyatlarini badiiy adabiyot o'stirsa. tasviriy san'at olam ranglarini ko'ra bilish, anglay olish, inson hayotida turli xil ranglar va jilolar aks ettira bilishni shakllantiradi. Alloh insonni shunday qudratli mavjudod qilib yaratdiki, o'z ishlari bilan buni yana bir bor isbotlaydi. Tasviriy san'at rivojiga "Uyg'onish davrida" katta hissa qo'shilgan. "Uyg'onish davrida" insonparvarlik g'oyalar tasviri realistik tasvirlar avj oldi. Veleskes, Murilbo Perro Della, Franchesko, Bottichelli, Leonardo Da vinchi, Mikelanjelo, Rafael, Titsian kabi buyuk rassomlar estetik jihatdan bebaho asarlar bilan tasviriy san'at turida unitilmas obrazlar yaratganlar.

Rassomlik san'ati asarlari hayol lavhasi aks ettiradi. Rassomlik san'ati asarlari mato, karton, yog'och, tosh, oyna, metall, ganch, qog'oz va boshqalarga chiziladi Rassomlik san'ati so'ngi paleolit tosh davrida vujudga keldi. Insonning tashqi dunyosi ta'sirida jon va ruhning borligiga va tashqi olamni anglashga bo'lgan harakat va ishonishi ilk tasviriy san'atning vujudga kelishiga olib keladi. Ilk insonlar g'orlarda ov va jang tasvirlarini tushurganlar. So'ng palioletga oid insonlar syrat

chizgan g'orlar Fransiyadagi Lasko, Ispaniyadagi Altamir, Boshqiristondagi Kapovaya g'orlari kiradi.

Demak, inson paydo bo'lgan vaqtda ham tasviriy san'at vujudga kelgan desak adashmaymiz. Rassomlik san'ati me'morchilik va haykaltaroshlik bilan uzviy bog'liq ravishda etnik davrda rivojlangan. O'rta asrlarda Yevropa va Kavkazda ibodatxonalarni diniy qo'lyozma kitoblarni bezashda xizmat qildi. Bu davrda Yaqin Sharq, O'rta Osiyo Hindiston Xitoy va Yaponiya minatyura san'ati rivojlangan.

Avvalo kompetetsiyaga ta'rif berishimiz lozim. Tasvir yoki haykalning bosqichlari ketma-ketligini to'g'ri bajarish kompetetsiya deyiladi. Ish joyini to'g'ri tashkil eta olish tasvirni qog'oz yuzasiga to'g'ri joylashtira olish; tasvirni ishlashda asosiy va xosila ranglarni to'g'ri qo'llay olish; sodda naturalarning shakli tuzilishini, rang, o'lchash nisbatlari fazoviy holatni kuzatadi, taxlil qiladi, amaliy ishda tasvirlay oladi.

Rangtasvir va grafika asarlari quyidagi asosiy janrlarda yaratiladi:

1. Portret,
2. Naturmort,
3. Manzara
4. Maishiy
5. Tarixiy
6. Botal
7. Animatsion
8. Morinistik

Tasviriy san'at o'zining tasvirlash usullari va boshqa jihatlariga qarab grafika rangtasvir va haykaltaroshlik kabi turlarga bo'linadi

Tasviriy san'at barcha o'quv fanlari bilan bevosita bog'liqdir. Ayniqsa bu bog'liqlik ko'proq biologiya, geografiya, mehnat, chizmachilik, matematika, fizika, tarix, til adabiyot fanlarida ko'proq namoyon bo'ladi. Bu bog'lanish ham nazariy, ham amaliyjihatdan amalga oshiriladi. Predmetlararo bog'lanishning tashabbuskori tasviriy san'at o'qituvchisidir.

Avvalo, o'qituvchi maktabda tasviriy san'at kabinetini tashkil etishi lozim. Kabinetda tasviriy san'atga juda yaqin bo'lgan biologiya, mehnat, matematika, chizmachilik geografiya, adabiyot, tarix kabi fanlarning dasturi, darslik va ko'rgazma materiallaridan baza tashkil etish zarur. Tasviriy san'at o'qituvchisi o'z ish rejasini tuzadi, har bir darsning qaysi fan bilan bog'lanishini ko'rsatadi.

Tasviriy san'at fanining boshqa fanlar bilan bog'lanishi turlicha xarakter, mazmun va shakllarda amalga oshiriladi. Bu bog'lanish o'tiladigan dars mavzusining maqsadi, vazifasi va mazmuniga ko'ra amalga oshiriladi. Avvalambor qalamtasvir yoki narsaning o'ziga qarab rasm chizish, tematik kompozitsiya tuzish, badiiy bezash, haykaltaroshlik, amaliy san'at mashg'ulotlari o'zaro bir-biri bilan bog'lanadi.

So'ngra tasviriy san'atning bu mashg'ulotlari botanika, zoologiya, matematika, chizmachilik, adabiyot, geografiya, mehnat kabi fanlar bilan bog'liq holda olib boriladi.

Bunda olma, anor, nok, qovun, tarvuz, rediska, sabzi, turp, terak, tol, o'rik va o't-o'lanlar kabi narsalar rasmi chizilganda albatta botanikaning materiallaridan foydalaniladi.

Darsda qush va hayvonlar - qo'y, echki, tovuq, kaptar, qarg'a, hakka, bo'ri, tulki, sher, fil, ilon, toshbaqa va boshqalarning rasmi chizilganda dars zoologiya fanining materiallari asosida tashkil etiladi.

Aksariyat tasviriy san'at darslarida geometrik shakllar, prizmatik buyumlar rasmi chiziladi.

Kub, prizma, ko'pyoqli piramida, konus, silindr, shar va shu kabi shakllardagi predmetlar rasmi chizilganda o'qituvchi matematika va chizmachilik fani bilan bog'lanishi zarur.

Texnika vositalari, mexanik o'yinchoqlarning rasmi chizilganda esa darsda fizika fani materiallaridan foydalaniladi.

Ro'zg'or buyumlari, mehnat qurollari rasmi chizilganda o'qituvchi mehnat fani bilan bog'lanadi, uning ko'rgazma va o'quv materiallaridan foydalanadi va hokazo.

XULOSA

O'zining buyuk tarixidan kelib chiqib mavjud tabiiy iqtisodiy imkoniyatlarga tayanib, O'zbekiston o'zigagina xos bo'lgan taraqqiyot yo'lidan bormoqda va unga butun afkor omma qiziqish bildirmoqda. Ularning barchasi xalqning ma'naviy, yaratuvchanlik mehnati bilan bog'liq. Mustaqillikka erishilgach, bizning dunyoqarashimiz va tarixiy voqealarga bo'lgan munosabat o'zgardi. Bu fan tarixini va xususan tasviriy san'atni, uning taraqqiyotining asosiy tamoiylarini qayta o'rganishni taqozo qildi.

Borliq sir sinoatlari o'zida mujassamlashgan fan bu tasviriy san'atdir. Fanlar ichida hamma qiziqib shug'ullanadigan tasviriy san'at kompetetligini oshirish maqsadida ko'proq o'qishimiz lozim. Faqat rassomlik emas aniq dalillarga iqtisoslashtirilgan chizmachilikni ham kuchli bilish lozim chunki jadal rivozlanib borayotgan O'zbekistonimiz uchun yosh muhandislar, loyihalovchilar juda zarurdir kelajak avlodga yoshligidanoq shunga qiziqtirib yo'nalish berib borilsa buyuk ishlar kutish mumkin.

Buning uchun eng avvalo rassomlik hayotiga kirib kelish, har bir narsaning, aniq ma'lumotlariga ega bo'lishni talab etadi. Oddiy ko'z bilan qaraganda eng oson fanga o'xshaydi lekin uningtotlitaminibilish uchun rassomlik mashaqqaticho'qqisini, uning tub ildizini bilsagina ana unda haqiqiy rassom bo'lib yetishadi va kelajak avlodga ham bu go'zal hayotiy fanni chuqur o'rgata biladi.

Foydalanilgan adabiyotlar

1. Ta'lim to'g'risida. O'zbekiston Respublikasining qonuni. // Barkamol avlod-O'zbekiston taraqqiyotining poydevori.-T.; Sharq, 1997.-20-29 b.
2. Kadrlar tayyorlash milliy dasturi. // Barkamol avlod O'zbekiston taraqqiyotining poydevori.-T.; Sharq, 1997.-34-63 b.
3. 5110800 - Tasviriy san'at va muhandislik grafikasi bakalavriyat ta'lim yo'nalishining davlat ta'lim standarti.
4. Xasanov R. Tasviriy san'atni o'qitish metodikasidan amaliy mashg'ulotlar. O'quv qo'llanma.-Toshkent: TDPU, 2006. -72 b.
5. Choriyevich J. S. Tasviriy san'atda rang va yorug'liklarning o'rni //Science and innovation. - 2022. - T. 1. - №. C2. - S. 113-116
6. Mamatov U. Istoriya odnoy jizni.[Elektronnyy resurs]. Rejim dostupa: <https://gisap.eu/ru/node/41195>
7. Egamberdiyev A. Mir tvorchestva. Kak zarojdayetsya iskusstvo jivopisi. // Vecherniy Tashkent. 2017.

THE SIGNIFICANCE OF THE ACADEMIC SCHOOL IN TEACHING FINE ARTS

Murodjon Anvarovich Temirov
temirov_murodjon777@mail.ru
ASU

Abstract: It is devoted to the topic of the importance of teaching on the basis of an academic school in conducting classes in fine arts, and the goal, objectives, object and subject of work, as well as practical sequence, is completely covered in its content. The development and priority directions of the basic laws of drawing, painting and composition, the pedagogical foundations of education based on pedagogical technologies in teaching the sciences are explained.

Keywords: fine arts, painter, painter, color, portrait, academic school, still life, landscape

Art itself to the truth of nature not in approach, but in character from the truth shows. (D.Kardovsky)

Mankind has realized the need for artistic thinking on the path of rapid development. It would not be an exaggeration to say that these processes have led to the fact that today art has become an integral part of human social life. Because art is a close assistant in a deep study of life, in perceiving it from the point of view of standards of beauty, in understanding and feeling the subtle secrets of the world of sophistication. Art serves as a source of visual imagination of people, the world of thought. At the same time, it is an echo of the artistic way of life.¹

Uzbek national art has a rich history and many types and wonderful examples. Our life values, which have been developed and refined from the ancient past, make our present life even more beautiful. plays an important role in making sense of it.

In the second half of the 19th century and the beginning of the 20th century, the fine arts of Central Asia, including Uzbekistan, began to gradually enter a period of its new formation. Basically, this period was influenced by the traditions of advanced European fine art through representatives of Russian and other peoples. Three-dimensionality, more developed in European countries, that is, this fine art, developed on the basis of the rules of the academic school, almost did not exist in our country at that time. The advanced art-loving representatives of our ancestors were more engaged in miniature methods of work and folk decorative art.

From the 20-30s of the 20th century to the 21st century, the artistic thinking of representatives of the fine arts of Uzbekistan was enriched with the national spirit,

¹ Aydinov N. History of visual arts. -T.: Ijod, 2007. -5 p.

and the aesthetic world began to acquire its own unique look. As the creative advances made during these years spread their influence to the next generations, it is now evident that attention to the traditions of the realist school has been forgotten in places.² It is noticeable that the current level of the academic school, which is the basis of the fine arts, has somewhat weakened. At present, the preservation of the traditions of academic schools in the visual arts is becoming one of the pressing issues in the countries of the world. One of the main reasons for this is the modernist currents that refuse to depict real objects, that is, abstract art that arose in the process of separating cubism, expressionism and futurism in 1910-1913.³



As the great Renaissance artist Leonardo da Vinci said, “If you cannot imitate with your art all the qualities of the forms created by nature, you are unlikely to be a good painter.” this area is a very complex area, showing how owning a horse is connected to the study and love of nature.”⁴



“Academism” is a French word, a trend that arose in the Art Academies of the 16th-19th centuries and is based on strict adherence to the external forms of classical

² (derived from the French modernisme - modern) is the general name of the artistic movement in the art of the 20th century.

³ (derived from Latin abstractus - abstract)

⁴ Aydinov N. History of fine arts. -T.: Iodine, 2007. -5 p.

art. Academism systematizes art education, contributes to the strengthening of classical traditions.

In Europe, the formation of modern academic schools began, changes began to occur in the fine arts of the world. One by one, it spread to Italy, Spain, France and other countries. Later, when a Russian school was created with the help of European specialists, "by the first half of the 19th century, the school of pencil drawing achieved high successes and successes. It was during this period that the Academy produced outstanding artists. Their motto was: "a true, objective reflection of being in art, imagination in constructive geometric forms, an accurate description of the plastic anatomy of the human body and perspective solutions, the creation of a perfect three-dimensional work."⁵

Creating a work for an artist is not as easy as it seems at first glance. He thought and found a solution. "Let me draw."

No, the appearance of an artist's idea does not mean that the event (plot) that he wanted to show happened, but the means of expressing his idea, the main arrangement of forms and the main color relationships, i.e. the decision and coloristic decision - all this should convey the artist's idea to the roofer.

In our opinion, today's requirements for educational programs based on academic stages are somewhat ignored. Polls conducted among young people learning the secrets of fine arts show that the three professors and teachers who teach pencil drawing, painting and composition in each workshop have different opinions. The problem is that the three teachers respond differently to students' questions about the solutions to the pencil drawing and coloring rules during the lesson. As a result, the student hesitates and cannot make the right decision. For example, if the head of the workshop gives direction to a production made from a pencil drawing, in his opinion, the second teacher gives a different direction. In fact, both teachers are right. However, this misunderstanding leads to the fact that the student is "between the stones" and does not have a firm opinion on this issue. Also, this process will have a serious impact on the duration of the academic school. Currently, some of the final assessment exhibitions are held in almost unsatisfactory condition.

The solutions to these problems are not difficult. First of all, teachers-trainers who teach in painting workshops with an easel should separate the process of pencil drawing and painting on the basis of their creative activity. For example, if a workshop leader is responsible for drawing and composition, a teacher or assistant should teach pencil drawing problems and solutions. Every teacher should receive training designed just for him. Any student who is focused on one goal is bound to reach a high level. Also, serious attention should be paid to pencil drawing and

⁵ (lot. conservatio - preservation, protection, conservative)

plastic anatomy, which is the leading direction of the academic school. To do this, you need to organize additional circles according to the pencil drawing.

As Bahadir Jalolov noted: "Paper and pen create such a mysterious world in their union that it amazes everyone." As the heart manifests itself in everything, it realizes the Creator, becomes spiritualized and sees the reflection of the external in the internal..."⁶ If we cannot see the real, true primordial beauty, we cannot discover the inner beauty. So, if we cannot learn to observe life, understand beauty, form relationships and a plastic (elegant) artistic solution, which is the realist academic school, then we can understand the essence of creative trends, which are a collection of modernist currents known to all of us is unlikely. It is hard to believe that even in an abstract stream that has departed from the traditions of realistic art, works of art can appear without academic school science, including light-dark spots and warm-cold color relationships. The founders of abstract trends, first of all, having mastered the realistic school to perfection, then discovered new directions as a result of their creative search for other directions. The words of the great Picasso, who discovered many modernist trends, before his death sounded like this: "All my life I fooled you, you loved stupidity"⁷. It was stupidity at the level of art.

Development of modern Uzbek art. especially the clothing culture. architecture. Europe has its own national style and traditions applied in the field of housing construction. combined with Western art styles. It's no secret that sometimes it gets confused. It is noticeable that a more European style is leading in the work of young people. If a creative idea does not have a national basis, it is never complete. You can't create a universal work.



As you know, the study and knowledge of the academic school in the visual arts is necessary not only for an artist, but also for an engineer, doctor, agronomist and geologist, regardless of their specialty. For example, in the process of work, an engineer and a worker draw a technical body, a doctor draws human organs, an agronomist draws a plant or tree. The geologist describes the shape and color of the

⁶ Jalolov B. Memories of the future. -T., 2010.

⁷ Pravda newspaper, 1973.

ore he finds. We all know how important it is for architects, builders and teachers to be able to draw. The daily work of such specialists is closely connected with painting.

Based on the experience of creating a composition. studying his creative method is one way to give him a fair assessment. This is evidenced by the demands of time and the experience of teachers. scientific discussion of any methodological guide, its accuracy, completeness and effectiveness come only from deep creative experiences and specific methodological ideas. it must be assumed that it can accurately express a certain philosophy.



Visual art is a source of cultural enjoyment arising from the embodiment of academic school knowledge and inner experiences in order to be recognized as a work of art, regardless of the direction or movement to which it belongs. The rules of the academic school are involved in every composition, be it realism, avant-garde, abstract art in the art of the new era. All the laws of realism may be in danger of disappearing due to the emergence of abstract trends in painting, sculpture and graphics, refusing to depict concrete, real objects, from abstract works that have no form. Nowadays it seems that realistic works of art have been neglected. If we, like Europe, follow only abstract images and ideas, then in the future abstraction will dominate in the fine arts, naturally, abstraction will bore people with the beauty of life.

As mentioned above, we are far from the opinion that abstract art should be completely abandoned. In order to have our position and place in modern fine art among the countries of the world, we need to master the abstract direction well.

The creative process is approximately in the form of feeling-analysis-feeling. After all, art begins and ends with emotion. We perceive and perceive with him. It is when academic school knowledge and emotions come together that a work of art emerges.

References

1. Ойдинов Н. Тасвирий санъат тарихи. -Т.: Ижод, 2007. -5 б.

2. Жалолов Б. Келажак ҳақида хотиралар. -Т., 2010.
3. Rakhmetov G.S. "Basics of Composition in Machine Painting". Т.: 2007.
(Higher and secondary educational institution, Methodological manual on "painting".
4. Charles Boulot The Mystery of the Artist Geometry Study of Composition in Art.
5. Traditional oil painting by Virgil Elliot.
6. Color guide and glossary. 2004-52 r.
7. Abdirasilov S. Fine arts and methods of teaching it. - Т.: Ilm-Ziyo, 2011.
8. Abdullaev S.A. "Problems of composition in painting datgohli", Study guide.
Т.: TGII, 1996 .-- 75 p.

BOLALAR OVOZI RIVOJLANISHINING YOSH DAVRLARI BO‘YICHA XUSUSIYATLARI

T.Akbarov

O‘zbekiston davlat san’at va madaniyat institutining Farg‘ona mintaqaviy filiali

Annotatsiya: Ushbu maqolada bolalar ovozi rivojlanishining yosh davrlari bo‘yicha xususiyatlari hamda rivojlanish bosqichlari haqida so‘z boradi.

Kalit so‘zlar: ovoz apparati, hissiy kechinma, ovoz pardalari, tebranish, artikulyatsiya

CHARACTERISTICS OF CHILDREN'S VOICE DEVELOPMENT BY AGE

T.Akbarov

Fergana regional branch of Uzbekistan State Institute of Art and Culture

Abstract: This article talks about the characteristics of children's voice development by age and stages of development.

Keywords: vocal apparatus, emotional experience, vocal folds, vibration, articulation

Inson hissiy kechinmalariga qarab ovoz yoqimli, quvnoq, jarangdor, sho‘x yoki bo‘g‘iq, «shirasiz», «yoqimsiz» bo‘lishi mumkin. Ovoz manbai bo‘lib tebranuvshi ovoz pardalari ovozning qay darajada hosil bo‘lishiga xizmat qiladi. Ovoz pardalari tor misol hiqildoqda tortilgan bo‘lib, old qismi qalqonsimon tog‘ayga, orqa qismi esa ikkita shoxsimon tog‘aylarning o‘simtalariga mustahkamlangan bo‘ladi. Biz jim turganimizda ovoz pardalari ochilib turadi. Gapirish yoki kuylash paytida ovoz pardalari birikadi va o‘pkadagi olingan nafas chiqish paytida bu pardalarga bosim bilan ta’sir qilib, ularni tebratishi natijasida ovoz paydo bo‘ladi. Ovoz pardalarining tebranishi va ularning o‘rtasidan o‘tuvshi havo tovush to‘lqinlarini hosil qiladi. Tovush balandligi shu tovush to‘lqinlariga bog‘liq: tebranish soni qanchalik ko‘r bo‘lsa, tebranish to‘lqinlari shunshalik qisqa bo‘ladi va tovush baland bo‘ladi; va aksincha, tebranishlar soni kam bo‘lsa, tovush to‘lqinlari uzun bo‘ladi va tovush past bo‘ladi. Ovoz pardalari sekundiga 80 dan 10000 gasha tebranishi mumkin. Ovoz pardalari tebranish paytida butunligicha yoki ma’lum qismlari bilan harakatga kelishi mumkin. Tovush kuchi tebranish kengligiga, ovoz pardalarining tarangligiga va olinadigan nafas kuchiga bog‘liq. O‘z navbatida nafas kuchi - o‘pka va nafas muskullarining hayotiy hajmiga bog‘liq.

Inson ovoz apparati juda murakkab tizimdan tashkil topgan. Uning asosiy qismlari - nafas organlari (o'pka, nafas yo'llari, nafas muskullari), hiqildoq va ovoz bog'lamlari - tovush tug'iladigan joy, artikulyatsion apparatlarning hamma qismlari bir-biri bilan o'zaro bog'liq. Kuylash jarayoni paytida ovoz apparatining hamma bo'laklari bir butunlikda ishlaydi. Ovoz apparatining faoliyati bosh miya, markaziy nerv sistemasining boshqaruvi ta'siri ostida bo'ladi. Tovush apparatining fiziologik tuzilishi masalalarini R.Sh.Shesnokov, Sh.Ro'ziyev, D.Xalabuzar, N.Dmitriyev o'z ilmiy risolalarida keng va atroflicha yoritib berganlar. Tovush - ovoz apparatining mahsulidir. Tovush hosil qilishni fonatsiya (yunonsha «fono» - tovush) deb ham yuritiladi. Balandligi, kuchi va go'zalligi jihatidan xilma-xil bo'lgan bu tovushlar hiqildoqda (yuqori nafas sistemasida) hosil bo'ladi. Hiqildoq - tovush hosil qiluvchi organdir. Qo'shiq aytishga monand tovush ovoz pardalarining tebranishi hamda rezonatorlar tovushni kuchlantirishi natijasida paydo bo'ladi. R.Sh.Shesnokovning ta'rifisha, «ovoz boylamlari bizning ovoz asbobimizning torlaridir, havo oqimi esa kamoncha bo'lib, bu torlarni kuylashga majbur qiladi». Hosil bo'lgan tovushni rezonatorlar kuchlantiradi va har xil tembr bo'yoqlari beradi. Rezonatorlar ikki xil bo'ladi: yuqori va pastki. Yuqori - bosh rezonatorlarga ovoz pardalarining yuqorisida joylashgan hiqildoq, burun va og'iz bo'shliqlari kiradi. Pastki - ko'krak rezonatorlarga - ko'krak qafasi (traxeya, bronxlar) kiradi. Rezonatorlar tovush hosil qilish paytida o'z shaklini, hajmini artikulyatsion apparati orqali o'zgartirib turadi. Til, lablar, jag'lar, hiqildoq, ovoz pardalari bilan birgalikda artikulyatsion apparat deb ataladi. Artikulyatsion apparatning aniq, shiroyli talaffuzga erishishdagi ishi artikulyatsiya deb ataladi.

Ovozni to'g'ri yo'lga qo'yish qiyin jarayon hisoblanadi. U ovoz apparatining to'g'ri holda bo'lishi va ovoz chiqarishi, tovushni cho'zib tura bilishi, nafas tayanchiga erishish kabi jarayonlarni o'z ichiga oladi. Tovush hosil qiluvchi tovush fiziologiyasining asosiy holatlari kattalarda qanday bo'lsa, bolalarda ham shunday. Biroq shuni unutmaslik kerakki, bolalar ovoz apparati juda nozik. U o'ziga juda ehtiyotlik va e'tibor bilan muomala qilishni talab etadi. Ko'pincha ovoz apparati kasalliklari va undagi nuqsonlar bolalik chog'ida unga vokal tarbiyaning noto'g'ri berilganligi natijasida asorat beradi. Bolalar ovoz apparati kattalar ovoz apparatidan o'z hajmi va shakli bilan farq qiladi. U doimo o'sish va rivojlanish holatida bo'ladi. Bolalar ovozi o'z rivojida bir necha etaplarni bosib o'tadi. Hiqildoqning rivojlanishi 3 yoshdan 12 yoshgacha sekin-asta, ravon kechadi. Shuning ushun bolalar katta bo'lgan sari tovush xarakteri va kuchi o'zgaradi. Bola ovozi rivoji davrlari uning umumiy jismoniy va asab-ruhiy rivojlanishiga bog'liq bo'ladi. Bola ovozining shakllanishidagi asosiy davrlarni ko'rib shiqamiz:

I davr. Kishik yoshdagi maktab o'quvshilari (7-9 yoshgacha) ovozi bolalar ovozi jaranglashi xususiyatiga ega. Bolaning o'sishi ravon ketadi, ovozida ham o'zgarish

sezilmaydi. Ovoz juda mayin, yengil bo'ladi. «Falset» jaranglashi deyiladi. Ovoz apparati bu yoshda nozik, mo'rt bo'lishini o'qituvchi yaxshi bilishi kerak. O'z tuzilishiga ko'ra bu mexanizm (ovoz apparati) hali sodda bo'ladi, ya'ni ovoz hiqildoqda hosil bo'lib, ovoz pardalarining chekka qismlarining tebranishidan hosil bo'ladi. Bu pardalar to'liq holda jipslashmaydi. Tovush hosil bo'lgan paytda ovoz pardalari orasida «yoriq» qoladi. Qiz va o'g'il bolalar ovozida bu paytda farq bo'lmaydi.

II davr. Bolaning yoshi o'sishi bilan birga ovoz apparati mexanizmi ham o'sib boradi. Uning tuzilishi murakkablashadi. Hiqildoqda muhim paylardan - ovoz paylari rivojlana boshlaydi. 10-11 yoshli bolalarning ovozi ancha kuchli va quyuqroq eshitiladi. 12-13 yoshlarga borib, bu paylar ovoz pardalarining faoliyatini to'la boshqaradi, ovoz tarangligi kuchayadi. Bu yoshda qo'shiqshilik ovozi shakllana boshlaydi. Muayyan tembrdagi ohang paydo bo'ladi. Shu tufayli o'g'il bolalar ovozi diskant va altga bo'linadi. Diskantlar (baland ovozlar) o'zining yengilligi, jaranglab chiqishi, yorqinligi bilan xususiyatlanadi. Altlar (rast tovushlar) esa o'zining zichligi, quyuqligi va kuchliligi bilan farq qiladi. Bu yoshda ovoz pardalarining tebranishi faqat chekka qismlarda bo'lmasdan, balki to'laligicha hosil bo'ladi, ovoz kuchli, to'liq jaranglay boshlaydi. 10-12 yoshli bolalar bilan xor mashg'ulotlari, kuylash faoliyati yaxshi tashkil etilsa, bu yoshda chiroyli ovoz shakllana boshlanadi. Bu davr bolalar ovoznining «gullash» davri deyiladi.

III davr. 12-13 yoshlarga borib o'smirlik davri boshlanadi. Ovoz apparati o'smir organizmida kechayotgan jarayonlar tufayli o'zgaradi. Jismoniy o'sish ham, ovoz apparatining o'sishi ham ravonligini yo'qotib, notekis, sakrama rivojlana boshlaydi. Ovoz o'z «jarangdorligini» yo'qotib, «xunuk» xiralashadi. Hamma diapazonda erkin kuylayotgan o'quvchi endi yuqori tovushlarni ola olmaydi. Bu davr zo'riqish bilan, shish bilan o'tadi. Bunday holatlar o'qituvshi va o'quvshi ushuncha juda mas'uliyatli davrdir. Bu mutatsiyaning boshlanish davridir. Mutatsiya o'smirlarda individual tarzda sodir bo'lgani ushuncha (11 yoshdan ham boshlanadi) ba'zida sezish qiyinroq bo'ladi. Mutatsiya 12-13 yoshlardan boshlanib, 15-18 yoshgacha davom etishi mumkin. O'g'il bolalarda hiqildoq tez o'sa boshlaydi. Hiqildoq 2/3 qismga o'sadi. 12-41, 13 yoshda 13-14 mm bo'lsa, mutatsiya davrida 6-8 mm o'sib, 25 yoshda 22-25 mmni tashkil etadi. Ovoz pardalari yo'g'onlashadi. Ovoz kichik oktava diapozoniga o'tadi. Bu o'sish notekislik va og'riq bilan kechishi mumkin. Ba'zida kuylash mashg'ulotlarini to'xtatish talab etiladi. Qizlarda mutatsiyaning bunday keskin shakllarini juda kam kuzatiladi. Mutatsiyaning turi va davom etishi turlichadir. O'g'il bolalarda mutatsiya boshlangan davrni o'z vaqtida ilg'ash va unga vokal rejimini to'g'ri belgilash eng muhim ishlardandir. Mutatsiya turlicha o'tadi. Ba'zida ovoz asta-sekin bolalarning o'ziga ham, uning atrofida ham bilinmay o'zgaradi; bunday paytda qo'shiq

aytayotganda ovoz xirillab, tez charchash sodir bo'ladi. Kuylash paytida ham, garirishda ham ovoz bo'ysunmay qoladi, uziladi, «sakraydi».

O'qituvchi mutatsiyaning dastlabki belgilari namoyon bo'la boshlangan bolalarni diqqat bilan kuzatib borishi, ovozni ehtiyot qilish lozimligini tushuntirishi kerak aks holda ovozga zarar yetishi va ba'zan uning yo'qotilishi kuzatiladi.

Foydalanilgan adabiyotlar

1. D.M.Malikova Toshkent Vokal 2018-yil

VOKAL FANINING ASOSIY MAQSAD VA VAZIFALARI

T.Akbarov

O‘zbekiston davlat san’at va madaniyat institutining Farg‘ona mintaqaviy filiali

Annotatsiya: Ushbu maqolada teatr aktyorlari va xonandalar uchun zarur bo‘lgan Vokal fanining maqsad va vazifasi, ahamiyati, talabalarning kasbiy mahoratini oshirishidagi muhim kasbiy omillar, Vokal ijrochiligida ovozni yo‘lga qo‘yish, sozlash kabi ijro usullari haqida tushunchalar va fikr-mulohazalar bildiriladi.

Kalit so‘zlar: vokal, ansambl yoki vokal-xor, xonanda, musiqa nazariyasi, solfedjio, garmoniya, polifoniya, musiqa asarlari tahlili, musiqa tarixi, fortepiano, dirijyorlik, dirijyorlik amaliyoti

MAIN GOALS AND TASKS OF VOCAL SCIENCE

T. Akbarov

Fergana regional branch of Uzbekistan State Institute of Art and Culture

Abstract: In this article, theater actors and singers need to understand the purpose and task of vocal science, its importance, important professional factors in improving the professional skills of students, methods of performance such as setting up and adjusting the voice in vocal performance, and comments are given. .

Keywords: vocal, ensemble or vocal-choir, singer, music theory, solfeggio, harmony, polyphony, analysis of musical works, music history, piano, conducting, conducting practice

Yurtimiz mustaqillikka erishgach, o‘zbek san’atini asrab - avaylashga, madaniy merosini yangidan tiklashga va yanada rivojlantirishga keng imkoniyatlar yaratildi. Prezidentimiz Shavkat Mirziyoyev O‘zbekiston ijodkor ziyolilari vakillari bilan uchrashuvdagi ma’ruzasida “2017-2021 yillarda O‘zbekiston Respublikasini rivojlantirishning beshta ustuvor yo‘nalishi bo‘yicha Harakatlar strategiyasini ishlab chiqdik. Mana shu strategiyaga muvofiq, barcha soha va tarmoqlar qatori madaniyat va san’at, adabiyot, ommaviy axborot vositalari ravnaqini yangi bosqichga ko‘tarishni biz o‘z oldimizga maqsad qilib qo‘yganmiz” deya ta’kidladi.

Inson qadimdan atrof muhitda ro‘y berayotgan voqea-hodisalarga o‘z munosabatini bildirgan. Bu munosabat, avvalo, turli xatti-harakatlar, ovozlar, ehtiroslar vositasida amalga oshgan. Keyinchalik his-tuyg‘ularni so‘zlar, so‘z yig‘indisi, raqslar ifodalagan. Yana keyinroq odamlar o‘zlaricha dunyoning, tabiatning, hayvonlar, o‘simliklar, tog‘lar, suvlarning paydo bo‘lishini izohlovchi to‘qima hikoyalar o‘ylab

topganlar. Yigitlar, qizlar muhabbat qo'shiqlarini to'qiganlar. Qabila-urug'ning mard va jasur yigitlari haqida, ularning g'aroyib qahramonliklari haqida afsona va rivoyatlar paydo bo'lgan. Bularning hammasi hali yozuv madaniyati vujudga kelmasdan oldin jamoa-jamoa bo'lib yashayotgan aholi o'rtasida shuhrat topgan.

Ta'lim tizimining tubdan yangilanishi barcha fanlar kabi "Vokal" fanini yangi, zamon talablariga javob bera oladigan o'quv qo'llanmalari va darsliklar bilan ta'minlanishni taqozo etadi. "Vokal" fani - vokal ijrochiligi ixtisosligi kasbiy ta'limi va musiqali teatr aktyorligi bo'yicha o'tiladigan asosiy fanlardan biridir. Ushbu yo'nalishlar bo'yicha ta'lim olayotgan talabalarga vokal fani barcha semestrlarda yakka tarzda o'qitiladi.

"Shu o'rinda "Vokal" so'zining lug'aviy ma'nosiga to'xtalib o'tsak. "Vokal" so'zining lug'aviy ma'nosi bizda qadimdan mavjud bo'lgan "qo'shiq, ashula" degan musiqiy atamalarga to'g'ri keladi shunga ko'ra, vocal istilohi tarixiy - ijtimoiy, madaniy - ma'rifiy jarayonlarning ajralmas bir bo'lagi sifatida Qadim zamonlardan beri yashab kelmoqda. O'zbek xalqi madaniy hayoti XIX asrning ikkinchi yarmidan kirib kelib, san'atning ijrochilik janrini ifodalay boshlagan bu tushuncha Yevropada uzoq tarixga ega bo'lib, uning negizi antik davr diniy marosimlari, ijro jarayoniga borib taqaladi."¹ Vokal san'atining birinchi tarixiy vakillari - xalq xonandalaridir. Italiyada XVI asrga kelib cholg'u jo'rliigi ostida yakkaxon ovoz uchun musiqa asarlari yaratila boshlandi. Shu davrdan e'tiboran Yevropada tom ma'noda xonandalik san'ati yuzaga kela boshladi deb hisoblaydilar soha tarixchilari. XVII-XVIII asrlarda Yevropaning ko'pgina mamlakatlarida vokal san'ati yuqori pallalarga ko'tarilgan. Xonandalar nafaqat yuqori malakada kuylaganlar balki kuchli dramatic rollar ham ijro etganlar.

Vokal fanining asosiy maqsadi bo'lajak teatr aktyorlari va qo'shiqchilarning kasbiy mahoratini oshirish, nafas olish, so'z tanlash, qo'shiqni yuksak saviyada ijro qilish malakasini hosil qilishdan iborat. Fanning asosiy vazifasi yosh mutaxassislarga kelajakda havaskorlar bilan ishlash yo'llarini o'rgatish, vokal ijrochiligi yutuqlarini amalda tatbiq qilish kabi ishlardan iborat.

"Xonandalik yo'nalishida asosiy o'rin tutgan vokal hozirda ancha ommalashib ketgani sir emas. Vokal-musiqa san'atining o'ziga xos turi bo'lib, eng avvalo ashula aytish mahoratini yuksak darajada o'zlashtirishga asoslanadi. Ashula aytish yakka holda, ansambl yoki xor jo'rliigida ham namoyon bo'lishi mumkin. Muhimi, vokal san'ati hozirgi kunda opera, operetta, musiqali dramalar, komediyalar va estrada konsertlarida ham keng qo'llanib kelmoqda"².

"Vokal" fani talabalarning musiqiy qobiliyatini yanada rivojlantirish va kuylash mahorati san'ati ko'nikmalarini o'rgatishiga asoslanadi. Vokal fanining asosiy maqsadi - bo'lajak vokal-xor ijrochiligi va musiqali teatr aktyorlari talabalarini vokal

E.Rahimov Toshkent 2017-yil

² E.Rahimov Toshkent 2017-yil

san'ati vositasida ularga ovoz qo'yish, nafas malakalari, eshitish qobiliyatini rivojlantirish, turli kuylash yo'llari, ansambl, talaffuz muammolari, turli dinamik nuanslarda kuylay bilish hamda pedagogik malakalarini amaliy va nazariy asoslari bilan qurollantirish, estetik va badiiy didlarini tarbiyalash hamda badiiy ijrochilik mahoratini o'rgatish va o'stirishdir. Talabalarning ovoz imkoniyatlarini vokal-badiiy jihatdan rivojlantirish ularga kuylash texnikasini o'rgatish ishlari bilan organik tarzda qo'shib olib boriladi. Shuningdek, vokal malakalarini egallash, vokal pedagogikasining sistemalilik, izchillik, oddiydan murakkabga, yakka yondoshish kabi qator didaktik prinsiplariga asoslanadi.

"Vokal" fani - vokal ijrochiligi ixtisosligi kasbiy ta'limi va musiqali teatr aktyorligi bo'yicha o'tiladigan asosiy fanlardan biridir. Ushbu yo'nalishlar bo'yicha ta'lim olayotgan talabalarga vokal fani barcha semestrlarda yakka tarzda o'qitiladi.

"Vokal" fanining asosiy maqsadi - vokal san'ati vositasida bo'lajak teatr aktyorlarining estetik va badiiy didini tarbiyalash, ularning ijrochilik qobiliyatini rivojlantirishda uzluksiz talabchanlik bilan ish olib borish, ularni o'zbek kompozitorlarining oldingi va yangi asarlari, qardosh xalqlar vokal asarlari, shuningdek, chet el kompozitorlari tomonidan yaratilgan nodir asarlar bilan tanishtirish, professional uslubda kuylash malakalarini shakllantirishdan iboratdir.

"Vokal" fani - musiqa nazariyasi, solfedjio, garmoniya, polifoniya, musiqa asarlari tahlili, musiqa tarixi, fortepiano, dirijyorlik, dirijyorlik amaliyoti, vokal ansambli kabi fanlar bilan o'zaro bog'liq.

Vokal va zamonaviy musiqa (estrada xonandaligi)da tovush yo'llarining tuzilishi va harakatlanishi xususiyatlarini, vokal va estrada xonandaligi to'g'risidagi asosiy tushunchalarni, ovoz hosil qilish va uning turlarini, xonandalik nafasi, artikulyatsiya, intonatsiya va dinamik belgilarni bilishi, nafasni qovurg'aning pastidan, asosan qorindan shovqinsiz olish va uni tejimli sarflash, barcha registrlarda yuqori holatda ovoz hosil qilib kuylay olish, sof va toza kuylash, so'zlarni orfoepiya qoidalariga muvofiq talaffuz qilib kuylash, turlicha ovoz hujumlari bilan kuylayolish, legatovastakkatoda kuylash, o'zbek va Evropa estrada va vokal asarlarining klassik va zamonaviy uslubiy yo'nalishlarining manerali ijrosi, yakka va turli guruhlar bilan mustaqil ijodiy ishlash va konsertfaoliyatini yurgizish, mikrofonni erkinishlatish qoidalarini bilish va unga rioya qilish, xonanda ovozing registrlari va badiiy texnik imkoniyatlarini, ovozni ishlatish va qo'yish mashqlarini, o'quvchi bilan asar ustida ishlab, sahnaga chiqishga tayyorlash kabi ko'nikmalarni egallashi talab etiladi.

Vokal ijrochiligi hamda musiqali teatr aktyorlari talabalarini vokal imkoniyatlarini rivojlantirishda "Vokal" fanining o'rni juda muhim va kattadir. Unda har bir talaba bilan individual, ya'ni talabaning ovoz imkoniyatlaridan kelib chiqqan holatda yakka tarzda dars o'tiladi. Vokal maktabini mukammal o'zlashtirmay qo'shiq, romans, ariyalarni kuylash qator qiyinchiliklar tug'dirishi mumkin.

Vokal darslarida qo‘shiq kuylashni o‘rgatish bilan bir qatorda talabalarga ma‘naviy tarbiya berish, har xil janrlardagi asarlar, ularning mualliflari bilan tanishtirish bo‘lajak qo‘shiqchining saviyasini boyitishga katta bilim zahirasi bo‘lib xizmat qiladi. Aktyor va xonanda uchun uning tanasi va ovozi muhim ixtisoslik quroli hisoblanadi, ular ustida uzoq muddat ishlash, tarbiyalash natijasida ovozni takomillashtirish va ifodali qilish mumkin. O‘z ovoz a‘zolarining doimiy ravishda «jangovor holatda» bo‘lishi uchun doimo mashq qilib turish muhim hisoblanadi.

Sahnaga chiqish, o‘z ijodiy niyatlarini amalga oshirish va tomoshabinlar e‘tiboriga sazovor bo‘lish katta mahoratni talab qiladi. Aktyorning o‘z ustida ishlashi bo‘yicha maktablarni Delsart, Stanislavskiy, M.Chexov singari yirik san‘atkorlar yaratdilar. Qo‘shiqchining ovozi qanchalik yaxshi bo‘lmasin, uning tashqi ko‘rinishi va yurish-turishi, sahnaga chiqishi, o‘zini tutishining o‘ziyiq unga muvaffaqiyat keltirishi yoki aksincha bo‘lishiga olib keladi. K.S.Stanislavskiyning fikricha: «Aktyor sahnada o‘zini yaxshi his qilishi, lekin o‘zining his-tuyg‘ularini ifodalashda tanasining noto‘g‘ri harakati bilan butun ko‘rinishni buzib yuborishi mumkin». U bunday aktyorni nosoz musiqa asbobiga majbur qilinayotgan musiqachiga o‘xshatadi. Musiqachi ajoyib kuyni chalishga harakat qiladi, lekin sozlanmagan torlar noxush ovoz chiqaradi va musiqachiga azob beradi.

Foydalanilgan adabiyotlar

1. E.Rahimov Toshkent Vokal 2017-yil
2. D.M.Malikova Toshkent Vokal 2018-yil

ЧТЕНИЕ С ЛИСТА КАК ВАЖНЕЙШИЙ ЭЛЕМЕНТ В ФОРМИРОВАНИИ МУЗЫКАНТА

Васила Алишеровна Умарова
Государственная консерватория Узбекистана

Аннотация: В данной статье рассматривается важность обучения навыка чтения с листа для музыкантов с самых ранних этапов обучения. В статье рассмотрены исторические предпосылки, методические принципы и решения для усовершенствования умения чтения с листа. Автор рассматривает этапы с которыми должны ознакомиться исполнители для совершенствования навыка чтения с листа.

Ключевые слова: музыкант, чтение с листа, педагог, музыка

SIGHT READING AS THE MOST IMPORTANT ELEMENT IN THE FORMATION OF A MUSICIAN

Vasila Alisherovna Umarova
State Conservatory of Uzbekistan

Abstract: This article discusses the importance of learning sight reading for musicians from the earliest stages of learning. The article discusses the historical background, methodological principles and solutions for improving the ability to read from a sheet. The author reviewing the stages should be familiar with the skills of sight reading.

Keywords: musician, sight reading, teacher, music

Навык чтения с листа является одним из основополагающих навыков для любого современного музыканта. В Европе XVIII веке, как и в более ранний период профессиональный музыкант или любитель был композитором, импровизатором и исполнителем в одном лице. В те времена чтение музыкального произведения происходило с первого взгляда, с листа, без предварительного разбора. Поэтому изучение каждого произведения не занимало много времени, гораздо больше придавалось значения умению свободно музицировать: читать ноты и играть с листа. Однако, начиная с XIX века с усовершенствованием и усложнением техники и фактуры особенно фортепианных произведений чтение с листа стало отодвигаться на задний план, так как отдавалось предпочтение к заучиванию нотного текста. Выдающийся советский педагог- пианист С.Е.Фейнберг вот что говорил по этому поводу:

«Неправильный подход к произведению, когда с самого начала стараются выучить на память ноты, а потом уже «играют», приводит к тому, что молодые пианисты вообще разучиваются читать по нотам» [1, с. 16].

Ференц Лист - великий венгерский композитор и гениальный пианист читал с листа огромные и сложнейшие произведения с необыкновенной легкостью. Из книги А.Буасье: «Лист рассказал мне, что в детстве в течение трех-четырёх лет его заставляли читать с листа по четыре часа в день. Он утверждает, что каждый может достичь того же результата, и что он не обладает какими-то сверхъестественными способностями». Лист советует как можно больше и чаще прочитывать незнакомые пьесы. Педагогика Листа с его системой «ключевых формул» даёт большие преимущества при чтении с листа: «Приучив глаз и руку ко всевозможным комбинациям, воспроизводишь их с легкостью, не смущаясь ими... Надо освоиться на практике со всеми аккордами, модуляциями, гармоническими ходами... Благодаря этому, а также занимаясь понемногу обычным разбором музыки, можно быстро научиться читать с листа все что угодно» [2, с. 54]. Не зря он уделял особое внимание на своих уроках к всестороннему развитию ученика требуя знаний теории и гармонии и предлагал как можно больше новых произведений для чтения с листа.

Основатели Петербургской и Московской консерваторий Антон и Николай Рубинштейны также требовали от своих учеников умения быстро читать ноты. А в 1867 году Н.Г.Рубинштейн на заседании совета профессоров предложил создать особый фортепианный класс, сделав акцент на совместную игру на инструменте, чтении нотного текста с листа как фортепианных, так и оркестровых, и вокальных сочинений, делать транспонирование с листа различных произведений и исполнение камерной музыки.

С.Я.Майкапар в своей работе «Музыкальный слух» говорил: «У читающего ноты вместе со зрением впереди исполнения идет новое внутреннее музыкальное представление, благодаря чему руки уже впереди готовы бывают выполнить самую музыкальную мысль» [4, с. 10]. Также Самуил Моисеевич отмечал, что неумение многих читать ноты связано от низкого состояния развития внутреннего слуха то есть внутреннего музыкального представления. По его мнению искусство беглого чтения с листа тесно связано с развитым внутренним слухом когда достаточно взглянув в незнакомый нотный материал тотчас же ясно представляешь все детали играемого произведения и руки сами воспроизводят художественный замысел композитора.

Умение игры нотного текста с листа играет одну из главных ролей в овладении музыкантом всем богатством и многообразием музыки. Как известно, при наличии этого умения открываются возможности узнать большее

количество музыки, приемов игры, расширить исполнительский ресурс и сформировать музыкальный вкус. Именно поэтому работа над развитием и совершенствованием навыка чтения нотного текста с листа активно ведется на протяжении всего периода обучения музыканта. Музыканту-педагогу необходимо знать принципы работы над освоением данного навыка.

С самого раннего этапа обучения игре на музыкальных инструментах важно развить навык чтения с листа. Умение легко разбирать нотный текст очень помогает ученику во время обучения: существенно расширяет его интересы и репертуар, приучает к самостоятельной работе и делает процесс учебы более легким и интересным.

Различают два вида исполнения по нотам незнакомого музыкального произведения - чтение с листа и разбор. Разбор подразумевает медленное разучивание нотного текста с остановками для более детального изучения всех авторских указаний. Чтение с листа - это проигрывание незнакомого нотного текста в темпе, с динамическим разнообразием и авторскими указаниями определяющими характер исполняемого произведения.

Разбор музыкального произведения является более простой задачей для музыканта, потому что при разборе нотного текста мы можем поочередно выполнять поставленные указания и возвращаться к ним для более детального изучения. А при чтении с листа все действия выполняемые музыкантом тесно связаны и должны быть выполнены «в моменте» несмотря на темп, который может быть как быстрым так и медленным. Условно мы можем подразделить чтение с листа на такие действия:

первое - определение характера, темпа, ладотональности и размера (по указанию автора) и беглый просмотр нотного текста уже для определения основного метроритма и действия рук.

второе - относится к работе зрения и слуха. Зрительный охват и расшифровка ритмической и звуковысотной техники письма, осознание структуры произведения, то есть музыкант должен зрительно охватить и расшифровать слухом различные фрагменты и соединить их в единое целое.

третье - это уже реализация исполнения музыкального произведения с полной координацией всего двигательного аппарата.

Музыкант свободно играющий с листа прежде всего владеет умением предвосхищать и предугадывать музыкальный текст. Этому способствует «начитанность» музыканта, это замечал в своей работе И.Гофман. Он писал, что «быстрота успеха зависит от уровня вашего образования» [5, с. 176]. То есть открывая незнакомое произведение музыкант уже зрительно видит формулы изложения музыкального текста и должен быстро скоординировать свои действия для упрощения процесса чтения с листа.

Чтение с листа подразделяют на два этапа: чтение без инструмента то есть слуховое и чтение непосредственно за инструментом то есть чтение-игра. Первый этап - это подготовка ко второму. Чтение с листа без инструмента подразумевает собой аналитическую деятельность подготовки к исполнению. То есть исполнитель зрительно охватывает нотный текст как бы «проигрывая» его без инструмента. Важно очень внимательно просмотреть тональность, темп, текст и указания композитора. На этом этапе исполнитель может столкнуться с такой проблемой как сложная аккордовая фактура или быстрый аккомпанемент. Для облегчения фактуры музыкант должен знать базовые технические и гармонические действия: гаммы, арпеджио, аккорды. При этом важно отдавать себе отчет в том какую функцию несут в себе аккорды, которые создают трудности. Обычно это - широкое расположение аккорда между двумя руками. Для того чтобы уметь сыграть такие аккорды важно знать гармоническую основу аккорда, то есть при обучении чтению с листа рекомендуется *метод сжатия гармонической фактуры*. Он подразумевает упрощение сложных аккордов в широком расположении (могут опускаться некоторые ноты) или заменяться на более простые аккорды в более близком строении при этом сохраняя гармонический бас. Изменений в мелодии, гармонии и ритме конечно но же стоит избегать.

Но для полного исполнения недостаточно лишь одного интеллектуально - теоретического понимания различных элементов музыкального текста. Очень важно слуховое осознание функциональных связей мелодии и аккордового сопровождения чтобы иметь возможность грамотно провести необходимые изменения в тексте. Такая способность развивается с помощью медленного пропевания мелодии и прослушивания гармонии. Эти действия значительно облегчают второй этап - чтение с листа за инструментом.

Чтение с листа за инструментом - это уже именно игра приближенная к художественному замыслу. Процесс чтения с листа проходит успешно когда слуховой контроль находится в центре внимания исполнителя и подчиняет его действия. Основное правило *зрительное восприятие должно опережать исполнение*. Это правило можно также разделить на несколько этапов:

предслышание - мысленное предугадывание следующего звучания при исполнении предыдущего. Важно достичь быстроты соображения которое в последующем автоматизируется и дает навык смотреть на один - два такта вперед.

смотреть вперед - то есть стараться заглядывать вперед исполняемого текста без оглядки на уже прочитанные ноты.

графический метод - то есть визуально смотря на расположение нотных головок воспринимать мелодию.

тактильная игра - умение играть не смотря на клавиатуру. Для этого нужно перебороть страх ошибки которые могут возникнуть в процессе чтения с листа и спокойно постараться их исправить не смотря на руки, а лишь опираясь на слух и ощущения. Все эти этапы формируют смысловой расчет при котором исполнитель предчувствует последующее содержание музыкальной фразы. Повторная игра значительно ускоряет процесс чтения с листа. Автоматизируется порядок мышления звука, появляется «естественность» исполнения для увлеченной игры с листа.

Таким образом можно сделать выводы, что навык чтения с листа нужно развивать начиная с младших классов, делая упор на методологическую сторону данной дисциплины. В дальнейшем этот навык значительно облегчает процесс обучения и прививает желание к самостоятельной работе над незнакомыми произведениями и поддерживает желание и интерес к учебе.

Использованная литература

1. Фейнберг С.Е. Путь к мастерству. В сб.: Вопросы фортепианного исполнительства, вып. 1., М.: Музыка, 1965. 99 с
2. Буасье А.А. Уроки Листа. Л.: 1964. 158 с.
3. Л. Баренбойм - Н.Г. Рубинштейн, ч. 2 - «Во главе музыкальной жизни Москвы»
4. Майкаппар С.Я. - Музыкальный слух, 2-е изд. С-Петербург: композитор, 1915. 217 с
5. Гофман И. Фортепианная игра: ответы на вопросы о фортепианной игре М., 1961 с. 176
6. Ф. Брянская - Формирование и развитие навыков игры с листа в первые годы обучения пианиста М., 2005

YANGI O‘ZBEKISTONDA YURTBOSHMIZNING SAN’AT VA MADANIYAT RIVOJLANISHIGA BERAYOTGAN YUKSAK E’TIBORI

Abbosjon Shavkat o‘g‘li Umurzoqov
O‘zbekiston davlat san’at va madaniyat instituti

Annotatsiya: Ushbu maqolada Prezidentimizning san’at madaniyatni rivojlantirish to‘g‘risidagi chiqargan farmon va qarorlari. Ularning ijrosi yuzasidan Navoiy viloyati qo‘g‘irchoq teatri tashkil etilishi yuzasidan olib borilyotgan ishlar haqida yozilgan.

Kalit so‘zlar: shirma, dekoratsiya, saxna, qo‘g‘irchoq, teatr

HIGH ATTENTION TO THE DEVELOPMENT OF ART AND CULTURE OF OUR COUNTRY IN THE NEW UZBEKISTAN

Abbasjon Shavkat Umurzakov
Uzbekistan State Institute of Art and Culture

Abstract: In this article, decrees and resolutions of our President on the development of art and culture. In connection with their performance, it was written about the work carried out in connection with the creation of a puppet theater in the Navoi region.

Keywords: screen, scenery, stage, puppet, theatre

“Agar kimdir, ma’naviyat masalasi - bu faqat Ma’naviyat markazi yoki tegishli vazirlik va idoralarning ishi, deb o‘ylasa, xato qiladi. Bularning barchasi oldimizda turgan eng asosiy, eng muhim vazifalardan biridir. (Shavkat Mirziyoyev)

Teatr san’ati asrlar osha hamon kishilarni o‘ziga maftun etib kelmoqda. Bu ajib san’atning oshuftasi, uning sehriga mahliyo bo‘ladiganlar topilar ekan, u yashayveradi. Asrlar mobaynida teatr san’atining insoniyatni ezgulikka chorlab, uning dunyoqarashini kengaytirish, tarbiyaviy vosita vazifasini bajarishda xizmati nechog‘li ulug‘ ekanligiga tarix guvoh. Buyuk ma’rifatparvar va teatr arbobi Mahmudxo‘ja Behbudiy “Teatr - bu ibratxonadur”,¹ deb yozgan edi. Sahna asarini yaratib uni teatrdan namoyish etishdan asosiy maqsad ham insonlarga to‘g‘ri yo‘l ko‘rsatishdir. Teatrning tarbiya vositasi ekanligi, unda kishilar ongiga to‘g‘ridan-to‘g‘ri ta’sir qilish imkoniyatining kengligi, estetik zavq bag‘ishlab, tomoshabinga ma’naviy-axloqiy, tarbiyaviy bilimlarni berib, dunyoqarashini kengaytirib, didini oshirishda ko‘mak beradigan maskan ekanligini baralla aytish mumkin.

¹ Behбудий М. Театр надур? Танланган асарлар.Т.,Маънавият., 2009., 175-б.

Jumladan farzand tarbiyasi millat tarbiyasidir. Teatr tarbiya maskani ekanligini hisobga olib, bolalar tarbiyasida teatrning ma'naviyat va ma'rifat maskani sifatida o'rni beqiyos. Ayniqsa qo'g'irchoq teatri - bolajonlar uchun doimo mo'jizalar olami sifatida namoyon bo'lib kelgan. Bu teatrda qo'yilayotgan spektakillar, unda ishtirok etayotgan personajlarning quvonch va tashvishlari, yaxshilik va yomonlik o'rtasidagi azaliy kurash aks etgan sahna ko'rinishlari murg'ak qalb egalarini sira befarq qoldirmagan. Shu bois bolajonlar spektakil qahramonlari bilan birga kuladi, yig'laydi, qayg'uradi, quvonadi. Vatanga muhabbat, rostgo'ylik, mardlik, do'stlik, o'jizlarini qo'llash, sevgiga sadoqat, milliy qadiriyaatga e'tibor kabi mavzudagi qo'g'irchoq teatri spektakillarini yaratish muhim hisoblanadi. Qo'g'irchoq teatri rivojlantirish bugungi kunda yurtboshimiz Sh.M.Mirziyoyev tomonidan ham katta e'tibor berilyotganligini ko'rishimiz mumkin. Xususan, O'zbekiston Respublikasi Prezidentining 2017-yil 7-fevraldagi PF-4947-son "O'zbekiston Respublikasini yanada rivojlantirish bo'yicha Harakatlar strategiyasi to'g'risida"gi, 2017-yil 15-fevraldagi PF-4956-son "Madaniyat va sport sohasida boshqaruv tizimini yanada takomillashtirish chora-tadbirlari to'g'risida"gi, 2017-yil 31-maydagi PQ-3022-son "Madaniyat va san'at sohasini yanada rivojlantirish va takomillashtirishga doir chora-tadbirlar to'g'risida"gi, 2018-yil 28-noyabrdagi PQ-4038-son "O'zbekiston Respublikasida milliy madaniyatni yanada rivojlantirish konsepsiyasini tasdiqlash to'g'risida"gi qarori, 2020-yilning 26-may sanasida O'zbekiston Respublikasi Prezidenti Sh.Mirziyoyevning "O'zbekiston Respublikasi madaniyat va san'at sohasining jamiyat hayotidagi o'rni va ta'sirini yanada oshirish chora-tadbirlari to'g'risidagi" farmoni (PF-6000-son) hamda "O'zbekiston Respublikasi Madaniyat Vazirligi faoliyatini takomillashtirish chora-tadbirlari to'g'risidagi" qarori teatr san'ati, xususan yosh, barkamol avlodni tarbiyalashda qo'g'irchoq teatri san'ati taraqqiyotida muhim bosqich vazifasini o'tadi. 2020-yil 26-maydagi PQ-4730-son qarori asosida Respublika qo'g'irchoq teatriga O'zbek milliy qo'g'irchoq teatri maqomi berildi. 2018 - 2022 yillarda davlat teatrlarining moddiy-texnika bazasini mustahkamlash va ularning faoliyatini rivojlantirish chora-tadbirlari dasturi negizida Navoiy, Namangan, Sirdaryo, Toshkent viloyatlarida davlat qo'g'irchoq teatrlarini tashkil etish bo'yicha O'zbekiston Respublikasi Vazirlar Mahkamasi qarori loyihasini ishlab chiqish va kiritish hamda Respublika qo'g'irchoq teatrlarining an'anaviy ko'rik-festivalini o'tkazish belgilangan edi. Shunga muvofiq 2018-2022 yillarda davlat teatrlari binolarini qurish, rekonstruksiya qilish, mukammal ta'mirlash hamda jihozlashning manzilli dasturi asosida 2020-2022 yillar Buxoro viloyati qo'g'irchoq teatri binosini, 2019-2021-yillar Qashqadaryo viloyati qo'g'irchoq teatri binosini, 2018-2019-yillar Jizzax viloyati qo'g'irchoq teatri binosini, 2020-2022 yillar Xorazm viloyati qo'g'irchoq teatri binolarini qurish hamda Samarqand viloyati qo'g'irchoq teatri binosini rekonstruksiya qilish, Qoraqalpoq davlat qo'g'irchoq teatri binosi

hamda O'zbekiston davlat qo'g'irchoq teatri binosini mukammal ta'mirlash, Farg'ona viloyati qo'g'irchoq teatrini jihozlash kabilar ko'zda tutilgan. Zero, ushbu sohaga tegishli mazkur huquqiy-meyoriy hujjatlarda belgilab qo'yilgan vazifalarni sohaning rivojlanishiga xizmat qiladi.

Ushbu farmon va qarorlar ijrosi qay darajada bajarilmoqda? Bugungi kunda Navoiy viloyatida yangi qurilgan qo'g'irchoq teatri binosi soha mutaxassislarining taklif va tavsiyalari asosida o'z faoliyatini boshladi. Madaniyat va turizm vazirligi tomonidan jalb qilingan mutaxasslar teatrni faoliyatini tashkil etish yuzasidan o'z takliflarini va tavsiyalarini berishdi. Jumladan mutaxassislar orasida O'zbekistonda xizmat ko'rsatgan artist, O'zbek Milliy qo'g'irchoq teatri bosh rejissyori Shomurot Yusupov Navoiy viloyatida qurilgan yangi qo'g'irchoq teatri haqida quyidagi fikrlarni bildirdi: - "Ma'limki qo'g'irchoq teatri boshqa teatr turlaridan bir muncha farq qiladi. Shundan kelib chiqib teatr sahnasi quriladi. Yangi qurilgan teatr sahnasi aynan qo'g'irchoq teatri spektakllari uchun maxsus qurilgan deyolmayman. Chunki qo'g'irchoq teatri asosiy tomoshabini yosh tomoshabin ekanligini hisobga olinishi kerak edi. Budan tashqari qo'g'irchoq teatrida sahna dekoratsiyasi asosan shirma orqali tashkil qilinadi. Shirmani to'g'ri joylashtirishda saxna xususiyati ham muxum ahamiyatga ega hisoblanadi. Boshqa teatr turlarida aktyorlar jonli sahnada erkin harakat qilishadi. Qo'g'irchoq teatrida esa aktyorlar 170 sm balandlikdagi shirma orqasida qo'lida o'rtacha 30-40 sm bo'lgan qo'g'irchoqni jonlantiradi. Spektakl muvaffaqiyatli chiqishda saxna chiroqlarini to'g'ri joylashtirishni talab qiladi. Shuning uchun rang-barang chiroqlar bilan birga PRK chirog'i ham har bir qo'g'irchoq teatrlari uchun kerak. PRK chirog'i yordamida saxnada qo'g'irchoqlar bor chiroyi bilan namoyon bo'ladi. Yana shuni aytish mumkinki, Tashkil qilingan teatr uchun ajratilgan xodimlar uchun shtatlar soni juda ham kam. Lekin ular uchun yillik rejada to'rtta spektakl qo'yish talabi vazirlik tomonidan qo'yilgan. Biz Madaniyat va turizm vazirligiga bergan xulosamizda shtatlar sonini oshirish va yillik rejada to'rtta spektaklni ikktaga qisqartirishni taklifini berdik."

Haqiqatdan Madaniyat va turizm vazirligi mutaxassislarni jalb etgan holda, ularning fikrini inobatga olib teatrlarni tashkil etilishi juda ham quvonarli holat. Chunki ertangi teatr kelajagi va samarali faoliyat yuritishda ko'pni ko'rgan ustozlarning yo'l-yo'riq, ko'rsatmalari juda ham zarur.

Bunda tashqari Namangan va Sirdaryo viloyatlarida qurilayotgan qo'g'irchoq teatrlari ham qurilish ishlari yakunlanib qoldi. Yangi O'zbekistonda yangi teatrlarimiz soni ortib borayotganligi yurtboshimiz tomonidan san'at va madaniyat rivojlanishiga berayotgan e'tibor dalili sifatida ko'rishimiz mumkin.

Foydalanilgan adabiyotlar

1. Raxmonov M. O‘zbek teatri: qadimiy zamonlardan XVIII asrga qadar. - Toshkent: Fan, 1975.
2. Ashurova M. Qo‘g‘irchoq teatri san‘atining aktyorlik maktabi. T.: Kuro print, 2007,
3. Qodirov M., Qodirova S. Qo‘g‘irchoq teatri tarixi. - T.: Talqin, 2006.
4. Imomov B., Jo‘rayev Q., Hakimova H. O‘zbek dramaturgiyasi tarixi- Toshkent: O‘qituvchi. - 1995.

MILLIY MA'NAVIY MEROSIMIZNI O'RGANISH VA TADBIQ ETISHDA XATTOTLIK SAN'ATINING AHAMIYATI

Isroiljon Kadirjonovich Urinbayev
israil0109@gmail.com
Azizbek Jabbarovich Jabbarov
azizbek.jabbarov@list.ru
Andijon davlat universiteti

Annotatsiya: Mazkur maqolada Markaziy Osiyo va boshqa mamlakatlarda saqlanib qolgan tarixiy qo'lyozma asarlarni o'qish-o'rganishda ulardagi o'ziga xos yozuv qoidalarini o'zlashtirishda xattotlik san'atining (kalligrafiya) ahamiyati haqida so'z boradi.. Qo'lyozma kitoblarni o'qish uchun esa kishida yetarli malaka, saviya, boy tajriba bo'lishi kerakligi va ma'naviy merosimizni o'rganish, tadqiq etish, uning ilg'or g'oyalarini keng xalq ommasiga, ayniqsa yoshlarga yetkazish kerakligiga e'tibor qaratilgan.

Kalit so'zlar: Xattot, tasviriy san'at, amaliy san'at, arab yozuvi, naqqoshlik, qobiliyat, eski o'zbek yozuvi, ta'lim, innovatsiya, kitobat san'ati, miniatyura

THE IMPORTANCE OF THE ART OF CALLIGRAPHY IN STUDYING AND IMPLEMENTING OUR NATIONAL SPIRITUAL HERITAGE

Isroiljon Kadirjonovich Urinbayev
israil0109@gmail.com
Azizbek Jabbarovich Jabbarov
azizbek.jabbarov@list.ru
Andijan State University

Abstract: This article talks about the importance of the art of calligraphy (calligraphy) in learning the specific rules of writing in the reading and learning of historical manuscripts preserved in Central Asia and other countries. In order to read written books, one should have sufficient skills, level, and rich experience, and attention is paid to the need to study and research our spiritual heritage, to convey its advanced ideas to the general public, especially to the youth. .

Keywords: calligraphy, fine art, practical art, Arabic script, painting, skill, old Uzbek script, education, innovation, book art, miniature

“Andalusiyadan bizda bor-yo'g'i o'ttizta kitob qoldi va bu atomni parchalashimizga imkon berdi. Agar yondirilgan yarim million kitob saqlanib

qolganida edi, biz allaqachon fazoda galaktikalar orasida sayohat qilayotgan bo'lar edik." (Fizika bo'yicha fransuz Nobel mukofoti sovrindori Pyer Kyuri)

Ma'lumki, Turon zaminida yashab o'tgan xalqlarning ilm-fan va ma'naviy madaniyat soxasida yaratib qoldirgan ming yillik madaniy meros durdonalari bizning davrimizgacha, asosan, avlodan-avlodga qo'lyozma shaklida o'tib kelgan. Shu nodir qo'lyozma kitoblar tufayligina Markaziy Osiyo xalqlarining ajdodlari yaratib qoldirgan boy madaniy merosdan bahramand bo'lganlar. Shu qo'lyozmalar tufayli har bir xalq, har bir millat o'z tarixiga ega bo'lgan. Nihoyat, shu qo'lyozmalar va o'ziga xos me'moriy obidalari hamda amaliy san'at durdonalari tufayli O'rta Osiyo xalqlari jahon madaniyatining taraqqiyotiga va tarixiga salmoqli xissasini qo'sha olgan.

Ayni vaqtda ma'naviy-ma'rifiy sohadagi islohotlar samarasini oshirish zarurati bu yo'nalishdagi ishlarni sifat jihatidan yangi bosqichga ko'tarishni talab etmoqda. Bu borada nafaqat mamlakatimiz, balki jahon miqyosida g'oyat noyob hisoblangan, YUNESKOning Butunjahon madaniy merosi ro'yxatiga kiritilgan qo'lyozmalar hamda 75 mingdan ziyod hali to'liq o'rganilmagan nodir qo'lyozmalar fondiga ega bo'lgan O'zbekiston Respublikasi Fanlar akademiyasining Abu Rayhon Beruniy nomidagi Sharqshunoslik instituti, shuningdek, qadimiy yozma manbalar fondiga ega bo'lgan muassasalar faoliyatini takomillashtirish muhim ahamiyat kasb etadi.

Yuqorida ta'kidlanganidek, Sharq xalqlarining uzoq asrlik tarixida yaratib qoldirgan madaniy merosida xattotlik va kitobat san'ati alohida o'rin egallaydi. O'rta Osiyo xalqlari tomonidan islom dinini qabul qilinishi jarayonida VIII asrdan ilm-fan va davlat ishlarida rasmiy yagona yozuv sifatida Arab yozuvi o'rin oldi.

Agar biz Buxoro, Samarqand va Xiva shaharlaridagi o'rta asr me'morchiligiga oid binolarga ko'z tashlar ekanmiz, ulkan binolarning gumbazlari, peshtoqlari va binoning ichki bezaklarida va xattoki kandakorlik, kulolchilik buyumlarida ham arab xusnixati bezak sifatida asosiy o'rinlardan birini ishg'ol etganini ko'ramiz. Kishi ko'zini qamashtiruvchi koshinlar orasiga yozilgan turli o'lchov, rang-barang bo'yoqlardagi yozuvlar o'zining rang, chiziq va shakliy mutanosibligi, jozibadorligi bilan kishini maftun qiladi.

Arab yozuvi asrlar davomida ikki vazifani bajarib keldi:

1) Barcha xalqlar yozuvi singari islom dini yaratgan ma'naviy madaniyati taraqqiyoti uchun xizmat qilgan hamda ilm-ma'rifat va madaniy yodgorliklarni bizning davrimizgacha saqlab kelgan asosiy vositalaridan biri bo'lgan;

2) Arab yozuvining grafik asoslari bir xil bo'lishiga qaramasdan, harflar shakl jihatdan turli uslublarda taraqqiy etgan. Bu holat arab harfalriga husn kiritish va ularni tobora go'zallashtirishga bo'lgan intilishlari natijasida arab yozuvi dunyodagi ko'p xalqlar yozuvidan farqli o'laroq ma'no tashish vositasidan tashqari yuksak estetik zavq beruvchi san'at turiga aylangan.

Jumladan, mashhur shoiru nosirlar, muarrixu mutarjimlarimizdan: Mahmud Qoshg'ariy, Yusuf Xos Xojib, Ahmad Yugnakiy, Alisher Navoiy, Bobur va Ogahiydardan tortib, Abdulla Qodiriy, Fitrat, Cho'lponlarning eng yaxshi badiiyat durdonalarigacha, Beruniy, Juvayniy, Muhammad Narshaxiy, Rashiddin Votvot, Nasaviy, Bayxaqiy singari muarrixlar yaratgan o'lkamiz tarixiga oid mumtoz asarlarning barchasi arab yozuvida bitilgan. Bundan tashqari, tibbiyot, riyoziyot, xandasa, kimyo, ilmi nujum, jug'rofiya kabi fanlar tarixi haqida qimmatli ma'lumotlar beruvchi manbalar ham ana shu yozuvda saqlanib qolgan.

Arab yozuvining rivojlanish tarixiga nazar tashlasak, uzoq o'tmishga borib taqaladi. Arab sahrolaridagi xalqlar haqida, ya'ni arablar to'g'risida dastlab Ossuriyaning harbiy yilnomalarida (miloddan avvalgi VIII-VII asrlar), Injildagi matnlarda qayd etilgan (miloddan avvalgi IX-asr), shuningdek, qadimgi antik davr qo'lyozmalarida (masalan, Gerodot, miloddan avvalgi V-asr). Arab manbalarida arab tilining ilk bor tilga olinishi Qur'onda milodiy VII-asr o'rtalarida qayd etilgan.

Milodiy II-III asrlarning eng mashhur yozuvlari Numar (Damashqning janubi) oromiy yozuvlaridir, bu til arab tiliga o'xshash bo'lganligi bilan e'tiborni tortadi.

Ularda IV-VI-asrlarda yozilgan arab yozuvi namunalari mavjud. Ushbu yozuvlar juda qisqa va lingvistik ahamiyatga ega emasdir, biroq, shunga qaramay, ular arab tili rivojlanishining dastlabki bosqichlari haqida ozgina tasavvurga ega bo'lish imkonini beradi. Nabatiy yozuvining asosiy xususiyatlaridan biri harflarning bir-biriga bog'lab yozilishi tufayli, ko'plab tadqiqotchi olimlar arab tili Nabatiy yozuvidan kelib chiqqanini ta'kidlashadi.

Shunday qilib, eramizning dastlabki yuz yilliklarida Arabiston yarim orolining Markaziy va Shimoliy hududlarida arab tili bir-biri bilan chambarchas bog'liq qabilaviy lahjalarning umumiy to'plamidan iborat bo'lgan. Shu asnoda qabilalar va hududiy lahjalar bilan bir qatorda she'riy shakli shakllandi. Keyinchalik vaqt o'tishi bilan arab tilining og'zaki shakllari yagona qabilalararo adabiy va yozma umumarab tilining shakllanishiga asos bo'ldi.

Zamonaviy lotin yozuvi	A B G D E F Z H I K L M N O P Q R S T
Dastlabki lotin yozuvi	A B C D E F Z H I K L M N O P Q R S T
Dastlabki yunon yozuvi	Α Β Γ Δ Ε Ζ Η Θ Ι Κ Λ Μ Ν Ο Π Ϙ ϙ Σ Τ
Finikiya yozuvi	Ⲁ ⲁ Ⲃ ⲃ Ⲅ ⲅ Ⲇ ⲇ Ⲉ ⲉ Ⲋ ⲋ Ⲍ ⲍ Ⲏ ⲏ Ⲑ ⲑ Ⲓ ⲓ Ⲕ ⲕ Ⲗ ⲗ Ⲙ ⲙ Ⲛ ⲛ Ⲝ ⲝ Ⲟ ⲟ Ⲡ ⲡ Ⲣ ⲣ Ⲥ ⲥ Ⲧ ⲧ Ⲩ ⲩ Ⲫ ⲫ Ⲭ ⲭ Ⲯ ⲯ Ⲱ ⲱ Ⲳ ⲳ Ⲵ ⲵ Ⲷ ⲷ Ⲹ ⲹ Ⲻ ⲻ Ⲽ ⲽ Ⲿ ⲿ Ⲁ ⲁ Ⲃ ⲃ Ⲅ ⲅ Ⲇ ⲇ Ⲉ ⲉ Ⲋ ⲋ Ⲍ ⲍ Ⲏ ⲏ Ⲑ ⲑ Ⲓ ⲓ Ⲕ ⲕ Ⲗ ⲗ Ⲙ ⲙ Ⲛ ⲛ Ⲝ ⲝ Ⲟ ⲟ Ⲡ ⲡ Ⲣ ⲣ Ⲥ ⲥ Ⲧ ⲧ Ⲩ ⲩ Ⲫ ⲫ Ⲭ ⲭ Ⲯ ⲯ Ⲱ ⲱ Ⲳ ⲳ Ⲵ ⲵ Ⲷ ⲷ Ⲹ ⲹ Ⲻ ⲻ Ⲽ ⲽ Ⲿ ⲿ
Dastlabki oromiy yozuvi	Ⲁ ⲁ Ⲃ ⲃ Ⲅ ⲅ Ⲇ ⲇ Ⲉ ⲉ Ⲋ ⲋ Ⲍ ⲍ Ⲏ ⲏ Ⲑ ⲑ Ⲓ ⲓ Ⲕ ⲕ Ⲗ ⲗ Ⲙ ⲙ Ⲛ ⲛ Ⲝ ⲝ Ⲟ ⲟ Ⲡ ⲡ Ⲣ ⲣ Ⲥ ⲥ Ⲧ ⲧ Ⲩ ⲩ Ⲫ ⲫ Ⲭ ⲭ Ⲯ ⲯ Ⲱ ⲱ Ⲳ ⲳ Ⲵ ⲵ Ⲷ ⲷ Ⲹ ⲹ Ⲻ ⲻ Ⲽ ⲽ Ⲿ ⲿ
Nabatiy yozuvi	Ⲁ ⲁ Ⲃ ⲃ Ⲅ ⲅ Ⲇ ⲇ Ⲉ ⲉ Ⲋ ⲋ Ⲍ ⲍ Ⲏ ⲏ Ⲑ ⲑ Ⲓ ⲓ Ⲕ ⲕ Ⲗ ⲗ Ⲙ ⲙ Ⲛ ⲛ Ⲝ ⲝ Ⲟ ⲟ Ⲡ ⲡ Ⲣ ⲣ Ⲥ ⲥ Ⲧ ⲧ Ⲩ ⲩ Ⲫ ⲫ Ⲭ ⲭ Ⲯ ⲯ Ⲱ ⲱ Ⲳ ⲳ Ⲵ ⲵ Ⲷ ⲷ Ⲹ ⲹ Ⲻ ⲻ Ⲽ ⲽ Ⲿ ⲿ
Dastlabki arab yozuvi	Ⲁ ⲁ Ⲃ ⲃ Ⲅ ⲅ Ⲇ ⲇ Ⲉ ⲉ Ⲋ ⲋ Ⲍ ⲍ Ⲏ ⲏ Ⲑ ⲑ Ⲓ ⲓ Ⲕ ⲕ Ⲗ ⲗ Ⲙ ⲙ Ⲛ ⲛ Ⲝ ⲝ Ⲟ ⲟ Ⲡ ⲡ Ⲣ ⲣ Ⲥ ⲥ Ⲧ ⲧ Ⲩ ⲩ Ⲫ ⲫ Ⲭ ⲭ Ⲯ ⲯ Ⲱ ⲱ Ⲳ ⲳ Ⲵ ⲵ Ⲷ ⲷ Ⲹ ⲹ Ⲻ ⲻ Ⲽ ⲽ Ⲿ ⲿ

270-milodiy yilda Nabatiy yozuvi vujudga keldi. Ko'fa yozuvi yuzaga kelguncha bir qancha yozuv turlari vujudga kelgan. Bular xiriy, hijoziy, yozuvlaridir. Bu yozuvlar asosida yana nimara, zayd, xiron yozuvlari ham paydo bo'ladi.

Nimara yozuvi Xira shahri yaqinidagi Duruz tog'i yozuvi hisoblanadi. Uning vujudga kelish sanasi 323-milodiy yiliga to'g'ri keladi.

Zayd yozuvi Firotdaryosi bo'yida yashovchi xalq yozuvi hisoblanadi. Bu yozuv 512 yilada vujudga kelgan. Xiron yozuvi esa zayd yozuvidan kam farq qilib, 568 yil paydo bo'lgan. Undan so'ng Maqaliy xati vujudga keladi.

Ma'qaliy xati - kufiy xatigacha bo'lgan qadimgi yozuvlardan biri bo'lib, harflarning to'g'ri chiziqi bilan kufiy xati ajralib turadi.

Ma'qaliy va kufiy yozuvlari asosida arab yozuvining san'atkorona yaratilgan olti asosiy uslubi maydonga keladi. Bular: *Muhaqqaq*, *Rayxoniy*, *Tavqe'*, *Suls*, *Nasx* va *Riqo* yozuv uslublaridir.

Ba'zi tilshunos olimlar "ta'liq" xatini bu olti xat yoniga qo'shib yetti tur qilib ko'rsatadilar. Bu xat forsiy matnlarni yozish uchun ixtiro qilingan, keyinchalik bu xat turi nasx xati bilan qo'shib, "nasta'liq" xat turi yaratilgan. Bu xat turida forsiy va turkiy matnlar bitilgan.

Arab yozuvining taraqqiyoti Arab dunyosi va albatta Islom dini bilan chambarchas bog'liqdir. Mamlakat sarhadlarining kengayishi bilan ma'muriy boshqaruv tizimini arablashtirish natijasida arab tilini isloh qilish zarur bo'lib qoldi, hamda xalqlararo hamkorlik va har qanday madaniy almashinuv uchun yagona til zarurati tug'ildi. Shu sababli 696-yilda arab tili musulmon dunyosining rasmiy ma'muriy tili deb e'lon qilindi. Arab tilini rasmiy til sifatida birinchi davlat Iroq, keyin 700-yilda Suriya va 705-yilda Misr qabul qilgan.

Yuqorida aytganimizdek, Arab tilining birinchi yozma yodgorligi Qur'ondir. U Arab tilining barcha lingvistik xususiyatlarini hozirgi kungacha saqlab qolgan manbadir. Bundan tashqari, milodiy VIII-IX-asrlarda og'zaki qabila she'riyati yodgorliklari qayd etilgan. Ilmiy-ma'rifiy doiralarda tilning adabiy shakli takomillashtirildi. Bir vaqtning o'zida, Arab adabiyoti mustaqil o'rganiladigan grammatika, lug'at va ritorika kabi alohida fan sifatida ajralib chiqdi. X-asrning boshlarida grammatik terminologiya paydo bo'lib, bir tizimga keltiriladi.

Abbosiy davrida arab yozuvining keyingi rivojlanish davri alohida ajralib turadi. VIII asrning ikkinchi yarmida she'riyat bo'yicha risolalar paydo bo'ldi. IX asrdan xuddi shu Arab adabiyotshunoslari arab she'riyatida ritorik shakllari va bosqichlarini, shuningdek, turli xil uslubiy bezaklarini o'zida mujassamlashtirgan yangi "badia" ("yangi uslub") tushunchasini kiritdilar.

Xalqimiz tarixi, ijtimoiy-siyosiy va moddiy-ma'naviy ahvoluti 1300 yil mobaynida arab alifbosiga asoslangan yozuvda yozib kelingan. Arab alifbosini har xil xat turlarida yoza olish va o'qiy bilish chinakam iste'dod. Yozganda ham go'zal

yoziq, qog‘oz yuziga so‘zlarni chiroyli joylashtira olish asl iqtidorli xattotlarga nasib etadi. Qalam bilan, siyoh bilan, qog‘oz bilan sirlasha olish oson ish emas. U yuksak did, malaka va ko‘nikma talab etadi.

Bularning hammasi bizdan, xususan, yuqorida sanab o‘tilgan ajdodlarimiz qoldirgan merosimizni sohalar tarixi bo‘yicha shug‘ullanuvchilardan arab yozuvini mukammal o‘rganishni taqozo etadi. Chunki xalqimizning ko‘p asrlik ma‘naviyati, ruhiy olami, ijodkorlik salohiyati ana shu yozuv vositasida aks etgan.

Shunday ekan, o‘z xalqi tarixini, o‘tmish adabiyotini bilish, uni chuqurroq idrok qilish istagida bo‘lgan har bir o‘quvchi arab alifbosi asosidan boxabar bo‘lishi, mazkur yozuvning o‘ziga xos nozik jihatlari obdon o‘rgangan bo‘lishi zarur. Tarixiy manbalarni o‘qish- o‘rganish uchun qo‘lyozma asarlarga xos yozuv qoidalarini yaxshi o‘zlashtirgan bo‘lishi lozim. Qo‘lyozma kitoblarni o‘qish uchun esa kishida yetarli malaka, saviya, boy tajriba bo‘lishi kerak. Ma‘naviy merosimizni o‘rganish, tadqiq etish, uning ilg‘or g‘oyalari keng xalq ommasiga, ayniqsa yoshlarga yetkazish uchun esa eski o‘zbek yozuvi, ya‘ni arab yozuvini puxta o‘zlashtirish lozim.

Biz o‘tmish merosimizni qanchalik puxta bilsak, bugungi kunimiz qadri, mazmunini shu qadar teranroq anglab yetamiz.



Albatta, keyingi yillarda mamlakatimizda xalqimizning ma‘naviy-ma‘rifiy saviyasini yuksaltirish, madaniyat va san‘at muassasalarining moddiy-texnik bazasini mustahkamlash, soha vakillarini qo‘llab-quvvatlash bo‘yicha sezilarli ishlar amalga oshirilmoqda.

Bugungi voqeligimiz, hayotning taraqqiyot oqimi, ayniqsa, globallashuv jarayoni bilan bog‘liq tobora keng yoyilib borayotgan "ommaviy madaniyat" deb nom olgan madaniyatning yoshlarga ta‘siri, uning ijobiy tomonlari bilan birga salbiy tomonlariga

ham alohida e'tibor qaratilmoqda. "Ommaviy madaniyat" ning bugungi kunda insonlarning ongi va tafakkurini egallashning, ularning azaliy, asrlar sinovidan o'tgan ma'naviy qadriyatlar tizimidan ayirishga qaratilganligi hamda uni yoyishga bo'lgan harakatlar eng xavotirli holatlardan biriga aylanib bormoqda. Shu bilan birga "Ommaviy madaniyat" insonlar uchun mutlaqo yot bo'lgan ma'naviy va axloqiy, tubanlik illatlari, hamda sharq xalqlari tasavvurlariga, tarixiy-madaniy an'alariga, sharqona odob va ahloq normalariga zid qarashlar va g'ayriaxloqiy asarlarining kirib kelayotganligi bilan bugun milliy madaniyatlarga, milliy o'zlikni anglashga katta xavf solmoqda.

Bu jarayonlar esa, o'tmish merosimizni har tomonlama o'rganishni taqozo etmoqda. Bu esa oldimizga o'tmish merosimizni atroflicha egallash bilan bog'liq muammolarni tezlikda hal etish vazifasini ko'ndalang qo'yadi.

Shuningdek, nufuzli ilmiy-tadqiqot muassasalari oldida qo'lyozmalarni saqlash, ta'mirlash, mavjud fondlarni boyitib borish, tarixiy manbalar bilan ishlash uchun mahalliy yosh tadqiqotchilarga qulay sharoitlar yaratishdan tashqari, tarixiy-madaniy merosimiz namunalarini har tomonlama chuqur o'rganish, buyuk alloma va mutafakkirlarimizning jahon ilm-fani va sivilizatsiyasi rivojiga qo'shgan beqiyos hissasini targ'ib etish, shu asosda yurtdoshlarimiz, avvalo, yosh avlodimizni xalqimizning buyuk ma'naviy merosiga hurmat, ona yurtimizga mehr va sadoqat ruhida tarbiyalashga qaratilgan ishlarning natijadorligini tubdan oshirish bo'yicha dolzarb vazifalar turganini alohida ta'kidlash lozim.

Zero, yoshlarimiz qanchalik ma'naviy barkamol bo'lsa, turli yot illatlarga qarshi immuniteti ham shuncha kuchli bo'ladi.

Foydalanilgan adabiyotlar

1. Abduqodir Murodov O'rta Osiyo xattotlik san'ati tarixidan Toshkent Fan nashriyoti 1971
2. Rahimboy Jumaniyozov "Eski o'zbek yozuvi" T.: "O'qituvchi" 1989 yil
3. A. B. Xalidov Рукописная книга в культуре народов Востока Москва 1987
Издательство «Наука»
4. O'zbekiston Respublikasi Prezidenti qarori PQ-2995-son 2017 yil 24 may
Toshkent
5. D. A. Nozilov O'rta Osiyo dizayni tarixidan Toshkent "O'zbekiston" 19988

REJISSURADA PYESA VA JANR

A.Usmonov

O‘zbekiston davlat san’at va madaniyat institutining Farg‘ona mintaqaviy filiali

Annotatsiya: Maqolada janr haqida tushuncha va rejissorning ijodiy jarayoni davomida turli xildagi asarlarni sahnalashtirishda pyesa tanlash, kino san’ati, televideniye va radioda ko‘rsatuvlar janrlari, to‘g‘risida ma’lumotlar yoritilgan.

Kalit so‘zlar: rejissor, janr, dramaturgiya, spektakl, kinofilm, publitistik janrlar, sharx, axborot janrlari, sahna asari, ijodiy jarayon, jonli xarakter, ma’naviy dunyoqarash

PLAY AND GENRE IN DIRECTION

A.Usmanov

Fergana regional branch of Uzbekistan State Institute of Arts and Culture

Abstract: The article describes the concept of genre and the director's creative process, the selection of plays in the staging of various works, the genres of cinema, television and radio shows.

Keywords: director, genre, dramaturgy, performance, motion picture, journalistic genres, review, news genres, stage work, creative process, live character, spiritual outlook

Rejissor ijodiy jarayonida biror-bir pyesani sahnaga olib chiqishidan oldin uni qunt bilan o‘qib, uni tahlil qilib chiqadi, agar pyesa uni qiziqтира, uni sahnaga olib chiqish uchun fikr mulohaza yurita boshlaydi. Dastlab o‘qilgan asar rejissorni oddiy tomoshabin sifatida ta’sirlantira olishi kerak. Agar rejissor o‘qigan asaridan ta’sirlana olsa, uni qaytadan o‘qiy boshlaydi. Sahnaga olib chiqiladigan asardagi yuz beruvchi voqealar, qahramonlar va undagi ilgari surilgan g‘oya, fikrlar ayni zamon ruhiyatiga hamohang bo‘lishi, jamiyat rivojiga ijobiy ma’noda ta’sir etishi lozim. Shu sababdan rejissor pyesa tanlashda adashmasligi zarur.

Har qanday pyesani tanlashda uning eng muhim jihatlari mavjud bo‘lib, ulardan biri uning janr nuqtai nazaridan o‘ziga xosligidir. Pyesaning janri, spektakl janrida ham aks etishi kerak. Ayniqsa aktyor ijrosida bu yorqin namoyon bo‘ladi. Shunday ekan janrning o‘zi nima? -degan savol bo‘lishi tabiiy. Janr- ijodkorning o‘zi aks ettirayotgan obyektga ya’ni manbaga emotsional (his-hayajon) munosabatini bildiradi. Agarda ijodkor o‘zi qalamga olgan voqealar va hodisalarni ayanchli va dahshatli tarzida aks ettirgan bo‘lsa, demak bu fojeadir. Agarda voqealar, qaxrli va kulgili tarzida namoyon

bo'lsa, bu -satirik komediya hisoblanadi, hamdardlik va achinish hissini uyg'ota olsa drama hisoblanadi. Ammo ijodkor bayon etayotgan barcha voqea va hodisalar hamisha ham quyuc bo'yoqlarda aks etmasligi mumkin. Bir xildagi bo'yoqdan kishi tez toliqadi. Agar ranglar bir-biri bilan tez-tez o'rin almashinib tursa, qahr bilan mehr, ayanch bilan mamnunlik, kulgi bilan g'azab o'rin almashuvi uzluksiz davom etsagina, pyesa ko'p qirrali va badiiy bo'yoqlar bilan uyg'unlashgan asar hisoblanadi. Ba'zan shunday asarlar ham bo'ladiki, asar boshlanishida qahramon, qaxr-g'azabimizni qo'zg'atadi, so'ngra uni masxara qilamiz, keyin rahmimiz keladi, bora-bora unga hamdard bo'la boshlaymiz, unga achinamiz va uning noilojligidan o'ksinamiz. Keyinchalik u bizni kuldiradi, biz xursand bo'lamiz. Bu o'sha asar muallifining har bir xodisaga turli nuqtalardan qarashiga va baho berishiga, hamda oxir-oqibat ijodkorning ijodiy salohiyatiga bog'liq bo'ladi. Lekin asarning ma'lum bir joyi kulgili, ikkinchi joyi qaxrli va uchinchi bir joyi achinarli bo'lsa-chi? Bunday vaziyatda nima qilish kerak? Turgan gap, hayotning turli qirralarini to'laligicha mukammal va aniq aks ettirishni ko'zlagan asar, uning harakati va shiddatini to'laligicha ochib berishligini o'z oldiga maqsad qilib qo'ygan bo'lsa-da, pyesada janr sofligi maromiga yetkazilmagan hisoblanadi. Bunday asarning janriy tavsifi hayotning o'zi kabi murakkab va jumboqlidir. Aynan shunday asar ustida ishlash jarayonida, muallif munosabati ko'proq qaysi tomonga yon bosishini aniqlash zarur. Faqat to'g'ri xulosa chiqarish orqaligina "falon asarda, falon janr ustivor ekan" degan fikrni bildira olamiz. Shunday ekan ko'pchilik pyesalarda janriy soflik qoidalari buzilganda, rejissorning zimmasiga ana shu janrlar xilma-xilligini tiklash vazifasi yuklanadi. Buning uchun esa rejissor, muallif ko'nglidan o'tqazgan barcha holatlarni his qilishi, sezishi va o'sha hayot nafasi bilan nafas olishi lozim.

Janr bu haqiqiy hayotni, bor voqelikni ifoda qilishda ma'lum bir qoliplar evaziga, turg'un bir belgilarga asoslangan mazmun va shakllar birligini aniqlovchi ijro va ijoddir. Har bir mavzu o'z ifoda shaklini, aniq va o'ziga xos tasvirda, ijroda o'z ifoda vositalarini topishi kerak. Qadimdan badiiy adabiyot o'z janrlariga ega: roman, qissa, hikoya, g'azal, muhammas va h.k. Teatr san'atida asrlar davomida janr shakllanib keldi, maromi va ifodasini topdi. Fojia, komediya, drama, opera, balet va ularning har xil turlari paydo bo'la boshladi va rivojlandi. Kino san'ati ham qisqa davr ichida o'z janrlariga ega bo'ldi. Ayniqsa tarixiy epik asarlar, dahshatli filmlari, trillerlar, kulguli komediyalar, melodrammalar paydo bo'la boshladi. Matbuot, televideniye, radio va boshqa ommaviy axborot vositalari tufayli yangidan yangi janrlar vujudga keldi va ommalashib ketdi. Axborot, publitsistika va badiiy janrlarning xilma-xilligi, mavzuni yoritishda yondashuv, aniq nishonga urish jurnalist mahorati va rejissuraga bog'liq bo'lib qoldi. Rejissor va muallif ko'rsatuvni qaysi holda yechimini ko'rsatmoqchi, mavzuni qanday uslubda tomoshabinga yetkazmoqchi, mana shu yo'lda aniq va ravshan bir maqsadga kelinmasa, mo'ljal olinmasa xatolikka yo'l qo'yiladi. Qayerda

dargumonlik bor ekan, mavhumlik mavjud ekan, tomoshabin arosatda, ijodkorlardan ma'naviy qoniqish ololmay hafsalasi pir bo'lib qolaveradi. So'nggi yillarda yaxshi o'ylab topilgan anchagina loyihalarning janrlari aniq bo'lmaganligi sababli ular ekrandan tez tushib ketdi.

Televideniye va radioda ko'rsatuvlar tarkibini uch guruhga bo'lib o'rganish mumkin:

1. Axborot janrlari.

Sodir bo'lgan voqealarni o'z holicha olib ko'rsatish, muhrlab qo'yish xususiyatlariga ega. Voqeani qisqa va lo'nda tomoshabinga yetkazadi. Izchillik, xolislik va oshkoralik bu turkum ko'rsatuvlarning asosiy mezon va o'ziga xosligi bilan ajralib turadi. Bunday janrda dunyo va yurtimizdagi yangiliklar hamda yuz berayotgan voqea-hodisalar yuzasidan axborotlarlar berib boriladigan ko'rsatuvlar tayyorlanadi.

2. Publitsistik janrlar.

Bu turkum ko'rsatuvlar dramaturgiya qonunlariga bo'ysingan xolda, tayyorlanish jarayonida rejissor tomonidan mavzuni bir maqsadga yo'naltirgan, reja asosida amalga oshirilgan bo'ladi. Bunday ko'rsatuvlarga "Tahlilnoma", "Yuzma-yuz", "Inson va qonun" va boshqa shunga o'xshash ko'rsatuvlarni misol qilishimiz mumkin.

3. Badiiy janrlar.

Muallif tasavvurida o'ylab topilgan, rejissor tomonidan sahnalashtirilgan mavzular, yangi loyihalar. Masalan "Otalar so'zi-aqlning ko'zi", "Iqror", "Taqdirlar", teleseriallar va boshqa ko'rsatuvlar. Hayotiy voqelikni umumlashtirish, ularni sarxil qilib tartibga solish, har xil janrlarda tomoshabinga yetkazish rejissor va jurnalistning mahoratiga bog'liq ekanligini ko'ramiz. Demak: axborot - qayd qilayapti, muhrlayapti, ta'kidlayapti; publitsistika - umumlashtirayapti, tahlil qilayapti; badiiy ijod - ifodalayapti, yaratayapti.

Televizion janrlarning vujudga kelishi ikki manbaga asoslanadi:

Birinchisi: avvalgi adabiyotdagi an'anaviy janrlarning televideniye ga kirib kelishi. Misol: ocherk - adabiyotda va televideniya da.

Ikkinchisi: yangi televizion texnologiyalarning kirib kelishi tufayli paydo bo'lgan janrlar.

Texnikaning o'ziga xos xususiyatlaridan, imkoniyatlaridan vujudga kelgan. Masalan: ko'chma televizion stansiyalar; reportaj, namoyish, to'g'ridan-to'g'ri efirga uzatish.

Axborot janrlarida asosiy nuqtai nazar korxonalariga, muassasalarga, ishlab chiqarish jarayonlariga, maishiy mavzularga, tadbirlarga qaratilgan bo'ladi. Voqealarni ko'rsatishdan maqsad ommani boxabar qilish, sodir bo'lgan hodisa va jarayonlardan voqif qilish. Axborotda asosiy mezon tezkorlik bo'lib, to'g'ridan-to'g'ri jarayonlar olinib ko'rsatilishi, tomoshabin voqealar shohidi bo'lishini ta'minlash joizdir.

Joylardan reportajlar olib borish, voqealarga sharhlar berish, ishtirokchilardan intervyular olish, suhbatlar uyushtirish axborot asosini tashkil qiladi.

Sharh - muhim voqealarga, ijtimoiy-siyosiy hodisalarga, ilmiy madaniy-maishiy, sport mavzulariga, tadbirlariga shu soha bilimdonining chiqishi, sharh berishi, ommaga tushuntirishi. Bu jarayon kadrda va kadr ortida bo'lishi mumkin.

Intervyu - bir kishi yoki bir necha kishi bilan jurnalistning muloqoti. Tomoshabin bu muloqotning guvohi sanaladi. Bu yerda boshlovchi bilan suhbatdoshning bilim saviyasi, keng qamrovliligi, qiziqtiruvchi savollariga javob bera olishi, mavzuga aloqadorligi muhim ahamiyatga ega hisoblanadi. Rejissor ham, jurnalist ham shaxs bilan ma'naviy va ruhiy aloqani o'rnatish kerak. Intervyuda samimiyat, hozirjavoblik yo'qolmasligi shart. Kutilmaganda to'satdan tashkil qilingan muloqot tomoshabinga qiziq tuyuladi. Tamoshabinning ko'rsatuvga bo'lgan ishonchini ortib borishiga sababchi bo'ladi.

Presskonferensiya - ko'pchilik bilan muloqot. Bunda rejissor bilan jurnalistga katta mas'uliyat yuklanadi. Ular jarayon uchun tayyorgarlik ko'rishi kerak. Mavzu ko'p qirrali, uni har tomonlama yoritish lozim. Ssenariy rejasi, uning kompozitsion tuzilishi, beriladigan savollar ko'lami va muammolar yechimi, ishtirokchilar bilan muloqot shakli o'ylangan bo'lishi kerak.

Reportaj - sodir bo'layotgan muhim voqeani to'g'ridan-to'g'ri o'z holicha aniq va jo'shqin ko'rsatishdir. Bunga misol qilib konsert, futbol, majlis, bayram va boshqalarni olish mumkin.

Reportajning quyidagi turlari mavjud.

1. To'g'ridan-to'g'ri reportaj - televizion texnika vositasida biror bir voqeani izohsiz, ijodkorning aralashuvisiz, ishlov bermasdan, kadrlashtirib uzatish, bevosita ko'chirish, muhrlash va tayyorlash jarayonidir. Bu jarayon quyidagilarni talab qiladi:

- a) mavzu va joyni tanlash;
- b) texnik imkoniyatlarni o'rganish;
- v) kameralar joylashadigan nuqtalarni aniqlash;
- g) voqea dasturi bilan tanishish.

Bularni amalga oshirishda rejissor bilan operatorning rejalarini tanlashi, ifodali imkoniyatlardan foydalanishi, ruhiy mazmun berishi muhim ahamiyatga ega hisoblanadi.

Voqeani to'g'ridan-to'g'ri ko'rsatuvda montaj jarayoni va uning talqini muhim rol o'ynaydi. Bunday jarayonlarga tantanali majlislar, ko'rgazmalarning ochilishi, festivallar, universiadalarni misol qilish mumkin.

Voqeyi reportajlar - bu reportajlar boshlovchi-suxandon tomonidan sharhlanadi. Bunda rejissor tomonidan jurnalistga katta talablar qo'yiladi. Olib boruvchining voqeadan boxabarligi, keng tushunchaga ega ekanligi, xilma-xil hujjat va manbalardan foydalanib tomoshabinga yetkaza olishi ahamiyatlidir. Bunday holatlarda rejissor va

operator jurnalist gaplarini ochib berishi, tasvir bilan to'ldirishi, nozik tomonlarini ilg'ab olishi, unga ulgurishi muhimdir.

Muammoli, tashkil qilingan reportajlar – bunday reportajlarda qatnashuvchilar tanlanadi, voqealar sodir bo'lish joyi aniqlanadi, oldindan tayyorgarlik rejalashtiriladi. Yozilgan ssenariyga asoslanib rejissor va muallif-jurnalist muammoni ko'taradi, tahlil qiladi, yechimini topadi. Tomoshabinga havola qilinadi. Bunday reportajlar avvaldan o'rganiladi va mashqlar qilinadi.

Publitsistik janrlar -bunday ko'rsatuvlarning asosini aniq hujjatlar, haqiqiy hayotiy lavhalar tashkil etadi. Muallif bilan jurnalistning munosabati va bu voqealar talqini, uning nuqtai nazari muhim hisoblanadi. Voqea hujjatlarini to'plash, ularni tanlash, qayd qilish hamda tahlil etish rejissor va jurnalist mahoratiga bog'liqdir. Shakl hamisha mazmunga xizmat qilishi kerak. Demak u, mazmunning rang-barangligiga, bo'yoqlarning boyligiga, sifatlarning hilma-xilligiga, muallifning bu ob'ektda bo'lgan emotsional munosabatiga bog'liq. Mana shu munosabatlar, yuqorida ta'kidlab o'tganimizdek asarning janrini belgilaydi. Mazkur asarda aks ettirilgan voqea va xodisalarni, rejissor qanchalik chuqur his etsa, ularga dardkash bo'la olsagina, shunchalik spektaklning tashqi qiyofasi va ta'sirchan vositalardan qay yo'sinda foydalanish kerakligini o'zi ifodalab berishi mumkin. Bu esa o'z navbatida spektaklning janrini belgilab beradi.

Bo'lajak spektaklning shakl va mazmuni to'g'risida chuqurroq fikr yuritganimizda, mazkur asar uchun har bir rejissor p'esaning mazmun mohiyatini chuqurroq tafakkur qilish orqali, asarda shakl topadi va faqat shu shaklgina asarning mazmuni va g'oyasini to'la ochib berishi mumkinligiga amin bo'ladi. Buning uchun esa har bir parcha, qaxramonlarning so'z va xatti-harakatlari orqali muallif tomonidan berilgan kichik sahna va voqealarni o'ylab topilgan shakl doirasida bir tizimga tizib chiqib hosil bo'lgan manzarani tasavvur ko'zgisida yorqinroq gavdalantirish zarur bo'ladi. Har qanday shakl, asar mazmunidan kelib chiqmog'i lozim. Buning uchun esa asarning mag'iz-mazmuni ichiga chuqurroq sho'ng'ish, bir marta topilmasa, yana sho'ng'ish, qidirish kerak bo'ladi. Pyesaga yuzaki yondoshgan odam hech narsa topolmasligi aniq. "Qanday" degan savolga javob topishdan oldin, "Nima", "Nima uchun" degan savollarga javob qidirish zarur.

Agar soddaroq tilda tushintiradigan bo'lsak, shu spektakl bilan men nima demoqchiman? bu narsa menga nima uchun kerak? degan ikki savolga to'g'ri va samimiy javob topilsa uchinchi "qanday" degan savolga javob topilishi aniq.

Tahminiy, noaniq tasavvur hosil qilish orqali yaxshi shakl topilishi hom hayollikdir. Topilgan shakl ham o'rtamiyona, ta'sirchang bo'lmaydi. Qachonki asarning g'oyasi, mazmuni ijodkorning ongiga singib, miyyasini tamoman band eta olsa, yuragini bezovta qilib kuydirsagina ijodiy to'lg'oq orqali tug'ilish ro'y beradi. G'oya sizning xis-xayajoningizni qo'zg'atsa, halovotingiz yo'qolsa, ijodkor sifatida

tasavvuringiz ilhomlanadi. Berilgan mazmun va g'oyani ifodaviy aks ettirish uchun shakl qidirasiz. Spektaklning ijodiy g'unchasi, u yoki bu sahna yechimi, rejissorlik ranglari shu tarzda ko'z o'ngingizda namoyon bo'ladi. Ular shoshma-shosharlik bilan emas, xaqiqiy to'lg'oq tutib tug'iladi. Shunday shaklgina betakror, yagona bo'lishi mumkin. Shaklni spektaklga tashqaridan turib yopishtirib bo'lmaydi. U asar mavzusi va mazmunidan kelib chiqishi zarur. Ayrim rejissorlar spektakl shaklini boshqalar tomonidan topilgan, yoki o'zining oldingi spektaklida topilgan qoliplarga solishga harakat qiladi. Yangi mazmun hamisha yangicha shaklni talab qiladi. Shuning uchun har bir spektakl yangidan, "oq qog'oz"dan boshlanishi lozim. Teatr tarixini o'rganish albatta kerak. Lekin o'z davri va tarixiy jarayonlarda foyda keltirgan shakllar va usullarni o'rganib, qanday bo'lsa shundayligicha yangi spektakl uchun foydalanish maqsadida o'rganmaslik kerak. Aksincha orttirilgan tajribalarni tahlil qilib, tafakkur tarozisida tortib, undan yangicha hosil olish kerak deb o'ylayman. Shundagina rejissor yaratgan asar tomashabinga maqul bo'lishi, ular ko'nglidan joy olishi va rejissor mehnati o'z mevasini beradi deb o'ylayman.

Foydalanilgan adabiyotlar

1. J.Mahmudov, H.Mahmudova Rejissura asoslari Toshkent: 2008
2. Usmonov R. Rejissura T: 1997
3. Qobilov H Musiqali teatr rejissorligi. T: 2021
4. Abdullayeva M Rejissura T: 2016
5. Jo'ra Mahmud Rejissura tarixi va nazariyasi T: 2020
6. Abdullayeva M Sahna mahorati maktabi T: 2014

MILLIY CHOLG'ULARIMIZ SOZGARLIGIDA USTA USMON ZUFAROV FAOLIYATINING O'RNI

Iqbol Sobirjonovna Tashpulatova
Yunus Rajabiy nomidagi O'ZMMSI

Annotatsiya: Ushbu maqolada milliy cholg'ularimiz sozgarligi amaliyotida Usta Usmon Zufarov ijodiy faoliyatining o'ziga xos ahamiyati va o'rni haqida so'z yuritiladi. Xususan Usta Usmon Zufarovning milliy cholg'ularimizdan bir nechtalarini takomillashtirish yuzasidan olib borgan tajribalari keltirib o'tiladi.

Kalit so'zlar: usta, Usmon Zufarov, sharq musiqasi, sozgarlik, cholg'u, dutor, tanbur, sato, g'ijjak, karnay

THE ROLE OF MASTER USMAN ZUFAROV'S ACTIVITY IN THE TUNING OF OUR NATIONAL INSTRUMENTS

Iqbal Sobirjonovna Tashpulatova
UzNMAI named after Yunus Rajabi

Abstract: This article talks about the special importance and role of the creative activity of Usta Usman Zufarov in the practice of tuning our national instruments. In particular, the experiences of Usta Usman Zufarov in improving some of our national musical instruments are mentioned.

Keywords: master, Usman Zufarov, oriental music, sozgarlik, musical instrument, dutor, tanbur, sato, gijjak, trumpet

Usta Usmon Zufarov - sharq musiqa asboblari ustasi, o'ymakor naqqosh. O'zbekistonda xizmat ko'rsatgan san'at arbobi. Usta Usmon Zufarov haqida so'z yuritar ekanmiz uning benazir iste'dodi, yaratgan cholg'u asboblari va ko'plab ijobiy hislatlari beixtiyor ko'z oldimizga keladi.

Usta Usmon Zufarov 1894 - yili Toshkent shaxrining Katta hovuz mahallasi Tol ko'chada istiqomat qiluvchi Zafar konchi va Mirne'mat qizi Xoshiya bonular oilasida dunyoga keladi. Taqdirning achchiq o'yinlari yosh Usmonni juda erta ota mehridan judo qiladi. Usmonning onasi Xoshiya bonu esa ikki bola bilan yolg'iz o'zi qoladi. Ammo, Usmon bolaligidan juda tirishqoq va o'ta zehnli bola bo'lganligi bois onasiga har ishda ko'makchi bo'ladi.

Yosh Usmonni kunlarning birida onasi Usta Toshboyning uyiga hunar o'rgansin degan maqsadda olib boradi (1906-1912). Ustaning uyida olti yil davomida tahsil olgan Usmon Zufarov, 1912 - yilda o'zining mustaqil faoliyatini boshlaydi. Usta

Usmon ustoz Usta Toshboy Sulton o'g'lidan asosan an'anaviy sozgarlik sirlarini o'rganib, milliy cholg'ularimizning barcha turlarini risoladagidek ishlash malakasini hosil qilgan edi. Ammo dolg'ali inqilobiy davrning keskin talablari Usta Usmonni an'anaviy sozgarlikda misli ko'rilmagan amallarga qo'l urishga majbur etdi. Oqibatda, Usta Usmon yigirmanchi yillarning boshida an'anaviy sozgarligimiz tarixida shu vaqtga qadar ko'rilmagan ajoyib bir cholg'u-karnayli katta g'ijjak yaratdi.

Aslida, bu g'ijjak an'anaviy asoslarda qirma usulida yasali, yumalok qorin, dasta va oyoq kabi qismlardan tashkil topdi. Ammo bu qismlar odatdagi g'ijjaklarning shu kabi qismlariga qaraganda uch-to'rt barobar katta edi. Shu sababli bu g'ijjakning bo'yi o'rta bo'yli odam bo'yiga teng bo'ldi. Buning ustiga, Usta Usmon bu g'ijjakka milliy cholg'ularimizga mutlako mansub bo'lmagan yangi qism pastdan yuqoriga tomon kengayib boruvchi, to'rt qirrali egma karnay o'rnatdi. Bu karnay g'ijjak qornidan boshlanib, dasta tepasida tugaydi va bevosita g'ijjak ovozini kuchaytirishga xizmat qiladi.

Puflab chalinadigan cholg'ularga monand bu karnayni Usta Usmonning ijodkorona ish tutib, kamon bilan chalinadigan g'ijjak cholg'usiga o'rnatishi sozgarlik sohasi bo'yicha kutilmagan yangilik bo'ldi. Biroq bu g'ijjak tayyorlangan o'sha yillarda milliy musiqa madaniyatimiz va cholg'ularimizga nisbatan o'ta shovinistik va nigilistik qarashlar avj olgan edi. Ularga qarshi biror juyali munosabat bildirish oson emasdi. Bu boroda siyosat sohasi o'z yuliga, ammo san'at sohasida buni ado etish nihoyatda mushkul edi. Usta Usmon esa mazkur g'ijjakni yaratish orqali O'sha darning noo'rin talablariga qarshi ijodiy amaliyot bilan o'rinli munosabat bildirdi. Bu o'rinda Usta Usmon ta'lim olgai Toshkent sozgarlik maktabining barhayot an'analari asrlar qariga teran ildiz otganini e'tirof etmoq lozim. Aks holda, bu g'ijjak sozgarlik jihatidan bu qadar mukammal yaratilmagan bo'lur edi. Ana shu holat, benazir shoir Xislatni qo'lga qalam olib, "bu g'ijjak ta'rifida" maxsus she'r yozishga ilhomlantirdi:

*Bu g'ijjak fo'rmasini Usta Usmon,
O'zi uylab, o'zi ishlab chiqorg'on.
Chiqarib tovushining ham haddan ortug',
Tiyotur kattasiga qildi tortug',
Debon qurgon zamon tahsin-u hayhot,
Olub manzur, qilib berdi mukofot.
Manam birga edim yonida lekin,
Xabardorman evazin berganidin.
Ko'rub bu antiqa san'atni Hislat,
Dedi: Usmon, yasha, otangga rahmat.*

Hislatning qalb harorati bilan bitilgan bu soʻzlari Usta Usmonning anʼanaviy uslubda yaratilgan cholgʻusiga qarata aytilgan tasanno edi. Aslida esa, bu gʻijjakning timsolida, shunchaki, oddiy bir xunarmandning shaxsiy mahorati emas, balki milliy cholgʻularimizning asossiz ravimda tahqiromoʻz kamsitilishiga (“ovozi past”, “koʻpchilik eshitmaydi” kabi) qarshi asosli javob oʻz mujassamini topgan edi. Oradan koʻp ham vaqt oʻtmadi. Endi Usta Usmon anʼanaviy sozgarlikdan butunlay farq qiluvchi amaliyotga qoʻl urdi. Bu amaliyot ovrupo sozgarligiga monand faoliyatdan iborat edi. Shuning uchun ham ish boshlashdan avval yaratilajak cholgʻularning chizmalari tayyorlandi.

Hozirda biz na oʻlchamlari va na boshqa koʻrinishlari aks etmagan bu chizmalarga qarab, yasalajak cholgʻular haqida aniq, tasavvur hosil qila olmaymiz. Cholgʻularning qismlari va ularni yigʻish jarayoni va tartiboti haqida esa aniq bir fikr aytish amrimahol. Ammo, Usta Usmon uchun cholgʻularning shaklinigina namoyon qiluvchi mana shu chizmalarning oʻzi yetarli boʻldi. Qolgan barcha amal va jarayonlar esa uning hofizasida saqlangan. Shunday boʻlsada, Usta Usmon sozgarlik jixatidan tengsiz cholgʻularni yaratdi. Bular antiqa gʻijjaklar boʻlib, ular tuzilishining yarmi Ovrupo sozgarligi anʼanalari asosida ishlangan boʻlsa, qolgan yarmi esa Usta Usmon ijodiy tafakkurining kuchi bilan yaratildi. Boshqacha aytganda, bu cholgʻularda Ovrupo sozgarligi bilan sharqona sozgarlikning sintezi oʻz mujassamini topdi. Ammo bu oʻrinda biz uchun Usta Usmonning Ovrupo sozgarligi boʻyicha amalga oshirgan ishlari eʼtiborlidir. Chunki, uning bu cholgʻular uchun ishlagan qismlari ularning nisbatan kattarok oʻlchamlarda tayyorlanganini hisobga olmaganda, Ovrupo sozgarlarining ana shunday ishlaridan deyarli farq qilmaydi. Jumladan, Usta Usmon ishlagan antiqa gʻijjaklarning dastasi huddi Ovrupo sozgarlari ishlagan skripka dastasi yangligʻ sathi tekis boʻlib, yuqoridan pastga to-mon kengayib tushgan. Usta Usmon, shuningdek, bu cholgʻularning boshlari (golovkalari)dagi oʻrama (zavitok)lari, quloqlari, harraklari, tor tutgich (strunoderjatel)lari va xatto qorinlaridagi ovoz teshik (efa)larini ham aynan skripka monand qilib zoʻr mahorat bilan ishladi. Bulardan maʼlum boʻladiki, Usta Usmon oʻsha yigirmanchi yillardayok Ovrupo sozgarligi amaliyotlaridan yaxshigina xabardor boʻlgan ekan va shu asosda u ikki xil koʻrinishdagi antiqa gʻijjaklarni yaratgan ekan (yana shu yillarda Usta Usmonning odatdagi skripkalarni ham yasagani haqida maʼlumotlar bor - Z.T.)

Shuni alohida eʼtirof etish lozimki, bu cholgʻularni Usta Usmon biror idora maʼmuriyatining buyrugʻi yoki boʻlmasa, biror odamning shaxsiy buyurtmasi boʻyicha yaratgan va yasagan emas. Aslini olganda, bu cholgʻular Usta Usmonning ijodiy tashabbuskorligi, yanada aniqroq qilib aytganda, millatparvarlik tuygʻusining beqiyos mevasidir. Usta Usmon karnayli va antiqa gʻijjaklar kabi moʻjizaviy cholgʻular yaratish orqali ularga oʻz munosabatini bildirdi va butun umri mobaynida milliy sozgarlik anʼanalariga cheksiz sadoqat saqlab qoldi.

Usta Usmon Zufarov (1894-1981) o'zbek milliy musiqa san'ati va xalqi manfaatida sadokat bilan xizmat qilgan O'zbekistonda xizmat ko'rsatgan san'at arbobi. U yasagan cholg'ular bugungi kunda sozgarlar uchun namuna (etalon) bo'lib xizmat qiladi. Usta Usmon Zufarov 100 dan ortiq shogirdlar tayyorlagan.

Musiqashunos Avedova Usta Usmon Zufarov ijodini yuksak baxolab, o'zining "Isskustvo oformleniya o'zbekskix mo'zikalnix instrumentov" nomli kitobida: "Ustaning iqtidorli ekanligi va uning qo'lidan ko'plab sozlarni ovoz taratish sifatiga cholg'uning badiiy bezaklariga qarab o'zbek xalqi ijodining asl durdonasi deyish mumkin", - deb ta'kidlaydi.

Qadimgi mohir soz yasovchi ustalar cholg'uni yasashdan oldin uning xomashyosiga katta ahamiyat berganlar. Iloji boricha quyosh nuri ko'prok tushadigan daraxtlarni tanlashgan. Usta Toshboy Sultonovning shogirdi usta Usmon Zufarov ana shunday moxir ustadardan biri bo'lgan. U yuzdan ortiq tanbur, dutor cholg'ularini o'z uslubida kashf etgan. Uning yasagan cholg'ulari nafaqat Toshkentda, balki butun dunyoga mashhurdir. Usta Usmon yasayotgan cholg'ulariga juda katta qiziqish bilan yondashib, o'zgacha tarzda yasashga harakat qilgan. Ayniqsa, u cholg'ularga badiiy bezaklar berib ishlashni yoqtirgan.

Usta Usmon Zufarov 1922 yillarda yog'och o'ymakorlik sirlarini toshkentlik moxir usta Abdumutal Tursunboev hamda uning o'g'li Nabijonlardan o'rgangan. Usta Usmon yog'och o'ymakorligi san'atini (o'yib yasash usulini) birinchilardan bo'lib qo'llagan ustalardan hisoblanadi. Dutor bo'g'iziga ornamental bezaklar berib, quloqlari va xarragiga turli xil ko'rinishlarni o'ylab topgan va aynan shunday uslubda bezak berishni o'zi yasagan dutor tanbur va sato cholg'ularida yo'lga qo'ygan.

1936 yil Moskvada bo'lib o'tgan O'zbekiston san'atkorlarining birinchi quriltoyida Usta Usmon tomonidan yasalgan dutor, tanbur, doyra cholg'ulari o'zining boy bezaklari, yasalish uslubi, tovushlarning mayinligi bilan ko'rgazmalar namoyishida ajralib turgan.

1934 yilda San'atshunoslik ilmiy tekshirish instituta qoshida eksperimental laboratoriya tashkil topadi va u joyga ustalardan toshkentlik Usta Usmon, Xoji Oxun hamda buxorolik Toyir Maxmudov ishga taklif qilinadi. Usta Usmonning aytishicha, musiqa cholg'usining kosaxonasi qanchalik yupqa bo'lsa, cholg'uning tovushi shunchalik jarangli bo'ladi. Aksincha, qanchalik qalin bo'lsa, uning tovushi jarangsiz bo'ladi. U dutor tovushining jarangli chiqishi uchun yillar davomida yaxshi quritilgan xomashyoni to'g'ri tanlash, dastani yong'oq, o'rik daraxtidan yasash, torlarini esa toza ipakdan tayyorlash kerakligini ta'kidlab o'tadi. Usta Usmon juda didli, nozik tabiatli inson bo'lganligi tufayli, yasagan cholg'ulari ijrochini ruhlantirib ijro saviyasiga ham ta'sir ko'rsatar edi.

Usta Usmon tomonidan ayniqsa an'anaviy dutorning ko'rinishi, uning bezaklariga ham alohida e'tibor berilgan. U dutor cholg'usi bo'g'iz qismining orqa

tomoniga sayrayotgan bulbul tasvirini tushiradi. Usta Usmonga tegishli bo'lgan o'ziga xos ana shu tasvir hozirgi kungacha o'z ko'rinishini o'zgartirmagan. Bunday tasvirni faqatgina usta Usmon Zufarovning dutorlarida ko'rishimiz mumkin va bu ustaning o'ziga xos imzosidir desak mubolag'a bo'lmaydi. Ustaning tong'ich farzandi bo'lmish usta To'xtamurod Zufarov ham otalari izidan borib cholg'u yasash ilmini, uning sir-asrorini, egallagan sozgar ustalardan hisoblanadi. Usta Usmon yaratgan barcha cholg'ular, shuningdek usta To'xtamurod Zufarovning dutorlari ham O'zbekiston davlat konservatoriyasi "Milliy cholg'u" ilmiy-ishlab chiqarish eksperimental laboratoriyasi muzeyida saqlanib kelinmoqda.

Usta Usmonning nabirasi usta Anvar Zufarov ham bobosining an'alarini davom ettirgan holda, dutor cholg'usini yasab, yosh dutorchi sozandalarni cholg'u bilan ta'minlashga, ushbu tasvirning umrini uzaytirishga o'z xissasini qo'shib kelmoqda. Hozirda kollej o'quvchilari, konservatoriya talabalari, "Dutorchilar" ansambli sozandalarning qo'lida usta Usmon Zufarov dutorlari bilan bir qatorda, usta Anvarning dutorlarini ham ko'rishimiz mumkin.

Usmon Zufarov bo'lajak soz uchun yog'och tanlash borasidagi barcha sir-asrorlarni ustoz ustoz ustoz usta Toshboydan chuqur o'rgangan. Cholg'u yasashida asosiy narsa hom-ashyoni to'g'ri tanlash xisoblangan. Soz sifatli chiqishi va o'ziga xos sado berishini ta'minlovchi tut daraxtini mahalliyilarini aylanib izlab yurishdan erinmagan va uni bir ko'rishda cholg'u uchun yaroqli yoki yaroqsiz ekanligini ajrata olgan. Ular boshqa ustalardan farqli o'laroq, dutor bo'g'izi (dasta va kosani birlashtiruvchi qismi) uchun yong'oq daraxtining eng yaxshi joylaridan foydalangan.

Usta Usmon cholg'ular dastasidagi pardalarni ajratib turuvchi bog'lanmalarini qo'yning to'rta ichagini cheyratib (o'rab) yasagan. Hozirgi kunda bunday usulda bog'lanmalar tayyorlash, afsuski, O'zbekistondagi xech bir cholg'u yasovchi usta ishlarida kuzatilmaydi va bu Zufarovlar oilasida an'ana sifatida saqlanib kelinmoqda. Usta Usmon Zufarovning ko'p yillik izlanishlari uch bo'lakli dutor, tanbur va soz cholg'ularining yaratilishiga zamin yaratdi.

Sozgar Usmon Zufarov tayyorlagan milliy cholg'ular o'zining go'zalligi, yuksak did bilan bezatilganligi bilan boshqalardan ajralib turadi. Usta yasagan cholg'ular, asosan, qimmatbaxo sadaf, xayvon suyagi, kadama va uyma nakdshar bilan bezatilgan. Ayniksa, ustaning dutor bo'g'ziga gul bilan bulbul siymosi yog'och uymakorligi san'atida aks ettirganligi barchaning e'tiborini tortadi, Usta Usmon bu o'yma naksh orqali "gulning go'zalligini bulbul tarannum etganidek, dutor ham milliy musiqamizning go'zaligini o'z oxanglari bilan tarannum etadi" degan chuqur majoziy ma'noni tushuntirmoqchi bo'ladi.

Foydalanilgan adabiyotlar

1. Zufarov T. Soz va sozgarlik tarixi. – Toshkent.: 2014.

2. Zufarov T. Milliy sozgarlik an'analariga sadoqat. Umrboqiy sozlar mavzusidagi Respublika ilmiy-amaliy konferensiya materiallari. – Toshkent.: 2015..
3. Tosheva M. Dutor ijrochiligida sozgarlikning o'rni va ahamiyati. – Toshkent.: 2020

USTOZ-SHOGIRD AN'ANALARIDA PEDOGOGIKANING O'RNI

Navro'zbek Xakimjon o'g'li Sobirov
O'zDSMI

Annotatsiya: "Ustoz-shogird" an'anasi xalqimiz orasida, xususan, barcha sohalarda qadimdan saqlanib kelayotgan qadriyat hisoblanadi. Mazkur maqolada qadimiy qadriyatlardan biri sanalgan ustoz-shogird an'anasining yosh avlod, yosh kadrlar faoliyatida va hayotida muhim o'rni hamda ustoz-shogird an'anasida, ayniqsa, pedagogika, tarbiyaning ahamiyatli jihatlari to'g'risida fikr yuritiladi.

Kalit so'zlar: ustoz, shogird, tarbiya, an'ana, ma'naviy meros, pedagogik mahorat, iste'dod, urf-odat, ma'naviyat

THE ROLE OF PEDAGOGY IN THE TRADITION OF TEACHER-DISCIPLINE

Navruzbek Hakimjon oglu Sobirov
UzSIAC

Abstract: The tradition of "teacher-disciple" is a long-standing value among our people, especially in all fields. This article discusses the important role of the teacher-disciple tradition, which is considered one of the ancient values, in the activities and lives of the young generation, young personnel, as well as the important aspects of the teacher-disciple tradition, especially pedagogy and education.

Keywords: teacher, student, education, tradition, spiritual heritage, pedagogical skill, talent, tradition, spirituality

O'zbekiston Respublikasida ta'lim-tarbiya tizimini yanada takomillashtirish, o'qitish va tarbiyalash mazmuniga milliy qadriyat va an'analarni singdirish, ularni ilg'or g'oyalar bilan boyitishga yunaltirilgan keng ko'lamdagi sa'y-xarakatlar amalga oshirilmoqda. Istiqlol sharofati bilan ajdodlarimiz tomonidan asrlar davomida yaratib kelingan bebaho ma'naviy meros, unutilgan qadriyatlarni qayta tiklash, milliy o'zlikni anglash masalasi davlat dasturi darajasida amalga tatbik etilmoqda.

Milliy tarbiya xalq nomi va uning tarixi bilan chambarchas bog'liq. O'tmish madaniy-pedagogik meros va an'alar yoshlar tarbiyasi uchun muhim vosita bo'lib xizmat qiladi. Ta'lim muassasalarida milliy tarbiyani samarali tashkil etishda "Ustoz-shogird" an'analari muhim ahamiyatga ega. "Ustoz-shogird" an'analari - yoshlarda kasbiy mahoratni tarbiyalash, ularning ma'naviy-ma'rifiy salohiyatini oshirish, izlanish, ijod qilish, bir so'z bilan aytganda, har tomonlama yetuk shaxsni

shakllantirishda o'ziga xos tarbiyaviy ta'sir ko'rsatishi bilan katta ahamiyat kasb etadi. Yana bir xarakterli jihati shundaki, undan foydalanish natijasida ta'lim oluvchida o'z imkoniyatlariga ishonch, vaziyatni to'g'ri baholash hamda irodaviy sifatlar shakllanadi, qolaversa, talabaning ijtimoiy faolligi ustozlar nazoratida bo'ladi. Ustozning eng buyuk burchi - yurt ravnaqiga o'zining munosib hissasini qo'sha oladigan, aql-idrokli, faxm-farosatli va qobiliyatli shogirdlar tayyorlashdan iborat. Ustoz yaxshi shogird tayyorlash uchun avvalo uning o'zi kasbiy salohiyatli, ma'naviy barkamol, keng dunyoqarash va sog'lom fikrga ega bo'lishi lozim.

Qadimdan ustoz-shogirdlik an'analarida ustoz nafaqat shogirdiga yo'l- yo'riq, ko'rsatma beribgina qolmay, o'z navbatida, ularni mustaqil faoliyatga tayyorlagan hamda o'zidan keyin ish-tajribani, bilim va mahoratni avloddan- avlodga o'tishiga imkoniyat yaratgan.

Ustoz-shogird an'analarida quyidagi pedagogik tamoyillar muhim o'rin tutadi:

- onglilik va faollik, ya'ni egallayotgan u yoki bu faoliyatning o'ziga xos jihatlari, mohiyatini ongli tarzda to'liq anglab yetish, uning istiqboli va ravnaqi yo'lida faollik bilan harakat qilish;

- ilm-fanning sir-asrorlarini egallashda puxtalik;

- ta'lim-tarbiyaning turmush, hayot bilan chambarchas bog'liqligini inobatga olish;

- mutaqillikka, ijodiy izlanishga yo'naltirib borishda nazariy bilimlarning amaliyot bilan bog'liqligini hisobga olish;

- uqitish, tarbiyalash mazmuni va shogirdlik bosqichlarining izchillik bilan belgilab qo'yilgan anik mantiqiy tartibga ega bo'lishi;

- shogirdning yosh va o'ziga xos xususiyatlarini hisobga olish.

Demak, uzluksiz ta'lim tizimida "Ustoz-shogird" an'alaridan foydalanish ko'zlangan samarani beradi. Pedagogik ta'limot g'oyalari ko'ra amaliy ko'nikma va malakalar bevosita tinimsiz o'z ustida ishlash va orkali shakllanadi. "Ustoz-shogird" an'anasi esa o'quvchilar, talaba- yoshlar hamda yosh pedagoglarda ijodiy izlanishni vujudga keltirishi, pedagogik faoliyat jarayonida ularning individual xususiyatlarini inobatga olgan holda yondashishi, shogirdidagi iqtidorni yanada rivojlantirish uchun qulay shart-sharoitlarni yaratishi bilan ahamiyatlidir. Bu kabi holatlar yoshlarda nafaqat o'z kasbiga mas'uliyat bilan yondashish, balki kattaga hurmat, o'z kasbiga sadoqat, milliy qadriyatlarni e'zozlash kabi ma'naviy-axloqiy sifatlarni ham tarbiyalaydi. Farzand tarbiyasida sharqona, qadimiy ajdodlar urf-odatlarini, an'analari, axloq-odob qoidalariga amal qilishda. xalqimizning milliy tarbiya tizimidan unumli foydalanishga alohida e'tibor berish va bu borada ustozlar o'z kuchi, aql-zakovotini ayamasliklari lozim.

Hayotda yozilmagan, ammo unga amal qilinmasa, xunuk oqibatlariga olib keladigan qonunlar bor. Shulardan biri ustoz va shogirdlik munosabatlaridir. Xalq

orasida ustoz va shogirdlik odobi, qadriyati, muloqot shartlari ana shunday yozilmagan qonunlar shaklida qadim yillardan buyon yashab, kamolga yetib, rivojlanib kelmoqda. Biron bir kasb egasi yo'qki, u ustoz ko'rib kamolga yetmagan bo'lsin. Ustoz va shogirdlik rishtalari juda nozik bo'lib, sal qaltis harakat qilinsa, uzilishi, keyin ulanganda ham tugun qolishi mumkin. Ana shunday hol yuz bermasligi uchun, avvalo, shogird ustoziga cheksiz mehr qo'yishi, ishonishi, uning har bir so'zi, xatti-harakatini tushunishi, unga rioya qilishi shart. Shogird ustozidan o'rganganlarini maromiga yetkazib, mustaqil ish boshlashdan oldin ustozini rozi qilib, duosini olishi ham odat tusiga kirgan. Duo olmagan shogirdlarning esa kosasi oqarmagan, biri ikki bo'lmagan. Rozilik olish ko'ngil obodligini ta'minlashdir. Shogirdidan ko'ngli to'lgan ustozgina unga chin dildan fotiha beradi. Xalqimiz «Ustoz ko'rmagan shogird - har maqomga yo'rg'alar» degan hikmatli iborani bejiz to'qimagan.

Darhaqiqat, qaysi sohada bo'lishidan qat'iy nazar ustoz qo'rmagan shogird o'sha sohaga oid tartib-qoidalarni, maromni, alohida yo'nalishni bilmasligi mumkin. Bu esa o'z faoliyati jarayonida bir qancha muammolarni keltirib chiqarishi mumkin.

Sharq xalqlarida ilm o'rgatuvchilar va ustozlarga nisbatan izzat-hurmatda bo'lish farzandlar ongiga singdirilgan. Sharqona odob doirasida ustozni o'z otasidek ulug'lanishi, uni hurmtini saqlash, ustoz ham o'z navbatida shogirdini o'z farzandidek ko'rib, unga o'z hunari yoki kasbi sirlarni o'rgatishi bilan birga tarbiya, odob-axloqdan ham saboq bergan.

“Xususan, nozikta'b adib, nuqtadon olim, XV asr ma'rifatparvarlari darg'alaridan biri bo'lgan Husayn Voiz Koshifiy: "Ustoz va muallimlar hurmatini o'rniga qo'ygan bu dunyoda ham, oxiratda ham saodat topar",-deb yozgan edi. Uning fikricha, to'rt narsa saodat dalilidir: to'g'ri so'z, tavoze, halol kasbu hunardagi mehnat, sir saqlash. Ya'ni, biror kasbga o'rganish yoki hunarni o'rgatish mashaqqatli mehnat ekanligi olim qarashlarida markaziy o'rinda turgan.”¹

Koshifiy ustozlik shartlariga ham to'xtalib: “Bilgilkim, hech bir ish ustozsiz amalga oshmagay va kimki ustozsiz bir ishni qilur ersa, ul ishning asosi mustahkam bo'lmagay”- degan. Kimki ustozsiz ish boshlagan bo'lsa, uning ishi va amali samara bermaydi, ustozning etagini tutib shod bo'l, bir muddat ustozga xizmat qilginda, so'ngra o'zing ustoz bo'l... Agar komil inson kim deb so'rasalar, u pok mazhabli, o'z aybini ko'radigan dono va tamizli kishidir deb aytgil. Unda hasad, gina va baxillikdan asar bo'lmaydi”.

Mashhur faylasuf va mutafakkir, qomusiy ilmlar bilimdoni Abu Nasr alFarobiy (873-930) ustoz-murabbiyga shunday talab qo'yadi: Ustoz o'z shogirdlariga qattiq zulm ham, haddan tashqari ko'ngilchanlik ham qilmasligi lozim². Chunki, ortiqcha

¹D. Malikova. Sharq mamlakatlarida “ustoz-shogird”lik an'analarning shakllanishi va rivojlanishi. Maqola.Science and Education" Scientific Journal / ISSN 2181-0842 April 2022

² Mahkamov U., Tilyaboeva N. Kasbiy mahorat. / O'quv qo'llanma. - T.: TDIU, 2007. -31-b.

zulm shogirda ustozga nisbatan nafrat uyg'otadi, bordiyu ustoz juda yumshoq bo'lsa, shogird uni mensimay qo'yadi va u beradigan bilimdan sovib ham qolishi mumkin.

XV asrda yashab ijod etgan olim va davlat arbobi Mirzo Ulug'bek ustoz-shogird an'anasiga asos solib, bu maktabning rivojlanishiga katta hissa qo'shganligini tarixiy manbalar orqali bilamiz. Alloma bolalarni guruh-guruh bo'lib o'qitish, ularni birgalikda raqobat qila olishga, ustozlarning esa odil va halol bo'lishga, ilmni o'rgatish jarayonida isbot talab qilmaydigan dalillar keltirishni, har bir mashg'ulotni yuksak saviyada o'tkazishga da'vat etadi, ana shu bilangina o'quvchilarni bilim olishga qiziqishi ortishi mumkinligini alohida ta'kidlaydi. Ustoz o'z shogirdiga hech qachon zulm qilmasligi, aksincha beg'araz yordam ko'rsatishi, ular orasidagi hamkorlik samimiy bo'lishi g'oyat muhimligini qayta-qayta uqtiradi.

"Ustoz-shogird" an'anasi boshqa sohalarga qaraganda, ayniqsa, san'at sohasida qadimdan an'anaga aylanib, davom etib kelmoqda. Har bir san'atkor san'at yo'liga kirar ekan, avvalo, o'zi tanlagan yo'nalish bo'yicha biror ustoz qo'liga boradi. Undan san'at sirlarini, bilim va ko'nikmalarni o'rganadi. Ustoz o'z shogirdining kelgusida yetuk san'atkor bo'lib yetishishi uchun astoydil mehnat qiladi, shogirdida bor iqtidorni yuzaga chiqarish, rivojlantirish uchun harakat qiladi.

Ma'lumki, oliy o'quv yurtlarida bo'lg'usi mutaxassis o'qituvchilarga tarbiyaviy ta'sir qiluvchi ustoz-shogird an'analari tajribasi amaliy tasdiqlangan omil sifatida ifodalanadi. Tez sur'atda ilmiy-texnik rivojlanish jarayonini amalga oshirilib borishi natijasida ta'lim jarayonining qirralari mukammallashib borayotganligi, ularning tizimiga yangi pedagogik texnologiyalarni, innovatsion uslublarni keng doirada kirib kelishi kabi hollar bo'lg'usi mutaxassislarni kasbiy taalluqliligi masalalarni aniqlash, ularga o'z vaqtida yordam berish kabi masalalarga e'tibor qaratish, ustoz-shogirdlik an'anasidan o'rinli foydalanish zarurligini keltirib chiqarmoqda. Uning asosida har tomonlama rivojlangan barkamol avlodni tarbiyalab yetkazish masalalari o'z ifodasini topadi.

Xulosa o'rnida shuni aytish joizki, bugungi kunda yosh mutaxassislarni har tomonlama shakllantirishga e'tibor avvalgiga nisbatan tezlashtirish ehtiyoji zamon talabiga aylandi, ularni kasbiy faoliyatini oshirishga qaratilmoqda. Tarixiy sharoitlarining o'zgarishi borasida to'plangan tajribalarni yoshlar ongiga yetkazish shakllari ham o'zgarib bormoqda.

Mustaqillik sharofati tufayli ustoz-shogird an'anasini yanada rivojlantirishning asosiy vazifalardan biri mustaqil O'zbekistonni rivojlantirishga asos bo'ladigan yangi ta'lim tizimining tashkil etilishidir. 1997-yil 29-avgustda O'zbekiston Respublikasi Oliy Majlisi IX sessiyasida qabul qilingan "Ta'lim to'g'risida"gi Qonun va Kadrlarni tayyorlash milliy dasturi uni amalga oshirish uchun huquqiy asos bo'lib xizmat qilmoqda.

Foydalanilgan adabiyotlar

1. D. Malikova. Sharq mamlakatlarida “ustoz-shogird”lik an’alarining shakllanishi va rivojlanishi. Maqola. "Science and Education" Scientific Journal / ISSN 2181-0842 April 2022
2. Mahkamov U., Tilyaboeva N. Kasbiy mahorat. / O‘quv qo‘llanma. - T.: TDIU, 2007.
3. O‘.Q Tolipov. “Ustoz - shogirdlik qadriyatlari”-risola; Toshkent: “Nizomiy nomidagi TDPU”-2015.

DEKORATIV BEZAKLAR QATORIDA BADIY KULOLCHILIK BUYUMLARINING AVLODDAN-AVLODGA O'TIB KELAYOTGAN AN'ANALARI JAHON KULOLCHILIGI MISOLIDA

Nuriddin Muxamadaliyevich Ruziyev
Andijon davlat universiteti

Annotatsiya: Badiiy kulolchilikka oid sopol buyumlaridan bo'lgan vaza ba'zi hududlarda ya'ni Markaziy Osiyo hududlari ko'za deb nomlangan sopol buyumlarini bezatish va ishlab chiqarish bosqichlari haqida ma'lumotlar beriladi. Jahon mamlakatlaridan Misr kulolchiligi, Xitoy va birqancha mamlakatlarda ishlab chiqarilgan ko'zalar va ulardan dekorativ maqsadlarda foydalanish haqida to'xtalib o'tiladi.

Kalit so'zlar: Xitoy ko'zalari, Terrakota, amfora, krater, tasviriy san'at, amaliy san'at, kulolchilik, charx, rasm chizish, shakllantirish

THE TRADITION OF ARTISTIC POTTERY ITEMS AS DECORATIVE DECORATIONS PASSED FROM GENERATION TO GENERATION AS AN EXAMPLE OF WORLD POTTERY

Nuriddin Mukhamadaliyevich Ruziyev
Andijan State University

Abstract: Information is given about the stages of decoration and production of ceramic vases, which are called vases of artistic ceramics, in some regions, that is, in the regions of Central Asia. From the countries of the world, Egyptian pottery, China and several other countries, and their use for decorative purposes, will be discussed.

Keywords: Chinese jugs, Terracotta, amphora, krater, fine art, applied art, pottery, wheel, drawing, shaping

Kirish: Kulolchilik amaliy san'at turlari qatorida uzoq tarixga ega bo'lib, ibtidoiy davrdan bizgacha yetib kelgan san'at turi hisoblanadi. Kulolchilik buyumlari ishlab chiqarish va bezatish texnologiyasi ham yillar mobaynida rivojlanib bormoqda. Sopol buyumlari ham extiyoj va qo'llanishga qarab turli ko'rinishlarga egadir. Sopol buyumlaridan eng ko'p qo'llaniladigan sopol buyumlaridan biri bu vazalar ya'ni ko'zalardir.

Dastlab vazalardan faqat oziq-ovqat va suyuqliklarni saqlash uchun ishlatilgan. Ammo vaqt o'tishi bilan, tabiiy va qimmatbaho toshlardan yasalgan vazalar sajda qilish obyektiga aylandi va jamoat joylari va turar-joy binolarining ichki qismini bezash

maqsadida ham ulardan foydalanila boshlandi. Vazalarga Qadimgi Misr va Qadimgi Rimda extiyoj va e'tibor o'zgacha bo'lgan. Vazalardan ko'pincha hukmdorlarning uylarini bezatish uchun ishlatilgan.

Vaza fransuzcha *vase*, lotincha *vas* - idish ma'nosiga ega. Vazani ko'p xollarda meva, gul va boshqa narsalarni saqlash uchun ishlatiladigan badiiy buyum. Vazalarni turli sopol, shisha, chinni, metall va boshqa xom ashyolardan turli shakllarda yasalganlarini mavjud. Vazalar o'yama, bo'yama, chizma va bo'rtma naqsh, tasvirlar bilan bezatiladi. Sopoldan yasalgan vazalar har qanday interyerning eng qadimiy bezak elementlaridan biridir. Qadimgi dunyoda uying xonalarini bezash uchun ishlatiladigan vazalar uy aholisining farovonligi bilan bog'liq edi.

Vazalar va idishlar ishlab chiqariladigan juda ko'p turli xil materiallar mavjud. Ular orasida keramika, shisha, kristall, metall, yog'och, plastmassa, shisha tolali shisha mavjud. Vazalar yordamida siz bo'sh joyni zonalarga bo'lishingiz mumkin. Ular, shuningdek, xonadagi to'g'ri burchaklarni tekislashi mumkin, bu esa vizual idrok etish uchun yanada yoqimli qiladi. Agar vaza uslubda, rang sxemasida va bezaklarda boshqa narsalar bilan uyg'unlashsa, u holda bo'sh joy vizual ravishda kengayadi.

Keramika buyumlarini tayyorlashda bugungi zamonaviy texnologiyalardan foydalanilmoqda. Endi loyga organik moddalardan tashqari noorganik materiallar ham qo'shilmogda. Sopol buyumlari avvallari qo'l mehnati orqali yasalgan bo'lsa, bugungi kunda ommaviy ishlab chiqarish yo'lga qo'yildi, bu sopol buyumlarini turlari kabi vazalarni ham hilma-hilligi ortdi.

Qadimgi Misr kulolchiligi Qadimgi Misrdan qolgan barcha pishirilgan loy buyumlarini o'z ichiga oladi. Kulolchilik, birinchi navbatda, oziq-ovqat, ichimlik va xom ashyoni saqlash, tayyorlash, tashish va iste'mol qilish uchun uy-ro'zg'or buyumlari bo'lib xizmat qilgan. Bunday narsalarga pivo va sharob krujkalari va suv idishlari, shuningdek, Misr uyida keng tarqalgan bo'lib ishlatiladigan non idishlari, o't o'chirish joylari, lampalar va dumaloq idish stendlari kiradi. Kulolchilikning boshqa turlari marosim maqsadlarida xizmat qilgan. Sopol buyumlar ko'pincha qabr buyumlarida uchraydi.

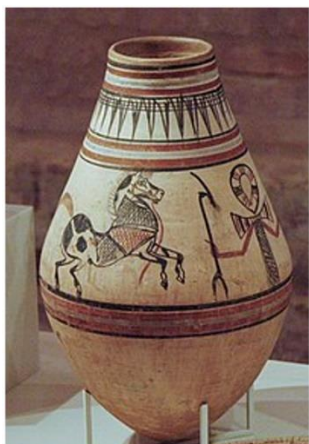

1. Misr kulolchiligiga oid ko'za

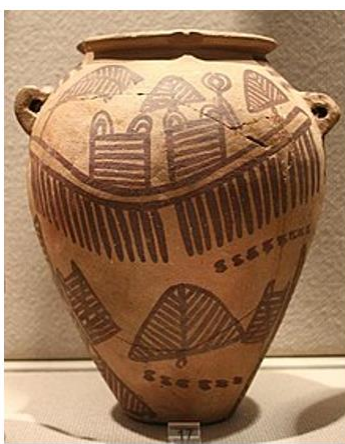

Misr sopol buyumlari bezaklari



Misr kulolchiligiga oid ko'za

Misr kulolchiligining rivojlanishining o'ziga xos xususiyati shundaki, vaqt o'tishi bilan ishlab chiqilgan yangi ishlab chiqarish usullari hech qachon eski usullarni to'liq almashtirmagan, aksincha repertuarini kengaytirgan, shuning uchun har bir buyum guruhi oxir-oqibat o'z ishlab chiqarish texnologiyasiga ega bo'lgan. Misr kulollari turli xil bezatish texnikasi va naqshlaridan foydalanganlar, ularning aksariyati g'ayrioddiy shakllarni yaratish, kesilgan bezaklar, turli xil otish jarayonlari va rasm chizish texnikasi kabi ma'lum vaqtlarni o'z ichiga oladi.

Ko'zalar, kosalar va boshqa foydali narsalar uchun loy qurilish g'ishtlari bilan bir xil tarzda tayyorlangan. Loy mayda tug'ralgan somon bilan yaxshilab aralashtirildi, bu materialning katta yopishqoqligini ta'minladi va ortiqcha namlikni yutdi. Loy oyoqlari bilan yo'grilgan, bu jarayon erta dinastiya qabrlari yozuvlarida "loyni oyoq osti qilish" deb tasvirlangan.



Misr kulolchiligidagi ilk charxlar

Tezkor charx

Misrda kulolchilik rivojlanishiga sabab bo'lgan kulolchilik charxining paydo bo'lishidir. Yuqorida ilk kulolchilik charxining sodda ko'rinishlari tasvirlangan. Shu ishlab chiqarish texnikasi sabab sopolsozlikda sifatli kulolchilik buyumlari orasida katta sopol buyumlar vazalar ishlab chiqarila boshlandi.

Qadimgi Yunon kulolchiligi ayniqsa afinaliklarning kulolchilik buyumlari bu san'atning eng yuqori yutuqlaridan biridir. Yaxshiyamki, yunon adabiyotida keramika ishlab chiqarishning ba'zi tafsilotlari tasvirlangan va keng ko'lamlil qazish va tadqiqotlar butun jarayon haqida aniq tasavvur beradi. Vazalar kulolchilik g'ildiragida qo'l bilan, faqat kompas va o'lchagich yordamida shakllantirilgan. Qon tomirlarini shakllantirish yoki ularning nafis, chiroyli nisbatlarini o'lchashni tekshirish uchun shablondan foydalanish to'g'risida hech qanday dalil yo'q. Ushbu nisbatlar puxta ishlab chiqilgan matematik nisbatlarga asoslanganligini isbotlashga urinishlar bo'lgan. Bu nisbatlar haqiqatan ham mavjud, ammo ular faqat kulolning mahorati bilan erishilgan.

Vazaning maqsadi uning shaklini belgilab berdi, bu esa o'z navbatida shakllantirish usulini belgilab berdi. Deyarli barcha Attika vazalari yunonlar hayotida eng muhim bo'lgan uch xil suyuqlikni: sharob, suv va zaytun moyini saqlash uchun qilingan. Ko'pincha sharobni saqlash uchun idishlar kerak edi. Shu maqsadda idishning eng keng tarqalgan turi amfora, ikkita kuchli tutqichli vaza edi. Suvni tashish va saqlash uchun uchta tutqichli katta idish bo'lgan gidriyadan foydalanilgan.

Yunonlar kamdan-kam hollarda suyultirilmagan sharob ichishgan; odatda suv bilan maxsus mo'ljallangan vazada aralashtirilgan krater. Ichimlik idishlari keng toifani tashkil qiladi, chunki yunonlar turli xil idishlardan suv bilan aralashtirilgan sharob ichishgan



Qadimgi yunon vazalarining asosiy turlari: 1 - amfora; 2 - krater; 3 - hidriya; 4 - oinochoe; 5 - kiaf; 6 - skyfos; 7 - fiala; 8 - riton; 9 - kanfar; 10 - psikter; 11 - kiliks; 12 - ariballos; 13 - pixida; 14 - lekan; 15 - lekitos.

Eng oqlangan va keng tarqalgan kilik edi. Lekif, tor bo'yinli, chashka shaklidagi og'zi va bitta tutqichi bo'lgan baland silindrsimon vaza, odatda zaytun moyi uchun iste'mol qilingan. Tor bo'yin yog'ni ingichka oqimda to'kishga imkon berdi; moy quyilganda tomchilab ketmasligi uchun og'zining ichki qismida o'tkir qirrasini bor edi.



1 - amfora



2 - krater



3 - lekites

Yunon kulolchiligida tasviriy san'at namunalari bilan bezatilgan bo'lib, ularda diniy marosimlar, bayramlar, teatr, sport, qadimgi Afinaning kundalik hayoti haqida bizga qimmatli ma'lumotlarni beradi. Qahramonlar, ularning sarguzashtlari, sevgilari va yutuqlari va xudolar shu davrning kulol rassomlarning eng sevimli mavzularidan bo'lgan. Erkaklar va ayollarning kundalik faoliyati juda batafsil tasvirlangan. Bu tasvirlar orqali erkak va ayolning burchlari, o'yin-kulgilari va huquqlari qanchalik farqli ekanligi aniq ko'rsatilgan.

Xitoy kulolchiligida vazalarning shunisi e'tiborga loyiqki, Xitoy tilidagi "gullar uchun vaza" (花瓶 huāpíng) so'zining talaffuzi "dunyo" so'zining jamiyat yoki dunyo

ma'nosida emas, balki "urush va adovat yo'qligi kabi tinchlik" ning talaffuziga yaqin. Shunday qilib, vazalar tinchlik va totuvlikning ramzlari, koinotning ochilmagan sirlari, bu Buddaning belgisidir. Bunday vazalarda tinchlik va go'zallik aks etadi. Vazalarning shakllari moda va turmush tarziga qarab o'zgaradi. Har bir davr vazalarning go'zalligi va ular uchun o'ziga xos amaliy vazifa haqida o'z tushunchasiga ega edi. Vazalarning 20 ga yaqin asosiy shakllari mavjud. Xitoy vazalari dastlab nafaqat bezak sifatida, balki quyma va suyuq moddalarni saqlash uchun ham xizmat qilgan. Vazalar muqaddas marosimlarni bajarish uchun dafn qutilari va idishlar sifatida ishlatilgan. Vaqt o'tishi bilan ular utilitar funksiyalarini yo'qotib, kolleksionerlarning xohish-istaklariga aylandilar.

Ma'lum bo'lgan eng qadimgi Xitoy vazalari miloddan avvalgi III ming yillikda loydan yasalgan bo'lib, keyinchalik bronza vazalar va sirlangan sopol vazalar paydo bo'ldi. Birinchi chinni buyumlar Xan sulolasi davriga (miloddan avvalgi 206 - milodiy 220) tegishli deb ishoniladi, ammo chinni vazalar faqat Tang davrida (milodiy 618-907), Xitoy madaniyati ko'tarilayotganda va hayotning estetik tomoni yuqori zodagonlar uchun alohida ahamiyatga ega bo'lgan davrda keng tarqalgan. Bu davrda ko'plab san'at va hunarmandchilik, shu jumladan kulolchilik gullab-yashnashi ajablanarli emas. O'shandan beri san'at buyumlari, badiiy vazalar ishlab chiqarish hajmi muttasil o'sib bordi va sifati yaxshilandi. Song sulolasi davri (milodiy 960-1279) Xitoy chinni "yulduz soati" hisoblanadi.



Meypin nomli Xitoy ko'zasi «МЭЙПИН» 每瓶

Yuxuchunpin nomli Xitoy vazasi
«ЮХУЧУНЬПИН» 玉壶春瓶

Xulupin «ХУЛУПИН» 葫芦瓶

Vazalar o'simlik bezaklari bilan tekis o'ymakorlik bilan bezatilgan, bu noyob nefrit soyasining shaffof qoplamasi qo'shimcha hajm bergan. Mavzular murakkablashdi, bezak naqshlaridan landshaftlar, jang sahnalari yoki janr eskizlarining puxta yozilgan tasvirlariga aylandi. Shuni ta'kidlash kerakki, rasm turi, syujetlari, bezak turi va hatto Xitoy vazalarining shakllari nafaqat dekorativ yukni ko'taradi, balki ularga chuqur ramziy ma'no ham beriladi. Vazoda mavjud bo'lgan ramzlar vaza egasiga yaxshi tilaklar, kuch, omad keltiradi va hayotda baxt va farovonlik bilan birga keladi. Ular muvaffaqiyat, sevgi, farovonlik, uyg'unlik va sog'liq mavzulariga bag'ishlangan.

Bu soʻzma-soʻz "olxoʻri vaza" degan maʼnoni anglatadi. Shakl tor boʻyin bilan tavsiflanadi, kichik boʻyin keng elkalariga oʻtadi. Vazaning baland tanasi kichik dumaloq poydevorga torayadi. Ular Xitoyda milodiy VII asrda paydo boʻlgan va sharobni saqlash uchun ishlatilgan, X asrda esa ular olxoʻri gullaydigan shoxlari uchun vaza sifatida ishlatilgan. Keyinchalik, bunday idishlar dekorativ ichki buyumlarga aylanib, oʻzlarining funktsional maqsadlarini yoʻqotdilar.

Armut shaklidagi vazalar birinchi marta Tang sulolasi davrida (milodiy 618-907) suvni saqlash uchun yaratilgan. Yuan va ming sulolalari davrida (milodiy 1271-1397) sharob saqlash uchun qalam va naycha qoʻshilishi bilan shakl toʻldirildi. Uzoq tekis boʻyin, katta hajmli pastki qism va barqaror taglik bu shaklni suyuqlikni saqlash uchun juda mos qiladi. Xitoyda keng shaklga ega va yuqoriga qarab toraygan vazalar ijobiy energiyani saqlash uchun oʻziga xoslikni yaratadi, deb ishoniladi.

"Hulupin" qovoq shaklidagi vazalar unumdorlik, omad va oʻlmaslikning ramzidir. "Qoʻsh qovoq" sehrli shifobaxsh xususiyatlarga ega deb ishoniladi. Bir-biriga oqib oʻtadigan ikkita shardan tashkil topgan bu shakl "dunyoda tinchlik"ning ramzi hisoblanadi. Darhaqiqat, Xitoy eʼtiqodlariga koʻra, umuman dunyo bor edi va boshqa dunyo - eng yuqori yoki xitoyliklar aytganidek, "qovoq osmoni dunyosi". Afsonaga koʻra, qovoqning tor boʻyni boshqa dunyoga, baxtli ilohiy mavjudotlar mamlakatiga kirish edi. Shuningdek, uch qavatli qovoq shaklida namunalar mavjud. "Qoʻsh qovoq" bugungi kunda ramziy mavzu sifatida mashhur. U omad uchun sehrli Talisman rolini oʻynaydi.

Xitoyliklar maʼlum bir kompozitsiyani yaratishga va makonni tashkil etishga yordam beradigan juft vazalarni nosimmetrik tarzda joylashtirilgan. Juft vazalar bir xil boʻlishi shart emas, lekin bitta bogʻlovchi element boʻlishi kerak. Bu toʻqima, naqsh, shakl, toʻldirish boʻlishi mumkin. Bunday holda, makonni tashkil qilishda simmetriya tartibni yaratadigan tashkiliy element sifatida ishlaydi. Juft vazalar baxt, quvonch va tinchlik keltiradigan Talisman. Bunday vazalar ijobiy energiyani olish va saqlash uchun moʻljallangan. Koʻpincha bu vazalarga ozgina tangalar, tabiiy toshlar va uydagi farovonlikni anglatuvchi boshqa narsalarni quyish tavsiya etiladi. Ichki vaza-bu sizning uyingizning "ruhi" saqlanadigan idish. Bu ichki makonni jonlantiradi va qulaylik va qulaylik beradi.

Moda tendentsiyalari orasida bir vaqtning oʻzida bir nechta vazalarni yonma-yon qoʻyish tendentsiyasi mavjud. Optimal raqam uchta. Vazalar bir xil boʻlmasa yaxshi boʻladi, lekin kompozitsiyada ular birgalikda uygʻun koʻrinishi kerak.

Foydalanilgan adabiyotlar

1. D. A. Nozilov Oʻrta Osiyo dizayni tarixidan Toshkent "Oʻzbekiston" 1998
2. M. K. Rahimov Oʻzbekiston badiiy keramikasi Toshkent 1961
3. L. Jadova Современная керамика Узбекистана 1963

4. С. С. Булатов, М. О. Аширова Амалий санъат қисқача луғати 1992
5. M. Sh. Mannonova “O‘zbek kulolchilik terminologiyasi” dissertatsiya
6. G.Shatskiy. Koyalardagi kadimgi rasmlar. T.; 1973.
7. С.Булатов. “Халқ таълими” журнали. Т.; 1998, 1-сон

VEB-SERIAL FORMATINING KELIB CHIQISHI VA O'ZIGA XOSLIGI

Mohinur Olim qizi Ahmetjanova
O'zRFA San'atshunoslik instituti

Annotatsiya: Ushbu maqolada veb-serial formatining kelib chiqishi, spetsifikasi, uning janrlari, tele va veb-serial formatlarining mushtarakligi va tafovut jihatlari tadqiq etilgan. Veb-serialning istiqboli haqidagi ilmiy tadqiqotlarga asoslangan taxminlar o'rganilib, bugungi serial suratga olish va namoyish etish borasidagi jarayon tahlil etilgan.

Kalit so'zlar: veb-serial, teleserial, format, konten, media, televideniye, internet, syujet, kliffxenger, intriga, rekap, reklama roliklari, komiks, audioserial, reality-shou, storis, screenlife, interaktiv serial

THE ORIGIN AND IDENTITY OF THE WEB SERIES FORMAT

Mokhinur Olim qizi Akhmetjanova
Institute of Fine Arts of Academy of Sciences of Republic Uzbekistan

Abstract: This article explores the origins of the web series format, the specifics of its genres, and the commonalities and differences between the television and web series formats. The assumptions based on scientific research about the future of the web series are studied, and the process of shooting and showing the series today is analyzed.

Keywords: web series, TV series, format, content, media, television, internet, plot, cliffhanger, intrigue, recap, commercials, comic, audio series, reality show, story, screenlife, interactive series

Veb-seriallar bugungi kunda tomoshabin e'tiborini o'ziga jalb etish masalasida teleseriallardan anchayin ilgarilab ketdi. Buning asosiy sabablaridan biri televideniye tomoshabinlari soni kamayib borayotgani, yer yuzi aholisining katta qismi internet tarmoqlarida ko'p vaqtini sarflayotgani bilan bog'liq. Bundan xulosa qilish mumkinki, veb-serial takomillashuvi bevosita internet tarmog'i rivoji bilan parallel ravishda kechdi. Veb-seriallar tuzilishi aynan kinofilm va teleseriallardan o'zlashtirilib, internet platformalariga joylashtirish uchun moslashtirilgan. Media industriya prodyuserlari esa bu tayyor mahsulotni ommalashib borayotgan platformaga ko'chirish g'oyasini o'rta tashladilar.

Ilk veb serial suratga olinganiga 28 yil to'lgan bo'lsa ("The Spot" 1995), avval boshida uning ommalashishiga ishonch bildirilmagan. Lekin vaqt o'tib u eng ommabop

san'at namunasiga aylandi. Ijodkorlar veb-serilni media olamining yangi kontent turi deb baholagan holda, uning o'ziga xos jihatlarini kashf etishga bel bog'laganlar. "Tadqiqotchi A. Proxorov M. Kunning fikrlariga tayangan holda, veb-serial oddiy hikoya qilish uslubi va serial tuzilishiga ega bo'lgan, internet platformasi uchun yaratilgan, audiovizual badiiy mahsulot deya ta'riflaydi"¹.

"The Spot" interaktiv veb-seriali ushbu formatning birinchi namunasi hisoblansada, mutaxassislar fikricha 1980-yillar oxirida T. Rid tomonidan yaratilgan "QuantiumLink Serial" loyihasi ilk veb-serial tomon qo'yilgan qadam deb hisoblanadi. Ushbu loyiha orqali internet kuzatuvchilari faqatgina muallif tomonidan joylangan hikoyalar matnini o'qish bilan chegaralanmasdan, voqealarda ishtirok etishlari mumkin edi. "The Spot"da esa foto va video materiallardan foydalanilgan bo'lib, rejissyor S. Zakarin veb-serial qahramonlari sifatida Kaliforniyaning sohil bo'yidagi ijara uyda yashovchi yigitlarni tanladi. Qahramonlarning barchasi onlayn kundalik tutib, surat va video yozuvlarini joylab borishi esa tomoshabinlarning veb-serial qahramonlariga xat yo'llash orqali voqealar rivojiga ta'sir ko'rsatishini ta'minladi². Bu 90-yillar uchun juda katta yangilik va tajriba maktabi vazifasini o'tadi. Ammo internet tarmog'i hali ommalashmagan, undan foydalanish imkoni chegaralangan (internet dasturlari hali takomillashmagan), ko'pchilikda foydalanish imkoni yo'qligi (kompyuterlarning hammada ham mavjud emasligi, gadjetlarning yaratilmaganligi) sababli dastlabki veb-seriallar muvaffaqiyatini bugungilari bilan solishtirib bo'lmaydi.

Veb-seriallar dunyoga kelishi arafasida teleseriallar janr, mavzu va format jihatidan shakllanib ulgiran edi. Ikkala format ham bir biriga o'xshash: ikkisida ham tanlangan mavzu qismlarga bo'linib, ma'lum vaqt davomida tomoshabinlarga havola etiladi. Ikkala serial turida ham ijodkorlarning asosiy maqsadi tomoshabin e'tiborini jalb etishdir. Buning uchun dramaturgik jihatdan uzoq vaqt mobaynida tomosha qilish uchun qulay va tushunarli bo'lgan, har bir qism qiziqarli nuqtada tugaydigan syujet yaratish eng asosiy omil sanaladi. Shu orqali tomoshabinda qiziqish va savollar yuzaga keltirish serial davomiyligi uchun juda muhim. Teleseriallar davlat tomonidan moliyalashtiriladigan ko'plab mamlakatlarda mavzu va g'oya doirasi anchayin chegaralanganligini sezish mumkin. Veb-seriallar avval boshdan xususiy tarmoq mahsuloti sifatida maydonga keldi. Bu esa veb-seriallarning mashhur bo'lishi va tomoshabinlar sonining oshishiga olib keldi.

"Har bir seriyada mustaqil syujetga ega bo'lgan vertikal, uzoq vaqt davomida sodir bo'ladigan kesishgan syujetli gorizontal seriallar mavjud"³. Keyingi tadqiqotlar natijasi gorizontal-vertikal syujet ham mavjudligini ko'rsatdi. Bu syujet qurilmalari

¹ А. Прохоров. "Веб-сериалы: специфика и ключевые особенности формата//Художественная культура. 2019. Т.2. N 3. С. 394-413

² <https://moviestart.ru/2021/07/21/sovremennyj-veb-serial-chto-eto-takoe/>

³ А. Прохоров. "Веб-сериалы: специфика и ключевые особенности формата//Художественная культура. 2019. Т.2. N 3. С. 394-413

teleserialga ham, veb-serialga ham birdek aloqadorligi anglashildi. "Shuningdek, mutaxassislar almanax yoki antologiyaning formatini ajratib ko'rsatishadi. Almanax - bu umumiy xususiyat bilan birlashtirilgan turli xil qahramonlar haqidagi mustaqil hikoyalar to'plami"⁴.

IVI Originals kreativ direktori I.Burtsnir fikricha, internet bu shunchaki "kontentni yetkazib berish xizmati"⁵ xolos. Bu fikr tele va veb-seriallar format jihatidan tahlil etilganda fundamental tuzilishi bir biridan katta farqqa ega emasligini isbotlaydi. Veb-seriallar xronometraj (25 daqiqagacha) tomonlama teleseriallardan farqlandi. Bu esa veb-serial syujet chizig'i teleserialnikiga qaraganda tezroq kechishini anglatadi. Chunki bu qisqa vaqt ichida kliffxenger va intriga tezlashishi zarur bo'lsa, rekap uchun kam vaqt ajratilishi maqsadga muvofiq bo'ladi. Shu sababdan ham veb-seriallar ko'pincha mini serial formatida taqdim etilishi odat tusiga kirgan. Endilikda teleseriallarning dramaturgik tuzilishiga nisbatan shartli ravishda "an'anaviy" atamasi qo'llanmoqda. Veb-seriallarning senariy jihatdan o'ziga xosligini tadqiq etishda bu samarali natijalarga olib keladi.

"Veb-seriallar - bu ma'lum bir ishlab chiqarish texnologiyasiga, senariy nuanslariga ega bo'lgan seriاللardir. Masalan, oltinchi sekund qoidasi - internet-kontentda tomoshabin e'tiborini jalb qilish uchun har olti soniyada biror narsa sodir bo'lishi kerak".⁶ Aks holda voqealar tomoshabin e'tiborini o'ziga jalb etolmaydi va natijada veb-serial reytingi tushib boradi. Ma'lumki, yuqori reytingga ega bo'lmagan media mahsulotlar o'z faoliyatini to'xtatishga majbur bo'ladi. Bu tajriba bugungi kunda teleseriallarga nisbatan ham qo'llana boshlagani ularning ham dramaturgik va rejissuraviy jihatdan yuksalishini ta'minlamoqda.

Mavzu va g'oya tanlashda veb-seriallar avval boshdan anchayin erkin bo'lganini kuzatish mumkin. Televideniya namoyish etish mumkin bo'lmagan, senzura ostiga olingan mavzular aynan internet tarmog'i uchun mo'ljallangan media materiallarda namoyish etib borilgan. Avval veb-serial deganda internet tarmog'i uchun ishlangan ko'p qismli media mahsulot tushunilgan bo'lsa, biroz vaqt o'tib o'z o'zidan aynan taqiqlangan mavzularda yaratilgan material sifatida qarash shakllangan edi. Veb-seriallar mavzu tanlashda anchayin liberal ekanligi mutaxassislar diqqatini jalb etmoqda. Bugun esa veb-seriallar jamiyatdagi tabu darajasiga yetib qolgan ko'plab mavzularni qamrab olmoqda. Yer yuzidagi ko'plab odamlarni qiynayotgan illatlar (korrupsiya, kambag'allik, og'ir hastaliklar, ekologik muammolar, gender tenglik, ichkilikbozlik, giyohvandlik va b.), jamiyatdagi qora kuchlar (ekstremizm, radikalizm kabi), siyosiy xavfli mavzular (gibrid urushlar) ham veb-serial ishlab chiqaruvchilarining e'tiboridan chetda qolmayapti.

⁴ <https://moviestart.ru/2021/07/21/sovremennyj-veb-serial-chto-eto-takoe/>

⁵ <http://www.cinemafia.ru/posts/1131/>

⁶ <https://vc.ru/ipquorum/506216-anton-kalinkin-veb-serial-eto-otlichnaya-vozmozhnost-dlya-vhoda-v-kinoindustriyu>

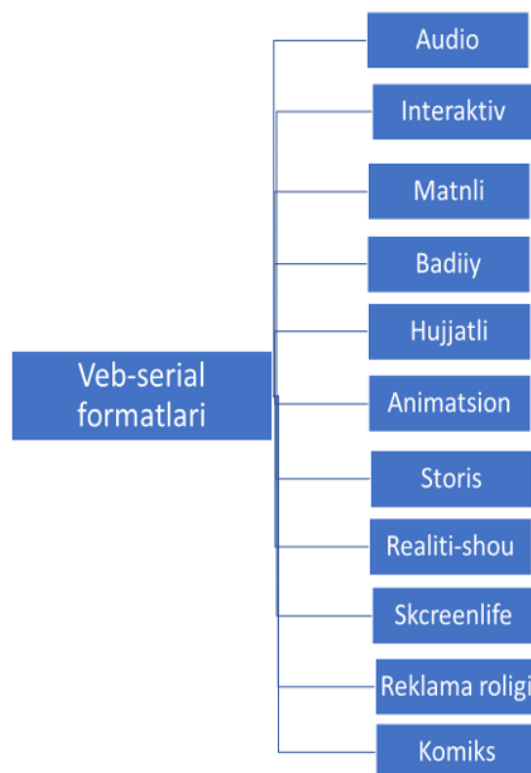

Veb-seriallar tadqiqotiga bag‘ishlangan ilmiy ishlar salmog‘i oshib borayotgani unga bo‘lgan qiziqishning ortganidan dalolat beradi. Shunga qaramay, veb-serial yaratish jarayoni nihoyatda jadal suratda davom etayotgani sababli ilmiy izlanishlar borasida so‘nggi to‘xtamga kelinganicha yo‘q. Tadqiqotchilar tomonidan serial formatlari turli xil nuqtayi nazardan o‘rganilishi natijasida bir biriga zid bo‘lgan fikrlar ham yuzaga kelmoqda. Veb-serial internet tarmog‘ining takomillashuvi bilan bog‘liq holda rivojlanar ekan, uning yangi formatlari va gibril janrlari dunyo yuzini ko‘raveradi. Barcha media ijodkorlari kabi veb-serial prodyuserlari, rejissyorlari va senariynavislari oldida raqobatbardosh kontent yaratish masalasi birinchi o‘rinda turibdi. Media olamida o‘zining ko‘plab muxlislariga ega bo‘lgan yangidan yangi media mahsulotlar yaratilar ekan, raqobat maydoni faqat va faqat kengayib boraveradi. Shunday ekan, kelgusida veb-seriallar rivoji uchun uning spetsifikasi, janrlari, tele va veb-serial formatlarining mushtarakligi, tafovut jihatlari tadqiq etilishi lozim.

Foydalanilgan adabiyotlar

1. А. Прохоров. "Веб-сериалы: специфика и ключевые особенности формата//Художественная культура. 2019. Т.2. N 3. С. 394-413

VOKAL IJROCHILIGIDA OVOZ USULLARI

Qaxramon Madaminovich Fozilov
QDPI

Annotatsiya: Mazkur maqolada vokal san'ati ijrochiligi, uning tarixi va ijrochilik mahoratida ovozni yo'lga qo'yish usullari hamda ovoz klassifikatsiyasi haqida fikr-mulohazalar bildirilgan.

Kalit so'zlar: vokal ijrochiligi, xonandalik, usul, ovoz sozlash, ovozni yo'lga qo'yish, ovoz apparati, diapazoni, nafas, registrlar, tembr, jarang kuchi

VOICE METHODS IN VOCAL PERFORMANCE

Kaxramon Madaminovich Fozilov
KSPI

Abstract: This article presents opinions about vocal art performance, its history, methods of establishing voice in performance skills, and voice classification.

Keywords: vocal performance, singing, method, tuning, setting the sound, voice apparatus, range, breath, registers, timbre, timbre

Vokal ijrochiligi hozirgi kunda keng tarqalgan asl xalq san'ati turlaridan biridir. Vokal ijrochiligi odamlarda chuqur estetik zavq uyg'otibgina qolmay, insoniy va ma'naviy saviyasini, badiiy didini oshirishga yordam beradi. Vokal janri xonandalik jozibasi bilan hayratga soluvchi o'ziga xos san'atdir. U insonning eng yaxshi his-tuyg'ularini uyg'otib, hayajonlantirish, qiziqtirish xususiyatiga ega, shu sababdan vokal ijrochilari bilan bir qatorda tinglovchilarning ham badiiy - g'oyaviy tarbiyalanishidagi roli juda katta.

Vokal tarixiga nazar tashlaydigan bo'lsak, Yevropa vokali tarixiy jihatdan eng qadimiysi Italiya hisoblanadi. Italiyada dastlab vokal san'atining asosi diniy marosimlar bo'lgan, keyinchalik esa zamonaviy vokal san'ati ham Italiyada shakllangan. Shuning uchun ham, zamonaviy vokal tarixini umumiy tasnif etganimizda ro'yhatning boshini Italiya vokal maktabi egallaydi. Yevropa vokal san'atining shakllanishi va taraqqiyotida qadim italyan vokal maktabi asoschilari Petro Tozi, Jambattista Manchini, Jozeffo sarlino, Lyudoviko sakkoni, Julio Kachchini (XVI-XVII asrlar) larning xizmatlari katta.

O'zbek vokal san'ati tarixi ham turkiy xalqlar madaniyatining uzoq tarixiga borib taqaladi. Ma'lum ma'noda vokal san'atining din va jamiyat e'tiqodi bilan bog'liqligi o'zbek vokal tarixi jarayonlariga ham tegishli. Xususan maqom tizimining bevosita

tasavvuf falsafasidan kelib chiqishi mashhur mutasavviflar - Abu Homid G'azzoliy, Jaloliddin Rumiy, Farididdin Attor, Ahmad Yassaviy, So'fi Olloyor, Sulaymon Boqirg'oniy, Mashrablar ilmiy-amaliy faoliyatida o'z aksini topadi. Maqom esa so'fiyning Alloh tomon intilish yo'lidagi qalb va zikr maromini o'zida aks ettiradi. Demak, vokal san'ati bir qadar murakkabroq va tizimliroq tarzda sharq xalqlari tarixida ham mavjud bo'lgan. Ayni jarayonlar amaliy manbalar asosida Abu Nasr Forobiy, Ibn Sino, Abdulqodir Marog'iy, Darvesh Ali Changiy, Komil Xorazmiy, Abdurauf Fitrat, Hamza Hakimzoda Niyoziy, Abdulla Avloniy tomonidan nazariy o'rganilgan va targ'ib etilgan. O'zbek vokal ijrochiligining rivojiga Halima Nosirova, Saodat Qobulova, Sattor Yarashev, Ergash Yo'ldoshev, Abdulla Bozorov, Faxriddin Umarov, Orif Alimahsumov, Muyassar Razzoqova, Ismoil Jalilov kabi mashhur san'atkorlar katta hissa qo'shgan desak mubolag'a bo'lmaydi. Ularning ijrochilik faoliyatida esa ham yevropa, ham milliy vokal san'ati uyg'unlashganini ko'rish mumkin. Ular ijrosida yangragan har bir qo'shiq o'zining jozibadorligi, ohangraboligi bilan har qanday tinglovchini maftun qiladi.

Vokal ijrochiligi musiqa san'ati turi sifatida ikki - akademik va xalq ijrochiligi yo'nalishlarida rivojlanib kelmoqda. Kuylash usuli, tovush hosil qilish xarakteri, ovozlarning tembr turlanishi, ijrochiligini texnikasi usullari va ifodalash vositalarining imkoniyatlariga qarab vokal ijrochiligi uslubi aniqlanadi. Akademik vokalning asosiy vazifasi o'zbek, rus va chet el klassik asarlarining eng yaxshi namunalarini ijro etish va targ'ib qilishdan iborat. Bu asarlar ijrochining akademik uslubiga to'g'ri keladi va akademik vokal xonandaligi maktabi hisoblanadi. Asarlar vokal o'qituvchisining boshchiligida va fortepiano jo'rligida ijro etiladi.

Ma'lumki, har qanday san'at o'z-o'zidan rivojlanmaydi. U xalq hayoti, voqelikdagi jo'shqin o'zgarishlar, jamiyat rivojidagi voqealar ta'sirida, o'zgarib, rivojlanib turadi. Chunki san'atning ham mazmuni xalq hayoti, uning taraqqiyoti, rivojlanishidagi muvaffaqiyatlaridir. San'at xalq hayoti bilan qanchalik chambarchas bog'liq bo'lsa, u shunchalik rivoj topadi, asarlari hayotiy bo'lishi ta'minlanadi, umrboqiy bo'ladi va xalq muhabbatini qozonadi.

Ma'lumki, vokal ijrochiligida ovoz muhim ahamiyat kasb etadi, ular xilma - xil diapozonga ega bo'ladi. Vokal darslariga qatnashuvchilar ovozining diapozoni aksari bir yoki ikki oktava (tenor yoki bariton) bo'lganida o'qituvchining ishi birmuncha engillashgan bo'ladi. Biroq bunda ham talabalar ovozida bir xillik xavfi tug'ilib qoladi. Vokalchi talabalarining ko'p ovozli repertuaridan foydalanish ularga xor qo'shiqlarini, hatto vokal tantatalarini o'rgatish imkonini tug'diradi.

To'g'ri nafas olish, ovoz apparatining anotomiyasi va fiziologiyasi, ovozni to'g'ri chiqarish kabi usullar vokal ijrochiligida muhim ahamiyatga egadir. Chunki bu har bir vokal ijrochisi bilishi va amal qilishi zarur bo'lgan omildir.

Xonandani tarbiyalash, ya'ni ovozini yo'lga qo'yish va uni professional kuylashga o'rgatish kuchli bilimni hamda keng qamrovli kompleks davomiy ishlarni o'z ichiga oladi. O'qituvchi to'g'ri nafas olish, tovushni tog'ri hosil etish haqida umumiy tushunchalarni talabalarga yetkazish bilan bir vaqtda, ularning ovozini zo'riqishdan asrashga alohida e'tibor qaratishi lozim. Tabiatan inson ovozi qanchalik to'g'ri qo'yilgan bo'lmasin unda professional vokal ko'nikmalarini hosil qilish zarurdir. Buning uchun esa ovozni yo'lga qo'yishda tinimsiz mehnat qilish talab etiladi. Talabani ovozini yo'lga qo'yish jarayonida ovoz apparati, diapazoni, nafas, registrlar, tembr, jarang kuchi hamda bir qator badiiy vositalar ustida tinmay ish yuritilishi zarur. Vokal texnikasidagi ana shu barcha talablarni o'zlashtirib olgandagina xonanda kuylayotgan asarlarini tinglovchiga mazmunan mohirona yetkazib berishi mumkin. Xonandalik ovozini tarbiyalashda bir qator metodik qo'llanmalarga amal qilish talab etiladi.

Eng avvalo xonandada metro - ritmik va musiqiy eshitish qobiliyatini rivojlantirish ustida ishlash zarur, chunki qo'shiqni, intonatsion tiniq va aniq kuylash, eshitish qobiliyatiga bog'liqdir.

Vokal maktabini mukammal o'zlashtirmay qo'shiq, romans, ariyalarni kuylash qator qiyinchiliklar tug'dirishi mumkin.

Vokal ijrochisi yuksak ijrochilik sifatlariga ega bo'lishi zarur. Ijrochilar ovozi xususiyatlarini yaxshi bilish musiqa rahbari uchun muvoffaqiyat garovidir. Ijrochi (vokalist) ovozi fiziologik tuzilishiga qarab bolalar, ayollar, erkaklar ovoziga bo'linadi.

Bolalar ovozida tovush o'zining yengilligi, tiniqligi, yoqimli jarangdorligi va nozikligi bilan ajralib turadi. Bolalar ovoziga ikkiga - diskant va altga bo'linadi. Diskant bolalarning baland ovozi bo'lib, diapozoni, ya'ni hajmi birinchi oktava do tovushidan ikkinchi oktava sol tovushigachadir.

Alt bolalarning past ovozi bo'lib, diapozoni kichik oktava lya tovushidan ikkinchi oktava mi tovushiga qadardir Bolalarning ovoz xususiyatlarini aniqlashda har bir yoshning o'z xususiyatiga ega bo'lgan ishchan diapozoni (primar zonasi) borligini, ya'ni eng qulay va ko'p ishlatiladigan tovushlar borligini hisobga olish zarur. Bu repertuar tanlashda va bolalar ovozini to'g'ri tarbiyalashda katta yordam beradi.

"Erkaklar ovozi ham, ayollar ovozi ham bir necha turlarga bo'linadi. Erkaklarda: bas, bariton, tenor va ular yana bir necha turlarga bo'linadilar. Ayollarda esa asosan ikkita ovoz - soprano va alt. Ayniqsa soprano ovozi bir necha turlarga: koloratura soprano; lirika - koloratura soprano; liriko - dramatik; dramatik, metsso - sopranolarga bo'linadi.

Alt - kontralto - ko'proq ko'krak qafasi tembri bilan kuylaydigan ayollar ovoz sohibalariga tegishlidir. Har doim ham ovozlar klassifikatsiyasi to'g'ri chiqmasligi mumkin. Ba'zida insonlarda shunday xarakterli ovozlar uchraydiki, ikkilanishlar uzoq

vaqtgacha davom etadi.”¹ Har bir ovoz egasining o‘ziga xos ist‘edodi, alohida jihatlari mavjud. Faqatgina uni o‘qituvchi tomonidan to‘g‘ri tarbiyalab, to‘g‘ri yo‘naltirilsa mukammal ovoz egasiga aylanadi.

Ma‘lumki, vokal san‘ati so‘z bilan bog‘liq, bu o‘z navbatida vokal asarlarining bir muncha aniq tushunish uchun zamin yaratadi. Asarning mazmuni esa she‘riy matn va musiqaviy ifoda vositasida ochib beriladi. Musiqaviy ifoda uning g‘oyaviy emotsional ahamiyatini oshirishda muhim omilga aylanadi. Yaxshi, mazmunli tanlangan asar va mahorat bilan ijro etilgan qo‘shiq tinglovchi tolmonidan sevib tinglanadigan, umrboqiy bo‘ladi.

Vokal ijrochiligida vokal eshitish muhim o‘rin tutadi. Vokal eshitish orqali kuy-musiqani, notalarni to‘g‘ri eshitib, anglay olish qobiliyatiga ega bo‘lish talab etiladi. Vokal eshitish asta-sekin, vokal texnikasini egallagan sari rivojlanadi. Buning zamirida esa tinimsiz mehnat, o‘z ustida muntazam izlanish yotadi.

Eshitish va ovoz o‘rtasidagi aloqa ikki tomonlama bo‘ladi. Eshitish ishtirokisiz ovoz shakllanmasligi bilan bir qatorda, eshitish ham ovoz a‘zolari ishtirokisiz faoliyat ko‘rsata olmaydi. Ovoz organlari faoliyati orqali eshitish idroki hosil bo‘ladi. Nutq, musiqa bir-ikki qo‘shiqni eshitish orqali ularni ichimizda bir necha ovoz chiqarib, takrorlaymiz, shundan keyingina ularni idrok etamiz.

“Vokal jarangi ifodaliligi, tovush sifati vokal - texnik ko‘nikmalar: nafasni rezonatorlar ishi, talaffuz apparatini egallashga bog‘liq. Biroq texnik ko‘nikmalarni shakllantirish emotsional yo‘nalish va badiiy ifodalilik bilan birga olib borilishi lozim.”²

Shuningdek, ijrochilikda harakat va ruhiy tetiklik ham muhim ahamiyat kasb etadi. Chunki mukammal asar yaratish uchun xonandada shijoat va ko‘tarinki kayfiyat bo‘lishi kerak. Shundagini tinimsiz qilingan mehnat o‘z natijasini beradi.

Xulosa qilib shuni aytish kerakki, mustaqillikka erishilgandan so‘ng unitilib borayotgan milliy qadriyatlarimiz, milliy an‘analarimiz va urf-odatlarimizga alohida e‘tibor berila boshlandi. Shu bilan bir qatorda milliy san‘atimizga bo‘lgan e‘tibor ham kuchaydi. Milliy musiqamiz asrlar osha avlodlardan-avlodlarga o‘tib sayqallashib, rivojlanib kelmoqda. Yosh va barkamol avlodni milliy ruhda tarbiyalashda va umuminsoniy qadriyatlarimizni asrab-avaylab kelajak avlodlarga ham qoldirishda milliy musiqamiz va san‘atimizning o‘rni nihoyatda beqiyos. Shunday ekan, milliy mumtoz qo‘shiqchilik san‘atiga ham boshqa san‘at turlari singari e‘tibor kuchaytirildi va bu borada imkoniyatlar kengaytirildi.

Ayniqsa, hozirgi davrga kelib, yoshlar o‘rtasida vokal san‘atida mumtoz maqom ijrochiligi bilan birga zamonaviy qo‘shiqchilik san‘atiga bo‘lgan qiziqish ortib

¹ Д.Маликов. Вокал. Тошкент. 2019. 21-22 бет

² Н.Қаҳҳоров. Вокал асослари. Тошкент. 2008 й. 19 бет

bormoqda. Yangi usullarda yoshlar ijod qilib, qo‘shiqchilik san’atining rivojiga o‘z hissalarini qo‘shmoqda. Bu san’at sirlarini puhta egallashga harakat qilmoqda.

Vokal san’atida, uning ijrochiligida qo‘shiqchining ovozi to‘g‘ri shakllantirish, to‘g‘ri yo‘naltirish asosiy maqsad hisoblanadi. Vokal ijrochiligida eshitish, ovozni yo‘lga qo‘yish, nafas organlarini o‘z maromida ishlatish kabi vokal qoidalari muhim ahamiyatga egadir. Buni esa har bir vokalist bo‘laman degan talaba bilishi va unga to‘liq amal qilishi talab qilinadi.

Foydalanilgan adabiyotlar

1. D.Malikov. Vokal. Toshkent, 2019.
2. N.Qahhorov. Vokal asoslari. Toshkent, 2008 y.
3. E.Rahimov. Vokal. Toshkent, 2010 y.
4. M.Mirabdullaev. Vokal ijrochiligi. Namangan, 2014 y

Y.B.VAHTANGOV AKTYORLIK MAHORATI MAKTABINING O‘ZBEK TEATR SAN’ATIDAGI O‘RNI VA AHAMIYATI

Bekjon Zokirov

O‘zbekiston davlat san’at va madaniyat instituti

Annotatsiya: Y.B.Vahtangov teatr san’atida o‘ziga xos kashfiyot yaratishga muvaffaq bo‘lgan rejissorlar qatoridan o‘rin egallashga haqlidir. Uning kashfiyoti natijasi o‘laroq Stanislavskiy yaratgan “Sistema” bir joyda qotib qolgan uslub bo‘lmay, u hamisha yangilanib borishi, shakl o‘zgarishlariga ta’sir ko‘rsatishi zarur ekanligini Vahtangov ijodi orqali o‘z isbotini topadi.

Kalit so‘zlar: teatr, Turkiston, sirk, musiqa, raqs, masqaraboz, qiziqchi, gastrol, o‘yinlar, satiric, komediya, muqallid, sahna, kloun, niqob, libos, hatti-harakat, kulgu, qahramon, harakter, personaj, grim, rassom, butafor, an’anaviy, aktyor, rejissor, professional, jaded, drama, dramaturgiya, senzura, truppa, ijrochi, havaskor, maorif, studiya, M. Uyg‘ur, Behbudiy, Cho‘lpon, K.S.Stanislavskiy, Y.B.Vahtangov, Hamza, Avloniy, tashabbus, rahnamo, Boku, Moskva, Buhoro, Toshkent, biomexanika, shogirt, ustoz, istedod, tomoshabin, Turon

THE ROLE AND IMPORTANCE OF Y.B. VAKHTANGOV ACTING SCHOOL IN UZBEK THEATER ART

Bekjon Zakirov

Uzbekistan State Institute of Art and Culture

Abstract: Y.B.Vakhtangov rightfully occupies a place among the directors who managed to create a unique discovery in theatrical art. As a result of his discovery, the "System" created by Stanislavsky is not a fixed style, but needs constant updating, influenced by changes in form, and Vakhtangov's work proves this.

Keywords: theater, Turkestan, circus, music, dance, clown, entertainer, tour, games, satiric, comedy, muqallid, stage, clown, mask, dress, behavior, laugh, hero, character, character, grime, artist, prop, traditional, actor, director, professional, jaded, drama, dramaturgy, censorship, troupe, performer, amateur, educational, studio, M. Uygur, Behbudiy, Cho'lpon, K.S. Stanislavsky, Y.B. Vakhtangov, Hamza, Avloni, initiative, leader, Baku, Moscow, Bukhara, Tashkent, biomechanics, student, teacher, talent, audience, Turan

Xalq an’anaviy teatri O‘rta Osiyoning barcha hududlari qatori o‘zimizning qadimiy qishloq va shaharlarda ham keng tarqalgan. Turli xil manbalarda

keltirilishicha XIX asrning oxirida Rossiya va Ovrupodan Turkistonga turli yo'nalishdagi teatr va sirk guruhlari oqib kela boshlagan. Har guruh xo'jayini o'zaro raqobatda yengilmaslik uchun mahalliy musiqa va raqs ustalarini, masqaraboz va qiziqchilarni jalb etishga harakat qilgan. Xususan, masqaraboz va qiziqchilarning gastrol safarida bo'lgan sirk dasturlaridagi ishtiroki e'tiborli bo'lgan. Ular sirk chodiri ichiga bir talay eski o'yinlarini olib kirganlar. Chunonchi, "Kelin tushirdi", "Zarkokil", "O'g'irlik", "Mamayusuf", "Ketmon tilash", singari satirik komediyalar, "Cho'pon bola", "Yog'och polvon", "Kiyik o'yini" kabi muqallidlar shapito sahnida zo'r muvaffaqiyat bilan namoyish qilingan. Mazkur tomoshalarga sirkning o'ziga xos talablari va xususiyatlari o'z ta'sirini ko'rsatgan, albatta. Ularda ko'proq harakat va askiyano savol-javoblarga nisbat berilgan, sirkning asosiy kulgi qahramonlari – kloun bilan rajiyning niqobi, libosi, xatti-harakatidan foydalana boshlangan.

Shunday qilib yurtimizda Ozarbayjon, Arman, Rus, Volgograd, Gruziya kabi ko'plab mamlakatlarning teatr gostrollari yo'lga qo'yilgan. Shundan so'ng O'rta Osiyoda ham an'anaviy teatr san'ati bilan professional teatr, Yevropa tipidagi teatr san'ati (aktyorlik san'ati)ga qiziqish paydo bo'la boshladi. 1911-yildan boshlab gostrolga kelib turgan professional Tatar va ozarbayjon teatrlarining ta'sirida Toshkentda 1913-yili U.Kudashev rahbarligida Tatar teatr guruhi tashkil qilinadi. 1911-yili Ozarbayjon professional teatri gostroli Samarqandda mahalliy aholi o'rtasida katta qiziqish uyg'otadi.

Xalqimiz teatrni "Ibratxona" deb ataganligi tasodifiy emas. Teatr unga "Ibrat" bo'larli estetik voqea va hodisalarni ko'rsatar edi. 1913- yili "Jadid dramasi" – teatr san'atining asosi bo'lgan milliy dramaturgiya, ikki yillik senzura ta'qibidan keyin odam yuzini ko'rdi. Endi uni sahnalashtiradigan rejissyorga, asarni sahnada ijro etadigan aktyorlarga, spektaklni xalqqa namoyish etadigan joyga – teatr binosiga zarurat paydo bo'lgan edi. Shunga ko'ra Behbudiy Samarqandda, Avloniy Toshkentda, Hamza Qo'qonda teatr guruhlari tuzishga urinadilar. Shu harakatlar natijasida 1913-yilning oxirida Avloniy Toshkentda o'z teatr guruhini tashkil qildi. "Truppa tarkibi tez kunda 25 kishiga yetib bordi ... musulmon drama san'ati havaskorlari truppassi tashkil etildi". Bundan ko'rinib turibdiki teatrlar paydo bo'lgandan keyin unga ijrochi aktyorlarga, rejissyorlarga, professional mutaxassislariga zarurat tug'iladi.

O'sha davr teatr san'atining malakali, chinakam professional bo'lishini taqozo etgan, bu uchun esa maxsus o'quv yurtida tahsil olish, malaka, mahorat orttirish lozim edi. Havasmand va iqtidorli yoshlarni Moskva va Bokuda o'qitish g'oyasi shu tarzda paydo bo'ladi. Shundan, ayniqsa, Moskvadagi Buxoro Maorif uyi qoshida ochilgan o'zbek drama studiyasining (1924-1927) xizmati katta bo'ldi. Bu ishda davlat arbobi Fayzulla Xo'jayev tashabbus va rahnamolik ko'rsatgan. Shu bilan birga O'zbekiston bo'ylab talabalarni izlab topish, o'qitish ishiga o'zbek teatriga yaqinroq

bo'lgan rus san'atkorlarini jalb etish va umuman studiyaning o'quv jarayoni, asar tanlash, spektakllar ustida ishlash, tayyorlangan spektakllarni ta'til paytida poytaxt Samarqand, Toshkent va Buxoro shaharlarida namoyish etishdan iborat faoliyatida Mannon Uyg'urning matonat va kuyunchaklik bilan ko'rsatgan xizmatlarini alohida ta'kidlab o'tish kerak.

1924-yilda "Turkiston teatr maktabi" Moskvadagi O'zbekiston Respublikasi "Sobiq Buxoro Respublika"sining qaramog'idagi maorif uyi qoshida "O'zbek teatr studiosi" tashkil etilib, unda Mannon Uyg'ur boshchiligida Turon teatrining yetakchi ijodkorlari ish boshladi. Studio uchun Mannon Uyg'ur boshchiligida Muzaffar Muhammedov, Fatxulla Umarovlar Respublikaning barcha shaharlaridan iqtidorli yoshlarni tanlab oldilar. Toshkentdan Tursunoy Saidazimova, Sora Eshonto'rayeva, Zamira Hidoyatova, Buxorodan Lutfulla Nazrullayev, Hojiqul Raxmatullayev, Sharif Qayumov, Sa'dixon Tabibullayev, G'ulomqodir Isomov, Toshxon Sultonova, Andijondan Isoqqori Karimovlar studioda o'qishga jalb qilindilar. Studio asosini tashkil etuvchi kuch 24 kishidan iborat bo'lib bular studioning yetakchisi va o'qituvchisi Mannon Uyg'ur, Abror Hidoyatov, Yetim Bobojonov, Hoji Siddiq Islomov, Muzaffar Muhammedov, Fatxulla Umarovlar edi.

Studiodagi boshqa yetakchi o'qituvchilarga kelsak, R.N.Simonov, I.M.Tolchanov, O.N.Basov-Vaxtangov teatrining vakillari bo'lib, aktyorlik mahorati va rejissuradan V.S.Kantsel, sahna plastikasi va "biomexanika"dan L.N.Sverdlin dars bergan. L.N.Sverdlin shu sohning tengsiz yosh iste'dodi bo'lib, V.E.Meyrxoldning eng ishonchli shogirdi, doimiy maslahatchisi edi. Teatr san'ati olamida va pedagogikasida K.S.Stanislavskiydan keyin o'ziga xos burilish yasashga, o'z "aktyor ijrochiligi maktabi" ni yaratishga muvaffaq bo'lgan shaxslardan biri Yevgeniy Bagrationovich Vaxtangovdir (maktab atamasi shartli bo'lib, kechinma san'ati va namoyish etish maktabiga bo'linadi).

O'zbek Milliy teatri ijodiy jamoasini professional jihatdan shakllanishi Vaxtangovning nomi bilan bog'liq. Vaxtangov tomonidan sahnalashtirilgan "Malikai Turandot" spektaklini A.Cho'lpon tomonidan o'zbek tiliga o'girib, o'zbek milliy teatrimiz namoyondalari tomonidan qayta sahnalashtirilishi va uni O'zbekistonda ijro etilishi tarixiy voqea sifatida e'tirof etilganligi ma'lumdir.

Vaxtangovning aktyorlik mahorati maktabi o'zbekistonlik ilk qaldirg'ochlar M.Uyg'ur, A.Xidoyatov, S. Eshonto'rayeva, A. Cho'lpon kabi buyuk san'atkorlar bilan kirib kelgan bo'lsa, bugungi kunda u yaratgan maktab namunalarini Razzoq Xamroyev tomonidan sahnalashtirilgan "Toshbolta oshiq", Bahodir Yo'ldoshev tomonidan sahnalashtirilgan "Maysaraning ishi" (Hamza asari), O.Salimov tomonidan sahnalashtirilgan "Toshkentga sayohat" (Omonov asari), M.Muhamedov tomonidan sahnalashtirigan "Hammom" (Mayakovskiy asari), Rixsivoy Orifjonov

tomonidan sahnalashtirilgan "Serg'ayrat kishilar" (Shukshin asari) orqali ko'rishimiz mumkin.

O'zbekiston Respublikasida xizmat ko'rsatgan san'at arbobi, professor Jo'ra Mahmudov ham Samarqand teatrida "Afsona" (X.Sharipov asari), "To'qqizinchi pokiza" (E.Yurandot asari), Guliston teatrida "To'ylar muborak" (O'.Hoshimov asari), "Janjal" (Shukrullo asari) spektakllarining shakliy va janriy yechimida Y.B.Vaxtangov maktabiga tayangan. Teatr san'atining tomoshabinga ta'sir etuvchi vositalari son-sanoqsiz. Hamma gap shu vositalardan o'rnida foydalana bilishlikda.

O'sha 1924-yilda Moskva va Peterburgda son-sanoqsiz teatr studiolari mavjud bo'lishiga qaramay, O'zbekitondan borgan yoshlar, nima uchun aynan Vaxtangov studiosida (Moskvadagi teatr studioda Vaxtangov shogirdlari mashg'ulot o'tkazganliklari boisidan Vaxtangov studiosi atalgan) o'qishga tavsiya etilgan ekan? Bu savolga har kim turli manbalardan turlicha javob topishi mumkin.

Bizning fikrimizcha, K.S.Stanislavskiy shogirdlaridan aynan Vaxtangov ustoz sistemasini ijobiy o'zlashtirgan holda uni boyitib rivojlanishga, eng ko'p hissa qo'shgan shaxs edi. Vaxtangov Stanislavskiy sistemasini buzmagani holda sahnada aktyorlar uchun erkin badiha-improvizatsiyaga keng imkoniyatlar yaratib , spektaklni yagona intizomiy shaklga sola bildi.

U Stanislavskiy sistemasini ko'lamini kengaytirishga sahnada hayotiy haqiqat mohiyatini badiiylik, ramziylik, majoziylik sifatlari bilan boyitishga intildi.

Agar Charlie Chaplin va Bertold Brext aktyorlik maktabini kuzatadigan bo'lsak, ularning ijrochilik uslubiyati Vaxtangov maktabiga yaqin ekanligini kuzatamiz.

Vaxtangov o'ziga qadar hukm surib kelgan "to'rtinchi devor" (ya'ni tomosha zalini aktyorlardan ajratib turadigan) ni inkor etadi va sahnadagi aktyor bilan tomoshabin o'rtasida bevosita aloqa o'rnatishga erishadi.

O'zbekiston xalq artisti Qudrat Xo'jayevning "Hayotiy hikoyalar" kitobida "Malikai Turandot" spektaklidagi Tar-Tali(vazir) rolining ijrochisi Hoji siddiq mahoratini quyidagicha ta'riflaydi. Hoji aka Abror Hidoyatovni ko'rsatib, uni shunday tasvir etadi: bug'doyrang, qorako'z, pistalab, qunduz qosh, to'sday qora jingalak soch, mayin tovush, soz chalishda, ashula aytishda Levichani yo'lda qoldiradigan Soraxonimning erlari bo'lmish Degrez mahallalik Abrorxon Hidoyatxon o'g'li "Malikai Turandot" spektaklida shahzoda Kolo rolini o'ynaydilar"

Demak Vaxtangov "Aktyorlik mahorati" maktabini egallagan har bir aktyor, har bir spektaklda har safar sahnaga chiqqanida yangilik olib kirishi, improvizatsiyadan keng foydalanishi, har lahza hozirjavob bo'lishligini taqozo etar ekan. Vaxtangov tomonidan 2-studiya aktyorlari bilan sahnalashtirilgan "Malikai Turandot" spektakli ham yuqorida keltirilgan misolimiz tarzida boshlanar edi. Bu haqida "Yer yuzi" gazetasining 1926-yil 12-sonida A.Cho'lponning "Moskovdagi drama studiyamiz" maqolasida : "Yer yuzi" jurnalining o'quvchilariga nafis san'at muassalarimizdan

istudiyani tonitish zarur; chunki biz, o'rtoq Mo'min Xo'ja aytganiday, ingichka san'atimizga bino qurish kunlaridamiz. Hozir bu yo'lda qanday qadam qo'ysak, har bir qadamimiz kelgusi zamonda ming marotabalar tekshirilib, saralanadir. Undan keyin: mening bu kichkina musohabam bilangina elni bu muassasaga tegishincha oshno qilolmaymiz. Chunki, bu, yana o'rtoq Mo'min Xo'ja aytganiday, "o'zbek teatrining asosidir". Moskvadagi teatr jarayonlari bilan chala-chulpa tanishib chiqmoq uchun studiya talabalari 7-8 oy leksiya eshitdilar. Yaqin kelgusida bizning teatrimiz ham o'sha darajaga qarab ancha yo'l bosib qolar. O'sha vaqtda bu kungi yozg'on har bir xat (satr) yozuv ko'p chigallarni yechishga yordam qilur. Studiya bundan ikki yil burun Maskovdagi Stalin nomiga ochilgan o'zbek bilim yurti qoshida alohida studiya bo'lib tashkil qilingan. Boshda unga Maskov davlat teatr maktabida o'qig'uvchi yigitlarimiz kirganlar, unda keyin o'shal vaqtg'acha sahnalarimizda o'ynab kelgan atoqli san'atkorlarimiz kirganlar. Ularning orasida Toshkent bilan Buxoro va Farg'onadan elga mashhurva maqbul bo'lg'on yigitlarimiz bo'lg'onlar. Xotin-qizlar hay'ati esa, bizning tariximizda birinchi daf'a o'laroq, o'zbek qizlari bilan O'zbekistonda tug'ilib o'sgan tatar qizlaridan iborat bo'ladi (keyingilardan faqat birgina kishi)"

Birinchi yilda studiyada ingichka san'atga oid bir muncha darslardan boshqa rus tili, ona tili va ba'zi bir umumiy fanlar ham bo'ladi. Sahna hunari fanining mudarrislari u yil o'sha fan ustida fransuzlarning klassik (qadim) adiblaridan Molyerning "Xasis" pyesasini tayyorladilar. Bu pyessa uzoq yili Samarqandda bir, Toshkentda bir qo'yiladi-da, shu bilan studiyaning yozliq ishi tamom bo'ladi.

Bu yil (1925-26 yillarda) esa studiyadan umumiy fanlar bilan ona tili fanini muallimsizlikdan chiqoriladi, boshqa ingichka san'at fanlari boyag'iday davom ettiriladi. Ayniqsa, o'tgan yil qadim zamon teatri tarixini o'qitqon muallim va munaqqid Filippuf bu yil studiya talabalarini Maskovdagi teatrlarning tarixlari va maslklari bilan tanishtirodir. "Sahna hunarining" muallimlari esa bu yil "Xasis" ni bir oz tuzatmak bilan birga, mashhur rus adibi Gogolning o'lmas kulgisi bo'lg'on "Tergovchi"ni, inqilobiy fojialardan "Labbay"ni, so'ngra Xolxo'ja qo'rboshi turmushidan so'zsiz o'yin – "Qorovul uyqusi"ni tayyorladilar. Bundan boshqa o'z muallimlarimiz o'rtoq Uyg'un tomonidan kaminaning "Erkinoy" (Sarkash qiz) pyesasi tayyorlandi. Bulardan "Erkinoy", "Tergovchi", "Xasis" pyesalari Farg'onaning Namangandan boshqa hamma shaharlarida, "Labbay" bilan "Qorovul uyqusi" Toshkentda, Samarqandlarda qo'yildi.

Oldimizdagi bir qish tahsil bilan studiya tamom bo'ladi. Undan so'ng, maorif komissarligimizning fikriga qaraganda, o'sha studiya talabalari asos qilingani holda markaziy va doimiy jumhuriyat teatrimiz tashkil qilinsa kerak. Shul teatrning qoshida o'ziga maxsus studiyasi (maktabi) bo'ladi. U holda Maskov studiyasi, ehtimol, tamom berkitilsa.

Bu yil ingichka san'at fanlaridan ba'zilar chiqarilib, o'rinlariga boshqalari kirgiziladi. Chunonchi: yuz yasash (grim), sahna yasash (dekorasiyachilik) va boshqalar. Bu yilgi repertuarda milliy narsalar ko'prak bo'lsa kerak; "Erkinoy" xomroq bo'g'oni uchun yana ishlanmakchi; kaminaning 4 pardalik "Uzunquloq bobo" degan pyesasi ham repertuarga kirsa kerak. Yana boshqa milliy pyesalar topish harakati bor.

Studiyaning o'zi bilan qisqacha tanishdirgondan keyin endi uning yozgi sayohati bilan ham ozroq gapirib o'taylik. Toshkentda (teatr san'atining bu markazida) studiyaning moddiy muvaffaqiyati mazasiz bo'ldi. O'zbek bazm to'dasi moddiy jihatdan aqllar ishonmaslik muvaffaqiyat qozongani holda studiyaning bu muvaffaqiyatsizligi, albatta, sababsiz emas. U sabab hattoki ko'pimizga ma'lum. Bizning milliy cholg'ularimiz asrlardan beri bazmlarimizda tayyorlanib, xalqning ruhiga singib ketgan. Yengil bir shabada ham uni ko'zg'oy beradir. Teatr esa biz uchun yangi narsa, so'ngra, minglarcha to'dalarimizning bema'ni va san'atsiz teatrlari xalqni bezdirgan. Shularni anglagan uchun studiyaning o'zi ham moddiy muvaffaqiyatga ahamiyat bermadi. Bu holatni hammadan ko'ra ko'prak tushungan maorif komissarligimiz shu moddiy tejash davrida studiyaning moddiy kamchiligini yopdi.

Moddiy jihat shunday zaif bo'lsa ham ma'naviy jihati ancha yaxshi bo'ldi. San'atni tushungan kishilar keldilar, ko'rdilar, harorat bilan olqishladilar. Ana shul olqishlar, ana o'sha samimiy aloqa studiyaga ruh berdi. Bu olqishlar bu kun bir hovuch bo'lsalar ham, samimiy bo'lg'onlari uchun, kelgusida u hovuchlarning hech qayerga sig'may ketishiga qat'iy iymon keltirdilar.

So'z ohirida studiya talabalari to'g'risida ikki og'iz gapirib o'taylik: men, studiya bilan birga bir yarim oycha yurib, chinakam san'at fidokorlarini ko'rganimga ishonib suyundim. Moddiy muvaffaqiyatsizlik hali bizning ko'p "fidokorlarimizni" yarim yo'lda yo'ldan urodir. Bular o'z hayotlaridagi moddiy muvaffaqiyatsizliklarga ham e'tiborsiz qaraydilar va ko'zlarini qizil Maskovning tog'lar qadar teatrlariga tikib turib: - "Bizning tilagimiz shunda!" - deydilar ... Yer yuzi". (1926 yil. №12.)

O'zbek artistlarining sahna mahorati va madaniyatini egallashida, ayniqsa, "Malikai Turondot" bilan "Revizor" (u "Taftishchi" deb atalgan) asarlari ustida olib borilgan ishlar muhim ahamiyatga ega bo'ladi.

"Malikai Turondot" (1927-yil, 31-oktyabr) ustida studiyachilar bilan Vaxtangov teatrining namoyandalari - R.Simonov hamkasblari I.Tolchanov va O.Basov yordamida ish olib borgan. Unda mashhur - rejissyor Y.B.Vaxtangovning grotesk uslubida ishlagan "Malikai Turondot" spektaklining ta'siri kuchli bo'lgan, albatta. Ta'sir obrazlar talqinidagina emas, dekorasiyalarda ham ochiq ko'rinadi. "Malikai Turondot" pyesasini talqin etishda, -degan ekan R.Simonov, - biz Vaxtangov teatri talqinini deyarli saqlab qoldik. Obrazlar talqinini ham o'zgartirganimiz yo'q. Shu

bilan birga men studiya spektakliga o'zbek milliy hususiyatlarini kiritishga, o'zbeklarga hos belgilarni topishga harakat qildim. Bu o'rinda R.Simonov spektaklning milliy cholg'ularda ijro etilgan musiqa jo'rligida borishi hamda Arlekin, Brigella, Truffalidino, Tartaliyadan iborat to'rtta niqobdor boshlovchilarning o'sha davr O'zbekiston hayotidan olingan intermediyalarini nazarda tutgan, albatta.

Spektaklda sahna tomosha zaliga tomon qiya qurilgan maydonchadan iborat bo'lib, orqasida-devor, darvoza va balkon, balkon tagida esa darcha ko'rinib turgan. Ishtirokchi aktyorlar mana shu maydonchaga chiqib olib, ham "sahna" ni kiyintirganlar, ham o'zlari kiyinganlar. Ya'ni o'yin-o'yin bilan voqealar, ertak boshlanib ketgan. Bu yerda o'yinli improvizatsion dekorasiya uslubining konstruktivizm usuli qo'llanilgan bo'lib, o'ziga hos yorqin, quvnoq, muqallid-parodiya shaklidagi spektakli maydonga kelgan. Italiya deli-arte komediyasi obrazlarining yaratilishi, o'zaro to'qnashuvlar jarayonida xatti-xarakat, jihozlar, buyumlar, niqoblar, grimlar so'z bilan barobar xizmat qilgan.

Ayniqsa, "Revizor" (1926-yil, 29-iyuni) komediyasi ustida ishlash jarayonida o'zbek san'atkorlari sahnaviy obraz yaratish yo'llarini to'la-to'kis o'rganib olishgan. Mannon Uyg'ur so'zi bilan aytganda, "Revizor" spektakli "studiyachilarning professional o'sishiga yo'l ochdi, ularni dabdabali, deklomasiya bilan gapirishdan, melodramatizmdan halos qildi". Hoji Siddik Islomovga o'xshagan ayrim aktyorlarning badihago'yligini jilovlab, ularga rolni ham tashqi, ham ichki tomondan puxta talqin qilish, sahnada partnyorlarni tinglay bilish va ansamblda yashay olish tamoyillarini ham singirdi. "Malikai Turondot" da dekorasiya va liboslar shartli-umumlashma, pardozi (grim) bo'rttirilgan bo'lsa, "Revizor" da ular realistik uslubda jiddiy yo'sinda ishlangan: liboslar, yuz ko'rinishi, qiyofalar, soch-pariklar-barchasi N.V.Gogoli tasvirlagan XIX asr o'rtalaridagi dvoryanlar, mansabdorlar kichik shahar tiplariga xos bo'lgan. O'zbek aktyorlari o'sha tarixiy davr rus hayotida va rus qiyofalarida yashashni o'rganishgan. Spektaklda pavilionli dekorasiya tizimining bayoniy uslubi va similitanli usuli ishlatilgani holda davr muhiti yaxshi ochib berilgan.

Abu Munshir degan tanqidchi "Zarafshon" gazetasida spektaklning aynan shu jihatlarni hayrat va gururlanib qayd etadi: "Aytib bo'ladir kim, artistlardagi serharakatlik, so'zlaridagi burrolik, harakatlaridagi ohangiy intizom bir qarashda sezilib, oxirigacha o'z latofatini saqlar edi. Tovushlari orqali artistlarning shaxslarini tanimoq hech mumkin emas edi. Ularning qiliqlarini ko'rganda, o'zbek ularni ekanliklariga ishonish qiyin ko'rinur edi. Vaziyat, harakat, soddalik, qiyofat, muomila va muoshirat jihatdan hech bir kamchilik yo'q. Ijrochilar gavdalantirayotgan obrazlariga shu qadar singib ketganlarki, kimligini bilish u yoqda tursin, hatto o'zbekligiga ishonish qiyin bo'lgan ekan. Bunda Abu Munshir aytgan faqat "tovushlar" (so'zlash uslubi, so'zlash ohangi) yohud "qiliqlar" (xatti-xarakat) emas,

qiyofalarni yuzaga keltiruvchi liboslar va yuz ko'rinishi ham katta o'rin egallagan, albatta. Tanqidchi spektaklning omillari ichida "qiyofat" atamasini ishlatarkan, shuni nazarda tutgan.

Studiyachilar K.S.Stanislavskiy va Y.B.Vaxtangov tajribalarini o'rgandilar. Shu bilan birga XX asr sahna san'ati reformatorlari Meyerxolid va A.Tairov ijodiy izlanishlari bilan ham yaqindan tanishdilar. Aynan shu rejissorlarning "shartli teatr" va "hissiyotga to'liq teatr shakli" tamoyillarining aktyorlik san'ati, teatr jarayoni, sahna makoni, sahna badiiy bezagi ustida olib borgan eksperimentlari o'zbek san'atkorlarida katta qiziqish uyg'otgan. Meyerxolidning fikricha, sahna makoni turli-tuman o'zgarishlarga qodir bo'lishi, uning har jihatdan transformasiya qilinishi, sahna eni, balandligi, tubining turli qirralarda to'laqonli ochilishi, sahnada pol va shiplar ham yassi holatdan xoli, bo'rtma hajmli qiyofada tortiq etilishi lozim. Spektakllari shartli va poetik simvollarga bo'ysundirilgan, ularda stilizatsiyali tasviriy dekorativ bezak yetakchilik qilgan. Rejissor A.Tairovning ham fikriga ko'ra, sahna makoni yassi chiziqlardan qochishi, spektakl voqealari bir qator past-baland gorizontali relief ko'rinishlarida namoyon bo'lmog'i lozim. Qutisimon sahna va pavilionli dekorasiyadan holi makonda aktyor bor imkoniyatlarini yaqqol namoyon qila oladi. Aynan shu eksperimental tajribalar o'zbek studiyachilari spektakllarida ham ko'zga tashlanadi.

"Malikai Turondot" bilan "Revizor" 30-yillarda bir necha bor Hamza nomidagi teatrda qayta tiklanar, viloyat teatrlarini aylanib chiqar ekan, Moskva studiyasida sahna madaniyati va aktyorlik mahoratini egallash bo'yicha qo'lga kiritilgan yutuqlar tayanch vazifasini o'tadi. Mazkur spektakllarda qo'llangan naturalistik va konstruktivistik uslub 30-yillarda ham o'zbek teatrida ikki muhim yo'nalish sifatida qaror topgan.

Foydalanilgan adabiyotlar

1. Jo'ra Mahmudov. XX asr rejissurasi. Toshkent. 2015 y.
2. Vstrechi c Meyerxoldom. Moskva. 1967 y.
3. Nemerovich-Danchenko V.I. "O tvorchestve aktyora". M., "Iskusstvo" 1984 y.
4. V. E. Merxold. Moskva. 1968 y.
5. K.S.Stanislavskiy. Aktyorning o'z ustida ishlashi. T. Ho'jayev tarjimasini. Toshkent. 1965 y.
6. J. Mahmudov, Hamida Mahmudova. "Rejissura asoslari" O'. M. Ye davlat ilmiy nashriyoti 2008 y.
7. Muhtarov. Teatr i yego aktyori. – T.: Fan. 1989 y.
8. Toshpo'lat Tursunov. XX asr O'zbek teatr tarixi. Toshkent. 2010 y.
9. D. Qodirova. XX asr o'zbek teatr tarixi ssenografiyasi. Toshkent. 2009 y.

10. B. Irzayev. O'zbek musiqa madaniyati tarixi sahifalaridan. Toshkent. 2017 y
11. M. Umarov, T. Yuldashev. Rejissorlik va aktyorlik san'ati asoslari. Toshkent. 2016 y.
12. Tomoshabin. Turkiston tabibi. "Ulug' Turkiston". 1918-yil 11-may.
13. Tomoshachi. Xalqni ibratlantiruvchi yoki oqma yig'uvchi? "Ishtirokiyun", 1919-yil 2-aprel.
14. Ko'zlukli. Andalusning so'ngi kunlari. "Ishtirokiyun", 1919-yil 19-avgust.
15. Tomoshabin. Ikki soat vaqt orom etuvchi. "Ishtirokiyun", 1919-yil 22-mart.
16. A. Qodiriy. Bizda teatr ishining borishi. "Ishtirokiyun", 1919-yil 14-dekabr.

O‘ZBEK KINOSINING AVANGARDI

Baxtiyor Yakubov

O‘zbekiston davlat san’at va madaniyat instituti

Annotatsiya: Ushbu maqolada o‘zbek kinoijodkorlarining ilk avlodidan bo‘lgan Yo‘ldosh A‘zamovning murakkab va sarmazmun ijod yo‘li haqida so‘z boradi. Kino san’ati tarixidan bebaho durdona bo‘lib o‘rin egallagan “Maftuningman”, “Furqat”, “O‘tgan kunlar” kabi filmlar tahlili misolida kinorejissuraning o‘ziga xos jihatlari, ijodkor iste’dodining noyob qirralari ochib beriladi.

Kalit so‘zlar: kinematografiya, rejissura, badiiy kino, film, tarixiy film, musiqali film, musiqali komediya, milliylik, qadriyatlar talqini, obraz, talqin

VANGUARD OF UZBEK CINEMA

Baxtiyor Yakubov

Uzbekistan State Institute of Arts and Culture

Abstract: This article talks about the complex and rich creative path of Yoldosh Azamov, one of the first generation of Uzbek filmmakers. The analysis of such films as “Maftuningman”, “Furqat”, “O‘tkan kunlar”, which have become priceless masterpieces in the history of cinematographic art, reveals the unique aspects of co-directing and the unique aspects of the artist’s talent.

Keywords: cinematography, directing, feature film, film, historical film, musical film, musical comedy, nationality, interpretation of values, image, interpretation

Butun umrini, ongli hayotini kino san’ati bilan bog‘lagan, o‘zbek kinosining shakllanishi va rivojlanishida katta xizmat qilgan atoqli kinorejissorlardan biri Yo‘ldosh A‘zamovdir. 1909-yilda Toshkentda tug‘ilib, ulg‘aygan Yo‘ldosh bolaligidan hammani hayratga solayotgan yosh san’at turiga oshufta bo‘lib o‘sdi. Endi esini taniy boshlagan o‘tgan asrning yigirmanchi yillarida Toshkentda ko‘plab ovozsiz filmlar suratga olina boshlandiki, ularning bir qanchasiga uning o‘zi ham guvoh bo‘lib, qalbida kinoga bo‘lgan, san’atga bo‘lgan muhabbat jo‘sh urdi. Natijada 1926-yilda, 17 yoshida o‘sha paytdagi “Sovkino”, “Vostokkino” kinostudiyalariga aktyor bo‘lib ishga kirdi. To 1930-yillargacha aktyor sifatida faoliyat yuritarkan, amaliyotda toblanish barobarida kino ta’limini olishga ham intildi va Davlat kinematografiya texnikumi (hozirgi S.A.Gerasimov nomidagi Butunrossiya davlat kinematografiya universiteti)ning S.Komarova va F.Nikitina ustaxonasida tahsil oldi.

Yo'ldosh A'zamov aktyor sifatida Y.Rayzmanning "Yer chanqog'i" (1930), Nabi G'aniyevning "Yuksalish" (1931) filmlaridagi Qurbongeldi va mexanik obrazlarini yaratgan.

1930-yilda professional ta'limni tugatgach, uning ijodi yuksala bordi va rejissura bilan shug'ullana boshladi. Biroq bu davr biroz murakkab, siyosiy va ijtimoiy taloto'plar avj olgan, hammadan, xususan, ijodkorlardan ham tashkilotchilik qattiq talab etiladigan davr edi. Natijada, Yo'ldosh A'zamov 1930-yillarda Yosh tomoshabinlar teatrida rejissor, keyinchalik qo'g'irchoq teatrida badiiy rahbar lavozimlarida faoliyat yuritib, qator spektakllarni sahnalashtirdi va dunyoga kelishida bevosita ishtirok etdi. Qariyb o'n yillik umri targ'ibotchilik va tashkilotchilik ishlariga sarf bo'ldi. Ijodi ham asosan mafkuraviy yo'nalishda bo'lishga majbur bo'ldiki, ijodkor o'sha davr nuqtayi nazaridan shunga majbur edi.

1939-yilda nihoyat kinostudiyaga qaytadi va to umrining oxirigacha (1985-yilgacha) rejissorlik bilan shug'ullanadi. Garchi keyingi davrlarda ham ba'zi filmlarda rollar ijro etgan bo'lsa-da, bu kichik ijrolariga uning o'zi ham katta ish deb qaramagan, asosiy vazifasi sifatida badiiy barkamol filmlar suratga olishni maqsad qilib qo'ygan edi. Yo'ldosh A'zamov o'zbek kinosida katta voqea bo'lgan, o'chmas iz qoldirgan "Qilich" (1935), "Front uchun konsert" (1941), "Gulbahor" (1956), "Orol baliqchilari" (1958), "Maftuningman" (1958), "Furqat" (1959), "Istiqbol yo'li" (1961), "Beshalasi Farg'onadan" (1963), "Oydin sahifa" (1965), "Sayyod qo'ng'irog'i" (1966), "O'tgan kunlar" (1969), "Qaynoq so'qmoqlar" (1971), "Zulmatni tark etib" (1973), "Boshqalar uchun" (1976), "Ota nasihati" (1979), "Katta-qisqa hayot" (1981), "Parol "Regina mehmonxonasi" (1983, Z.Royzman bilan hamkorlikda) kabi filmlarni tasvirga oldi. Garchi ular orasida o'z davri mafkurasida ishlangan, o'sha zamon uchun xizmat qilgan filmlar bo'lsa-da, aytish mumkinki, ana shunday kartinalarda ham ijodkorning chin san'atkorlik mahorati namoyon bo'lib turdi. Shunga qaramay, Yo'ldosh A'zamovning bugungi kungacha yashab kelayotgan, tomoshabinlarning sevimli filmlariga aylangan kino kartinalari borki, ular rejissor nomining umrboqiy bo'lishiga xizmat qilishmoqda.

Yo'ldosh A'zamov o'zbek kinosi tarixida birinchi musiqali komediya "Maftuningman"ni tasvirga oldi va bu film o'z davrida katta shov-shuvga ega bo'lib, bugungi kungacha tomoshabinlarning sevimli filmlaridan hisoblanadi. Bir qarashda filmda o'sha davrning tashviqotlari birinchi planda ko'rsatiladi. Ya'ni yosh iste'dodlarga berilayotgan e'tibor va ular asosan yaxshi sharoitlar va shahar joylardangina tanlab olinmayotgani, balki butun mamlakat bo'ylab izlanish olib borilib, iqtidorli yoshlar yuzaga chiqarilayotgani ko'rsatilgan. Lekin filmning muvaffaqiyatini ta'minlagan, rejissorning asl maqsadini tashkil qilgan omil shu ediki, kartinada samimiy tuyg'ular, chin insoniy munosabatlar, kishilarning samimiy hislarga bo'lgan intilishi hamda o'z o'rnida jamiyatda nafaqat artistlik, shuningdek,

har bir kasbning o'z o'rnini mavjud ekani ochib berilgan. Albatta, filmning muvaffaqiyatida ssenariy mualliflari T.To'la hamda M.Melkumovlarning, ayniqsa, she'rlar muallifi T.To'la hamda bastakorlar I.Akbarov, M.Burxonov, M.Leviyevlarning katta xizmati mavjud. Filmdagi oshiq yigitlar, beozor, ma'suma qizning ular oldidagi hurkakligi, go'yo, kino olish jarayonidagi rollardek ko'rinsa-da, aslida ham sof tuyg'ular namoyon bo'lishi inson qalbini to'lqinlantirib yuboradi. Rejissor Turdiyevning olinajak yangi film uchun talantlarni topish va yig'ib kelish jarayoni kartinaning sarguzashtli, qiziqarli bo'lishiga zamin yaratgan bo'lsa, rejissor Y.A'zamovning butun film mohiyatiga samimiy tuyg'ular va insoniy munosabatlarni chambarchas mujassam eta olgani tomoshabinlarni qalban o'ziga tortib keladi.

Yo'ldosh A'zamovning tarixiy filmlarni suratga olishdagi tajribasi va mahorati alohida diqqatga sazovor. Xususan, o'zbek xalqining sevimli shoiri va mutafakkiri Zokirjon Xolmuhammad o'g'li Furqat tavalludining yuz yilligi munosabati bilan suratga olingan "Furqat" filmi o'z davri uchun voqelik bo'ldi. O'zining doimiy hamkori Turob To'la bilan yozilgan ssenariyda ijodkorlar Furqatni haqiqiy taraqqiyparvar, ijobiy yangiliklarning muxlisi, adolatparvar sifatida talqin eta olishdi. Bu borada, rejissor topilmasi bo'lmish Furqat roli ijrochisi Yoqub Ahmedovni ham alohida ta'kidlash lozim. Yigirma yoshli yigitchani katta rolga tasdiqlagan rejissor uning mahoratiga, tashqi ko'rinishdagi Furqat siymosini bera olishiga tamoman ishongan va adashmagan edi. Filmda Furqatning shoir sifatidagi iste'dodi, inson sifatidagi hurlik uchun kurashi, ma'rifatparvar sifatidagi yangilikka intilishi ko'rsatib berilsa-da, o'sha davr mafkurasi ta'siri oqibatida tamoman ruslar tarafdori qilib ko'rsatilgan. Ruslarni taraqqiyotning omili sifatida bilishi, mahalliy boylar va amaldorlarning barchasiga nodon va tuban kimsalar sifatida munosabatda bo'lishi kabilar filmning biryoqlama bo'lishdek xavf ostiga qo'ygan. Vaholanki, Furqat faoliyati haqidagi tarixiy manbalar ko'rsatadiki, filmning juda ko'p o'rinlari badiiy to'qimalar asosida olingan.

Yo'ldosh A'zamovning katta muvaffaqiyati, shubhasiz, "O'tgan kunlar" filmi bo'ldi. Abdulla Qodiriyning shu nomli romani adabiy asar sifatidayoq mashhur edi. Ushbu filmni tasvirga olish rejissor uchun ham oson, ham murakkab bo'lib turardi. Osonligi shundaki, roman har tomonlama mukammal, jozibali va unda kino san'ati uchun barcha unsurlar mavjud edi. Murakkabligi esa, bir tomondan asarni boricha olib chiqib bo'lmas, bu hajman ham, o'sha davr siyosati nuqtayi nazaridan ham mumkin emas edi. Bundan tashqari, kitob o'quvchilar orasida shu darajada mashhur ediki, barchani uning qahramonlari borasida tasavvuri, o'ziga xos qarashlari mavjud edi. Mana shularning barchasiga qaramay, rejissor filmni tasvirga oldi va aytish mumkinki, buni juda muvaffaqiyatli amalga oshirdi. Avvalambor, Yo'ldosh A'zamov filmga romanning muhabbat liniyasi voqealarini asosiy qilib oldi va syujetni Otabek va Kumushbibi sevgisi atrofiga qurdi. Bu bir jihatdan filmning umrboqiyiligini

ta'minlagan bo'lsa, boshqa tomondan voqealarning izchilligini, dinamikasini ta'minladi. Zero, hamma zamonlarda ham tomoshabinlarni katta qiziqishiga sabab bo'luvchi mavzulardan biri sevgi bo'lsa, muhabbat yo'lidagi kurash film uchun asosiy unsur bo'lmish konfliktni ta'minlaydi. Asar voqealari filmda qisqa-lo'nda, bir-biriga bog'langan tarzda olingan bo'lib, har bir voqea bir-birini uzviy taqazo qiladi. Ijodkor ishining yana bir yutug'i aktyorlar ansamblini muvaffaqiyatli tanlaganidadir. Otabek rolga tanlab olingan O'lmas Alixo'jaevning tashqi ko'rinishidagi vazminlik, ko'zlaridagi o'ychanlik, nim tabassumi, voqea-hodisalarga nisbatan mimikasidagi munosabatning aniq zohir bo'lishi kabi xususiyatlar kitobda tasvirlangan Otabekning qiyofasini berardi. Kumushbibi uchun tanlab olingan Gulchehra Jamilovaning chaqnoq ko'zlari, durkun yuzi, titrab turgan bo'liq dudoqlari va, hattoki, asarda tasvirlanganidek, yonog'idagi tabiiy nuqta holigacha aniq topilgani tomoshabinlar ko'z o'ngida haqiqiy Kumushni jonlantirgandek bo'ldi. Yo'ldosh A'zamov Zaynab rolga go'zallikda Kumushdan qolishmaydigan, yosh aktrisa Gulchehra Sa'dullayevani tanlab olgani ham badiiy asarni mukammal o'rganganini ko'rsatib turardi. Nafaqat bosh qahramonlar, balki barcha rollarga ham tashqi ko'rinishda, ham ijro xususiyatlari mos bo'lgan aktyorlar tanlab olingan bo'lib, ularni tomoshabin hech bir to'siqsiz roman qahramonlarining jonlanganidek, qabul qilishdi. Filmdagi O'zbekoyim - Maryam Yoqubovaning dumbulligi, kuydi-pishdiligi ham, Yusufbek hoji - Abbas Bakirovning vazminligi, har bir so'zni ming chamalab, bir so'zlashi, Mirzakarim qutidor - Razzoq Hamroyevning kuyinchak ota, insonparvarligi ham, Homid - Hamza Umarovning ayyorligi va qabihligining barcha-barchasi juda tabiiy namoyon bo'ladi. Filmdagi barcha ijrochilarning bunday tabiiy ijrolari tomoshabinning ko'z o'ngida tarixni, romanni jonlantirgandek bo'ladi. Rejissor esa, romanning faqat bir liniyasini namoyish etish bilan ham, Abdulla Qodiriy aytmoqchi bo'lgan fikrni filmda bera olgan. Ya'ni yoshlarning shunday muhabbati, hayoti va, umuman, o'sha davr insonlari hayotining tanazzuliga moziydagi, xonliklar davridagi adolatsizliklar, xurofot va mutaassiblik sabab bo'lganini ko'rsatib bergandek bo'ladi. Natijada hurlik, inson his-tuyg'ularining muqaddasligi, har kim baxtli bo'lishi kerak ekani kabi g'oyalar filmda ustuvorlik qildi.

Ijodkor yaratgan har bir kartina yoki asarda xalqimizning tarixiy va zamonaviy hayoti sahifalarini milliy ruhda ko'rsatish ko'proq seziladi. Aktyorlar bilan obrazlar ustida chuqur ishlash, tuyg'ularni yorqin ifodasi uchun rejissorlik yondashuvlar va barcha harakatlarni qahramon xarakteri va ichki dunyosini ochib berishga qaratilgan tahlil va talqin omillari asar yaratish jarayonida Yo'ldosh A'zamovning uslubi bo'ldi.

Yo'ldosh A'zamov ijodi rang-barangligi, shiddatliligi, filmlarning kuchli g'oyaviyligi va badiiy yuksakligi bilan o'ziga xoslik kasb etadi.



Toshkent "Chig'atoy" qabristoni

Foydalanilgan adabiyotlar

1. O'zbekiston milliy ensiklopediyasi. I-jild. - T.: "O'zbekiston milliy ensiklopediyasi" Davlat ilmiy nashriyoti, 2000. - 736 b.
2. Абул-Касимова Х., Тешабаев Д., Мирзамухамедова М. Кино Узбекистана. - Т.: Из-тво лит. и иск. им. Г.Гуляма, 1985. - 286 стр.
3. Каримова Н. Игровой кинематограф Узбекистана. - Ташкент, Издательство журнала «Санъат», 2016. - 215 стр.

ZAMONAVIY ASHYOLARDA AMALIY SAN'AT ASARLARINI YARATISH IMKONIYATLARI (KOMPOZIT MATERIYALLAR MISOLIDA)

Abdivoxid Abdixalimovich Abdijalilov
Andijon davlat universiteti

Annotatsiya: Ushbu maqolada zamonaviy ashyolarda amaliy san'at asarlarini kompozit materiyallar misolida yaratish imkoniyatlari haqida so'z yuritilgan.

Kalit so'zlar: amaliy me'morchilik san'ati, an'analar, marmar tosh buyumlari, badiiy kashta, so'zanalar, guldor jiyaklar, zarhal kashtalar, turli xil do'ppilar, badiiy estetik xususiyatlar

POSSIBILITIES OF CREATING WORKS OF APPLIED ART IN MODERN OBJECTS (EXAMPLE OF COMPOSITE MATERIALS)

Abdivokhid Abdikhalimovich Abdijalilov
Andijan State University

Abstract: This article talks about the possibilities of creating practical works of art using composite materials.

Keywords: applied architectural art, traditions, marble stone products, artistic embroidery, sozanas, flowered embroidery, gilded embroidery, various hats, artistic aesthetic features

KIRISH

O'zbek xalqining amaliy me'morchilik san'ati o'ziga xos boy an'analarga ega. Bizning davrimizga qadar yetib kelgan amaliy me'morchilik san'ati asarlari rang-barang va xilma-xildir. Bular kulollik buyumlari, ipakdan, jundan to'qilgan gazlamalar, har xil gilamlar va paloslar; yog'och va metallardan ishlangan uy-ro'zgor ashyolari, gul chekib o'yilgan marmar tosh buyumlari, badiiy kashta bilan bezalgan so'zanalar, guldor jiyaklar, zarhal kashtalar, turli xil do'ppilar va boshqalardir.

Amaliy san'atning bu qayd etilgan turlari har manzilning o'ziga xos mahalliy xususiyatlariga ega bo'lib, shakl va naqsh bo'yoqlarida aks ettiriladi. Bu esa ustalar orasida o'ziga xos ishlov buyumlari va xilma-xil bezash asboblari mavjudligidan dalolat beradi.

"O'zbekiston madaniyatida tarixiy janrdagi tasviriy san'at asarlari (XX asr ikkinchi yarmi - XXI asr boshlari)" monografiyasida madaniyatimizda noyob hodisa bo'lib qolgan mashhur asarlar tadqiq qilinadi. Bular tarixiy mazmunga ega bo'lgan va O'zbekiston tasviriy san'ati ustalari yaratgan asarlardir. Ularning chuqur g'oyaviy

mazmuni va badiiy estetik xususiyatlari tomoshabinlar tomonidan ijobiy idrok etilyapti. Madaniyat ommaviy va yig'noq xususiyatga ega bo'ladi. Uning tasviriy san'at sohasidagi ifodaviy shakli jamoatchilik tomonidan san'at asarini idrok etilishining vaqt jihatdan davomiyligi bilan belgilanadi. Tasviriy san'atning tarixiy janridagi asarlardan iborat madaniyat obyektlarini idrok etilishi unga bo'lgan tomoshabinning nigoh tashlashi bilangina emas, balki ularni qiyosiy anglashiga asoslanadi.

Asosiy qism

Kompozitsion materiallar (k.m.) ikki va undan ortiq tashkil etuvchilardan komponentlardan tuzilgan murakkab material bo'lib, har xil usullar bilan bog'langan va o'ziga xos xossalari bor.

Birinchi kompozitsion material frantsuz bog'boni J.Mone 1867-yilda patentlangan (hovli gul tuvaklari, sim va sementdan yasalgan).

Samolyot konstruksiyasida oyna plastik "stekloplastik" poliefir materiali oyna tolasi bilan sinchlangan ("armirovan") kompozitsion material 1942-yilda qo'llanilgan.

Kompozitsion materiallar mashinasozlik apparati konstruksiyalariga qo'yilgan quydagi talablarga javob beradi:

- yengil bo'lishligi;
- maksimal mustahkamlik va bikrlilik;
- ishlash davrida maksimal ishlash resursi.

Shular uchun kompozitsion materiallar samolyotsozlikda ko'p qo'llanilgan.

CCCP ning "Ruslan" samolyotida 5,5 tonna og'irlikdagi konstruksion kompozitsion materiallardan yasalgan va 15 tonna og'irlik iqtisod qilingan.

Hozirgi zamon transport samolyotlari konstruksiyalarning 15-20 %; harbiy samolyotlarning 25-30 %; harbiy vertalyotlarning 45-55 %; strategic raketalarining 75-80 % kompozitsion materiallardan yasalgan.

Kompozitsion materiallarga quydagi xususiyatlar yig'indisi xos:

- a) Komponentlarning tarkibi, formasi va taqsimlanishi oldindan aniqlangan
- b) Ikki va undan ortiq kimyoviy har xil materiallardan tarkib topgan va birlari bilan ajralib turadilar;
- c) Kompozitsion materiallarning xossalari har bir tashkil etuvchining xossalari bilan aniqlanadi;
- d) Kompozitsion materiallarning xossalari, tashkil etuvchilarning xossalaridan farq qiladi;
- e) Kompozitsion material makromasshtab miqyosida birtanli, mikromasshtabda bir tanli emas;
- f) Bu material tabiatda uchramaydi va odamzotning ixtirosidir

Kompozitsion materiallar an'anaviy konstruksion materiallarga nisbatan alohida xossalarga ega. Bu narsa ijobiy xususiyatli materiallarni va konstruksiyalarni yaratishga olib keldi. Kompozitsion materiallar (k.m.) ikki va undan ortiq tashkil etuvchilardan - komponentlardan tuzilgan murakkab material bo'lib, har xil usullar bilan bog'langan va o'ziga xossalari bor. Birinchi kompozitsion material frantsuz bog'boni J.Mone 1867 yilda patentlangan (hovli gul tuvaklari, sim va sementdan yasalgan). Samolyot konstruksiyasida oynoplastik "stekloplastik" poliefir materiali oyna tolasi bilan sinchlangan ("armirovan") kompozitsion material 1942-yilda qo'llanilgan.

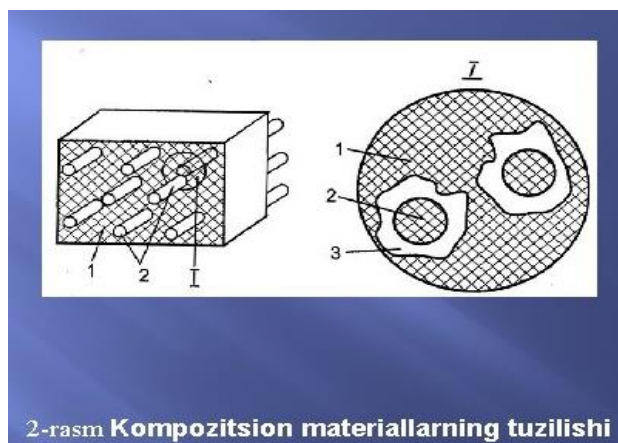

Kompozitsion materiallar mashinasozlik apparati konstruksiyalariga qo'yilgan quyidagi talablarga javob beradi: - yengil bo'lishligi; -maksimal mustahkamlik va bikirlik; -ishlash davrida maksimal ishlash resursi. Shular uchun kompozitsion materiallar samolyotsozlikda ko'p qo'llanilgan. CCCP ning "Ruslan" samolyotida 5, 5 t. og'irlikdagi konstruksion kompozitsion materiallardan yasalgan va 15 t. og'irlik iqtisod qilingan. Hozirgi zamon transport samolyotlari konstruksiyalarining 15 - 20%; harbiy samolyotlarning 25 -30%; harbiy vertolyotlarning 45 -55%; strategik raketalarining 75 -80% kompozitsion materiallardan yasalgan.



Aynan shu yo'l bilan madaniyatning turli ko'rinishlari jamlanganda ularni ifodalashning oliy shakli hisoblangan san'at asari ajralib turadi. Bunday holatdan tasviriy san'atning tarixiy janrlaridagi asarlar ham istisno emas. Eng yaxshi asarlar haqida gap ketganda, ularda, ko'pincha, muallifning shaxsiy qarashlari aks etganligini yodda tutishimiz zarur. Ammo madaniyat voqeligi aynan shundan iborat. U doim odamlarning xususiy qarashlari va hayotga bo'lgan munosabatiga bog'liq bo'ladi. Fan me'yorlari va qoidalari mualliflarga ularning fikriga ko'ra muhim bo'lgan ob'yektlarni nazariy tadqiq qilish erkinligini beradi. Yuqoridagi fikrlardan kelib chiqib shuni ta'kidlash lozimki, "Ilmiy ish-da qaysidir holatlarini tushirib qoldirish, ijod xususiyatlariga asosiy e'ti-borni qaratish, hayotiy vaziyatlarni esa ularga ilova sifatida bog'lab qo'yish mumkin, ammo bularning barchasi muallifning ishi va huquqi hisoblanadi. Eh-timol rassom haqidagi barcha ma'lumotlar qiziqarli bo'lgan bunday ishlar va mualliflar uning muhim saqlovchilariva yetkazuvchilari hisoblanishi ham mumkin"[1].

Yuqorida aytilgan fikrlarga qo'shimcha sifatida shuni ta'kidlash mumkin, "Rassomlarni olamdagi tiniq, sof suvda yashaydigan baliqlarning noyob turiga o'xshatish mumkin. Ular hayotdagi yaxillikka qarshi chiqadilar va shu bilan o'zlarini ijodkor ekanligini namoyon qiladilar. Tasviriy san'at ustalarining ba'zilarini moddiy manfaatdorlik, ba'zilarini shuhrat, uchinchilarini esa ongning va hayotning o'rganilmagan tomonlari qiziqtiradi, mana shuning uchun rassomlarning uchinchi toifasi biz uchun qadrlil hisoblanadi. Negaki aynan izlanishdan ba'zan atrof borliqdan keskin farq qiluvchi o'z olamini yaratish, ijod qilishga, izlanishga rag'bat uyg'onadi. Hissiyotlardan yaratilgan, rassom yaratgan ajoyib olamdan san'at asari vujudga keladi. Eng avvalo u rassomning erkin idrokidan, o'zini betakror shaxs ekanligini anglashidan vujudga keladi".[2]

Zamonaviy ashyolarda amaliy san'at asarlarini yaratish uchun kompozit materiallar keng foydalaniladi. Kompozit materiallar, bir necha materiallarning birga keltirilgan kombinatsiyasidir va ularni birga keltirish bilan yaratiladi.

Masalan, arqonni tuzatishda foydalaniladigan gips materiali kakka oq materiallardan iborat bo'lib, uning doimiy faoliyatidan o'rin oladigan kimyoviy reaksiyalar oqimi, ahamiyatga ega bo'lgan minerallar va metallardan iborat. Bu o'ziga xos kompozit material bo'lib, asarlarda yo'nalishlarini anglatishda katta foyda keltirish imkoniyatini beradi.[3]

Kompozit materiallar misolida, fiberlar (kengaytirilgan tong silikat materiallar, kevlar, karbon fiber, titan metallari va boshqalar) va matrikslar (materiallarning kompozitning muayyan xususiyatlarini baholash uchun) keng foydalaniladi. Fiberlar matriksga yopilgan va ularning hajmi bo'yicha katta harakat qobiliyatiga ega bo'ladi, yoki matriks mahsulotning noanodligini va ximiyaviy umumiylikini oshiradi. Bu yerda debitorlash jixozlari, samoletlar, avtomobillar, ko'chatlar, yangi ko'l

yondoshlari, sport-asboblari, katta binolar va boshqalarni yaratishda kompozit materiallardan foydalaniladi.

Boshqa jihatdan, kompozit materiallar akril va gelyl materiallardan tuzilgan korpuslar, ko'kratgich materiallar va fibreglasslardan foydalanishi mumkin. Bu materiallar muhitga zararsiz, yorg'a oyoqchi, parq hamda tehnikaviy tizimlarning yaratilishda foydalidir.

Masalan, kompozit fibreglass materialining foydalanilishi mebellar, avtomobillar, tehnikaviy uskunalar, yaxud hovuch toplariga quloq tutgan taqtiriqlar va quvaqlar yordamida bizga yangi va innovatsion hal-hazmlarni yaratish mumkin.

Shuningdek, quloq tutuvchi va amallarda quti-qotish yaratishda foydalanadigan tekstil kompozit materialida mavjud. Bu materiallar aylantirilgan tiksotropik masalalarga ishonchli yondash ko'rishqa imkoniyatini beradi.[4]

- Avtomobillarda ishonchliroq va kompakt turbin turbokompressorlardan foydalaniladigan kompozit materiallari yaratiladi. Bu metallarga mos kelmaydigan holda ko'p osilgan foydali mavzularning bir bo'limi.

- Kompozit materiallari zamonaviy binolarning quvvatlik turgan devorlariga foydalidir. Ulardan zagacha, arqon gips va sement materialiga qaraganmay, kommunikatsiyalarni o'tish hamda tarqatish uchun mahsulotlariga yuqori quvvat beradi.

- Kompozit materiallar mebellar hamda stroitelstvo darajalari hamda signallarning o'tishi va yondashish quvvatini darmonlashtirishni o'z ichiga oladi.

- Tehnikaviy uskuna, qoshnicha yoxud avtomobillarning detali va tarzinlarini yaratishda kompozit materiallardan foydalaniladi. Ular oldingi materiallarga nisbatan quvvatli, omilgar, kompakt turgan turlikda va gaza mog'liyatlariga ega.

- Kompozit materiallar tezkor tez o'qiladigan turlikda debet manometrlar, quloq tutuvchilar va drugiyе mikroelektronik sxemalarning to'g'ri ishlashini ximoya qilishda quvvatlanadi.

Jamiyatda, kompozit materiallar yangi, innovatsion va effektiv foydalanish imkoniyatini ko'rsatadi. Bundan tashqari, ular muhitga zaharli oqiy yoldagichlarini yuzaga keltiradi va adamlarning yokoqlarga sabr qilish va qariz qo'yish zaruratini kamaytiradi.[5]

Foydalanilgan adabiyotlar

1. Ботвина Л.Р. Разрушение: кинетика, механизмы, общие закономерности. М., Наука, 2008, -334 с.

2. Акустическая эмиссия и ее применение для неразрушающего контроля в ядерной энергетике. (Под ред. К.Б.Вакара). М., Атомиздат, 1980, -216 с.

3. Лексовский А.М., Абдуманонов А.А., Баскин Б.Л., Тишкин А.П. Акустикоэмиссионный анализ влияния температуры и скорости

деформирования на процесс коррелированного образования трещин масштаба структурного элемента. // Физика твердого тела, 2013, том 55, вып.12, С.2392-2397.

4. Rasulov, R. ., Sattorov, A. ., & Mahkamova, D. T. . (2022). View of the Derivative Quadrature Formula Norm in Space . Modern Journal of Social Sciences and Humanities, 10, 70-75.

5. Хусанов Ю. Ю., Таштанов Х. Н. Ў., Сатторов А. М. Машина деталлари пармалаб ишлов бериладиган нотехнологик юзалар турлари // Scientific progress. - 2021. - Т. 2. - №. 1. - С. 1322-1332.

6. Husanov Y. Y., Abdullayev S. M., Sattorov A. M. MEXATRONIKA VA ROBOTOTEXNIKADA VIRTUAL LABARATORIYALARDAN FOYDALANISH // Scientific progress. - 2021. - Т. 2. - №. 7. - С. 337-342.

МУСТАҚИЛЛИК ДАВРИ ЎЗБЕКИСТОН ҲАЙКАЛТАРОШЛИГИНИНГ РИВОЖИ

Зилола Рўзибаевна Қодирова
Камолиддин Беҳзод номидаги Миллий рассомлик ва дизайн институти

Аннотация: Мазкур мақолада мустақиллик даври Ўзбекистон ҳайкалтарошлиги ривожининг асосий тамойиллари ҳақида батафсил маълумот берилган.

Калит сўзлар: халқ маънавияти, буюк аجدодларимиз, мустақиллик, хотира, ҳайкал, лойиҳа, ғоя, маҳобатли ҳайкалтарошлик, рамзий композицияли

THE DEVELOPMENT OF UZBEKISTAN SCULPTURE IN THE PERIOD OF INDEPENDENCE

Zilola Rozibaevna Kadyrova
National Institute of Fine Arts and Design named after Kamoliddin Behzod

Abstract: This article provides detailed information about the main principles of the development of sculpture in Uzbekistan during the period of independence.

Keywords: folk spirituality, our great ancestors, independence, memory, sculpture, project, idea, majestic sculpture, symbolic composition

Маълумки, бирон-бир халқ маънавиятига хос қадриятларнинг бошқа халқлар томонидан тан олинishi шу халқнинг ғурур ва ифтихори, миллий ўзлигини янада юксалтиришга хизмат қилади. Бугунги кунда жаҳон миқёсида буюк аجدодларимизнинг сўнмас даҳосига ҳурмат-эҳтиром кўрсатилиб, уларнинг бой илмий меросини ўрганишга бўлган қизиқишнинг ортиб бораётганлиги барчамизни қувонтиради. Шу ўринда Белгияда Ибн Синога, Литвада Мирзо Улуғбекка, Москва, Токио ва Баку шаҳарларида Алишер Навоий бобомизга, Миср пойтахти Қоҳира шаҳрида эса Аҳмад Фарғоний хотирасига ҳурмат сифатида муаззам ҳайкалларнинг ўрнатилиши ҳар бир Ватандошимиз қалбида чексиз ифтихор туйғуларини уйғотади.

Мирзиёев Ш.М. Ўзбекистон Республикаси Президенти этиб сайланган кунидан бошлаб ҳамма соҳада тарихий адолатни тиклаш, аجدодларимизнинг эзгу ишлари, бой мероси, муборак хотирасини улуғлаш ва абадийлаштириш, мамлакатимизда инсон манфаатларини олий қадрият даражасига кўтаришга қаратилган кенг кўламли ислохотлар халқимизнинг ижтимоий-сиёсий ҳаётини, маънавий оламини юксалтиришга хизмат қилмоқда.

Президентимиз Мирзиёев Ш.М. шундай дейди: “Сизларга яхши маълум, мамлакатимизда амалга оширилаётган барча ислохот ва ўзгаришлар, кенг кўламли дастурлар ягона ва улуғ бир мақсадга қаратилган. У ҳам бўлса, халқимиз ҳаётини янада обод ва фаровон қилиш, фарзандларимизни ҳар томонлама етук ва баркамол этиб тарбиялашдан иборат¹.

Мустақиллик даври янги мафкуравий шароити миллий хайкалтарошлик мавқебини мустаҳкамлаш босқичини юзага келтирди. Эндиликда мазкур соҳа аввалги ижодий анъаналардан фарқли равишда, биргина миллий йусинда ривожланиш жараёнига эришди. Мазкур ҳолат унинг олдинги босқичидаги муаммоли масалага малҳам бўлиб, соф маҳаллий маконга мувофшушги таъминлана бошлади. Тўғри, бу жараён янги тарихий шароитнинг ўтиш даври учун хос бўлган айрим муаммолардан ҳам холи эмас, албатта. Бироқ эришилган янги имкониятлар ва миллий ривожланишнинг дастлабки синовли жараёнида кўлга киритилган илк натижалар кесимида баҳоланса, соҳа истиқболи учун таҳликали эмаслиги, балки, вақт давомида ижобий ечимини топишига ишонч уйғотади. Мухими эса хайкалтарошликда ҳам санъатнинг бошқа турлари сингари миллий салмоғининг ортиши, халқчил даражага кўтарила бошлаши ва замонавий тасвирий санъат миқёсида ҳам ўз мавқебини мустаҳкамлаш босқичига ўтишидир.

Бошқа санъат турлари сингари хайкалтарошлик ҳам доимий ривожланишда. У ўз халқи ҳаётида ҳамроҳ бўлиб, халқ қандай тарихий ҳодисаларни ва силжишларни бошдан кечирса, бу кечинмалар хайкалтарошликда ўз аксини топади².

Шундай экан, янги тарихий давр Ўзбекистон хайкалтарошлигининг ижодий тамойиллари куйидаги таркибда шаклланди:

- маҳобатли турида шўролар тузуми санъатининг ижодий-услубий асоратлари бутунлай тозаланиб, янги андозавий ривожланишга қувват берувчи ижодий туб янгиланиш юзага келди;

- эндиликда кўп миллатли халқлар санъати анъаналарига тобе йўналиш барҳам топиб, биргина миллий йўналиш ҳуқумронлиги собит булди;

- бу шарафли йулда маълум мураккабликларга қарамай янги натижалар кўлга киритилди.

Хусусан: - буюк аждодлар шахсини шарафловчи хайкаллар қад кўтарди;

- қатағон қурбонларини хотирлашга қаратилган сиймолар бунёд этилди;

- рамзий композицияли ижодий тамойиллар шаклланди.

¹ Мирзиёев Ш.М. Озод ва обод ватаннинг баркамол фарзандлари// Миллий тараққиёт йўлимизни қатъият билан давом эттириб, янги босқичга кўтарамиз. 1-жилд. Т.:Ўзбекистон, 2018.-Б.412.

² Феруз Исломов “Хайкалтарошлик” Тошкент 2017 й, 6 б

Асосан тарихий жанрли хайкаллардан иборат буюк аждодлар шахсини шарафлаш тамойилида бир неча янги ёндошувлар юзага келди. Чунончи, унинг доирасида шаклланган гумбазости, равоқли, ярим айланасимон меъморий воситали ёндошувлар маҳобатли хайкалтарошликнинг янги натижаларидан ҳисобланади. Гумбазости хайкалларнинг характерли жихати Темурийлар даври меъморлигига хос ковурағасимон мовий гумбаз воситасида миллий мухитнинг таъсирчан кўринишини гавдалантириш, хайкалга мумтозлик ва салобат бахш этишда кузатилади.

Ўзбекистон Республикаси Президенти Шавкат Мирзиёевнинг Олий мажлисга қилган мурожатларидан “Ҳозирги кунда миллий иқтисодиётга юқори даромад келтирадиган истиқболли тармоқлардан бири - туризмдир. Ўзбекистон туризм соҳасида салоҳиятга эга бўлган давлат ҳисобланади. Юртимизда 7 минг 300 дан ортиқ маданий мерос объектлари мавжуд ва уларнинг аксарияти ЮНЕСКО рўйхатига киритилган³.

Маҳобатли хайкалтарошликда етакчи бўлган - буюк сиймолар шахсини шарафлаш;

шахидлар номини хотирлаш;

рамзий композицияли каби устивор тамойиллар янги босқичнинг амалий пағижаси этиб белгиланди:

- биринчи тамойил бўйича миллий ривожланишга хизмат қилувчи буюк саркардалар ҳамда ҳуқумдор-алломалар образи намунавий кифада яратилганлиги изоҳланди. Меъморий мажмуавий қурилмалар остига ўрнатилган хайкаллар мисолида юзага келган - гумбазли, равоқли, ярим айланасимон бадий воситали йўналишлар тавсифланди;

- бадий характери жихатидан мемориал ёндошувга хос иккинчи тамойилнинг куйидаги хусусиятлари аниқланди, жумладан, шурулар даврида катагон қилиниб, шахид этилган адибларимиз хотирасига аталган хайкаллар биринчи тамойилли асарлардаи фарқли равишда вазмин пластик асосда гавдалантирилди;

- учинчи рамзий композицион тамойил мустақиллик мафқурасини ифодалаш ва замонавий хайкалтарошлик кесимида янги натижага эга эканлиги тахлилий равишда баён этилди.

Хулоса ўрнида шуни таъкидлаш жоизки, Ўзбекистонда мустақиллик даври маҳобатли хайкалтарошлиги ривожини ўзига хос тарзда ривож топди. Мазкур йиллардан бошланган янги тарихий давр бошқа санъат турлари қатори хайкалтарошлик учун ҳам эътиборга сазовор ижодий ўзгаришларга юз тутди. Янги маданий сиёсат ўларок мамлакатда соғлом маънавий мухитни

³ Маърифат газетаси. Ўзбекистон Республикаси президенти Ш.Мирзиёевнинг Олий мажлисга мурожаатномаси. 9 бет. 2017 йил 23 декабр. №102-103 (9064).

шакллантириш, миллий анъаналарни тиклаш, тарихий-маданий ўзлигимизни англаш масалалари устувор ахамият касб этди ва бунинг пировардида мазкур жабхада ғоявий-шаклий янгиланиш жараёни вужудга келиб, янги сифат босқичига йўл очилди.

Фойдаланилган адабиётлар

1. Мирзиёев Ш.М. Озод ва обод ватаннинг баркамол фарзандлари// Миллий тараққиёт йўлимизни қатъият билан давом эттириб, янги босқичга кўтарамиз. 1-жилд. Т.:Ўзбекистон, 2018.-Б.412.

2. Маърифат газетаси. Ўзбекистон Республикаси Президенти Ш.Мирзиёевнинг Олий мажлисга мурожаатномаси. 9 бет. 2017 йил 23 декабр. №102-103 (9064).

3. Феруз Исломов “Ҳайкалтарошлик” Тошкент 2017.-Б-6.

МУСИҚИЙ ПЕДАГОГИКА ЙЎНАЛИШЛАРИДА ЧОЛҒУ ИЖРОЧИЛИГИНИ ЎРГАТИШ МАСАЛАЛАРИ

Акмал Бегматов

akmaljonbegmatov83@gmail.com

Ўзбекистон давлат консерваторияси

Аннотация: Азал-азалдан юртимизда билим олиш ва ўрганиш узок ўтмишга бориб тақалади. Бугун таълим жараёнида муаллимнинг ва талабаларнинг орасидаги муайян устоз-шогирд анъаналари сақланиб қолган десак муболаға қилмаган бўламиз. Қуйидаги мақолада шу хусусида фикр юритишга ҳаракат қилдик.

Калит сўзи: педагогика, муаллим, анъана, устоз, мутахассис, профессионал, маданият, тарбия

ISSUES OF TEACHING INSTRUMENT PERFORMANCE IN MUSIC PEDAGOGICAL FIELDS

Akmal Begmatov

akmaljonbegmatov83@gmail.com

State Conservatory of Uzbekistan

Abstract: In our country, acquisition of knowledge and training has an ancient history. It may be said without exaggeration that, nowadays in the educational process between teachers and students keep certain traditions of “Mentor – student” have been preserved. In the article below, we tried to reflect this theme.

Keywords: pedagogy, teacher, tradition, educator, specialist, professional, culture, education

Бизга маълумки, барча соҳаларда янги авлод мутахассисларни тайёрлаш вазифалари самарадорлиги, биринчи навбатда, соҳага боғлиқ фанларнинг чуқур билим асосларини ўрганган, профессионал билим ва малакага эга бўлган ўқитувчи кадрларнинг тайёрланиши билан боғлиқдир.[1]

Ўқитувчи ижодкорлик илмий салоҳияти ва унинг интилиши сифатларини шакллантиришга, касбий малакасини ва қобилиятини ривожлантириши, ўз хулқ-атвори билан намуна бўлиши, ҳар қандай вазиятларда ечимини топишда малакалари бугунги ёшларни дунё қараши ижодий йўналиши моҳирлик сари етаклай олиши гавдаланади.

Техника замонида ёшлар ҳар томонлама вояга етиши келгусида мутахассис сифатида изланувчан, ташаббускор, фаоллигини, етарлича ошириш имконият даражада шарт-шароитлар яратилганлиги уларни камолотга етишишининг, жўш уриб янада ўз билимларини ривожлантиришда, келажакка интилиш, ишонч, гурур каби хусусиятларини мужассам этган таълим тизим шакллантирилган. Бу узлуксиз таълим тизими асосан келажак авлодни ўқитиш етук мутахассисни тарбиялаш борасида гап борар экан, ҳар томонлама масъулиятли ва кўп қиррали бундай вазифани тажрибали, юқори малакали ва маҳоратга эга бўлган ўқитувчи амалга ошириши мумкинлигини инкор этиб бўлмайди.

Бугунги ишларни амалга ошириш ва бугунги жадал ривожланиб кетаётган давр ёшлари барча соҳа бўйича фанларни чуқур ўрганишлари билим, тафаккурга эга маънавиятли инсон бўлишлари ва хорижий тилларни билишлари ҳамда компьютер технологияларидан тўлиқ фойдалана олишлари, ҳар томонлама интеллектуал, зукко салоҳиятга эга бўлишлари шарт. Рақобатбардош кадрларни тайёрлаш учун ўқитувчи барча талабларга ўзи жавоб бера олиши, юқори даражадаги касбий тажриба ва маҳоратга эга ўқитувчи бўлиши талаб этилади.

Бугун таълим жараёнида муаллимнинг ва талабаларнинг орасидаги муайян устоз-шогирд муносабатлари турли соҳада тажриба алмашилишига асосланиши мумкин. Талабани ўқитишнинг самарали бўлиши кейинги пайтда амалда қўлланилиши яъни ўқитишнинг шакллари турли соҳа хусусиятидан келиб чиққан холда жорий этилиши, муайян мутахассисликлар бўйича билим ва кўникмага эга бўлса ўз самарасини беради.

Янги ўқитишнинг усуллари ва технологияси талабага берилаётган топшириқлар, уларнинг ўқув-билими ва қобилиятларини мустаҳкамлаш, янги имкониятларини очиб беришда аҳамиятга эгадир. Мазкур ўқитиш усули ёрдамида талабаларни олий таълимдаги фаол, ўқув жараёнига чуқур тайёрланиши, ақлий тафаккурини шакллантириши, қобилиятларини юзага чиқаришда имкон яратади.

Бугунги кун талабалари ижодий фаолияти ва мустақил фикрлаши, интилиш, истакларини намоён этиши янада кучайди. Ўқитувчининг таълим бериш усули – илмий жиҳатдан билиши ўқитувчи томонидан яратилган мунозаралар натижасида муаммоларни ечишга, талабанинг мустақил фаолияти, ижодий қобилиятини ўстириш орқали ўқув натижаларини мақсадли ўзлаштиришга қаратилган таълимдир.

Санъат йўналишида ҳам талабаларнинг мустақил ақлий фикр юритиш юзага келган муаммоларни таҳлил қилиб, фаолиятни ривожлантириш асосий талаблардандир.[2]

Талаба бундай фикр юритишни англай олиши муқаррарлигини тушуниб этиб, жиддий равишда гапнинг маъносига эътибор бериш, билим тафаккурни

шакллантиришга қаратади. Мутахассисликдан ўқитиш жараёнида улар юзага келган камчиликлар ва қийинчиликлар, турли тўсиқларни мустақил ечимини топиб ҳал этиш, хулоса қилишда олган билим ва малака кўникмаларини қўллай олишларига қаратилган бўлиши лозим. Бунинг натижасида талабалар мустақил фикр юритишлари, тафаккур ривожланиши қобилиятнинг шаклланишига имкон беради. Демак, талабанинг фаолияти жараёнида шундай ташкил қилинадик, бунда у бир асарни таҳлил қилишда мустақил равишда хулоса чиқаради, яъни унда ижодий фикрлаш қобилияти шаклланади. Талаба ўқув фаолияти давомида мустақил тарзда қанча кўп асарни ижро эта олса, ижро жараёнида фикр билдира олса, бир асарни ўрганиш жараёнида эътибор билан ёндошса шунча тез ва осон ўзлаштиради.

Қайд этиш лозимки, талаба билан қанча кўп мунозараларга асосланилган дарслар мустақил фикрлашда, кенг мушоҳадали тафаккурга эга бўлишда мавжуд имкониятларни тўла намоён қилишда катта аҳамиятга эга бўлади. Бўлғуси мутахассислар таълим жараёнида ўқув материалларини муаммоли таҳлил қилишлари, ваҳоланки, уларни исботлаш йўли билан ечишлари, таълим жараёнини ўзлаштиришда онгли равишда ҳаракат қилишлари уларнинг билим салоҳиятини оширишда ўз натижасини беради. Таълим жараёнида талабалар муаммоли вазиятларни идрок этишлари ва ҳал қилиш усулларини излашлари, илмий, мантиқий нуқтаи назардан асослаш ва изланишлари орқали тегишли хулоса чиқаришлари талаб этилади.[3]

Санъат соҳасида ҳам таълим жараёнидаги дарсларнинг мақсади куйидагилар:

1. Янгидан-янги билим кўникмаларини эгаллаш;
2. Билимларни ижодий ўзлаштириш ва амалда қўллаш;
1. Ижодий фаолияти, қобилиятларини ривожлантиришдан иборат.

Санъат соҳаси таълим жараёнида фанга нисбатан қизиқиш сустрлашиш вазиятига дуч келса;

- талабаларда қизиқиш уйғотиш фанга нисбатан уларни ўзлаштириш фаолиятини жонлаштириш;

- талабаларнинг олдига фаолиятни ривожлантирувчи ақлий ва амалий масалаларни қўйиш;

- бирор бир асарни таҳлил этишга ўргатиш;

- таҳлил этилган асарни муаммоларни ҳал этишнинг йўллари топишда амалий кўмак беришдан иборат.

Таълим бериш самарали, бўлиши бўлажак санъаткор мутахассисларда ўқув муаммолари ва мутахассислик масалаларини ечишга тадқиқий ёндошиш керак бўлади.

Шундай қилиб ўқитиш усулларидан фойдаланиш талабаларнинг санъат таълимидаги ақлий ҳамда амалий фаолиятлари ҳамда мустақил изланишни ўргатиш, ижодий фикрлашга эга бўлиш, каби имкониятларини яратади.

Фойдаланилган адабиётлар

1. “Ўзбекистон Миллий Энциклопедияси” Давлат илмий нашриёти. Тошкент. 2010 й
2. Республика олий ўқув юртларининг бошланғич таълим методикаси факультетларининг талабалари, педагогика лицейлари ва коллежларининг ўқувчилари учун дарслик “Ўқитувчи” нашриёти. Тошкент, 2001 й.
3. Замонавий узлуксиз таълим муаммолари: Инновация ва истиқболлари Низомий номидаги ТДПУ босмахонасида чоп этилган. Тошкент – 2018 й.

МУЗЫКА ЯВЛЯЕТСЯ ОДНИМ ИЗ БОГАТЕЙШИХ СРЕДСТВ ПРАВСТВЕННО-ЭСТЕТИЧЕСКОГО ВОСПИТАНИЯ

Улбиби Абдуллаева

Нукусский филиал государственного института искусств и культуры
Узбекистана

Аннотация: Познание мира через культуру, искусство, установление подлинно культурных отношений между людьми во всех сферах нашего бытия - главная задача современности. По существу, это устройство жизни по законам красоты, т.е. попытка реализации идей, берущих начало в древности, и развивающейся, в частности Достоевским, мысли о том, что красота спасет мир.

Ключевые слова: воспитание, роль музыки, нравственность, культура, духовность, музыка, нравственность, эстетичность

MUSIC IS ONE OF THE RICHEST MEANS OF MORAL AND AESTHETIC EDUCATION

Ulbibi Abdullayeva

Nukus branch of Uzbekistan State Institute Arts and Culture

Abstract: The knowledge of the world through culture, art, the establishment of truly cultural relations between people in all spheres of our being is the main task of our time. Essentially, this is a dispensation of life according to the laws of beauty, i.e. an attempt to implement ideas originating in antiquity, and developing, in particular, Dostoevsky, the idea that beauty will save the world.

Keywords: education, the role of music, morality, culture, spirituality, music, morality, aesthetics

Эстетическая культура - это сфера проявления ценностного отношения между человеком и миром и область художественной деятельности людей. Основной проблемой философско-эстетического мышления была и остается проблема прекрасного.

Эстетические переживания, вызванные искусством, чрезвычайно велики. Еще античная эстетика определила силу этого переживания как катарсис, "очищение через страдание". Катарсис заставляет пережить не только состояние ужаса, горя, скорби, но и просветления, умиротворения, испытать чувство сострадания и сочувствия, без которых никакая нравственная

деятельность не возможна. Эстетическая культура, искусство проектируют поведение человека, к которому они обращаются, его самостоятельность, активность. Без этих качеств не возможно восприятие искусства, в частности, музыкального.

Современный этап развития общества характеризуется общим кризисом, охватившим все сферы его жизнедеятельности, и сопровождается усилением бездуховности, разрушением нравственных ориентиров, распадом духовных ценностей. Все это негативно сказывается, прежде всего, на наименее приспособленной к новым условиям жизни его части - детях.

В этих условиях возрастают требования к духовному становлению подрастающего поколения, обусловленные диалектическим процессом общественного развития.

Развитие и воспитание личности ребенка является в каждом социуме функцией общественных институтов. Школе, дошкольным детским учреждениям принадлежит в этом ведущая роль, которая состоит в координации всех развивающих и воспитательных воздействиях. Воспитание духовно-нравственных ценностей личности ребенка становится социальной задачей общества.

Надо, прежде всего, определить сущность таких понятий как, "нравственная культура", "эстетическая культура", "духовность". Нравственность - нормы, правила поведения человека в обществе.

Нравственная культура - особая форма общей культуры; один из основных способов регуляции действий человека в обществе с помощью норм. Нравственные нормы получают идейное обоснование в виде идеалов добра и зла, должного, справедливости и т.п. Милосердие, способность сострадать, способность любить, наличие чувства стыда, чувства ответственности и других - это проявление таких нравственных качеств, которые составляют уровень духовности человека. "Высоконравственное поведение ребёнка складывается из множества множеств отдельных маленьких поступков: из слова, действия, бездействия, из отношения к действиям и к словам других. Ребёнок должен быть твёрд: должен знать, что можно, что нельзя, как нужно поступить".[1.С.23]

Нравственная и эстетическая культура являются важными составляющими духовности человека. Не случайно об уровне духовности человека судят по состоянию нравственного переживания, проявлению эстетического вкуса, а также воспитанию, ориентированного на развитие культурных ценностей.

Духовность - это проявление высших человеческих чувств, это некое таинство и одновременно неисчерпаемость человеческих мыслей, чувств и

устремлений. "Духовность проявляется как процесс гармонизации мысли и чувства. А там где гармония - там красота, там эстетика".[2.С.24]

Среди многочисленных воспитательных средств воздействия на детей важное место принадлежит музыке. Она пробуждает в человеке представление о возвышенном, величественном, чистом и прекрасном в жизни. Музыка объединяет нравственную и эстетическую культуру на пути музыкально-художественного развития ребёнка. "Без музыки трудно убедить человека, который вступает в мир, в том, что человек прекрасен, а это убеждение, по сути, является основой эмоциональной, эстетической, моральной культуры"? [2.С.105]

Познание мира через культуру, искусство, установление подлинно культурных отношений между людьми во всех сферах нашего бытия - главная задача современности. По существу, это устройство жизни по законам красоты, т.е. попытка реализации идей, берущих начало в древности, и развивающейся, в частности Достоевским, мысли о том, что красота спасет мир. Понимание культуры, искусства должно быть бесспорным путем воспитания гармоничной и гуманной личности.

Что такое гуманизм? Гуманный? Чтобы ответить на эти вопросы надо начать с определения понятия «гуманный». Можно определить гуманный, как - милосердный, человечный, свойственный человеку, истинно просвещенному. Стало быть, истинное просвещение - основа гуманности. Знание должно быть истинным, а не приблизительным.

Гуманизм - это принцип мировоззрения, в основе которого лежат:

- убежденность в безграничности возможностей человека и его способности к самосовершенствованию;
- требование свободы и защиты достоинства личности;
- идея о праве человека на счастье и о том, что удовлетворение его потребностей и интересов (и духовных и материальных) должно быть конечной целью общества.

Какими же путями должна идти гуманизация? Какие ее положения должны в первую очередь подвергнуться переосмыслению?

Во-первых, должен измениться взгляд на ребенка. Это не существо, воспитывающему, не пустой сосуд, который можно заполнить чем угодно. Он не греховен от рождения и не бессилён от рождения. Его нельзя «делать каким-то» Каждый ребенок имеет достаточный потенциал для успешного саморазвития. Этот потенциал уникален, неповторим и всегда устремлен к лучшему, к доброму успеху. Ребенок - это субъект собственного развития, он самосилен. Он равен взрослому во многом: переживает такие же чувства, как и взрослый, и переживает их так же, как и взрослый. Он равен взрослому по

интеллектуальным возможностям и лишь немного уступает в наличии жизненного опыта, но опыт - дело наживное.

Во-вторых, необходимо переосмыслить саму сущность процесса воспитания и его назначение.

В условиях системы образования перед педагогами всегда стоит задача использования наиболее эффективных средств обучения и воспитания. Музыка, являясь одним из таких средств, активно развивает художественные способности детей.

Необходимо организовать музыкальное воспитание детей так, чтобы учитывать их возрастные и индивидуальные особенности.

Задача воспитания личности детей путем воздействия на них музыкального жанра встает в связи с новой социокультурной ситуацией в современном обществе, когда появляются новые образовательные потребности и нетрадиционные способы их реализации. [3.С.98-99]

Актуальность и недостаточная разработанность данной проблемы, противоречия и сложности, возникшие при ее решении в педагогической практике, определили выбор темы исследования «Роль музыки в воспитании нравственной и эстетической культуры детей». Актуальность данного диссертационного исследования, таким образом, определяется назревшим противоречием между практической необходимостью воспитания нравственной и эстетической культуры детей средствами музыки и недостаточной разработанностью этой проблемы. [4.]

3. Результаты исследования показали, что у принимавших участие в эксперименте детей наблюдались такие позитивные изменения в развитии личности, как активизация нравственного отношения к окружающей природе и человеку; углубление знаний о нормах человеческой морали, средствах музыкальной выразительности и музыкально-исполнительских приемах; эмоциональная отзывчивость на нравственное содержание произведений музыкального искусства; творческая активность, адекватно направленная на реализацию нравственной программы произведения; дружеское отношение к товарищам, желание не подвести их во время коллективных видов музыкальной деятельности.

4. Теоретические и музыкальные материалы исследования подтверждают гипотезу о том, что взаимосвязь нравственного и музыкального воспитания детей в группах осуществлялась, благодаря нравственной направленности восприятия музыки учениками; целенаправленному отбору музыкальных произведений и адекватной нравственно-направленной методике проведения занятий; моральному просвещению учеников, которое взаимодействует с их музыкальными знаниями; разнообразной комплексной музыкальной

деятельности учащихся. Обеспечение этого -комплекса психолого-педагогических условий содержит в себе путь повышения эффективности взаимосвязи нравственного и музыкального воспитания детей. [5.С.547]

Музыка является одним из богатейших средств нравственно-эстетического воспитания. Она обладает большой силой эмоционального воздействия и поэтому является важным средством формирования идейных убеждений, нравственных и эстетических идеалов. Вот почему музыкальному воспитанию младших дошкольников следует уделять большое внимание.

Музыкальное искусство формирует у ребенка потребность к творческой преобразовательной деятельности. Приобщая дошкольников к музыке через различные виды музыкальной деятельности, необходимо в первую очередь иметь в виду эмоционально активное восприятие, так как это является основой музыкального воспитания. [6.С.27]

Необходимым условием в музыкальном воспитании детей и успешной реализации воспитательно-образовательных задач программы музыкального воспитания является единство и взаимосвязь детского сада, школы и семьи. Направляющая и организующая роль в настоящем сотрудничестве принадлежит безусловно дошкольному учреждению и школе. Такое сотрудничество должно осуществляться на основе взаимной помощи, доверия и уважения при реализации единых педагогических целей и задач, с учетом специфики уклада жизни и быта в семье. При этом осуществление единства индивидуального подхода и коллективных форм работы служит фундаментом для реализации педагогических задач обучения. [7.С.210]

Установление связи с профессиональными музыкальными учебными заведениями и самодеятельными творческими коллективами домов пионеров и клубных учреждений на предмет создания преемственности музыкально-образовательной работы с детьми, проявившими необходимые способности и желание продолжать занятия музыкой, пением или танцем.

На современном этапе общественного развития нравственно-эстетическое воспитание детей не потеряло своей актуальности. Актуальность темы определяется:

- социальным заказом на нравственную личность;
- формирование нравственных качеств личности средствами музыки;
- потребностью в разработке теоретических и научно-методических основ, эффективных направлений реализации нравственного воспитания личности ребёнка.

Приобщение к музыкальному искусству на занятиях музыки способствует формированию нравственно-эстетических чувств, взглядов, убеждений и духовных потребностей дошкольников и младших школьников.

На основании анализа научной и методической литературы, школьной практики, выяснилось, что воспитательный материал музыкального искусства оптимально не реализуется. Недостаточно используются его ценностно-ориентирующие возможности, способствующие формированию нравственных качеств человека.

Использованная литература

1. Абросимова Т.Н. Содержание и формы организации музыкально-образования учителей начальных школ России конца XIX нач. XX в.: Автореферат дис. канд. пед. наук: 13.00.01. - Самара. 1999.

2. Азарова Л.Н. Развитие творческой индивидуальности младшего школьника в условиях семейного и общественного воспитания.: Автореферат дис. канд. пед. наук: 13.00.01. М. - 1997

3. Блинова О.А. Процесс музыкальной психотерапии: систематизация и описание форм работы // Психологический журнал, 1998, №3

4. Бодина Е.А. Воспитательная функция музыки: эволюция и современные тенденции реализации.: Автореферат дис. канд. пед. наук: 13.00.01. -М.

5. Гессен С.И. Основы педагогики: Введение в прикладную философию. — М.: Школа-пресс, 1995

6. Зеньковский В.В. Психология детства. — М.: Школа-Пресс, 1996.
Елисеева А.В. Формирование и развитие нравственно-эстетической культуры школьников. Автореферат дис. . канд. пед. наук.: 13.00.01. Саратов. - 1996.

7. Кабалевский Д.Б. Сила искусства. — М., 1984

QO'G'IRCHOQ TEATRIDA ZAMONAVIY QAHRAMON OBRAZINI YARATISH MASALASI (SAMARQAND VILOYAT QO'G'IRCHOQ TEATRI MISOLIDA)

Akbar Nursaidov
O'zDSMI

Annotatsiya: Ushbu maqola tadqiqotchi Akbar Nursaidovning "Samarqand viloyat qo'g'irchoq teatrida ijodiy jamoaning hamkorlik masalalari" mavzusida olib borayotgan magistrlik ilmiy tadqiqot ishining bir qismi bo'lib, unda bugungi kunda qo'g'irchoq teatrlarida qo'yilayotgan spektakllarda zamonaviy qahramonlarning badiiy qiyofasini kashf etish qanchalik zarur ekanligi masalasi haqida fikr va mulohazalar ilmiy asoslarda keltirilgan.

Kalit so'zlar: qo'g'irchoq, teatr, zamonaviy qahramon, san'at, integratsiya, transformatsiya

THE PROBLEM OF CREATING A MODERN HERO IMAGE IN THE PUPPET THEATER (IN THE EXAMPLE OF THE SAMARKAND REGIONAL PUPPET THEATER)

Akbar Nursaidov
UzSIAC

Abstract: This article is a part of the master's scientific research work conducted by the researcher Akbar Nursaidov on the topic of "Cooperation issues of the creative team in the Samarkand regional puppet theater", in which the artistic performance of modern heroes in the performances performed in the puppet theaters today. Opinions and opinions about the question of how necessary it is to discover the image are presented on scientific grounds.

Keywords: puppet, theater, modern hero, art, integration, transformation

Tabiiyki, har bir zamonning o'z qahramoni bo'ladi. Bu - hurlik va istiqlol uchun kurashgan, o'z xalqini ozodlikka yetaklagan yo'lboshchilar, dushmanni yurtidan haydab chiqargan sarkardalar, ulug' kashfiyotlar qilib, o'z millati nomini dunyoga taratgan olimlar, ezgulik va adolat uchun jonlarini fido qilgan vatandoshlar, zamonaviy hayotimizda kundalik mehnat o'rnida fidoiylilik ko'rsatayotgan oddiy odamlar. Xususan, shu kunlarda insoniyatga tahdid solayotgan karonovirus degan kasallik bilan kurashda safarbar bo'lgan yuzlab vrachlar, hamshiralar, tez yordam xodimlari. Har bir davr qahramonlari davrining eng oliy fazilatlarini - axloq-odob, aqlu zakovat, halollik va

mardlik, orzu va umidlarni o'zlarida mujassam etganliklari bilan ajralib turganlar. Shuning uchun ham xalq ularni suygan, ularga ergashgan, kelgusi avlodlarga ibrat qilib ko'rsatgan. Ular haqida dostonlar to'qilgan, romanu qissalar yozilgan, sahna asarlari qo'yilgan.

Aytish joizki, so'nggi davrda o'zbek dramaturgiyasi katta evrilishlarni boshidan o'tkazmoqda. Unda zamonaviy qahramon obrazini yaratish yo'lida o'ziga xos jarayon kechmoqda va jarayonning natijasi o'laroq, teatr sahnalarida hayotning qarama-qarshiliklari oldida chekinmagan, o'zligini anglashga intilgan va o'zini namoyon eta olgan qator insonlar obrazlari yaratildi. Biroq, shunga qaramay, hali yaratilayotgan qahramonlarning hammasini badiiy yetuk, davr sinoviga bardosh beradigan qahramonlar, deyishga erta deb o'ylaymiz. Shunday bo'lsa-da, dastlabki da'dil va muvaffaqiyatli qadamlar bu yo'ldagi ishlarning ertangi kuniga katta umid uyg'otadi. Bu jarayon nechog'liq murakkab va ko'p qirrali bo'lmasin, yangilikka intilish va uni egallash yo'lidagi say-harakatlar va izlanishlar o'zining ijobiy natijasini ko'rsatadi, albatta.

Darhaqiqat, zamonamiz qahramonlari obrazini yaratish, faoliyatini targ'ib etish - ijod vakillarining asosiy vazifalaridan biridir. Shu asosda teatr sahnalarida istiqloq g'oyalari, zamonamiz qahramonlari obrazlari va davr ruhiyatini o'zida aks ettirgan spektakllarni tomoshabinga taqdim etishga so'nggi yillarda ayniqsa, alohida va jiddiy e'tibor qaratilmoqda. "Sahnada zamon qahramonini aks ettirish hamisha dolzarb masala bo'lib kelgan. Zamon qahramoni qaysi kasb egasi bo'lishidan qat'iy nazar, haqiqat, adolat yo'lini umr mazmuniga aylantirgan, yuksak ma'naviy-axloqiy fazilatlar sohibi bo'lishi darkor. Bunday obrazni yaxlit badiiy asar orqali yaratish esa ijodkorlardan chinakam mahoratni talab etadi. Bugun teatr jamoalarimiz tomonidan zamon qahramonini sahnaga olib chiqishga intilish kuchli. Shu bilan birga, asarlarning targ'ibotiga ommaviy axborot vositalari yanada faol hissa qo'shsa ayni muddao bo'lardi," - deb ta'kidlaydi Muhabbat To'laxo'jayeva."

Bugun katta teatr sahnalarida bu borada samarali ijodiy izlanishlar olib borilayotgani e'tirofqa loyiq. Bir necha yillardan buyon o'tkazib kelinayotgan "Seni kuylaymiz, zamondosh!" respublika teatr festivalida taqdim etilayotgan spektakllar fikrimiz isbotidir. Biroq kelajak avlod vakillarining asosiy tarbiya o'choqlaridan biri bo'lgan qo'g'irchoq teatri ijodkorlari bu borada biroz sustkashlikka yo'l qo'yayotgandek, nazarimizda. Jumladan, viloyat teatrlarida ijod qilayotgan ijodkorlar faoliyatida bunday kamchilik yaqqol ko'zga tashlanmoqda, desak mubolag'a bo'lmaydi. "Qo'g'irchoq teatri repertuarida milliy dramaturgiya asarlari salmoqli o'rinni egallashi kerak. Amalda esa, tarjimalar va o'zbek sahnasiga moslashtirilgan asarlar yetakchilik qilmoqda. Bunday nomutanosiblik festivallar repertuarida ham ko'zga tashlanadi."

Biz magistrlik ilmiy-tadqiqot ishimizni yoritish yuzasidan Samarqand viloyat qo'g'irchoq teatri faoliyatini har tomonlama sinchiklab o'rganib chiqqanimizda, bevosita repertuardan o'rin olgan spektakllar, ularning mavzu va g'oyaviy jihatdan zamonga mutanosibli va aksincha bo'lgan jihatlarni tahlil etishga harakat qildik. Xususan, o'tgan 2018 yilda namoyish etilgan spektakllar bilan tanishdik. Unga ko'ra Samarqand viloyati qo'g'irchoq teatrining 2018 yilda o'zbek truppasi tomonidan namoyish etilayotgan harakatdagi spektakllar repertuar rejasidan quyidagilar o'rin olgan.

1. "So'qmoq" (Odam savdosi). Asar muallifi Akbar Abdullayev. Rejissyor Shahodat Usmonova. Mavzu - bugungi kunda dunyoviy muammoga aylangan, odam savdosi haqidagi ushbu spektakl ba'zi bir o'ylamay qadam bosgan qizlarning buzilgan taqdiri haqida hikoya qiladi.

2. "Ilm - aql chirog'i". Muallif Salohiddin Sirojiddinov. Spektakl g'oyasi - inson qachonki ruhan pok va jismonan sog'lom, qalbi toza, ilmga chanqoq bo'lsa, mana shunda barkamollikka erishishi mumkinligi targ'ib qilinadi.

3. "Zumrasha". Muallif Xayitali Nizomiddinov. Rejissyor Shahodat Usmonova. "Zumrasha" asari rus xalq ertagi "Bo'g'irsoq"ning qayta ishlangan varianti bo'lib, bu ertakdagi sho'x, ishonuvchan Bo'g'irsoqvoy Tulkiga yem bo'ladigan bo'lsa, spektakldagi aqlli, qo'rqmas, o'z maqsadi yo'lida kurasha oladigan obrazga aylanadi va befarzand chol va kampirga mehribon farzand bo'ladi.

4. "Sehrlil tosh". Muallif va rejissyor Shahodat Usmonova. O'zbek xalq ertagi "Ur to'qmoq" asosida qayta ishlangan spektaklda "hunar o'rgansang kam bo'lmaysan", degan g'oya ilgari suriladi.

5. "To'tiqushcha Pay". Muallif Y.Todarov. Rejissyor Shahodat Usmonova. Spektaklda har bir inson uchun o'z uyidan, o'z Vatanidan qadrliroq joy yo'qligi uqtiriladi. Ushbu spektakl orqali bolajonlar Vatan naqadar aziz va muqaddas ekanligini qalban his etish kerakligini o'rganadilar.

6. "Makkor tulkicha". Muallif V.Pavlovskiy, rejissyor Shahodat Usmonova. Do'stlikni tarannum etuvchi bu ertak-spektakl yosh tomoshabinlarimizga kuchni aqlni ishlatgan holda foydalanish kerakligi uqtiriladi.

7. "Sog'lom tanda, sog' aql". Muallif M.Ashurova, rejissyor Shahodat Usmonova. Asarning asosiy g'oyasi dangasalikka qarshi kurashish, deyish mumkin. Chunki, inson oldiga qo'ygan oliy maqsadiga erishishi uchun tinmay mehnat qilishi, o'qib o'rganishi kerak. Agarda, dangasalik, loqaydlik qiladigan bo'lsa, u hamma imkoniyatlarni qo'ldan chiqarishi mumkinligi uqtiriladi.

8. "Ertakdagi dars". Muallif R.Aliyev, rejissyor Shahodat Usmonova. Ushbu zamonaviy ruhda sahnalashtirilgan spektaklda bolalar tarbiyasida asosiy yo'lchi yulduz bo'lib xizmat qilgan, ilm bergan ustozlarga hurmat, ona Vatan ravnaqi yo'lida

o'zlarining fidokorona mehnati bilan hissa qo'shayotgan jonkuyar insonlarni qadrlash g'oyasi ilgari surilgan.

9. "Quvnoq tomosha". Muallif V.Suponin, rejissyor Shahodat Usmonova. Spektaklda "tomoshada tomosha" uslubi qo'llanilgan bo'lib, asardagi voqealar ikki masxarabozning chiqishi va ularning bolalarga ajoyib bir tomosha ko'rsatishi bilan boshlanadi. Ammo bu tomoshada qatnashishi kerak bo'lgan quyoncha injiqlik qilib, uychasidan chiqmaydi. Asar nihoyasida Kuyonvoy o'z qilmishidan uyalib, do'stlari Quvnoqbobo va barcha bolajonlardan kechirim suraydi. Asarda bolajonlarni yaxshilik va ezgulik albatta g'olib bo'lishi ko'rsatib o'tiladi.

10. "Asr vabosi". Muallif va rejissyor Shahodat Usmonova. Bugungi kunga kelib giyohvandlikdan millionlab insonlar zahmat chekmoqda. XXI asr vabosi deb tan olingan giyohvandlikka bugungi kunda millionlab odamlar giriftor bo'lmoqdalar. Spektakl aynan manu shu muammolarni ko'tarib chiqadi va bartaraf etish yo'llarini tomoshabinlar bilan birga izlaydi.

11. "Uchta quvnoq cho'chqacha". Muallif A.Mixalkov, rejissyor Shahodat Usmonova. Bu asarda o'zbek xalqining "Birlashgan o'zar, birlashmagan to'zar" maqolining asli ifodalangan. Gappa kirmas ikkita aka-uka, yani Nuf-Nuf, Naf-Naf ismli cho'chqachalar akasi Nif-Nifning aytganiga quloq tutmay, Bo'rivoyga yem bo'lishiga ozgina qoladi. Ular birlashgach, yovuz Bo'ringing dodini beradilar. Ularning bu harakatlari bolajonlarni doimo bir-birlariga mehribon, ahl, inoq va hamjihat bo'lishga undaydi.

12. "Ulug'bek yulduzi". Mualliflar Shahodat Usmonova va Nikolay Sultonov. Buyuk bobokalonlarimizdan biri, falakkiyot ilmi sultoni Mirzo Ulug'bek hazratlarining bolalik yillari ertak uslubida tasvirlangan bo'lib, hozirgi zamon bolalari uchun katta tarbiyaviy ahamiyatga ega. Mirzo Ulug'bekning bilimga chanqoqligi hozirgi zamon bolajonlariga qo'g'irchoqlar vositasida tasvirlangan.

13. "Sehrli tabib". Mualliflar Shahodat Usmonova va Durdona O'roqova. Bu spektakl bolajonlarga bobomiz Abu Ali Ibn Sinoning bolalik yillari haqida hikoya qiladi. Ushbu asarda kichik bo'lishiga qaramasdan, insonlarning boshiga kulfatlar soluvchi, qiron keltiruvchi o'lat, vabo va ko'pdan ko'p kasalliklarga davo topgan, insonlarni davolab o'lim changalidan olib qolgan Abu Ali Ibn Sinoning bolalik davrlari aks ettirilgan.

E'tirof etish o'rinliki, repertuarga kiritilgan ushbu spektakllar o'ziga xos tarbiyaviy ahamiyatga ega ekanligi va sahnada jonlanadigan badiiy obrazlar, bolalar tasavvurini kengaytirishga, ularga buyuk tarixiy shaxslar haqida bilim berishga xizmat qilishi bilan ahamiyatlidir. Biroq, tahlillar natijasida repertuarga kiritilgan spektakllar ro'yxatida bugungi zamon bolalari uchun aynan xos bo'lgan, ularga bevosita "tarbiya vositasi" sifatida xizmat qilayotgan zamonaviy texnologiyalar, ularni o'rab turgan dunyo va uning muammolarini ko'rsatib beruvchi, xususan, jajji bolalarni qiziqishini

oshirishga xizmat qiladigan zamonaviy kasblar, shuningdek, har tomonlama o'rnak bo'ladigan qahramonlar haqidagi spektakllar deyarli mavjud emasligini ko'rishimiz mumkin. Tarbiya va tasavvurni taqlid orqali o'zida shakllantiradigan bolajonlarni komil inson qilib tarbiyalash, ayniqsa, zamonaviy texnologiyalar qurshab olgan jamiyatda voyaga yetayotgan navnihollarni faqatgina "Ur to'qmoq", "Bo'g'irsoq" kabi sahna asarlari bilan tushunchasini boyitish, ayniqsa, bugungi har tomonlama rivojlanayotgan zamonda ulg'ayayotgan bolalar e'tiborini jalb etish, qiziqtirish bizningcha biroz mushkuldek. Albatta, bu faqat rejissyor yoki dramaturgning vazifasi emas. Bu butun soha vakillarining mehnati va salohiyati bilan bog'liq masaladir. Shu boisdan ham bu masala butun o'zbek qo'g'irchoq teatri san'atida og'riqli nuqtalardan biri, deyish mumkin.

Qo'g'irchoq teatrlari tomoshabinlarini kitobga, oilaga, ona vatanga mehr uyg'otishni, kasb tanlash kabi masalalarga jiddiy e'tibor qaratish kabi g'oyalarni singdirishni, joiz bo'lsa, "zamonaviy va milliy" talqinni uyg'unlikda ifoda etishi vaqti kelgandek. "Bir zamonlar chinakam xalq teatri bo'lgan qo'g'irchoqbozlik XX asr avvalidan asosan bolalarga xizmat qila boshladi. Katta yoshdagi kishilar orasida qo'g'irchoq teatrini mensimaslik, unga ermak deb qarash hollari ham uchraydi. Qo'g'irchoq teatriga nisbatan loqayd qarash, e'tiborsizlik hatto san'at ahli, teatrshunoslar orasida ham ko'rinib turadi. Bu hodisa faqat O'zbekistonda emas, boshqa mamlakatlarda ham ko'zga tashlanib turadi." Bu ham qo'g'irchoq teatrlarimizda faoliyat yuritayotgan ijodkorlarimiz ijodiga o'z ta'sirini o'tkazmay qolmaydi, albatta. Shuning uchun bolalarni qo'g'irchoq teatrlariga jalb qilishda avvalo, mutaxassis kadrlarni tayyorlashda yangi metod va innovatsiyalardan foydalanish, xususan, teatrlar faoliyatini ommaviy axborot vositalari orqali tez-tez yoritib borish va spektakllar reklamasini keng yo'lga qo'yish masalalariga jiddiyroq e'tibor qaratish lozim, deb o'ylaymiz.

Xulosa qilib aytganda, buyuk "ibratxona"ning boshlang'ich manzili hisoblanadigan qo'g'irchoq teatrlarining jamiyatdagi o'rni va ahamiyatini kuchaytirish, bu kelajak avlod vakillarining to'g'ri tarbiya topishida, o'zligini to'g'ri anglashiga katta hissa qo'shishini tarix ham isbotlagan. Shunday ekan, bugungi zamon qo'g'irchoqbozlari zamonning har tomonlama talab va ehtiyojlarini hisobga olgan holda faoliyat yuritishlari bu yosh avlod tarbiyasida ham, soha kelajagini belgilashda ham muhimdir.

Foydalanilgan adabiyotlar

1. Qodirov M., Qodirova S. Qo'g'irchoq teatri tarixi . - T.: Talqin, 2006, 112-171-betlardan.
2. O'zbekiston milliy axborot agentligi rasmiy sayti. «Zamon qahramoni sahnada aks etyapdimi?» 24.07.2018

MUSIQASHUNOSLIK BADIY OBRAZ, MUSIQA MAZMUNI, UNI IFODALASH VOSITALARI

Marjan Alliyarova

O'zbekiston davlat san'at va madaniyat instituti Nukus filiali

Annotatsiya: Musiqa insonning ruhiy faoliyati mahsulidir. Binobarin, eng umumiy ma'noda musiqa asarining mazmunini muallif - bastakorning (u o'z navbatida ijodda nafaqat shaxs sifatida, balki ijodda ham namoyon bo'ladi) ongida voqelikni aks ettirish natijalari sifatida aniqlash mumkin. ma'lum bir ijtimoiy guruhning vakili sifatida, uning manfaatlari, psixologiyasi, mafkurasi vakili).

Ka'lit so'zlar: musiqa, asar, badiiy obraz, san'at, bastakor, tasvir

ARTISTIC IMAGE OF A MUSICAL IMAGE, MUSICAL CONTENT, MEANS OF ITS EXPRESSION

Marjan Alliyarova

Nukus branch of Uzbekistan State Institute of Art and Culture

Abstract: Music is a product of human mental activity. Therefore, in the most general sense, the content of a musical work can be defined as the result of the reflection of reality in the mind of the author-composer (who, in turn, appears in the work not only as a person, but also as a work). as a representative of a certain social group, a representative of its interests, psychology, worldview).

Keywords: music, work, artistic image, art, composer, image

Har bir davr klassik obrazning yangi qirralari va qirralarini topadi, evuga o'ziga xos talqin beradi. XIV asrda Gamlet XX asrda aks ettiruvchi intellektual ("Gamletizm") sifatida qaralgan. - jangchi sifatida. Gyote "Faust" g'oyasini formulada ifodalay olmasligiga ishonadi. Buni ochib berish uchun bu asarni yana yozish kerak edi. Tasvir - bu fikrlarning butun tizimi. Tasvir hayotning murakkabligi, estetik boyligi va ko'p qirraliligiga mos keladi. Agar badiiy obraz mantiq tiliga to'liq tarjima qilinsa, fan san'atning o'rnini bosa olardi. Agar u mantiq tiliga mutlaqo o'girilib bo'lmaydigan bo'lsa, na adabiyotshunoslik, na san'atshunoslik, na san'atshunoslik mavjud bo'lar edi. Tasvirni mantiq tiliga tarjima qilib bo'lmaydi, chunki tahlil "o'ta aqliy qoldiq" qoldiradi, biz esa tarjima qilamiz - chunki asar mohiyatiga borgan sari chuqurroq kirib borgan sari uning ma'nosini yanada to'liqroq, har tomonlama ochib berish mumkin. Tanqidiy tahlil - bu tasvirning cheksiz ma'nosini cheksiz chuqurlashtirish jarayoni.[1,90]

Badiiy obraz - bu bir qator hodisalar uchun zarur bo'lgan konkret-sezuvchi shaklda ochib beradigan individuallashtirilgan umumlashma. Tafakkurdagi universal va individual dialektika ularning reallikka dialektik kirib borishiga mos keladi. San'atda bu birlik o'zining universalligida emas, balki o'ziga xosligida namoyon bo'ladi: umumiylik shaxsda va shaxs orqali namoyon bo'ladi. "Buyuk shoir, - deb yozgan edi Belinskiy, - o'zi haqida, "men" haqida gapirganda, general haqida - insoniyat haqida gapiradi, chunki uning tabiatida insoniyat yashaydigan hamma narsa yotadi va shuning uchun uning qayg'usida hamma o'zinikini tan oladi va - Unda nafaqat shoir, balki inson, uning insoniyatdagi ukasi ham bor "

Rassom tasvirlarda o'ylaydi, ularning tabiati aniq shahvoniydir. Bu san'at tasvirlarini hayotning o'ziga xos shakllari bilan bog'laydi, garchi bu munosabatni tom ma'noda qabul qilish mumkin emas. Badiiy so'z kabi shakllar, musiqiy ovoz yoki arxitektura ansambli, hayotning o'zida yo'q va bo'lishi ham mumkin emas.

Umumlashtirish klassitsizm san'atiga xosdir - qahramonga xos xususiyatni ajratib ko'rsatish va mutlaqlashtirish orqali badiiy umumlashtirish. Romantizm ideallashtirish - ideallarni gavdalantirish, ularni real materialga singdirish orqali umumlashtirish bilan tavsiflanadi. Tiplashtirish realistik san'atga xosdir - shaxsning muhim xususiyatlarini tanlash orqali individuallashtirish orqali badiiy umumlashtirish. San'at hodisalarining konkret-hissiy tabiatidan ajralmagan holda keng umumlashtirish va dunyo tushunchasini yaratishga qodir.

Badiiy obraz - bu fikr va tuyg'u, ratsional va hissiy birlikdir. Hissiylik badiiy obrazning tarixiy jihatdan erta va estetik jihatdan eng muhim asosiy tamoyilidir. Qadimgi hindlarning fikriga ko'ra, san'at odam o'zining haddan tashqari his-tuyg'ularini ushlab tura olmaganida tug'ilgan.

Barqaror asar yaratish uchun nafaqat voqelikni keng yoritish, balki borliq taassurotlarini eritish uchun etarli bo'lgan g'oyaviy va hissiy harorat ham muhimdir. Fransuz haykaltaroshi O.Roden badiiy ijod uchun ham fikr, ham his-tuyg'ularning ma'nosini ajratib ko'rsatgan: "San'at dunyoni idrok etishga intiladigan va bu dunyoni tushunarli qilishga intiladigan tafakkur asaridir... U rassom qalbining hamma narsada aks etishidir. u tegadigan narsalar." [2,51-55]

Badiiy obraz - bu ob'ektiv va sub'ektivning birligi. Bu ajoyiblikni aks ettiradi hayotiy mazmun... Tasvir nafaqat rassomning ijodiy fantaziyasi va ixtiro qilingan narsaga munosabati bilan qayta ishlangan voqelik materialini, balki ijodkor shaxsiyatining barcha boyluklarini yoki Pikasoning do'sti Xuan Gris ta'kidlaganidek, "sifatni" o'z ichiga oladi. Rassomning o'zi o'tkazgan o'tmish tajribasi miqdoriga bog'liq ". [2,67]

San'atkor individualligining o'rni ayniqsa, sahna san'atida (musiqqa, teatr) yaqqol namoyon bo'ladi. Chunonchi, har bir aktyor obrazni o'ziga xos tarzda talqin qiladi, spektaklning turli qirralari tomoshabinga ochib beriladi. Masalan, Salvini,

Ostuzhev, Olivier dali turli talqinlar munosabati, ijodiy shaxsi, tarixiy, milliy va shaxsiy tajribasiga muvofiq Otello obrazi. Ijodkorning shaxsiyati badiiy obrazda namoyon bo'ldi va bu shaxs qanchalik yorqin, ahamiyatli bo'lsa, ijodning o'zi ham shunchalik ahamiyatlidir. Buyuk san'at intellektual jihatdan tayyorlangan odamning eng nozik didini ham, ommaviy tomoshabinning didini ham qondirishga qodir. Realistik obrazda sub'ektiv va ob'ektiv nisbat me'yori doimo saqlanib qoladi, voqelik ijodkorning fikri, ideali bilan yoritiladi.

Tasvir o'ziga xos, asosan original. Hatto hayotda bir xil materialni o'zlashtirib, ob mafkuraviy pozitsiyalar asosida bir mavzuni ochib, turli ijodkorlar turli asarlar yaratadilar. rassomning ijodiy individualligi ularda o'z izini qoldiradi. Shoh asar muallifini qo'lyozmasidan, ijodiy uslubining o'ziga xos xususiyatlaridan tanib olish mumkin. "Nusxalash bizning qo'llarimiz olishdan oldin yuragimizdan o'tib ketsin, keyin biz o'zimizdan qat'i nazar, biz original bo'lamiz", dedi Rodin.

Ilmiy qonunlar ko'pincha turli olimlar tomonidan bir-biridan mustaqil ravishda kashf qilinadi. Masalan, Leybnits va Nyuton bir vaqtning o'zida differensial va integral hisoblarni kashf etdilar. Ilmiy kashfiyotlarni takrorlash mumkin, ammo san'atning ko'p asrlik tarixida turli xil rassomlar asarlarining bir-biriga mos kelishining birortasi ham bo'lmagan. Qonun «bajarmaslik orqali amalga oshiriladi» (Gegel). Umumiy qonuniyat: badiiy tasvir o'ziga xos, tubdan o'ziga xosdir, chunki uning ajralmas qismi ijodkorning betakror individualligidir.[3,72]

Musiqashunoslik badiiy obraz, musiqa mazmuni, uni ifodalash vositalari muammolari bilan ham shug'ullanadi. Musiqaning mazmuni "ibrat qilib bo'lmaydigan", uni "qayta aytib berish", uni biron bir tarzda, shu jumladan og'zaki tarzda etkazish mumkin emas, degan fikr uzoq vaqtdan beri keng tarqalgan. "Musiqasozlar tugagan joyda boshlanadi" (gey-no). Musiqani so'z bilan ifodalab bo'lmazligi haqidagi bayonotda haddan tashqari kategoriya mavjud. Axir, ko'pchilik muayyan musiqiy asarlarning mazmunini adabiy tasvirlar (yoki imo-ishoralar, raqs harakatlari, tasvirlar) bilan etkazishga harakat qilgan va harakat qilmoqda va bu urinishlarning barchasi muvaffaqiyatsiz bo'ldi, deb aytish mumkin emas. Ayniqsa, musiqa haqida gapirish qiyin (ayniqsa, agar u "sof" shaklda - so'zsiz va sahna harakatisiz taqdim etilgan bo'lsa). Buning sababi esa uning mazmuni "kompozitsiyasida" bo'lib, u qayta aytib berish osonroq bo'lgan tasviriy va kontseptual lahzalarni o'z ichiga olmaydi, aksincha, adekvat og'zaki ifoda etish imkoni bo'lmagan hissiyotlarning eng nozik tuslarini qamrab oladi. Eshitilgan narsani ko'rgandan ko'ra tasvirlash har doim qiyinroq - bu bizning tilimizning vizual ma'lumotlarning ustun roliga moslashishi bilan bog'liq.[4]

Tajribani tasvirlash yanada qiyinroq. Har qanday san'atning "ruhi" nimadan iboratligini - badiiy iste'dodga ega bo'lgan olamning o'ziga xos ko'rinishi va

tuygʻusini, hatto u kundalik nutqdan juda farq qiladigan musiqiy tilda fikr yuritsa va gapirsa ham, aytish mutlaqo mumkin emas.

Shunday ekan, musiqaning mazmuni haqida gapirar ekanmiz, uni musiqadan boshqa vositalar bilan gavdalantirib boʻlmasligini va musiqaning oʻzini anglash va his qilish orqali toʻliq idrok etish mumkin emasligini doimo yodda tutishimiz kerak.

Biroq, bu musiqa faqat oʻziga xos musiqiy mazmunga ega, oʻzini ifodalaydi degani emas. U bizga oʻzidan tashqarida boʻlgan narsalar haqida "xabar beradi", voqelikni oʻziga xos shaklda aks ettiradi, uning tasviri hisoblanadi.

Zamonaviy musiqashunoslikda musiqiy mavzu ham obraz sifatida qaraladi.

Agar tasvirni gnoseologik tushunishdan kelib chiqadigan boʻlsak, unda musiqiy obrazni hajmidan qatʻi nazar, butun asar va uning har qanday muhim qismi deb atash mumkinligi aniq. Tasvir - bu tarkib mavjud boʻlgan joy. Musiqiy obrazning chegaralarini umumiy voqelikni emas, balki muayyan hodisani, xoh u obʻekt, xoh shaxs, xoh vaziyat yoki alohida psixik holatning aks etishini nazarda tutgan taqdirdagina belgilanishi mumkin. Shunda mustaqil obraz sifatida biz har qanday kayfiyat, bitta xarakter bilan birlashgan musiqiy "konstruksiya"ni idrok qilamiz. Mazmun, obraz boʻlmagan joyda sanʼat ham boʻlmaydi.

Musiqa insonning ruhiy faoliyati mahsulidir. Binobarin, eng umumiy maʼnoda musiqa asarining mazmunini muallif - bastakorning (u oʻz navbatida ijodda nafaqat shaxs sifatida, balki ijodda ham namoyon boʻladi) ongida voqelikni aks ettirish natijalari sifatida aniqlash mumkin. maʼlum bir ijtimoiy guruhning vakili sifatida, uning manfaatlari, psixologiyasi, mafkurasi vakili).[6,55]

Koʻrinib turibdiki, musiqa voqelik hodisalarini aks ettirsa, his-tuygʻularni, his-tuygʻularni ifoda etsa, ularni modellas, uning vositalari aynan ifoda vositasi boʻlishga chaqiriladi va shu maʼnoda mazmunli boʻladi. Ammo mazmun va vositalar oʻrtasidagi bogʻliqlikning turli sharoitlarda bir xil boʻlishdan uzoq boʻlgan tabiati hali zarur toʻliqlik bilan ochib berilmagan va ularning umumiyligidagi markaziy muammolardan biri boʻlib, uzoq vaqtdan beri sezilib, belgilab qoʻyilgan. musiqaning "taʼsir siri" sifatida.

Musiqa elementlari bilan bogʻliq boʻlgan individual musiqiy vositalar, yaʼni maʼlum melodik naqshlar, ritmlar, modal burilishlar, garmoniya qatʻiy qatʻiy ekspressiv-semantik maʼnolarga ega emas: bitta va bir xil vositalar qoʻllanilishi mumkin - Xia oʻxshash boʻlmagan asarlarda va. turli - hatto qarama-qarshi - ekspressiv effektlarga hissa qoʻshadi. Masalan, senkoplar baʼzi hollarda aniqlik, dinamiklik, portlash effektiga hissa qoʻshadi, boshqalarida - lirik tuygʻu, uchinchidan, oʻziga xos engillik, havodorlik, metrik jihatdan ahamiyatli daqiqalarni yashirish orqali erishiladi.

Foydalanilgan adabiyotlar

1. Azimov X. Fortepiano darsligi.- T., "Oqituvshı", 1997.
2. Kisel E., Natanson B., Nikolaev A., Erejenskaya N. "SHkola igri na fortepiano", Izdatelstvo "Muzika", Moskva, 1975.
3. Xayitboeva D. Proizvedeniya Gafura Kadirova v klasse obshego kursa fortepiano.- T., «Uzbekistan», 2011.
4. Zakirova SH. Proizvedeniya kompozitorov Uzbekistana dlya fortepiano.-T., «Uzbekiston», 2010.
5. SHteynpress B., Yampolskiy I. "Enciklopedicheskiy muzikalniy slovar", Moskva, 1959.
6. Mushel G. 24 prelyudii i fugi.- M., 1978..

O'QITUVCHIDA ZAMONAVIY KOMPETENSIYALARNI SHAKLLANTIRISH YO'LLARI

B.Aminov
M.Meliqo'ziyeva
Qo'qon davlat pedagogika instituti

Annotatsiya: Hozirgi vaqtda milliy ta'lim tizimi modernizatsiya qilinmoqda va uni qayta tashkil etishning asosiy yo'nalishlari belgilanmoqda: ta'limning global raqobatbardoshligini ta'minlash, uning zamonaviy ijtimoiy va jahon tendentsiyalariga muvofiqligi, barkamol va ijtimoiy mas'uliyatli shaxsni tarbiyalash. Shu munosabat bilan o'qituvchining modeli yuqori darajadagi mas'uliyat, kompetensiya, muloqot moslashuvchanligi, ijtimoiy ahamiyatga ega qadriyatlar va ijtimoiy ongning axloqiy me'yorlari bo'yicha mutaxassis sifatida o'zgartirilmoqda.

Kalit so'zlar: kompetensiya, axborot texnologiyalari, zamonaviy tizim, ta'lim, malaka

WAYS OF FORMING MODERN COMPETENCES IN THE TEACHER

B.Aminov
M.Melikoziyeva
Kokand State Pedagogical Institute

Abstract: Currently, the national education system is being modernized and the main directions of its reorganization are being established: ensuring the global competitiveness of education, its compliance with modern social and world trends, the upbringing of a harmonious and socially responsible person. In this regard, the model of the teacher is being modified as an expert on a high level of responsibility, competence, communication flexibility, socially significant values and moral standards of social consciousness.

Keywords: competence, information technology, modern system, education, qualification

Zamonaviy o'zbek jamiyatida milliy loyihalar doirasida ta'lim tizimi modernizatsiya qilinmoqda. Yangilangan maqsad va vazifalar yagona ta'lim makonini birlashtirishga, uning mazmunini rekonstruktsiya qilish, zamonaviy infratuzilmani yaratish va kadrlar siyosatini modernizatsiya qilish kontsepsiyasini birlashtirishga qaratilgan. Ta'lim tizimini o'zgartirish mutaxassisning pedagogik vakolatiga juda yuqori talablarni qo'yadi, axborot makonini qayta qurish, ta'lim resurslarini

takomillashtirish sharoitida uning faoliyatini belgilaydi. Agar pedagogika tarixiga nazar tashlasak, klassiklarning ilmiy g'oyalari salohiyati qanday tug'ilganini, K.D.Ushinskiy, L.N.Tolstoy, tarjibali pedagog S.T.Shatskiy, XX asrning gumanist o'qituvchisi A.S.Makarenko, O'qituvchi ma'naviy boy, barkamol va baxtli shaxsni shakllantirishda ta'lim yetakchi o'rinni egallaydi, deb hisoblardi. Zamonaviy ta'lim tizimida o'qituvchining ajralmas sifati uning kasbiy kompetensiyasi bo'lishi kerak, ya'ni "o'z faoliyatining u yoki bu sohasidagi bilim va kompetensiyaga" ega bo'lishi kerak. (V.I.Dahl lug'ati). Psixologik lug'atda kasbiy pedagogik kompetensiya "o'qituvchining pedagogik faoliyatini, pedagogik muloqotini va o'qituvchi shaxsini shakllantirishni belgilaydigan, ma'lum qadriyatlar, ideallar tashuvchisi sifatida zarur bo'lgan bilim, ko'nikma va malakalarga ega bo'lishi" deb ta'riflanadi.

O'qituvchi rivojlanishning yangi traektoriyasiga kiradi, fundamental va amaliy bilimlarni kengaytiradi, kasbiy va shaxsiy fazilatlarni o'zgartiradi, o'zini yaratuvchi, innovator, tadqiqotchi sifatida anglaydi, jamiyatdagi ijtimoiy axloqiy va estetik qadriyatlarning tashuvchisi bo'lib xizmat qiladi. Bunday jarayonlar uning rivojlanishining "gorizontal" vektori deb ataladigan, o'z imkoniyatlarini, ongli ehtiyojlarini amalga oshirish yo'lini yaratadi, bu professional kommunikatorni oqilona fikrlash, natijaga yo'naltirilgan aks ettiruvchi madaniyat asoslari bilan aks ettiradi. Vazifalar murakkablashgani sayin o'qituvchining kasbiy malakasi yaxshilanadi. D.M.Ivantsevich va A.A.Lobanovning so'zlariga ko'ra, bu "tajriba va mas'uliyat to'plash bilan birga iste'dodning o'sishi"dir.

"Kompetensiya" tushunchasi jamiyatda keng qo'llaniladigan atama, shu jumladan psixologik-pedagogik adabiyotlarda bir necha bor ko'rib chiqiladi. Biroq, mualliflar bitta izoh bermaydilar. N.N.Lobanov kompetensiyani belgilaydi: "shaxsning tizimli xususiyatlari sifatida" va qismlarni ajratib turadi: kasbiy-ta'lim, kasbiy-faoliyat va kasbiy-shaxsiy [1]. A.K.Markova konsepsiyani belgilaydigan quyidagi tarkibiy qismlarni aniqlaydi: motivatsion - irodaviy, funksional, kommunikativ va reflektiv [2]. A.G.Asmolov quyidagi formula shaklida taqdim etadi: "kompetensiya – faoliyat – kompetensiya". Faoliyatda amalga oshiriladigan kompetensiya, uning tushunchasida, shaxs sifatiga, kompetensiyaga o'tadi.

Ta'limning zamonaviy tendentsiyalariga muvofiq, pedagogik kompetensiyalarga quyidagilar kiradi:

- mustaqil o'rganish;
- malakangizni oshiring yoki butunlay qayta tayyorlang;
- vaziyatni va ularning imkoniyatlarini tezkor baholash;
- qarorlar qabul qilish va ular uchun mas'uliyatni o'z zimmasiga olish;
- o'zgaruvchan yashash va mehnat sharoitlariga moslashish;
- ishlashning yangi usullarini ishlab chiqing yoki ularni optimallashtirish uchun eskilarini o'zgartiring.

Mutaxassislarning fikriga ko'ra, kompetentsiyalarni shakllantirishning birinchi qadamlari bu "hayotiy ko'nikmalar" (shaxsiy muammolar, stressni yengish; vaqtni boshqarish; ko'rsatmalarni tushunish, qoidalarga rioya qilish; hujjatlarini rasmiylashtirish, hmatn va raqamli ma'lumotlarni qayta ishlash va tizimlashtirish; matnlarni yozish va gapirish; ishbilarmonlik aloqalarini amalga oshirish; faol bo'lish, nostandart yechim taklif qilish, o'z nuqtai nazarini aql bilan himoya qila olish) va o'z fanini o'rgatishdir.

Ta'lim jarayonining vazifalari shaxslararo darajada, yaqin muloqot jarayonida hal qilindi: o'quvchi - o'quvchi, o'quvchi - jamoa, o'quvchi - o'qituvchi.

V.A.Suxomlinskiy ta'limning mohiyati muloqotda, dialogda, bola bilan muloqotda, deb hisoblagan:

- o'qituvchi va o'quvchi teng sharoitda bo'lishi kerak, ustuvorliklar yo'q, muloqot teng asosda;

- o'quvchi bilan muloqot uning asosiy ruhiy o'zagi, ongli ruhiy afzalliklarini bilishga asoslangan bo'lishi kerak;

- muloqot jarayonida o'qituvchi o'quvchning shaxsiy fazilatlarini o'rganishi va mustahkamlashi, keyin esa o'zini o'zi baholashga o'rgatishi kerak;

- o'quvchi va o'qituvchi o'z his-tuyg'ularida doimo samimiy bo'lishi kerak.

Bu kompetentsiyalarni shakllantirish nazariy darajada amalga oshiriladi, lekin ularning aksariyati amaliyotda shakllanadi.

Maktab uchun kadrlar tayyorlashni takomillashtirish muammosi O'zbekiston jamiyatidagi iqtisodiy va ijtimoiy-madaniy o'zgarishlar bilan bog'liq. O'zbekiston taraqqiyotining hozirgi bosqichida ta'lim fan bilan uzviy bog'liq holda iqtisodiy o'sish, milliy iqtisodiyotning samaradorligi va raqobatbardoshligini oshirishning tobora kuchli harakatlantiruvchi kuchiga aylanmoqda.

Keling, o'qituvchining kasbiy kompetensiyasi tushunchasining bir nechta ta'riflarini ko'rib chiqaylik (bir nechta ta'riflar ko'rgazmali taxtada joylashtirilgan, o'qituvchi ularni hech qanday baho bermasdan o'qiydi):

1. Kompetensiya - bilim, qobiliyat, ko'nikma, shuningdek, ularni faoliyatda, muloqotda, shaxsning rivojlanishida (o'zini-o'zi rivojlantirishda) amalga oshirish usullari va usullari. (Mitina L.M.)

2. Pedagogik faoliyat, pedagogik muloqot yetarli darajada yuqori saviyada amalga oshiriladigan, o'qituvchi shaxsi ro'yobga chiqadigan, maktab o'quvchilariga ta'lim va tarbiya berishda yaxshi natijalarga erishiladigan o'qituvchining ishi malakali hisoblanadi. Shu bilan birga, o'qituvchining malakasi, bir tomondan, uning kasbiy bilim va ko'nikmalari, ikkinchi tomondan, kasbiy pozitsiyalari, psixologik fazilatlarini nisbati bilan ham belgilanadi. (Markova A.K.)

3. Kompetentlik - bu xodimning normal va ekstremal sharoitlarda o'z vazifalarini sifatli va aniq bajarishi, yangi narsalarni muvaffaqiyatli o'rganishi va o'zgaruvchan sharoitlarga tez moslasha olish qobiliyatidir. (Vesnin V.R.)

4. Kompetensiya - ta'lim jarayonini qurishda o'zgaruvchanlik, optimallik va samaradorlikni ta'minlaydigan, shaxsning bilim, ko'nikma, xususiyat va fazilatlar majmuasini o'z ichiga olgan murakkab shakllanishdir. (Adolf V.A.)

Fan mutaxassisligi bo'yicha fan kompetensiyasi:

- o'qitiladigan fan sohasidagi bilimlar, uni o'qitish metodikasi.
- boshqaruv kompetensiyasi, ya'ni pedagogik tahlil o'tkazish, maqsadlarni belgilash, faoliyatni rejalashtirish va tashkil etish ko'nikmalariga ega bo'lish.

- reflektiv kompetensiya, ya'ni o'z pedagogik faoliyatining jarayoni va natijasini ko'rish qobiliyati.

- IR texnologiyalari sohasida ishlash qobiliyati bilan bog'liq axborot-kommunikatsiya kompetensiyasi.

- o'qituvchini eksperimentator sifatida tavsiflovchi innovatsiyalar sohasidagi kompetensiya.

- ijodiy kompetensiya, ya'ni o'qituvchining faoliyatni ijodiy, tadqiqotchilik darajasiga olib chiqish qobiliyati.

Hozirgi vaqtda o'qituvchining kasbiy mahoratini va uning kasbiy mahorat darajasini baholashning eng dolzarb muammosini hal qilish uchun ma'lum darajada qo'llaniladigan turli diagnostika usullari mavjud. Bir tomondan, o'qituvchilarni "bilim-mahorat-mahorat" formulasiga undab bo'lmaydi, o'qituvchi qalbining barcha olijanobligini, uning ijodining betakror lahzalarini takroriy ta'lim-tarbiya jarayonida o'lchay oladigan vosita yo'q. Hech narsa o'qituvchining mehnati va idroki bilan o'lchanmaydi, ular yo'qdan va yo'qdan paydo bo'lmaydi, balki o'qituvchining barcha oldingi tajribasi, o'zi bilan cheksiz muloqotlari bilan tayyorlanadi.

Zamonaviy talablardan kelib chiqib, o'qituvchining kasbiy kompetensiyasini rivojlantirishning asosiy yo'llarini aniqlash mumkin:

- uslubiy birlashmalarda, ijodiy guruhlarda ishlash;
- tadqiqot faoliyati;
- innovatsion faoliyat, yangi pedagogik texnologiyalarni ishlab chiqish;
- pedagogik yordamning turli shakllari;
- pedagogik tanlov va festivallarda faol ishtirok etish;
- o'z pedagogik tajribasini tarjima qilish;
- AKTdan foydalanish va boshqalar.

Ammo sanab o'tilgan usullarning hech biri samarali bo'lmaydi, agar o'qituvchining o'zi o'z kasbiy mahoratini oshirish zarurligini anglamasa. Pedagogik o'sish uchun motivatsiya va qulay shart-sharoitlarni yaratish zarurati shundan kelib chiqadi. O'qituvchi o'z kasbiy fazilatlari darajasini oshirish zarurligini mustaqil

ravishda anglab etadigan sharoitlarni yaratish kerak. O'z pedagogik tajribasini tahlil qilish o'qituvchining kasbiy o'zini-o'zi rivojlanishini faollashtiradi, buning natijasida tadqiqot qobiliyatlari shakllanadi, keyinchalik ular pedagogik faoliyat bilan birlashtiriladi. O'qituvchi maktab taraqqiyotini boshqarish jarayonida ishtirok etishi kerak, bu uning kasbiy mahoratini oshirishga yordam beradi.

Kasbiy kompetentsiyani rivojlantirish - bu doimiy rivojlanish va o'z-o'zini takomillashtirishni o'z ichiga olgan individual kasbiy fazilatlarni rivojlantirishga, kasbiy tajribani to'plashga olib keladigan kasbiy tajribani o'zlashtirish va modernizatsiya qilishning dinamik jarayoni.

Kasbiy kompetentsiyani shakllantirish bosqichlarini ajratib ko'rsatish mumkin:

- introspeksiya va ehtiyojni anglash;
- o'z-o'zini rivojlantirishni rejalashtirish (maqsadlar, vazifalar, yechimlar);
- o'zini namoyon qilish, tahlil qilish, o'z-o'zini tuzatish.

Albatta, ilmiy arboblarning pozitsiyasi o'qituvchining kompetensiyasi masalasi ilmiy hamjamiyatning diqqat markazida ekanligini aniq ko'rsatib turibdi. Shaxsning kasbiy vakolatlari ehtiyojlarni qondirish, yuqori natijalarga erishish, moddiy yoki ma'naviy shaklda yaxshilikka erishishga qaratilgan o'z mahoratining ijtimoiy va shaxsiy ahamiyatini aniq biladigan shaxsning hayotiy strategiyasi sifatida muvaffaqiyatli pedagogik faoliyatning boshlang'ich nuqtasi bo'lib xizmat qiladi. Shubhasiz, pedagogik kompetensiyaning tabiatiga taqdim etilgan nuqtai nazar, o'zini, atrofdagi dunyoni uyg'un qiyofasini aks ettirishga faol ta'sir ko'rsatadigan aqliy operatsiyalarning maxsus usuli bo'lib, shu bilan amaliy ko'nikmalar va dunyoqarash g'oyalarni ta'lim makonining o'ziga xos xususiyatlarida tubdan o'zgartirishga undaydi.

Foydalanilgan adabiyotlar

1. Лобанова Н. Н. Профессионально-педагогическая компетентность преподавателей системы повышения квалификации и переподготовки специалистов как условие совершенствования их образования // Проблемы, поиски, опыт. СПб. 1992. С. 12–19.
2. Маркова, А. К. Психология труда учителя. — М.: ЭКСМО, 2003. 395 с.
3. Кухарев Н. В. На пути к профессиональному совершенству: книга для учителя. М.: Просвещение. 1990. 159 с.
4. Компетенции в образовании: опыт проектирования: сб. науч. тр. / под ред. А. В. Хуторского. — М.: Научно-внедренческое предприятие «ИНЭК», 2007.
5. Ушинский К. Д. Собрание сочинений Т.8, 1950 — Изд-во Академии педагогических наук.
6. Кузьмина Н. В. Педагогическое мастерство учителя как фактор развития способностей учащихся // Вопросы психологии. 1984. № 1. 27 с.

7. Борытко Н. М. В пространстве воспитательной деятельности: моногр. Волгоград: Перемена, 2001.
8. Педагогический энциклопедический словарь / Б. М. Бим-Бад, М. М. Безруких, В. А. Болотов [и др.]; гл. ред. Б. М. Бим-Бад. М.: Большая рос.энцикл., 2002.
9. Пушкин Н. В. Некоторые проблемы современной психологии мышления. М.: Знание, 1971.
10. Леонтьев А. Н. Деятельность. Сознание. Личность. М.: Академия, 2005. 352 с. Митина Л. М. Учитель как личность и профессионал. М.: Изд-во: «Дело», 1994. 216 с.
11. Teaching creative thinking to secondary school students through independent education is a pressing issue S Mirkhayitova, G Shodiyeva, M Irmatova ACADEMICIA: An International Multidisciplinary Research Journal 10 (8), 26-31
12. Aminov B., Mirkhayitova S. Interactive Education Is a Guarantee of Quality //Eurasian Journal of History, Geography and Economics. – 2021. – Т. 2. – С. 20-23.

АМИР ТЕМУР ДАВЛАТИДА ЎРНАТИЛГАН ҲУҚУҚИЙ ТИЗИМ

Н.Т.Турсунбаева

Ўзбекистон давлат консерваторияси

Аннотация: Мақолада Амир Темурнинг буюк давлат ташкил этишда асосан адолат мезонларига суянганлиги, давлатда мустаҳкам ҳуқуқий тизим ўрнатганлиги, айниқса давлат хавфсизлигига катта эътибор берганлиги ҳақида сўз юритилади.

Калит сўзлар: ҳуқуқий тизим, адолат, давлат хавфсизлиги, “жиноят шахсийлиги” масаласи, ислом ҳуқуқи, “Куч-адолатдадур”, ватанпарварлик, инсонпарварлик

THE LEGAL SYSTEM ESTABLISHED IN THE STATE OF AMIR TEMUR

N.T.Tursunbaeva

State Conservatory of Uzbekistan

Abstract: The article mentions that Amir Temur relied mainly on the criteria of justice in establishing a great state, established a strong legal system in the state, and paid special attention to state security.

Keywords: legal system, justice, state security, the issue of “criminal personality”, Islamic law, “Strength is justice”, patriotism, humanitarianism

Буюк тарихий шахсларнинг таржимаи ҳолини ёзиш ва улар ҳақида изланиш олиб бориш учун манбалар ва адабиётлар етишмаслиги кўпинча муаммо бўлса, Соҳибқирон Амир Темур ҳақида эса манбалар ва адабиётларнинг ниҳоятда кўплиги муаммо ҳисобланади. Бу буюк инсон ва иқтидорли давлат арбоби ҳақида кўплаб асарлар ёзилганлигига қарамасдан, тоталитар совет тузуми даврида унинг ҳаёти қирралари, сиёсий ва ҳуқуқий қарашлари халқимиздан сир сақлаб келинди.

“Ўзбек давлатчилиги тарихида Амир Темурнинг ўрни беқиёс ва жуда катта аҳамиятга эга эканлигини жаҳон тан олади”.¹

Ҳукмрон мафкура унинг сиймосини қора пардага ўраб кўрсатишга интилди. Биз бу ўринда бир мисол келтирмоқчимиз. Француз олими, профессор Люсьен Керен умрининг асосий қисмини темуршуносликка бағишлаб, бу борада жуда кўп асарлар яратган инсон. Амир Темур таваллудининг 660 йиллиги муносабати билан Ўзбекистон Республикаси Президенти томонидан бу

¹ Тўлқин Ҳайит. Темурий ижлдорлар. Тошкент, 2016 йил, 6-бет.

борадаги хизматлари учун “Шухрат” медали билан тақдирланган.

Минг афсуслар бўлсинки, қизил империя даврида, Амир Темур тўғрисида бирор-бир ижобий сўз айтмоқ амри маҳол эди. Унинг фаолияти ва шахсияти фақат қора кузойнак орқали ўрганилди, талқин қилинди. Мустақилликка эришилгандан сўнг, бу борада хайрли ишлар бошланди, бобокалонимиз номлари ҳақиқий равишда ҳурмат ва эҳтиром билан тилга олина бошланди. ЮНЕСКО раҳнамолигида Соҳибқирон таваллудининг 660 йиллиги кенг нишонланди.

Люсьен Керен ҳақли таъкидлаганидек, совет тузуми даврида Амир Темур шахсиятини ерга уриш, уни асосан босқинчи сифатида талқин этиш урф бўлди. Олим 1961 йили Ўзбекистонда бўлганида Темур қандай давлат арбоби бўлганлиги, унинг ижобий фазилатларига доир саволларига жавоб беришдан бош тортганлар. Аммо Темурийлар даври ёдгорликларини инкор этиб бўлмаслиги маълум эди, Темурийлар маданиятига, хусусан Улуғбекка ҳурмат сезилиб турарди.

Соҳибқироннинг нуруний қиёфасидан биринчи бўлиб бундай қалин ва қора пардани кўтариб ташлаган жасоратли олим, академик Иброҳим Мўминов бўлди. Ундан кейин олимнинг мумтоз шогирдларидан бири, Ўзбекистон тарихи билимдони, академик Бўрибой Аҳмедов Соҳибқирон ҳақида чуқур илмий асарлар ёзди, унинг “Тузук”ларини нашр қилдириб, ватан тарихининг порлоқ саҳифаларини ёритиб берди. Шунингдек, Темурийлар даврини ёритишда истеъдодли меҳнаткаш олим Турғун Файзиевнинг хизматлари ва ёзган асарлари ҳам катта аҳамиятга эга.

Биз араб, турк, форс ва ғарб тилларида нашр этилган адабиётлардан ташқари, айтиб ўтилган олимлар ёзган асарлардан ҳам фойдаланиб, буюк Амир Темурнинг ҳуқуқий қарашлари ва инсон ҳуқуқлари ҳақида сўз юритмоқчимиз.

Темурийлар буюк давлатининг асосчиси Темур ибн Тарағай, ёшлигиданоқ зўравонлик ва зўравонларга қарши кураш олиб бориб, жамиятда адолат меъёрларига мувофиқ иш юритиш туйғулари билан бирга ўсди ва камолот даражасига кўтарилди.

Темур асос солган давлатда ўрнатилган ҳуқуқий тизим ҳар доим устун бўлиб, унинг талабларига риоя қилиш барча учун мажбурий бўлган, тартибни бузган ва ўз вазифасини бажармаган кишиларга қаттиққўллик билан муносабатда бўлинган. Айниқса, давлат хавфсизлигини бузганлар қаттиқ жазоланганлар.

Соҳибқирон Амир Темур ислом ҳуқуқшунослик илмини ҳар томонлама ўзлаштириб олган эди. Бу соҳада у зот юксак даражага кўтарилиб, фатво бериш салоҳиятига эга булган.

Амир Темур давлатида ислом ҳуқуқининг асосий қоидаларидан бири

бўлмиш ва ҳозирда ҳам халқаро миқёсида қабул қилинган қоида, яъни “жиноятнинг шахсийлиги”га жиддий риоя қилинган, яъни жиноятчининг гуноҳи учун унинг қавм-қариндоши, оға-инилари (жиноятда иштирок этмаган ҳолда) жавобгар бўлмаганлар, шунингдек, жиноятга қўл урган киши жазосиз қолдирилмаган ва гуноҳсиз кишини жазолашга йўл қўйилмаган. Амир Темур ушбу принципларни давлат ҳуқуқий тизимининг асосий қоидаларидан бири деб билган. У “мен ҳар доим аскарларимни қонунга итоат қилиш руҳи билан тарбиялаб келдим, қонун бузувчиларни жазосиз қолдирмадим” деб таъкидлаган эди.

Афсуски, айрим тарихчилар, ғоявий, мазҳабий ёки этник таассубларга асосланган ҳолда, Амир Темурга нисбатан асоссиз фикрлар билдириб, унинг давлатида адолат меъёрлари амалга оширилганлигига шубҳа кўзи билан қараб келганлар. Ибн Арабшоҳ ёзган тўқима фикрларга қўшилиб, унга нисбатан салбий муносабатда бўлганлар.

Академик Бартольд ўзининг “Улуғбек ва унинг даври” номли асарида ва америкалик машҳур тарихчи Хорулд Лемб ўзининг “Темур” номли китобида ибн Арабшоҳни ғаразли киши деб билиб, у берган маълумотларни душманлик ва адоватдан сарчина олган ва у ёзган ибораларни ҳажв ва истехзо (масхара қилиш)дан бошқа нарса эмас, деб ёзганлар (Ибн Арабшоҳ китобининг форсча таржимаси муқаддимаси). Лекин Соҳибқироннинг шахсияти шу қадар юксак ва мақоми шу қадар баланд эдики, Ибн Арабшоҳ ҳар қанча қора ойна ортидан боқса ҳам, унинг даҳоси, лаёқати, инсоний қиёфаси ва адолатсеварлигини инкор қила олмаган ва уларни эътироф этишга мажбур бўлган. Биз унинг китобидан айрим сатрларни келтирамиз:

“Ишларни бажаришда Темур ўткир фикр ва узоқни кўра билиш қобилиятига эга эди... Унинг тафаккур денгизи чексиз эди... Ҳар доим қонунларни ўз мамлакатада амалга ошириб турарди... Ҳикмат ва мунозарада Ибн Синони ортда қолдирар, мантиқда юнонликларни соқит қиларди”.

“У беҳуда сўзлаш ва ҳазилкашликни ёқтирмасди, ҳеч қачон ҳаво ва ҳавасга кўнгили бермасди, тўғрилиқ ва ростликни ҳатто унинг зарарига бўлса ҳам яхши кўрарди... Унинг мажлисида носазо айтиш, қон тўкиш, асирликка олиш, орномусга тегиш ва ғорат қилишдан сўзлаш мумкин эмас эди... Темур етук ақл, ажойиб идрок, юксак бахту иқбол, келишган толе, изчил ирода ва қатъий фикр эгаси эди... Ниҳоят зийраклик билан ҳақни ботилдан ажрата олиб, ўз даҳоси билан ҳақиқий ўғит берувчини лаганбардордан фарқ этарди... Ўз ёрқин фикрлари билан порлоқ юлдузларга йўл кўрсатарди ва юлдузлар ўқи унинг раъйи (фикри) ва иродасига қараб, мақсадга бориб тегади деб ўйларди киши”²

Амир Темур, Ибн Арабшоҳ эътироф этган олий хусусиятлар эгаси

² Ибн Арабшоҳ. Амир Темур тарихи, 1992 йил. 2-жилд, 65-бет

бўлишидан ташқари, шариат соқчиси ва адолат ҳомийси сифатида ҳукмронлик қилиб келган. Қуръони карим оятлари ва шариат таълимотининг руҳи унинг “Тузуқлар”ига сингиб кетган. Илоҳий йўлланмаларни назарда тутган ҳолда Соҳибқирон адолатнинг кучига, унинг ғалабаси ва енгилмаслигига чуқур ишонган эди. Қонун даражасига кўтарилган ушбу ишонч ва ақидани унинг “Тузуқлар”идаги ушбу қисқа сўзлардан англаш мумкин: “Адоват эмас, адолат енгади”, “қонни қон билан эмас, сув билан ювишни ўрган”, “мен салтанатимни ислом дини, тўра тузуқлар асосида мустаҳкамладим”.

Соҳибқирон ўз авлодларини ўч-интиқом олмасликка, ҳар доим тинчлик ва ярашиш йўлларини очиб қўйишга чақириб келган. Шунинг учун Амир Темурдан кейин ҳам ватанпарварлик, адолатсеварлик, қонунга бўйсунуш Темурийлар давлатининг нутиб бўлмас анъаналарига айланиб қолган. Чунончи, Ҳиндистондек катта ўлкада Бобурийлар империяси ҳудудида адолатни таъминлаш мақсадида Аврангзеб Оламгир назари остида “Фатвои Ҳиндия” деб аталган тўрт жилдлик ҳуқуқий кодекс яратилиб, Бобурийлар ҳокимияти тугагунга қадар бутун Ҳиндистон судларида расмий қонун сифатида ишлатилиб келинган.

Соҳибқирон Амир Темур асос солган буюк давлат ўзининг турли босқичларида, ҳам Турон, ҳам Хуросон, ҳам Эрон ва ҳам Ҳиндистон ярим оролида адолат меъёрларига асосланган тузум сифатида барча олам аҳлининг диққатини ўзига тортиб келиб, бугунга қадар ҳам ўз тарихий аҳамиятини йўқотмаган.

Амир Темурнинг маслаҳатчиси ва Ғарб мамлакатларига юборган элчиси (Султония усқуфи) ҳозирда Париж илмий кутубхонасида сақланаётган хотираларида Амир Темур ҳақида: “Темурбек форс, араб ва турк тилларини билади. Қуръон илми ва ислом ҳуқуқшунослиги илмида шу қадар кучли олимки, ҳеч бир мусулмон олими у билан мунозара қилишга қодир эмас, у олим ва шоирларга катта ҳурмат билан қарайди. Бунинг сабаби шундаки, унинг ўзи олим ва донишманддир”, деб таъкидлаган.

Темурийлар салтанати ва Марказий Осиёдаги Уйғониш даврининг иккинчи босқичига асос солган Соҳибқирон Амир Темур ўзининг барча сиёсий ва амалий фаолиятини шариат қоидаларига таяниб юритган.

Қонунга асосланган тизимнинг аҳамиятини чуқур англаб олган Амир Темур ҳақли равишда, “Куч - адолатдадир” деган олий меъёрни шиор қилиб олган. Унинг бу сўзи бугун ҳам қудратли, ҳуқуқий демократик давлат қуриш учун асосий йўлланма ҳисобланади.

Султония усқуфи таъкидлаганидек, Амир Темурнинг Тузуқларига биноан, урушсиз таслим бўлган шаҳарларда бирон-бир навкар бирон бир кимсага, хусусан, аёл кишига тажовуз қилса ё бировнинг молини тортиб олса, бундай

аскар ўлдирилган.

Амир Темурнинг ҳуқуқий тизимида жиноятга қўл урган барча кишилар, кимлигидан қатъи назар, қонун олдида ҳеч қандай имтиёзсиз жавобгарликка тортилган.

Соҳибқирон ҳаётида бир воқеа бўлиб ўтган. Султониянинг ҳукмдори бўлмиш унинг ўғли Мироншоҳ ўзига яқин давлат арбоблари ва амалдорлари билан биргаликда маишатга берилиб, давлат ишлари ва раият аҳволи назоратсиз қолиб, зулму ситам ҳаддан ошади, давлат хазинаси тугаб, аҳоли оғир аҳволга тушади. Бундан хабар топган Соҳибқирон Султонияга лашкар тортиб бориб, беклар, амирлар, саркардалар кенгашини тузиб, улардан давлат хазинасини барбод қилиб, туну кун маишатга берилиб, раиятни оғир аҳволда қолдирган ҳукмдор ва уни бу йўлга бошлаган амалдорларни жазолаш ҳақида маслаҳат олгандан кейин, ўз ўғли Мироншоҳ ва уни бу йўлга солган барча амалдорларга ўлим жазоси бериб, уларнинг барча молу мулки мусодара қилинсин деб буюради. Бундай қатъий ҳукмдан даҳшатга тушган унинг пиру муршиди Сайид Барака ўртага тушиб, ҳукмнинг ижросини тўхтатишни илтимос қилади. Амир Темур унинг илтимосини қабул қилмайди. Бир неча амалдорлар ўлдирилгандан кейин, Мироншоҳ ва бошқаларга навбат етганда, жаллодлар уни жазо тахтасига ётқизиб, бошини кесмоқчи бўлади. Сайид Барака Амир Темурга, мазкур ҳукм амалга оширилса, Темурийлар авлодида ўғлини ўлдириш анъана тусини олиш ҳавфи борлигини уқтиради. Ўшандагина Амир Темур Мироншоҳ ва унинг бошқа ҳамкорлари устидан чиқарган ўлим ҳукмини бекор қилади. Лекин, барибир, ўғлини ҳукмдорлик ҳуқуқидан маҳрум қилади. Унинг ўрнига иккинчи ўғли Умар Мирзони Султония ҳукмдори этиб тайинлайди.

Бундай қаттиққўллик билан ҳукм юритиш ва ҳақни тиклашда қатъийлик кўрсатиш Соҳибқироннинг шариат қоидаларига ва ўз “Тузуқлар”ига ишончидан келиб чиққан. У ҳақли равишда “Ҳар мамлакатда адолат эшигини очдим, зулму ситам йўлини тусдим”, - деган эди. Унинг “Адлу эҳсон билан жаҳон гулшани обод бўлади” деган ҳикматли сўзларининг туб мазмунини ана шундай ҳодисалар мағзидан тушуниб олиш мумкин.

Фойдаланилган адабиётлар

1. Тўлқин Ҳайит. Темурий ижлдорлар. Тошкент, 2016 йил, 6-бет.
2. Ибн Арабшоҳ. Амир Темур тарихи, 1992 йил. 2-жилд, 65-бет

ЁШ АВЛОДНИ ТАРИХИЙ ТАФАККУР БИЛАН ШАКЛЛАНТИРИШ ЗАРУРАТИ

Жахонгир Мухсинович Мирахмедов
Қўқон давлат педагогика институти

Аннотация: Мазкур мақолада ёш авлодни тарихий тафаккурини ўрганишга доир фалсафий қарашлар қиёсий тадқиқ қилинган. Шунингдек, тарихий тафаккур шаклланишидаги ижтимоий-маънавий омиллар очиб берилган.

Калит сўзлар: тарихий тафаккур, тарихий онг, тарихий билиш, тарих, ўзликни англашдан, миллий руҳда тарбиялаш

THE NEED TO SHAPE THE YOUNGER GENERATION WITH HISTORICAL THINKING

Jakhongir Mukhsinovich Mirakhmedov
Kokand State Pedagogical Institute

Abstract: This article is a comparative study of philosophical views on the study of historical thinking of the younger generation. Also, socio-spiritual factors in the formation of historical thinking are revealed.

Keywords: historical thinking, historical consciousness, historical knowledge, history, from self-realization, upbringing in the national spirit

Ўзбек халқининг кўп асрлик бой тарихий, илмий, маданий ва диний кадрият ҳамда меросини ўрганиш, ундан умумий ва бебаҳо мулк сифатида фойдаланишга кенг йўл очилди. Ўзбекистонда амалга оширилаётган ислохотларда бундай жараён “Маънавий-маданий ҳаёт таълим тарбия, маданий мерос, тарихий тажриба, диний, ахлоқий, маърифий қарашлар, турмуш тарзи, ранг-баранг муносабатлар, илм-фан, халқ байрамлари, сайллари, томошалари ва удумлари, санъат, адабиёт каби соҳаларни ўз ичига қамраб олади. Халқнинг, миллатнинг ўзига хос этник хусусиятлари, жаҳон цивилизациясига қўшган ҳиссаси ҳам аслида ана шу маънавий-маданий кадриятлар билан ўлчанади”¹.

2021 йил 19-январ куни Президентимиз раислигида маънавий-маърифий ишлар тизимини тубдан такомиллаштириш, бу борада давлат ва жамоат ташкилотларининг ҳамкорлигини кучайтириш масалаларига бағишлаб ўтказилган видеоселоктор йиғилишида давлатимиз раҳбари “Миллий тарихни

¹ Мусаев Ф. Демократик давлат қуришининг фалсафий-ҳуқуқий асослари. Т.: Ўзбекистон, 2007, -Б. 119.

миллий руҳ билан яратиш керак. Акс ҳолда унинг тарбиявий тасири бўлмайди. Биз ёшларимизни тарихдан сабоқ олиш, хулоса чиқаришган ўргатишимиз, уларни тарих илми, тарихий тафаккур билан қуроллантиришимиз зарур ” деган фикрлари вазифанинг қанчалик долзарб эканлигини исботлаб беради.

Мамлакатимизда миллий маънавиятини ривожлантириш, миллий тил ва маданиятни тараққий эттириш, ўз-ўзини англаш, миллий ҳис-туйғулар, ғурур, ватанпарварликни камол топтириш ва мустаҳкамлаш билан маънавий хавфсизликни мазмун, моҳиятини конкретлаштириш баркамол авлод тарбиясида муҳим ўрин эгаллайди. Ўзбек халқининг ҳозирги миллий маънавияти ва кадриятлари ўтмиш миллий маънавиятининг давоми бўлиб уларга дўстлик, меҳмондўстлик, одамгарчилик, инсонпарварлик, ахлоқий теранлик, тадбиркорлик, фазилатлилик, сахийлик, хушмуомалалилик, жамоа ичида ўзини тута билишлик, ҳаёлилик, сизлаб муомала қилиш, озодалик, хушчақчақлик, хушфеъллик, мардлик, самимийлик, лутфи карамлилик, ширинсўзлик, ташаббускорлик, она-юрт ва халқига муҳаббатлилик, инсофлилик, диёнатлилик, ростгўйлик, ҳалоллик, ору-номуслилик, тўғрилиқ, режалилик, поклик, сабр-андишалиқ, вазминлик, ҳожатбарорлик, ота-она ва катталарни ҳурмат қилиш, меҳнатсеварлик, ўтмишга ҳурмат, инсофлилик, иймонлилик, миллий ғурур, мустақилликни қадрлаш, ватанпарварлик, миллатпарварлик ва бошқа миллий, маънавий - ахлоқий фазилатлар киради. Булардан маълум бўладики, ўзбек халқида дунё тан бериб келаётган ажойиб инсоний фазилатлар, нодир урф-одатлар мавжуд экан.

Мамлакатимизга турли йўллар билан суқилиб кириб ёшлар онгини заҳарлашга уринаётган “Ғарб маданияти” намуналари ва ақидапарастлик, экстримистик ғояларнинг мазмуни моҳиятини туғри тушунтириш, мафкуравий иммунитетни шакллантириш долзарб вазифа бўлиб қолмоқда. Ҳар бир ёш авлод ўзининг туғилиб ўсган мамлакатини севиб ардоқлаши, ҳимоялаши, кадриятларини унутмаслиги ва унга ҳурмат билан муносабатда бўлиши маънавийятимизи ҳимоя қилиш омилидир. Шу нуқтаи-назардан қараганда, тарих миллатнинг ҳақиқий тарбиясига айланиб бормоқда. Буюк аждодларимизнинг ишлари ва жасоратлари тарихий хотирамизни жонлантириб, янги фуқаролик онгини шакллантирмоқда, маънавий тарбия ва ибрат манбаига айланмоқда. “...Халқимиз тақдирида бутунлай янги тарихий давр бошланди. Бу давр мустақиллик, истиқлол ғоялари орқали эндигина шаклланаётган соғлом, ҳар томонлама ҳаётий ва инсон манфаатларига хизмат қиладиган ғоялар даври сифатида дунёга келмоқда. Ана шу миллий истиқлол, миллий ғоя, миллий фалсафа шаклида эндигина пайдо бўлаётган муносабатларимиз бутун ўтмишимизни янгича назар билан баҳолаш, уни қайтадан кўриб чиқиш, шу

асосда тарих хотираси ва тарихий тафаккурни шакллантиришнинг кучли бир ички эҳтиёж даражасига кўтарилмоқда.”²

Тарихий тажриба, анъаналарнинг мерос бўлиб ўтиши буларнинг барчаси янгидан янги авлодларни тарбиялайдиган кадриятларга айланиб қолмоғи лозим. Бизнинг маданиятимиз бутун инсониятни ўзига ром этиб келаётган марказ бўлиб қолганлиги тасодифий эмас. Самарқанд, Бухоро, Хива фақат олимлар ва санъат ихлосмандлари учунгина эмас, балки тарих ва тарихий кадриятлар билан қизиқувчи барча кишилар учун зиёратгоҳга айланган. Маънавий кадриятларнинг яна бир қудратли манбаи анъанавий оила ва қариндошлик муносабатлари одобидан иборатдир. Катталарни хурмат қилиш, ўзаро ёрдамлашиш келажак авлод ҳақида ғамхўрлик қилиш ҳамиша унинг асосий қоидалари бўлиб келган. Афсуски, бу кадриятларга ҳам совет даврида жиддий путур етди.

Тарихий тадқиқот шуни кўрсатдики маълум мафкура ёки ғоя билан суғорилган методология ёки илмий иш йиллар ўтиши билан ўз кадр-қимматини йўқотади. Бунда тарих фани ва тарихчилар маъсулияти ҳақида фикр мулоҳазалари ҳамда аниқ илмий-фалсафий концептуал мушоҳада қилишга ва тарихни бундан ҳам аниқроқ моҳиятини тасаввур қилиш мумкин бўлади, чунки бу ғоя ўз илмий-фалсафий асосига эга. Асос қилиб тарих фанининг методологик илмий-назарий асос ва тамойилларини ишлаб чиқиш ҳозирга келиб энг долзарб муаммолардан бўлиб турибди. Хусусан: “Ўзликни англаш тарихни билишдан бошланади. Ҳаққоний тарихни билмасдан туриб эса ўзликни англаш мумкин эмас”.³ Шунинг билан бир қаторда, миллий-маънавий хавфсизликни таъминлаш масаласида хушёрлик ва сезгирлигимизни, қатъият ва масъулиятимизни йўқотсак, бу ўта муҳим ишни ўз ҳолига, ўзибўларчиликка ташлаб қўядиган бўлсак, муқаддас кадриятларимизга йўғрилган ва улардан озикланган маънавиятимиздан, тарихий хотирамиздан айрилиб, охир оқибат ўзимиз интилган умумбашарий тараққиёт йўлидан чиқиб қолишимиз мумкин. Айниқса, ёшларимизнинг маънавий тарбиясида бепарволик ва лоқайдлик ҳукм сурса, энг долзарб масалалар ўзибўларчиликка ташлаб қўйилса, ўша ерда маънавият энг ожиз ва заиф нуқтага айланади. Ёки аксинча қаерда хушёрлик ва жонкуярлик, юксак ақл-идрок ва тафаккур ҳукмрон бўлса, ўша ерда маънавият қудратли кучга айланади.

Тарихни фалсафий муаммолари рационал шаклда биринчи бўлиб қадимги юнонларда учрай бошлаган эди. “Антик тарих фалсафаси инсоният тарихини фожеавийлигини драматик кўринишлари умумлашмасидир”.⁴ “Ушбу чуқур

² Жўраев Н. Тарих фалсафасининг назарий асослари. – Тошкент.:Маънавият. 2006. 125 б.

³ Каримов И.А. Тарихий хотирасиз-келажак йўқ. –Т.: Ўзбекистон. 1998. –Б.3.

⁴ Гобаров И.А. Смысл и направленность исторического процесса. –М.: МГУ, 1987. –С.132 .

излар объектив реалликни ташкил этади. Тарихчилар тили билан айтганда бу қолдиқлар халқ руҳиятини. Ҳаётини асослари ҳисобланади”⁵. Тарихий ўтмиш моддий ва маънавий маданиятга сингиб кетган бўлади. Бундай маданий қадриятлар тарихчилар учун реал фактлар ҳисобланади. Шунинг учун ҳам тарихий ўтмиш тадқиқот предмети сифатида тарихий билишда ягона бир меъзон бўлиши керак, чунки тарихий воқеа жараёнларга баҳо беришда холислик бўлиши шартдир. “Холислик - бу ҳақиқатни бузиб нетмай айтишдир. Тарихни қораламаси бўлмайди. Тарих бир марта ёзилади. Агар тарихни ўзгартирсак у ўзгарган тарих бўлади ”⁶. Биз бу фикрдан хулоса қилиб шуни айтишимиз керакки тарихга Собиқ Иттифоқ тузуми давридаги каби хохлаганимизча ўзгартириш киритсак келажак авлод олдида “Биз адашган эканмиз Амир Темур босқинчи эмас экан” деб қандай айтамыз. Агар биз тарихдан бирор –бир воқеани ўзгартирсак бунда на ҳақиқат ва на холислик қолади. Шунинг учун тарихни холисона ўрганиб ўзига мос ва хос баҳосини бериш шартдир.

Тарихий билишни ва тарихий тафаккур муаммоларини бир мафкура доирасида ҳал қилиб бўлмайди. Бирон-бир тарих тадқиқотчиси, тарихга қанчалик реал объектив ёндашмасин бари-бир қадриятли ёндошмасдан иложи йўқ бунга мисол қилиб қуйидаги мисолни кўрсатиш мумкин: “Тарихчи ўз ижодий фаолиятида қадриятли ва баҳовий тушунчалардан фойдаланиб ўтмиш ҳақида ҳукм чиқаради”.

Ҳар қандай зулм кўп нарсани йўқ қилиши мумкин, лекин халқнинг тарихий хотирасини йўқ қилиб бўлмайди. Чунки тарихий хотира аجدодлар яратган моддий ва маънавий бойликларнинг кишилар онги ва кундалик амалий фаолиятида қайта намоён бўлиши, эсланиши, қадрланишидан иборатдир. Инсон ўзининг тарихий хотирасига эга бўлмасдан туриб, ҳаётда содир бўлаётган ижтимоий ўзгаришларнинг моҳиятини тушуниб етолмайди. Ўз келажagini тасаввур эта олмайди. Тарих эса инсон учун буюк хотира вазифасини бажаради.

Хулоса қилиб шуни таъкидлаш керакки, тарихга муносабат ва тарихни англаш масаласи давлат сиёсати даражасига кўтарилган бўлиб, тарихий тафаккур ва тарихий билиш орқали барча ислохотларга қодир бўлган шахс ва жамиятни барпо этиш учун тарихни фалсафий томонлама ҳам мушоҳада этиш ўта зарурдир. Тарихимизнинг янгича фикрлайдиган кишилар айниқса бўлажак мутахассисларни тутган ўрни ва мазкур масалаларга этибор бериш лозимдир.

⁵ Самиев А. Генезис и развития исторического сознания. -Душанбе.: Дониш, 1998. –С.79.

⁶ Ибрагимов А. Биз-ким ўзбеклар. -Т.: Шарқ., 1999. –Б.289.

Фойдаланилган адабиётлар

1. Каримов И.А. Тарихий хотирасиз-келажак йўқ. -Т.: Ўзбекистон. 1998. – Б.3.
2. Мусаев Ф. Демократик давлат қуришнинг фалсафий-ҳуқуқий асослари. Т.: Ўзбекистон, 2007, -Б. 119.
3. Жўраев Н. Тарих фалсафасининг назарий асослари. – Тошкент.:Маънавият. 2006. 125 б.
4. Спиркин. А. Происхождения сознания. -М.: 1960 . -С.11.
5. Гобаров И.А. Смысл и направленность исторического процесса. –М.: МГУ, 1987. –С.132 .
6. Самиев А. Генезис и развития исторического сознания. -Душанбе.: Дониш, 1998. –С.79.
7. Ибрагимов А. Биз-ким ўзбеклар. -Т.: Шарқ,. 1999. –Б.289.

ШАШМАКОМ - ОСНОВА ТРАДИЦИОННОГО ИСПОЛНИТЕЛЬСКОГО ИСКУССТВА

Маъруфжон Абдумуталибович Ашуров
Андижанский государственный университет

Аннотация: Доказательством вышесказанного могут служить трактаты, созданные в XVI-XIX вв., разъясняющие теоретические и практические вопросы музыки. Эти трактаты, с одной стороны, доказывают, что музыка является жизнеспособным занятием, и восхваляют ее достоинства с помощью религиозных повествований и легенд, а с другой стороны, нечетко определяются теоретические и практические вопросы музыки и высказывается множество противоречивых мнений. В этой статье объясняется основа шашмакома, традиционного исполнительского искусства.

Ключевые слова: Шашмаком, двенадцать макомов, нарративы, музыка народов Азии, легенды, национальное музыкальное искусство, музыкальные трактаты, великие ученые, мастера-композиторы, хафизы, музыканты, трудолюбие, современная музыка, живые предметы, статусная система, теория музыки

SHASHMAQOM IS THE BASIS OF TRADITIONAL PERFORMANCE ART

Marufjon Abdumutalibovich Ashurov
Andijan State University

Abstract: The treatises created in the 16th-19th centuries, which explain the theoretical and practical issues of music, can be the proof of the above opinion. These treatises, on the one hand, prove that music is a viable activity with the help of religious narratives and legends, and praise its virtues, on the other hand, the theoretical and practical issues of music are vaguely described and many contradictory opinions are expressed. This article explains the basis of Shashmaqom, a traditional performing art.

Keywords: Shashmaqom, Twelve makoms, narratives, music of Asian peoples, legends, national music art, music treatises, great scientists, master composers, hafiz, musician, hard work, modern music, live na' items, status system, music theory.

Введение.

История культуры народов Средней Азии с 16 по 19 века недостаточно освещена в источниках. Согласно источникам, связанным с историей культуры,

наука и искусство жили в условиях социальных противоречий и взаимных феодальных войн. Как уже говорилось выше, с XVI века усиливается влияние ислама на науку и культуру Ближнего Востока. Вот почему влияние мистицизма сильно в трактатах о науке и искусстве, созданных в эти периоды.

Доказательством вышесказанного могут служить трактаты, созданные в XVI-XIX вв., разъясняющие теоретические и практические вопросы музыки. Эти трактаты, с одной стороны, доказывают, что музыка является жизнеспособным занятием, и восхваляют ее достоинства с помощью религиозных повествований и легенд, а с другой стороны, нечетко определяют теоретические и практические вопросы музыки и высказывается множество противоречивых мнений. Поэтому необходимо смотреть на факты в музыкальных памфлетах с глубоким критическим взглядом. Потому что главный вопрос, обсуждавшийся в них, - вопрос о двенадцати позициях и ритме - не был выяснен и запутан. Жаль, что в прошлом у Шашмакома не было источников, связанных с теоретическими вопросами. Поэтому трудно точно сказать, в какой период формировался Шашмаком.

Статусы, как и другие явления общества, жили в зависимости от социальных, художественно-эстетических требований и потребностей времени и претерпевали большие изменения в ходе своего развития. Некоторые фактические материалы позволяют говорить о том, что двенадцать макамов жили до тех пор, пока не образовался Шашмаком. Можно подумать, что его музыкальный материал - наигрыши и песни - лег в основу цикла «Шашмаком».

Доказательством этого могут служить вопросы общности и композиционного искусства в названиях двенадцати макамов и шашмакомных дорог. Потому что такой масштабный жанр, как Шашмаком, можно создать только при наличии зрелых профессиональных музыкантов, имеющих богатый теоретический и практический опыт создания статусов на основе созданного веками богатства народной музыки. Ни один профессиональный коллектив не может выполнить такую большую работу, как создание сериала «Шашмаком», без оригинального мелодического материала, аналогичного статусному ряду, без опоры на многолетние традиции и богатый опыт. Поэтому можно сказать, что Шашмаком был создан только на основе мелодического материала макамого ряда, созданного до него.

Шашмаком, классический образец музыки узбекско-таджикских народов, возник как самостоятельный музыкальный жанр примерно в первой половине 18 века. Причиной такого предположения является то, что музыкальные трактаты, написанные в Средней Азии до 18 века, говорят только о двенадцати статусах. В музыкальных источниках, написанных до XIX века, Шашмаком не

упоминается. Поэтому считается, что серия из двенадцати статусов дожила до 18 века.

До сих пор в нашем музыкознании бытовало мнение, что шашмакомные группы образовались в 16 веке. Эксперты опирались на рукопись № 1466, хранящуюся в Институте востоковедения Академии наук Узбекистана, и допустили такую ошибку. Известный востоковед профессор А.А.Семенов указывал, что рукопись этого произведения составлена музыковедом XVI века Мавлано Кавкаби и что это «Куллиёти Кавкаби» («Собрание сочинений Кавкаби»). Дальнейшие исследования показали, что действительно эта работа в рукописи изначально содержит некоторые сведения о Двенадцати Статусах и Каукаби. Затем идет сборник, содержащий тексты Шашмакома, составленные не в XVI веке, а в период правления бухарского эмира Насрулла-хана.

С первой половины XIX века в Средней Азии стали появляться сборники, содержащие тексты стихов, прочитанных в разделе «Шашмаком». Одним из них является упомянутое выше произведение, посвященное эмиру Бухары Мангит Насрулла-хану (1826-1860).

Кроме того, среди текстов стихов, отнесенных к Шашмакому в этом сборнике, также использовались газели узбекско-таджикских поэтов-классиков XVII и XVIII веков - Бедиля, Машраба, Сайидо, Зебунисо, Назима, что доказывает, что это не так.

Итак, можно сделать вывод, что в 19 веке шашмаком был распространен среди узбекского и таджикского народов, а в 18 веке формировался спорадически. Структурная структура Шашмакома показана на диаграмме ниже.

Если макамы исполняются полностью и целиком, то сначала их инструментальные партии исполняются друг за другом, а затем они передаются в ветви хорового отделения. Из вышеприведенных таблиц известно, что в инструментальной части макамов, кроме одноименных напевов - Тасниф, Тарье', Гардун, Мухаммас, Сакилар, есть также части, принадлежащие каждому макаму.

Каждая из мелодических линий в инструментальных разделах считается самостоятельным инструментом и дополняется по наименованию статусов, к которым они принадлежат. Например, Таснифи Бузрук, Тарджей Бузрук, Сакили Наво, Самойи Дугох, Мухаммаси Ирак, Гардуни Сегох и др. Эти инструментальные композиции Шашмакома отличаются очень сложной и проработанной мелодической структурой. Напевы и песни каждого статуса не ограничиваются только основой тона и художественно-эстетическим эффектом этих статусов, но в разных частях изменяются и обогащаются своими характеристиками.

Инструментальные треки любого статуса могут вызвать у человека радость, печаль или бодрое настроение. Представления, выраженные в музыкальных трактатах о двенадцати макамах, также соответствуют путям Шашмакома. Поскольку Шашмаком представляет собой сочетание ветвей в системе двенадцати статусов, естественно, что духовное влияние шести статусных путей различно. Потому что каждый статус содержит мелодии и песни с разной темой, тоном и методом круга. Например, возможно, что статус Ушшак в Статусе Двенадцати использовался как ответвление статуса Рост в Шашмаке. Ушшак страстный, а Рост - статус, дарящий приятное и веселое настроение. Поэтому в Шашмакоме много макамов, дающих разное настроение, что видно даже если сравнить его с системой двенадцати макамов. Изучение художественно-эстетических аспектов статуса также является особой темой и требует глубоких научных исследований.

В вышеперечисленных макамах мелодические линии с одинаковым названием характеризуются тем, что метод построения одинаков, хотя тональность и мелодические темы различны. Поэтому причина, по которой их называют тасниф, тарье, гардун, мухаммас и т. д., заключается в единстве метода, которым они обладали изначально. Еще одна особенность всех музыкальных композиций Шашмакома заключается в том, что они в основном состоят из кусочков мелодии, называемых «хана» и «бозгой». Они могут состоять из одного или нескольких предложений.

Кхона означает «дом» в смысле комнаты, т. е. «комнаты, где размещаются звуки и другие элементы мелодии».

В инструментальных композициях Шашмакома палата является меняющейся частью мелодии, и через ее предложения мелодия развивается вверх, к кульминации, постепенно возвращается к исходной точке и передает смысл мелодии, играет решающую роль в обогащении. и выражение законченной мысли.

Здесь необходимо упомянуть слово «байт» в поэзии. Двухстрочное стихотворение в форме газели считается одним стихом. «Байтуш-шеер» означает «дом, комната» стихотворения, т. е. его письменная форма. А персидская хана является эквивалентом арабского «байт» и представляет собой части мелодии.

Термин хана использовался в прошлом как музыкальный термин, обычно используемый для описания мелодий и частей песен. Потому что в песнях узбекско-таджикских народов, дошедших до нас, сотни примеров песен, составленных из «хана» и «бозгой». Таким образом, комнаты можно рассматривать как части мелодий и песен в целом. Выше, говоря о форме музыкальных произведений по памфлетам, встречались выражения сархана

(главная, главная комната), миянхана (средняя комната) и бозгой. Несомненно, что эти фразы и есть те части, из которых состоят мелодии и песни - помещение и сам бозгой. Даже сегодня статусные учителя используют такие выражения, как сархат, миёнхат (основное предложение, среднее предложение) в музыкальных терминах.

А в дугохском статусе Шашмакома такое название сохранилось до нас в «Мухаммаси чор Сархана» (четырёхгранные мухаммы). Поэтому эти выражения сохранились в музыкальной лексике и по сей день и до сих пор употребляются в разных формах и значениях.

А бозгой (возвратная часть мелодии) - это повторяющаяся часть мелодии (припев), которая повторяется после каждого цикла номера. Часто чем больше номеров в мелодии, тем она лучше. Иногда бозги могут приходиться не только после каждой комнаты, но и после нескольких из них или перед первой комнатой (например, Таснифи Наво, Таснифи Дугох и т.д.). Мы поговорим об этом на своем месте. Таким образом, хана и бозголи представляют собой куски мелодии, составляющие инструментальные композиции макама. Например, возьмем Таснифи Дугох из популярных песен. Классификация дугох начинается с бозгоя, и музыканты исполняли его по-разному.

После исполнения инструментальной части каждого макама, входящего в систему шашмакома, он переводится в его певческую часть. Как было сказано выше, в певческом отделе макамов есть несколько ответвлений. Разделим эти ветки на две части (группы). Группа ответвлений, включенная в первую часть раздела песен макамов, - это Сарахбор, Талкин, Насрлар и их уфары. После него исполняются тароны в Сарахборе, Насре и Талкинларе. В группу ветвей, включенных во вторую часть раздела Ашула, входят южные монголы и некоторые способы распева, уникальные для разных статусов. Ветви, входящие во вторую часть, имеют ответвления, называемые талкинча, кашкарча, сокинома и уфар, а савт и могулча исполняются вместе с этими ответвлениями друг за другом.

Ветви, составляющие первую и вторую части, изначально различают по своим ответвлениям (тарона или талинча, кашкарча и др.). Еще одна их особенность заключается в том, что группа ветвей, вошедших в первую часть, исполнялась одна за другой, а Савта, монголы, вошедшие во вторую часть, упоминались отдельно вместе со своими ветвями, то есть монголы Савта не будут воспроизводиться.

Такие ответвления, как Сарахбор, Наср, Талкин, составившие первую часть, и уфары этой части считаются основными певческими маршрутами шашмакомской певческой секции. После образования Шашмакома были созданы такие ответвления, как Савт и Монголча. Хотя имя Саута встречается в

сборнике, переписанном в период правления Амира Насрулла-хана (середина XIX в.) и содержащем стихи, обращенные к Шашмакому, монгольское название не приводится. При этом не приводятся названия ответвлений Савта (таких как Талкинча, Кашкарча, Сокинома) и написанные в них тексты стихов. Из этого можно сделать вывод, что в те времена не было ответвлений ветвей, называемых монгольскими и другими названиями, входящими во вторую часть.

Отмечено, что традиции композиционного искусства, укрепившиеся в XV веке и продолжающиеся по сей день, сыграли решающую роль в появлении отделений в шашмакомном певческом отделении. В этот момент необходимо уделить особое внимание вопросу семплов, входящих в состав песенного раздела макамов и сыгравших важную роль в развитии композиционной традиции. Структуру статусных ветвей невозможно представить, не имея более детального понимания этого вопроса, который до сих пор совершенно не изучался. Намуды - единственные дошедшие до нас живые образцы музыкальных традиций XV-XVII веков и композиционной традиции того периода. Одним из известных вариантов понятий помещения (сархана, миянхана), бозгой, саут, амал, упоминаемых в древних музыкальных трактатах, является вопрос о семплах. Именно поэтому, прежде чем знакомиться с основными ответвлениями макамов, составляющих певческий раздел, необходимо остановиться на вопросе о моделях.

От их исполнения, как и от других музыкальных произведений, во многом зависит способность мелодии и песенных строк инструмента шашмаком и вокальной части доходить до слушателей, доставлять им удовольствие и наслаждение.

Инструменталист и хафиз должны обладать особыми навыками исполнения шашмакома и других объемных народно-музыкальных произведений, владеть мастерством исполнения макамов на высоком уровне. Низкая производительность может дать неверное представление о путях состояния.

При исполнении макама стиль речи одного хафиза и то, как он поет, не похожи на другой. Разные хафизы могут выполнять путь определенного статуса даже на уровне вариантов. Потому что каждый из них вносит определенные изменения в возможности своего голоса, чтобы тщательно и красиво исполнить песню. В зависимости от силы и высоты голоса Хафиза он может сокращать части мелодии в песне или добавлять к ним такие части, как сэмплы. Например, бухарские писцы добавляли к Кокан Ушшогу Сегоху, Ушшак, Уззол и Мухайяри Чоргоху, а в Ферганской долине ограничивались только Намуди Сегохом. В Таджикистане к нему даже добавили кульминацию феи Зебо. Наврузи Сабо на

самом деле исполняется с Сегохом, Наво и Оразом. Покойный Домулла Халим Наврузи рассказал Сабо Намуди Сегох в полной форме.

Однако следует отметить, что бухарские хафизы обладают уникальными высокими навыками и приемами в исполнении статусов. Такой исполнительский стиль следует рассматривать как продукт исполнительской традиции, сложившейся в Бухаре, центральном городе Средней Азии, с глубокой древности. Поэтому вопрос «диалекта» также следует учитывать при реализации статусов. Как и в области языка, в исполнении узбекско-таджикской музыки существуют некоторые различия между разными регионами и городами по «диалекту». Например, определенный напев или песня, спетая на бухарском говоре, будет звучать по-разному, если она исполнена на ташкентском и ферганском говорах, или наоборот, музыкальные произведения, спетые на ташкентском и ферганском говорах, будут звучать по-разному в исполнении бухарского и самаркандского певца. -композиторы. Поэтому правильнее смотреть на вопрос отдаленности и близости напевов к шинаванде с точки зрения диалекта, имеющего некоторые особенности в исполнении.

Существуют также некоторые различия в манере исполнения хафизов в разных городах, районах и долинах Узбекистана и Таджикистана. Например, определенный статусный путь по-разному исполняется в Бухаре и Самарканде, по-разному в Фергане и Ташкенте, одинаково в Ходженте (Ленинабаде) и других регионах Таджикистана, а в Хорезме фрагментарно. Хотя делить дискуссию на диалекты в таком порядке не очень корректно, между ними есть некоторые различия в способе исполнения макаменных мелодий и песен.

Статусные стили исполнения - это отдельная тема, над которой специалисты провели специальную работу. Как было сказано выше, вопрос произношения также зависит от вопроса диалекта в исполнении статуса. Но вопрос диалектности в исполнении статуса еще не изучен в нашем музыкознании. В Бухаре и Самарканде, если определенный путь макама исполняется на определенном диалекте, это может не очень понравиться человеку, который научился говорить или слышать его на другом диалекте. Например, такой случай произошел после того, как в 1937 году в Ташкент приехал покойный известный хафиз Домулла Халим Ибодов. Поначалу Шинаванды не очень восприняли его высокое мастерство в исполнении статуса и его удивительный стиль подачи. Позже среди слушателей в Ташкенте и Ферганской долине появились тысячи почитателей и почитателей талантливого хафиза, и своим широким диапазоном приятного голоса он привнес статус в массы слушателей.

Такое положение подтверждает, что независимо от стиля исполнения шинаванды должны обладать определенной музыкально-эстетической подготовкой и навыком прослушивания макаменных композиций или других масштабных музыкальных произведений. В связи с этим одной из ближайших задач музыковедения узбекско-таджикских народов должно стать более глубокое изучение вопроса диалектности исполнительских стилей. Потому что открытое и объективное решение проблемы диалекта делает музыкальное наследие, а также статусы свободными от различных путаниц и играет важную роль в исправлении ошибочных мнений некоторых людей.

Резюме.

В заключение можно сказать, что история музыкальной культуры народов Средней Азии изучена недостаточно. Не создано комплексных работ, которые последовательно объясняли бы этот вопрос, в том числе путь развития статусов. Исторические материалы о музыкальной культуре в целом разбросаны по источникам, написанным на разных языках, и по произведениям разного характера. Собрать эти материалы и создать историю музыкальной культуры народов Средней Азии очень сложно.

Поэтому пока удовольствуемся кратким упоминанием имеющихся сведений из музыкальных источников X-XIX вв.

Использованная литература

1. Abdumutalibovich, A. M. (2020). Methods of working with studies in piano lessons at the University. *Asian Journal of Multidimensional Research (AJMR)*, 9(7), 49-55. Retrieved from <https://www.indianjournals.com/ijor.aspx?target=ijor:ajmr&volume=9&issue=7&article=007> Article DOI: 10.5958/2278-4853.2020.00229.3
2. Abdumutalibovich, A. M. (2020). The art of musical culture in medieval period in central asia (V-XV centuries). *Asian Journal of Multidimensional Research (AJMR)*, 9(8), 48-51. Retrieved from <https://www.indianjournals.com/ijor.aspx?target=ijor:ajmr&volume=9&issue=8&article=007> Article DOI: 10.5958/2278-4853.2020.00242.6
3. Abdumutalibovich, A. M. (2021). Working on the Artistic Characteristics of Performance in the Teaching of Instruments and Ensemble for Students of Higher Education Music. *International Journal on Integrated Education*, 4(11), 38-41. Retrieved from <https://journals.researchparks.org/index.php/IJIE/article/view/2362> Article DOI: <https://doi.org/10.31149/ijie.v4i11.2362>
4. Abdumutalibovich, M. A. (2021). To Raise Awareness of Students of Higher Education in the Field of Uzbek Folk Music from the Culture of the Ancient East to

the Present Day. *International Journal on Orange Technologies*, 3(12), 91-97. <https://doi.org/10.31149/ijot.v3i12.2484>

5. Abdumutalibovich, M. A. (2022). Analysis of the stages of historical development of Uzbek folklore. *Gospodarka i Innowacje.*, 23, 232-241. Retrieved from <http://www.gospodarkainnowacje.pl/index.php/poland/article/view/370>

6. Abdumutalibovich, M. A. (2022). HISTORY OF MUSICAL SCIENTISTS OF UZBEKISTAN. *Gospodarka i Innowacje.*, 23, 242-248. Retrieved from <http://www.gospodarkainnowacje.pl/index.php/poland/article/view/371>

7. Abdumutalibovich, M. A. (2022). HISTORY OF MUSICAL SCIENTISTS OF UZBEKISTAN. *Gospodarka i Innowacje.*, 23, 242-248. Retrieved from <http://www.gospodarkainnowacje.pl/index.php/poland/article/view/371>

8. Abdumutalibovich, M. A. (2022). Musical life in the samanid period in the IX-X centuries and Uzbek music in the XI-XV centuries. *Gospodarka i Innowacje.*, 22, 527-537. Retrieved from <http://www.gospodarkainnowacje.pl/index.php/poland/article/view/274>

9. Abdumutalibovich, M. A. (2022). The Relevance of Traditional Singing and its Place in Higher Education. *International Journal on Integrated Education*, 5(2), 212-216. Retrieved from <https://journals.researchparks.org/index.php/IJIE/article/view/2755>

10. Abdumutalibovich, M. A. . (2022). METHODOLOGICAL POSSIBILITIES OF ACQUAINTANCE WITH A PROFESSIONAL GENRE OF FOLK ORAL ART IN LESSONS OF MUSICAL CULTURE. *Horizon: Journal of Humanity and Artificial Intelligence*, 1(1), 27-32. Retrieved from <http://univerpubl.com/index.php/horizon/article/view/37>

11. Abdumutalibovich, M. A. . (2022). METHODOLOGICAL POSSIBILITIES OF ACQUAINTANCE WITH A PROFESSIONAL GENRE OF FOLK ORAL ART IN LESSONS OF MUSICAL CULTURE. *Horizon: Journal of Humanity and Artificial Intelligence*, 1(1), 27-32. Retrieved from <http://univerpubl.com/index.php/horizon/article/view/37>

12. Abdumutalibovich, M. A. . (2022). TO TEACH HIGHER EDUCATION STUDENTS THE LIFE AND WORK OF KHURSHIDAHON HASANOVA. *Horizon: Journal of Humanity and Artificial Intelligence*, 1(1), 36-38. Retrieved from <http://univerpubl.com/index.php/horizon/article/view/34>

13. Abdumutalibovich, M. A. . (2022). TO TEACH HIGHER EDUCATION STUDENTS THE LIFE AND WORK OF KHURSHIDAHON HASANOVA. *Horizon: Journal of Humanity and Artificial Intelligence*, 1(1), 36-38. Retrieved from <http://univerpubl.com/index.php/horizon/article/view/34>

14. Abdumutalibovich, M. A., & Ganeshina, M. A. (2022). THE ART OF MUSIC MAIN FORMS OF ORGANIZATION OF LEARNING AND ITS ROLE IN

THE EDUCATION OF YOUTH. *Gospodarka i Innowacje.*, 23, 515-520. Retrieved from <http://www.gospodarkainnowacje.pl/index.php/poland/article/view/428>

15. Ashurov Ma'rufjon Abdumutalibovich. (2020). The study of the life and creativity of Yunus Rajabi and the rich heritage he left to the Uzbek nation. *International Journal on Integrated Education*, 3(12), 40-43. Retrieved from <https://journals.researchparks.org/index.php/IJIE/article/view/909> Article DOI: <https://doi.org/10.31149/ijie.v3i12.909>

16. Ashurov Marufjon Abdumutalibovich. (2021). ACTIVITY OF FOLKLOR-ETNOGRAPHICAL GROUPS AND LEARNING THE PERFORMANCE PROGRAMMES. *International Journal on Integrated Education*, 3(12), 535-537. Retrieved from <https://journals.researchparks.org/index.php/IJIE/article/view/1088> Article DOI: <https://doi.org/10.31149/ijie.v3i12.1088>

17. Ma'rufjon Ashurov Abdumutalibovich. (2022). IMPROVING THE LEVEL OF KNOWLEDGE OF STUDENTS THROUGH THE SCIENCE OF NOTATION AND COMPUTER PROGRAMS. *Academicia Globe: Inderscience Research*, 3(03), 92-100. <https://doi.org/10.17605/OSF.IO/ZH6N9>

18. Marufjon Ashurov Abdumutalibovich, & Ganiyeva Maftuna. (2022). MUSICAL CULTURE OF THE 17TH CENTURY. *Pioneer : Journal of Advanced Research and Scientific Progress*, 1(4), 170-174. Retrieved from <https://innosci.org/jarsp/article/view/360>

19. Marufjon Ashurov Abdumutalibovich. (2022). EXPLORING THE WORK OF GEORGE BIZET IN MUSIC EDUCATION CLASSES IN HIGHER EDUCATION. *Academicia Globe: Inderscience Research*, 3(03), 80-86. <https://doi.org/10.17605/OSF.IO/S798E>

20. Marufjon Ashurov Abdumutalibovich. (2022). THE ROLE OF AMIR TEMUR IN THE DEVELOPMENT OF SCIENCE AND CULTURE IN CENTRAL ASIA. *Pioneer : Journal of Advanced Research and Scientific Progress*, 1(4), 156-169. Retrieved from <https://innosci.org/jarsp/article/view/359>

21. Marufjon Ashurov Abdumutalibovich. (2022). THE ROLE OF THE SYSTEM OF AUTHORITIES AND THE HISTORICAL FORMATION OF SHASHMAQOM IN THE TEACHING OF MUSIC TO STUDENTS OF HIGHER EDUCATION. *Academicia Globe: Inderscience Research*, 3(02), 121-127. <https://doi.org/10.17605/OSF.IO/6J9BS>

22. Marufjon Ashurov Abdumutalibovich. (2022). TO GIVE HIGHER EDUCATION STUDENTS AN UNDERSTANDING OF THE DESCRIPTION OF THE SONGS IN THE SHASHMAQOM SERIES. *JournalNX - A Multidisciplinary Peer Reviewed Journal*, 8(2), 187-193. <https://doi.org/10.17605/OSF.IO/T4Q3K>

23. Marufjon Ashurov Abdumutalibovich. (2022). To Teach Higher Education Music Students the Life and Work of Composer Boris Gienko. *Procedia of Social*

Values and Community Ethics, 14-17. Retrieved from <http://procedia.online/index.php/value/article/view/11>

24. Marufjon Ashurov Abdumutalibovich. (2022). To teach students of higher education music life and work of composer Mustafa Bafoev. *Procedia of Theoretical and Applied Sciences*, 1-5. Retrieved from <http://procedia.online/index.php/applied/article/view/12>

ТАРБИЯЛАНУВЧИЛАРДА КЎЗГА ТАШЛАНУВЧИ ФИЗИОЛОГИК, ПСИХОЛОГИК ВА ИЖТИМОЙ ОҒИШЛАРНИНГ ОЛДИНИ ОЛИШ ВА ҚАЙТА ТИКЛАШ

Н.М.Хужаназарова
ҚДПИ

Аннотация: Тарбияланувчиларнинг физиологик жиҳатдан тўғри ривожланишлари мактабгача таълим муассасасида фаолият юритувчи тиббиёт ходими билан ҳудудда жойлашган поликлиника жамоаси ўртасида мустаҳкам алоқа ўрнатиш асосида доимий назорат қилиб бориш, тарбияланувчиларда кўзга ташланувчи физиологик, психологик ва ижтимоий оғишларнинг олдини олиш ва қайта тиклашнинг ахамияти хақида мақолада фикр юритилади.

Калит сузлар: тарбия, психологик оғиш, ижтимоий оғиш, гигиена қоидалари, тиббий назорат

PREVENTION AND REHABILITATION OF OBVIOUS PHYSIOLOGICAL, PSYCHOLOGICAL AND SOCIAL DEVIATIONS IN STUDENTS

N.M.Khujanazarova
KSPI

Abstract: It seems that the importance of the physiological development of children in a preschool educational institution should be constantly monitored on the basis of establishing a strong relationship between a medical worker working in a preschool educational institution and the team of a polyclinic located in the region, as well as the importance of preventing and restoring noticeable physiological, psychological and social abnormalities in children.

Keywords: education, psychological deviation, social deviation, hygiene rules, medical control

Мактабгача таълим ёши болаларида физиологик, психологик ва ижтимоий оғишлар юзага келишининг олдини олиш муҳим. Бунда улар организмнинг тўғри ривожланишини назорат қилиб бориш, салбий психологик ва ижтимоий омиллар таъсир кўрсатишининг олдини олиш чора-тадбирларини кўриш мақсадга мувофиқдир.

Тарбияланувчиларнинг физиологик жиҳатдан тўғри ривожланишлари мактабгача таълим муассасасида фаолият юритувчи тиббиёт ходими билан ҳудудда жойлашган поликлиника жамоаси ўртасида мустаҳкам алоқа ўрнатиш

асосида доимий назорат қилиб борилади. Тиббий назоратни олиб боришда тарбияланувчиларнинг физиологик ривожланиш даражаси, уларда маълум касаллик белгиларининг кузатилиши, умумий ҳолати инобатга олинади. Мактабгача таълим муассасалари тарбияланувчиларининг физиологик жиҳатдан тўғри ривожланишларини таъминлашда бир қатор шартларга амал қилиш талаб этилади.

“Бола турадиган хона ёруғ, шинам бўлиши, доимо шамоллатиб турилиши (қишда суткада 3-4 марта, ёзда эса ҳаво яхши бўлганида дераза ёки дераза тирқишлари доим очик туриши) лозим, хона ҳарорати 18-20⁰ бўлиши керак...

Боланинг қаддини қандай тутишига, стол атрофида қандай ўтиришига доим қараб туриш керак. Расм чизганда, китоб ўқиганда кўз билан стол ўртасидаги оралик 30-35 см бўлиши лозим. Бола хонасидаги мебель имкони борича ёшига тўғри келиши зарур. Агар мебель бола ёшига мос бўлмаса, уни иложи борича мослаштириш ав бир қадар қулай қилиб бериш керак. Бу ёшда ясси оёқликнинг олдини олиш учун болани пошнаси нормал пойафзал қийишга ўргатиб бориш зарур.

Мактабгача таълим ёши болаларини гигиена қоидаларига ўргатиш, уларни тозалikka ва осойишталикка одатлантириш катта эътибор қаратиш лозим. Болани кўл ювишга, тишини тозалашга ва ҳоказоларга ўргатиш керак. Совун, сочик, тиш чўткаси, тиш порошоги ёки пастаси каби нарсаларни боланинг кўли етадиган қилиб қўйиш лозим. 3-4 яшар болаларни ҳафтада камида 2 марта, 4-5 ёшдагиларни эса камида 1 марта чўмилтириш зарур. ... 6 ёшгача бўлган бола кундузи бир маҳал ухлаши лозим”.

Шунингдек, тарбияланувчилар ўртасида жисмоний тарбияни ташкил этиш, унда болаларни жисмоний ҳаракат ва фаолликка ундовчи машқлардан фойдаланиш кутилган самарага эришишга ёрдам беради. Жисмоний машқларнинг имкон қадар очик ҳавода, табиат қўйнида ўтказилиши болалар саломатлигини мустаҳкамлаш билан бирга уларнинг табиат билан яқинлаштиради. Жисмоний машқларни бажариш чоғида болаларнинг қисқача танаффус қилиб олишларига имкон бериш, толиқишларига ҳам йўл қўймаслик мақсадга мувофиқдир.

Мактабгача таълим муассасалари тарбияланувчиларида болалик даврида кузатиладиган асаб бузилишлари келиб чиқишининг олдини олиш мақсадга мувофиқдир. Невролог олим З.Р.Ибодуллаев билан суҳбат жараёнида мутахассиснинг таъкидлашича, мазкур ёш даври болаларида асаб бузилишларининг келиб чиқиш сабаблари нотўғри ташкил этилган тарбия ёки муайян касаллик оқибати бўлиши мумкин. “Зеро, боланинг мияси нафақат анатомик жиҳатдан катталашиб ва шаклланиб боради, балки ташқарида бўлаётган барча салбий ва ижобий маълумотлар ҳам унинг хотирасида

сақланиб қолади. Боланинг яшаш тарзи асосан тақлидга асосланган. У тақлид қиладиган ҳолатларининг барчаси ҳам бирдек ижобий мазмун касб этмайди. Уларнинг орасида боланинг хулқ-атвориغا салбий таъсир кўрсатувчи омиллар кўп бўлиши мумкин. Ҳатто яхши ота-она ҳам боласини тўла назорат қила олмай қолиши ва унинг фарзанди ноқобил ва безори бўлиб вояга етиши мумкин. Болага бўлган эътиборнинг пасайиши, турли инжиқликлар, ота-оналар ёки оила аъзоларининг инжиқликларга ортиқча аҳамият қаратишлари, болани ҳаддан ташқари эркалатиш, телевидение ёки компьютер орқали намойиш этилаётган жангари, очикдан очик агрессивликни тарғиб қилувчи томошалар, кўл телефони орқали узатилаётган бемаъни SMSлар ва фотосуратлар, Интернетнинг оммавий сайтларида ҳам реклама сифатида акс этувчи беҳаё ҳолатлар вояга етмаган болаларда асаб бузилишларнинг келиб чиқишига сабаб бўлмоқда”.

Мутахассис сифатида З.Р.Ибодуллаевнинг фикрларига кўра, бугунги кунда ўз болалари учун тинчлантирувчи ёки хотирани яхшилашга ёрдам берувчи дориларни ёзиб беришни сўровчи ота-оналарнинг сони кескин кўпайган. Ота-оналарнинг аксарияти бундай ҳолатни келтириб чиқарган омиллар - болалар ва ўсмирлар турмуш тарзининг муайян режимга асосланмаганлиги, етарли даражада дам олмаслик, кун давомида узок муддат ҳаракатсиз ўтириш, ёш, психологик ва физиологик имкониятлардан ташқари телевизор ёки компьютер ўйинларини томоша қилиш кабилардан иборатлигидан беҳабарлар. Ота-оналарнинг барчаси асабни тинчлантирадиган, юракни бақувват қиладиган ва хотирани мутаҳкамлайдиган дармон - бу жисмоний тарбия ва спорт эканлигини унутмасликлари лозим.

Тиббиётга оид манбада кўрсатилишича, асаб касалликларининг ҳомиладорлик давридаги касалликлар, туғриқ пайтида ва гўдаклик даврида рўй берган бош мия жароҳатлари, сурункали витамин (айниқса В гуруҳ витаминлари) етишмовчилиги, вирусли инфекциялар, яллиғланиш касалликлари ҳам эрта ривожланувчи асабий-руҳий бузилишларнинг асосий сабаблари ҳисобланади.

Мактабгача таълим муассасалари тарбияланувчиларини руҳий қўллаб-қувватлаш уларни турли руҳий ва ижтимоий салбий таъсирлардан муҳофазалашга имкон беради. Тадқиқотчи Ш.А.Содиқова ўз тадқиқотида “руҳий қўллаб-қувватлаш” “тарбияланувчиларни турли салбий ижтимоий таъсирлардан муҳофазалаш, уларда мазкур таъсирларга нисбатан иммунитетни кучайтириш, шунингдек, оила ва микромуҳитда улар дуч келаётган зиддиятларни бартараф этиш”дан иборатлигига урғу беради. Муаллифнинг фикрича, мактабгача таълим муассасалари тарбиячиларининг “болаларни руҳий жиҳатдан қўллаб-қувватлай олишлари улардаги ўта таъсирчанлик, жиззакилик,

тушкунликка тушиш, руҳан эзилиш, йиғлоқлик, ўзига бўлган ишончсизлик, агрессивлик, атрофдагилардан нафратланиш, уларга нисбатан муҳаббатли бўлмаслик ва улар билан чиқиша олмаслик каби салбий одатларни бартараф этиш, аксинча, ижобий фазилатлар - хотиржамлик, оила аъзолари, тенгдошлари ва атрофдагилар билан ижобий муносабат ўрнатиш, уларнинг хатти-ҳаракатлари, хулқ-атворларига нисбатан тоқатли, бардошли бўлиш, ҳар нарсадан таъсирланавермаслик, руҳий тушкунликка тушмаслик, ўз-ўзига ишонч каби сифатларнинг шаклланишига ёрдам беради”.

Фойдаланилган адабиётлар

1. Nakimova, M. (2020). Таълим жараёнига инновацион технологияларни қўллаш имкониятлари. Архив научных исследований, (32).
2. Душанов, Р. Х., & Фарфиев, Ё. А. (2014). Касбий психология.

ЎЗБЕК РАҚС САНЪАТИДА БАЛЕТМЕЙСТЕРЛАРНИНГ ИЖОДИЙ-УСЛУБИЙ ИЗЛАНИШИ

Гулаласал Нормухаммад қизи Усманова
Ўзбекистон давлат хореография академияси

Аннотация: Ушбу мақолада бугунги кунда мамлакатимиздаги раққоса ва балетмейстерларнинг ижодида миллий халқ рақсларининг тутган ролини атрофлича ўрганиш, Республика хореография санъатидаги ўзига хослик, азалий кадрятлар, устувор анъаналар, қолаверса, бадий тамойиллар, балетмейстерлик ва ижрочилик санъатидаги инновацияларни тадқиқ этиш вазифалари ўрганиб чиқилган.

Калит сўзлар: балетмейстер, драматургия, либретто, драматург, экспозиция, боғланиш, рақс, кулминация, ечим

CREATION OF THE FOUNDATION DURING THE AWAKENING OF NATIONAL DANCE IN ART

Gulasal Normukhammad kizi Usmanova
Uzbekistan State Academy of Choreography

Abstract: This article examines the role of national folk dances in the work of dancers and choreographers of our country today, the study of originality in the art of choreography, ancient values, priorities, as well as artistic principles, innovations in choreography and performing arts.

Keywords: balletmaster, dramaturgy, libretto, playwright, exposition, connection, dance, culmination, solution

Ҳаётимизнинг барча соҳаларида амалга оширилаётган кенг кўламли ислохотлар самарадорлиги, аввало, халқимизнинг тикланиши, бой тарихий меросимизнинг чуқур ўрганилиши, анъана ва урф-одатларимизнинг сақланиши, маданият ва санъат, фан ва таълим ривожига, энг муҳими, жамият тафаккурининг ўзгариши ва юксалиши билан узвий боғлиқдир. Мустақил давлатимизнинг маънавий-маърифий ислохотларида санъат аҳлининг фаол иштироки ва ёшларни юртга содиқ, баркамол авлод қилиб тарбиялаш муҳим аҳамият касб этади. Ана шундай маънавий етук инсонларни тарбиялашда балетмейстерлик санъатининг ўрни беқиёсдир.

Балетмейстер - ижодкор шахс. Унинг кўлида табиат жонланади. Табиатда содир бўлаётган барча ҳодисалар инсон омили орқали сахнага кўчади.

Балетмейстерлик касби ижодкордан жуда кўп нарсаларни талаб этади. Эзгулик, яхшилик, гўзаллик, нафосат, билим, меҳнатсеварлик, одамшинавандалик, қўйингки, барча эзгу фазилатларни ўзида мужассам этади. Айнан мана шу гўзалликлар ҳақида ҳаракатлар орқали инсон омилини куйлайди. Балетмейстер сахнага ижрочини чиқарар экан, у нега шу хатти-ҳаракатни қилиши лозимлиги, унинг атрофида содир бўлаётган қилмишларга аниқлик киритади. Балетмейстер турли ҳаракатлар кетма-кетлигини эмас, унинг асосини қуриб чиқиши шарт.

Балетмейстер сўзи немисча "Ballettmeister" сўзидан олинган бўлиб, балет устаси, балет спектакллари, хореографик чиқишлар, опера, оперетта, драматик спектакллардаги рақс сахналарининг муаллифи ва сахналаштирувчиси, деган маънони билдиради¹. Балетмейстер хореографик сахна асарини, рақсларни, ҳаракатлар кетма-кетлиги ва унинг системасини яратиш билан бир қаторда, ижрочиларнинг пардози (грими) ва образ учун махсус танланган сахна либоси, сахна декорацияси ва сахнани ёритувчи чироқларнинг барчасига жавоб берувчи шахс ҳисобланади. Буларнинг барчаси албатта унинг ғояси орқали сахнада намоён бўлади. Балетмейстер мусиқий театрларда, эстрада санъатида, мумтоз ва халқ сахна рақслари ансамблларида ва бал рақсларини сахналаштиришда меҳнат қилувчи мутахассис ҳисобланади. Демак, шунга кўра балетмейстерлик фаолияти тўрт қисмга бўлинади: тузувчи, сахналаштирувчи, репетитор, балетмейстер-педагог. Балетмейстер янги яратилаётган асарни моҳиятан ўйлаб чиқади, рақс мусиқасини, унинг либреттосини, драматургик асосини, композицион режасини тузиб чиқади. Шунингдек, муайян сахна асари яратилишида нафақат балетмейстернинг меҳнати, балки композитор, драматург, рассом, либослар дизайнерининг ҳам хизматлари бекиёс. Мазкур соҳа вакиллариининг ўзаро ҳамкорликдаги меҳнати натижасида яхлит сахна асари дугёга келади. Шунинг учун ҳам балетмейстернинг мусиқий, адабий ва тасвирий билими бой бўлиши шарт.

Мустақиллик йилларида турли даражада ўтказилган фестиваллар, кўрик-танловлар ҳам рақс ривожига туртки, балетмейстерлик ижодига янги мазмун берди. Айниқса Наврўз, Мустақиллик байрамлари, "Шарқ тароналари" фестивали, қадим шаҳарлар ва буюк аждодлар юбилей тантаналарининг уюштирилиши бу борада аҳамиятли бўлди. Театрлашган байрам томошалари умуман рақс санъатининг ривожига, қолаверса, халқ профессионал ансамбллари артистлари ва балетмейстерлари учун янги ижодий тараққиёт йўлини очди.

Маълумки, катта майдон оммавий томошаларида хореографик сахналар яратиш алоҳида касбий малака талаб этадиган мураккаб ижод туридир. Бу даврга келиб, кўплаб балетмейстерлар мазкур ишга жалб қилиндилар ва айримлари ушбу йўналишда ўзлигини намоён этишга муваффақ бўлди. Энди

¹Г.Н.Усманова "Рақс композицияси асослари". Ўқув қўлланма. 2022. 150 б.

хореография тизимида майдон рақсларини сахналаштирувчи балетмейстерлар ва улар томонидан сахналаштирилган рақсларнинг сони ва сифати кўпая бошлади. Ана шундай балетмейстерлардан бири Шокир Аҳмедовдир.

Ш.Аҳмедов сахналаштирган рақслари орқали спектаклнинг ғоявий-бадиий мазмунини очиб беришга ҳаракат қилди ва шу тариқа “Гул ва Наврўз”, “Муҳаббат навоси”, “Юсуф ва Зулайхо”, “Фотима ва Зухра”, “Севги нидоси” ва “Ҳасан кайфий” каби кўплаб спектаклларни хореографик воситалар билан бойитди. Маҳоратли балетмейстер театр спектакларидаги ҳар бир асар учун сахнавий образ топиш, рақснинг таянч ва воситаси сифатида талқин қилиш борасида постановкачи-режиссёрлар билан мулоқот қилиб, ўз фикр-мулоҳазаларини билдирган. Ана шундай ҳамкорлик натижаларидан бири “Лайли ва Мажнун” спектакли эди. Муқимий номидаги Ўзбек давлат мусиқали драма театрида А.Навойнинг “Лайли ва Мажнун” достони асосида Ш.Аҳмедов жозибали рақслардан иборат спектакл сахналаштиради. Балетмейстернинг ғояси асосида сахналаштирилган рақс асарларининг барчаси муваффақиятли чиқиб, мутахассислар томонидан яхши баҳоланади. Айниқса, Қайсининг Лайли ишқида чўлу-биёбонларда сарсон бўлиб юрганлигида раққоса қизларнинг Мажнуннинг қалбидаги муҳаббатини нозик ҳаракатлар билан ифода қилиши сахнаси томошабинни бефарқ қолдирмаган. Мазкур спектаклларга қўйилган рақсларда муҳаббатнинг буюк кучи намоён бўларкан, балетмейстер постановкачи режиссёрнинг бош ғоясини хореографик сахналар орқали намоён этганлиги кузатилади. Ш.Аҳмедов Мустақиллик, Наврўз тантаналарида балетмейстерлар гуруҳида иш олиб бориб, оммавий байрам томошаларининг хореографик драматургиясини яратишда ҳисса қўшди. Мустақиллик ҳамда Наврўз байрамлари, ҳар икки йилда бир ўтказиладиган “Шарқ тароналари” Халқаро мусиқа ва кўшиқ байрами каби йирик тадбирларда рақс санъати тантананинг асосий ва муҳим таркибий қисмига айланди. Оммавий байрамларни рақс ва хореографиясиз тасаввур қилиб бўлмай қолди. Шу боис республикамиздаги деярли барча рақс жамоалари ва балетмейстерлар мазкур тадбирларга жалб этиладиган бўлди.

Шокир Аҳмедов 2001 йилдаги Мустақиллик тантаналари учун Алишер Навоийнинг 560 йиллигига бағишлаб “Ҳамса” композициясини яратди. Унда асардаги барча беш дoston сюжетини бир блокда акс эттиришга муваффақ бўлди. “Ҳамса” таркибига киритилган “Ҳайратул аброр”, “Фарҳод ва Ширин”, “Лайли ва Мажнун”, “Сабъаи сайёр”, “Садди Искандарий” дostonлари чуқур мазмуни ва ўткир фалсафасига эга. Балетмейстер зиммасида мана шу мазмун, сюжет, фалсафа, даҳо шоирнинг олий мақсадини сақлаган ҳолда қисқа лавҳаларни бир-бирига боғлаб, рақс томошасини вужудга келтиришдан иборат. Мазкур композиция майдон томошасининг энг кульминацион чўққисига

кўтарилди ва миллий рақс санъатимизнинг улкан имкониятини яна бир карра намоёништи этди. Бу албатта маҳоратли санъаткор Шокир Аҳмедовнинг ижодий изланиши самараси эди.

Шокир Аҳмедов умумхалқ Наврўз байрами муносабати билан ўтказиладиган шодиёналарда ҳам ўзининг балетмейстерлик муҳрини қолдиришга муваффақ бўлди. Хусусан, унинг 2001 йилда саҳналаштирилган “Авесто” бўлими алоҳида ўрин тутди. Бу бўлимни тайёрлашда балетмейстер Зардуштийлик динининг муқаддас китоби ҳисобланган “Авесто”ни обдон ўрганиб, унинг “Эзгу сўз, эзги фикр, эзгу амал” борасидаги чуқур мазмунини мушоҳада этди. Мазкур бўлимда эзгуликнинг ёвузлик билан кураши, шиддатли драматизмга тўлиқ тўқнашувлар ва ниҳоят дунёни гўзаллик кутқаришидек улкан фалсафий рақслар ёрдамида акс эттирилган. Мазкур қисмда 200 дан ортиқ раққос ва раққосалар иштирок этган.

Бугунги кунда санъатнинг вазифаси ниҳоятда кенг бўлиб, янада жадаллашиб бормоқда. Зеро, ахборот асри кишиларнинг ўй-фикрларига таъсир этиш, уларни ҳаяжонга соладиган, завқлантирадиган санъат асари яратиш учун кенг миқёсда фикрлаш, дунё маданиятидаги энг тараққий этган тамойилларни билиш, ўрганиш ва моҳиятан ўз ижодига олиб кириш лозим. Ўз навбатида дунё ҳамжамияти билан мулоқотга киришар экан, ҳар бир санъаткор ўзининг азалий миллий қадриятлари, кўп асрлик анъаналарини ёдда тутиши ва уларни замонавий санъат тараққиёти йўлида қўллаш олиши муҳим. Бундай мураккаб вазифа балетмейстердан ўз устида тинимсиз изланишни талаб этади. Ана шундай санъаткорлар ҳақида сўз кетганида бугунги кунаги маҳоратли ижодкорлардан бири Қодир Мўминов кўз ўнгимизга келади. Қодир Мўминов мамлакатимиз балетмейстерлик санъатига тамал тошини қўйган М. Турғунбоева, И.Оқилов, Қ.Миркаримова, шуниндек, кейинги ривожланиш даврига хизмат қилган Акбар Мўминов, Шокир Аҳмедовларнинг шогирди.

Қодир Мўминов балетмейстер сифатида иш бошлар экан ўз йўли ва услубини излай бошлади. “Тановар”, “Дилхирож”, “Муножот” рақсларини қайта саҳналаштирди. Энди бу рақслар битта раққоса эмас, оммавий рақс гуруҳи қизлари ижро этиши учун қайта саҳналаштирилди. Қ.Мўминов устози М. Турғунбоеванинг яқка рақсларини оммавий рақс асарларига айлантирди. Қодир Мўминов томонидан саҳналаштирилган рақсларда балетмейстерлик қобилияти ва индивидуаллигини кўрсатадиган энг мураккаб элементлардан фойдаланган техник ва миллий хореографик лисонлар кўплиги унинг ўз услубига эга балетмейстер эканлигида кўринади.

Қ.Мўминов илгаридан саҳналаштирилган номерларни мунтазам кўздан кечириб, сермазмун, бадий жихатдан пухта ва халқ суйган асарларни янги авлодга ўргатишни ўз бурчи деб билди. Бу борада умумий ва яқка рақсларга

бирдек муносабатда бўлди. Ана шундай асарлардан бири "Фарғона ёшлари рақси" репертуарда 60 йилдан буён сақлаб келинмоқда. Айнан мана шундай миллий асарлар билан ҳамisha фахрлансак арзийди. Чунки айнан шу каби рақсларимиз ёшларни миллий-маънавий тарбиялашда, уларда ташаббускорлик ва завқу-шавқ ҳисларини оширишда улкан аҳамият касб этади. Бундан ташқари, бу каби рақслар мухлисларни чинакам ўзбекона либослар, хатти-ҳаракатлар, бир сўз билан айтганда, миллатга хос барча жиҳатлар билан ошно қилади. Қ.Мўминов хореограф сифатида замон билан ҳамнафас бўлишни, жаҳон андозаларига мос санъатимиз билан дунёга чиқишни ўз бурчи деб билади.

Оммавий майдон рақс композицияларини сахналаштиришда Қ.Мўминовнинг ижодий фаолияти алоҳида аҳамиятга моликдир. Қ.Мўминов Мустақиллик тантанаси учун илк бор Ш.Аҳмедов билан ҳамкорликда Бахтиёр Алиев мусиқасига "Озодлик" рақс композициясини сахналаштиради. Ушбу рақс композицияси шуниси билан аҳамиятлики, унда неча йиллик мустамлакадан озодликка эришган, гўё зимистондан тонгга етган халқнинг бениҳоя қувончи, шодиёнаси акс этади. Юздан ортиқ рақс ижрочиларига қўйилган бу рақс бадий жиҳатдан, мазмунан байрам тантанасининг моҳиятини очиб берувчи бадий тугал асар сифатида баҳоланади. Йилдан-йилга ушбу улуғ байрамнинг ғоясига ҳамоҳанг рақс асарларини сахналаштириш мукаммаллашиб боради. Байрамда тарихий сиймоларни катта сахнада жонлантириш, худди улуғ аجدодларимиз мозийдан садо бераётгандай қилиб театрлаштирилган томошаларга уйғун тарзда рақслар сахналаштирилди. Шунингдек, буюк алломаларимиз, фахру ғуруримиз бўлган аجدодларимиз номини тиклаш, уларнинг таваллуд айёмларини байрам сифатида кенг нишонлаш мустақиллик даври анъанасига айланди.

Қодир Мўминовнинг сахналаштирган рақслари миллий рақс санъатида янгилик сифатида, рақс санъатига ўзгача ижодкорлик, новаторлик билан назар солингани туфайли алоҳида аҳамиятга моликдир. Оддий халқ томонидан, ҳаваскорлар ижросида асрлар давомида авлоддан-авлодга ўтиб келган рақсларни ўрганиб, тадқиқ этиб, профессионал ўзбек миллий рақс санъатини барпо қилган устозларга муносиб шогирд сифатида балетмейстерликдаги ижодий ишлари билан келажакда Ўзбекистоннинг етук балетмейстери, санъат арбоби бўлиб танилишига замин яратди.

Ўзбек миллий рақс санъатида замонавий воситалар олиб кириш орқали янги бадий тамойиллар яратишга муваффақ бўлган балетмейстерлардан яна бири Карима Узоқовадир. Унинг бошқа балетмейстерлардан фарқи шундаки, у одатда ҳар битта образни яратиш учун ўзига мос қиёфани, ўша миллат характерини очиб берувчи жиҳатларни чуқур ўрганишга диққат қаратади.

Изланишлар давомида қўлга киритилган топилмалар эса миллий қиёфанинг етакчи хусусиятларини ифодаловчи жилвалар ва рафторларда акс этади.

Карима Узоқова кўпроқ имитатив услубда фаолият юритади. У ўз рақсларида меҳнат жараёнларини, ҳайвон ва қушларнинг ҳаракатларига тақлид қилиб, рақс чизмаси ва унинг хореографик лисони уйғунлигида рақс сахналаштиради.

К.Узоқова турли миллат рақсларини чуқур ўрганганлиги, улардаги ҳаракатлар семантикасини теран тушуниши кейинчалик ўзбек рақсида ўзига хос йўлни излашига омил бўлди. Бу изланишлар самарасиз кетмади. У халқ рақсларидан фойдаланиб, миллий ижрочиликдаги ҳаракатларни бойитди. Янги жилвалар, ифодалар, тимсоллар киритди. К.Узоқова сахналаштирган “Товус”, “Қалдирғоч” каби рақслар чуқур ўзбекона руҳда бўлиши билан биргаликда, бетакрор нафис ҳаракатларда қушларнинг табиатига хос мўъжизаликни талқин этгани билан қимматли бўлди. Карима Узоқованинг ўзбек миллий санъати, қолаверса, жаҳон халқлари рақс санъати асосларини чуқур билганлиги унинг импровизация қилишига имкон беради. Хореография санъатида “импровизация” дейилганида бирор бир мусиқага мос оразни тўлақонли яратиш учун унга мувофиқ воситалар излаш ва топиш тушунилади. Бу хусусият барча балетмейстер ва раққосаларда ҳам бўлавермайди. К.Узоқова ана шундай ноёб истеъдод эгаси. У исталган мусиқа учун турли ғоялар ўйлаб, ўйлаган образига мос ҳаракатларни яратиб, юксак асар яратиш қобилиятига эга инсонлар тоифасидандир.

Мустақилликнинг 22 йиллиги муносабати билан ташкил этилган концерт дастурида у хонанда Гулсанам Мамазоитова ижросидаги “Ватан” кўшиғига рақс сахналаштиради. Мазкур кўшиқ сўзларида “Каъба” сўзи ҳам ишлатилган эди. Ижодкор рақснинг кульминация қисмида мана шу “Каъба”га урғу бериб, 150 нафар ижрочидан орнаментал рақс чизмаси орқали статик рақс чизмасини сахнада жонлантиради. Кўшикнинг ҳар бир сўзига мос ўзбек миллий ва мумтоз рақс ҳаракатларини уйғунлаштирган ҳолда ҳаракалар бирикмасини яратади. Унинг бундай сахналаштирган рақси барча балетмейстерлар, қолаверса, бошқа мутахасислари томонидан юксак баҳоланади.

Мустақиллик йилларида миллий рақс санъатимизда ўзликка қайтиш, меросий қадриятларимизни чуқур ўрганиш борасидаги улкан вазифалар билан бир пайтда, жаҳон санъатида эътироф этилган замонавий воситаларни олиб кириш, янгича талқин йўллариغا эришилди. Мустақиллик шарофати билан Ўзбекистонда илк бор миллий рақслар асосида спектакллар яратишдек қутлуғ ишга қўл урилганлиги балетмейстерлар маҳорати ва юксак малакасини кўрсатди. Рақс театри ва хореографик сахналар яратиш ўзбек миллий рақс санъатининг янги имкониятларини намоён этди.

Бугунги кун ўзбек балетмейстерлигида услублар, йўналишлар, ижодий тамойиллар ниҳоятда кўпайиб бораётганлиги рақс санъатида қатор муваффақиятлар келтириш билан бирга, айрим муаммоларни ҳам туғдирмоқдаки, уларни бартараф этиш санъатимиз эртаси учун ниҳоятда муҳимдир. Мазкур мақолада ўзбек балетмейстерлик санъатида ўзининг профессионал имзоси, услуби, новаторлиги билан ажралиб турадиган Ш.Аҳмедов, Қ.Мўминов, К.Узақоваларнинг ижодий фаолиятлари ўрганилиб, улар томонидан сахналаштирилган рақс асарлари илмий таҳлил қилинди ва келгуси авлод балетмейстерларига ушбу ижодкорлар фаолияти мактаб сифатида тавсия этилади.

Фойдаланилган адабиётлар

1. И.В. Смирнов Искусство балетмейстера. М.: Искусство, 1986-192с.10 ст.
2. Г.Н.Усманова “Рақс композицияси асослари”. Ўқув қўлланма. 2022. 150 б.

БУЮК САРКАРДАГА МУНОСИБ ЭҲТИРОМ

Д.М.Абдухакимова
Ўзбекистон давлат хореография академияси

Аннотация: Ушбу мақолада илмий-ижодий ишларни замон талаблари даражасида аҳамиятини ошириш ва хореографик асар яратишда композитор билан балетмейстер ўзаро боғлиқ ишларининг самарадорлиги ёритилган.

Калит сўзлар: тарих, тафаккур, мусика, рақс, ғоя, мусикий композиция, композитор, балетмейстер, хореография, драматургия, образ, инновация

TRIBUTE TO A GREAT COMMANDER

D.M.Abdukhakimova
Uzbekistan State Academy of Choreography

Abstract: The article considers the research stages and results of the creative union of a choreographer with a composer when creating a new work of art.

Keywords: history, thinking, music, dance, idea, musical composition, choreographer, choreography, dramaturgy, image, innovation

Халқимизнинг маданий-маърифий тафаккурини юксалтириш, миллий ва умуминсоний қадриятлар уйғунлиги негизида демократик жамиятни қарор топтиришда мусиқа ва рақс санъатининг ўрни ва аҳамияти беқиёс.

Ўзбекистон Республикаси Вазирлар Маҳкамасининг 2020 йил 23 июндаги №“336”-сонли фармойишининг чора-тадбирлар режасининг 11-бандига мувофиқ Ватанимиз озодлиги курашчиси, довюрак саркарда, миллий қаҳрамон, жаҳон халқлари тарихида ўчмас из қолдирган Жалолиддин Мангуберди жасоратининг ёш авлодни миллий ғурур ва ватанпарварлик руҳида тарбиялашдаги тарихий аҳамиятини тарғиб қилиш мақсадида бадиий, илмий сахна асарлари ва қўшиқлар яратиш белгиланган.

Ўзбекистон давлат хореография академияси “Хореография жамоалар раҳбари” йуналишининг 3-курс талабалари томонидан “Жалолиддин” деб номланган янги рақс спектаклининг тақдими бўлиб ўтди.

Тақдим этилаётган асарда миллий композиторлик амалиётида ва хореография санъатида илк бора ўзбек ўғлини Жалолиддин Мангуберди сиймосининг хореография ва мусиқа санъати орқали гавдалантириш ва абадийлаштириш мақсад қилиб олинган. Мусиқа Ўзбекистон давлат консерваторияси “Бастакорлик санъати” йўналиши талабаси, ёш композитор

Бекзод Турсунбоев ва илмий-ижодий раҳбари ЎзДК “Композиторлик ва чолғулаштириш” кафедраси профессори Ойдин Абдуллаева раҳбарлигида яратилди. Ватанимиз тарихида эрк, озодлик учун курашиб, жонини фидо қилган мард саркардалар жуда кўп ўтган. Улар орасида Хоразмшоҳлар сулоласининг сўнгги вакили, Алоуддин Муҳаммад Хоразмшоҳнинг ўғли Жалолиддин Мангубердининг алоҳида ўрни бор. Хореографик композиция ўзбек халқининг буюк мард ўғлони, жасур саркарда, Хоразмшоҳлар давлатининг сўнгги ҳукмдори Жалолиддин Мангуберди ҳақида ҳикоя қилади ва талабаларнинг биринчи инновацион-ижодий намуна сифатида алоҳида аҳамият касб этади. Ишнинг биринчи босқичида Хореографик асарнинг мусиқий драматургиясини яратиш учун Жалолиддин Мангуберди ҳаёти билан боғлиқ тарихий воқеа-ҳодисаларни чуқур ўрганилди ва таҳлил этилди. Мазкур саркарданинг номи кўплаб тарихий манбаларда Султон Жалолиддин Хоразмшоҳ сифатида тилга олинган. Салтанатнинг тақдири ҳал бўлаётган бир пайтда отасидан тахтни қабул қилиб олган Жалолиддиннинг зиммасига жуда катта масъулият юкланган эди. У она халқи душман исканжасида, Ватани ўт ичида қолган бир пайтда мардона бош кўтариб чиқади. Садоқатли, ботир, ёвқур аскарлари билан Чингизхон кўшинларига қарши то сўнгги нафасига қадар мардонавор жанг қилади. Айниқса, Синд дарёси бўйидаги мисли кўрилмаган жасорати ҳатто ғанимларни ҳам ҳайратга солади. Сон-саноксиз мўғуллар кўшини Жалолиддин бошчилигидаги хоразмликларни тобора ўраб, янчиб келмоқда эди. Орқада асов тўлқинлар, олдинда эса тиш-тирноғигача қуролланган қонхўр ёв. Жалолиддин ва унинг сафдошлари бор кучларини ишга солиб курашадилар. Жалолиддин бу жангда ўнлаб мўғул жангчилари билан яккама-якка олишиб, уларни асфаласофининга жўнатади. Унинг жасоратидан манаман деган мўғул саркардалари ҳам талвасага тушиб қолишади. Жангни кузатиб турган Чингизхон Жалолиддинни тириклай қўлга олишни амр қилади. Жалолиддин ва унинг бир неча содиқ жангчиларини сиқувга олган “жонли ҳалқа” тобора қисқариб борарди. Нажот йўқлигини билган Жалолиддин тик жарликдан отини дарёга сакратади ва тезда нариги қирғоқдан чиқади. Буни кўриб турган Чингизхон: “Отадан ўғил туғилса, шундай туғилсин!” - деб юборади.¹

Шиҳобуддин ан-Насавийнинг “Сийрат ас-султон Жалоладдин Менкбурни” асари танланган мавзу учун асос бўлиб хизмат қилди.

Ёш композитор Бекзод Турсунбоев бўлажак асар қахрамонлар қиёфасини, уларнинг ўзаро алоқасининг мусиқий образлар оркали ифодалашга интилди, Жалолиддин, Чингизхон, Туркон-хотин, Алоуддин Муҳаммад Хоразмшоҳ ва Она-замин сиймолари янги хореографик - бадий образларни пайдо бўлишида

¹ “Ҳар отадан шундай ўғил туғилса...” К. Худойбергенов. Р. Жабборов

асосий вазифасини ўтади. Мусиқий асарнинг барча қисмлари ўзаро узвий боғлиқ бўлиб, бир-бирини тўлдириб ривожлантирди. Она-ватан ҳимояси билан боғлиқ муҳим муаммолар, Чингизхон бошчилигидаги мўғулларни Хоразмшоҳлар давлатига юриш режаси ва Жалолиддиннинг жасорати яратилган мусиқий асарда ўз ифодасини топди.

Сахналаштирилган хореографик композиция қўйидаги мусиқий-хореографик рақсларни ўз ичига олди.

1. *“Муқадимма”*

2. *“Жалолиддин ва Она-замин учрашуви” (дуэт)*

3. *“Хоразмшоҳлар давлати”*

4. *“Хоразм йигитлари рақси”*

2-кўриниши Хоразм саройи воқеаларидан иборат

1. *“Буюк Турконхотун”*

2. *“Хоразм қизлари рақси”*

3. *“Масҳарабозлар рақси”*

4. *“Фожиа” (трио)*

5. *“Нидо” (Жалолиддин монологи)*

3-кўринишда мўғуллар сахнаси акс топган

1. *“Хоқон қароргоҳи”*

2. *“Мўғул ботирлар рақси”*

3. *“Асир қизлар рақси”*

4. *“Чингизхоннинг Хоразмга юриши”*

4-кўриниш “Ватанни ёв босганда...”

1. *“Она-замин ва Жалолиддин” (адажио)*

2. *“Жанг”*

3. *“Жалолиддиннинг жасорати абадий”* каби рақслардан иборат бўлди.

Мусиқий образларни рақс орқали гавдалантиришда қахрамонларни ички оламини очиб бериш, уларнинг қалби, миллий руҳи, Хоразм халқига хос бўлган хусусиятлардан иборат миллий ҳислатини ҳам кўрсатиб бериш керак бўлди. Буларнинг барчаси хореографик ифодавий воситалар, рақс ҳаракатлари ва пантомима кабиларни органик уйғунлаштириш билан эришилди.

Ўзбекистонда хизмат кўрсатган артистлар Феруза Азатова (Она-Замин), Гульшода Абдиев (Туркон-хотун), “Нихол” мукофоти совриндори Шерзод Кенжабаев (Чингизхон) А.Навои номидаги ДАКТ етакчи балет ижрочиси Сардор Садинов (Жалолиддин Мангуберди) 3-курс талабаси Элчин Юсупов (Алоуддин Муҳаммад Хоразмшоҳ) 2-курс талабаси Асадбек Абакуловлар (Муғул Шамани) томонидан ҳаққоний тарихий хореографик образларни яратилди. Асарнинг муваффақиятини белгилаб берадиган энг асосий омиллардан яна бири шундаки, унда ўзбек миллий ва бошқа қардош халқлар мусиқасига хос жиҳатлар ҳамда

ракслар юқори даражада ўз ифодасини топган. Мусикий -хореографик асар устида ишлаш чоғида композитор ва балетмейстер бир-бири билан ўзаро боғлиқ ишларининг самарадорлиги яна бир бор исботланди.

Ушбу мусикий - хореографик спектакль Ўзбекистон давлат хореография академиясининг концерт репертуарларида ҳамда чолғу ижрочилари учун эса ўзбек композиторлари ижоди билан яқиндан танишишлари учун керакли манба бўлиб хизмат қилади.

Хулоса қилиб шуни айтиш мумкинки, Хореография ва мусика санъати ўз “тили”га эга бўлган мукамал тизимга айланган. Хозирги кунда уш бу соҳа мутахассисларга ҳам нафакат санъат, балки маълум интеллектуал билимларга эга булиш, илм-фан инновацияларда энг янги ғояларини ўзлаштириш, ютуқ ва камчиликлардан хабардор бўлиши талаб этилади.

Таълимнинг мувафакқиятини таъминлашда тўғри аниқланган мақсад, таълим мазмуни, мақсадга эришиш йўллари аниқлаш ва зарур методларни танлаш асосий омилдир. Давр билан ҳамнафас мавзуларни излаш ва танлаш юксак бадиий асар яратиш учун зарурий шарт ҳисобланади. Ўз касбига ижодий муносабат билдириш ва ўз меҳнати билан чин дилдан шуғулланиш ҳар бир инсоннинг фуқаролик нуктаи назаридан аниқлигини, унинг етуқлигини кўрсатиб туради. Мана шу омил, таълим-тарбия жараёнини талабаларга фақат назарий билим бериш эмас, балки эгалланган билим ва малакаларини амалиётга татбиқ этиш, кўникмаларини шакллантириш ҳам асосий масалалардан биридир.

Фойдаланган адабиётлар

1. Ўзбекистон Республикаси Вазирлар Маҳкамасининг 2020 йил 23 юндаги №“336”-сонли фармойишининг чора-тадбирлар режаси
2. Ҳар отадан шундай ўғил туғилса...” К. Худойберганов. Р. Жабборов 14 январь 2021 йил
3. Д.М. Абдухакимова Рақс композицияси асослари. Т., Навруз 2020 й., 110 б.

TA'LIMNI RIVOJLANTIRISHDA TA'LIM TEXNOLOGIYALARINI TADBIQ ETISH MASALALARI

Soxiba Ibragimovna Mirxayitova
Dilorom Xoshimova
Qo'qon davlat pedagogika instituti

Annotatsiya: Ijtimoiy zaruriyat mahsuli bo'lgan texnologiya sohasi va uning takomillashib borishi qisqa vaqt oraligida, kam jismoniy kuch sarflagan holda yuksak sifatli mahsulot ishlab chiqarish imkonini berdi. Ushbu maqolada ta'limni texnologiyalashtirish orqali ta'lim sifatini oshirish imkonlari tahlil qilingan.

Kalit so'zlar: ta'limni texnologiyalashtirish, texnologiya, pedagogika, AKT, pedagogik jarayon

ISSUES OF APPLICATION OF EDUCATIONAL TECHNOLOGIES IN THE DEVELOPMENT OF EDUCATION

Sokhiba Ibragimovna Mirkhayitova
Dilorom Khoshimova
Kokand State Pedagogical Institute

Abstract: The sphere of technology, which is the product of social necessity, and its improvement made it possible to produce high-quality products in a short period of time, with little physical effort. This article analyzes the possibilities of improving the quality of education through the technologization of Education.

Keywords: technologization of education, technology, pedagogy, ICT, pedagogical process

So'nggi yillarda ta'limda yangi axborot texnologiyalaridan foydalanish masalasi tobora ortib bormoqda. Bu nafaqat yangi texnik vositalar, balki o'qitishning yangi shakllari va usullari, o'quv jarayoniga yangi yondashuv. AKTni pedagogik jarayonga kiritish o'qituvchining jamoadagi obro'sini oshiradi, chunki o'qitish zamonaviy, yuqori darajada olib boriladi. Bundan tashqari, o'qituvchining o'zini o'zi qadrlashi o'sib bormoqda, uning kasbiy vakolatlarini rivojlantiradi. XX asrning 60-yillarning boshlarida talimni dasturlash asosida talim jarayonini tashkil etish "texnologiya" tushunchasining mohiyatini ochib beruvchi omil sifatida ko'riq boshlandi. Dasturiy talim bolalarga muayyan bilimlarning alohida qism holda emas, balki izchil, yaxlit tarzda berilishini nazarda tutadi. Talim jarayonini yaxlit, maqbul dasturga muvofiq tashkil etish taklifi ilk bora AQSH da faoliyat yurita boshlagan. "Dasturiy talim va

o'rgatuvchi mashinalar bo'yicha birlashgan Qo'mita" tomonidan ilgari surilgan. Dasturiy talim o'zida talim maqsadlari, ularni o'zgartirish va baholashning mos ravishdagi mezonlari hamda talim muhitining aniq tavsifini qamrab oladi. Bu esa o'zgartirish majmuasini to'laligicha qayta tashkil etish tushunchasi mazmuniga mos keladi.

Davlat ta'lim standarti talablarini amalga oshirish sharoitida texnologiyalar eng dolzarb bo'lib qolmoqda:

1. Axborot-kommunikatsiya texnologiyalari
2. Tanqidiy fikrlashni rivojlantirish texnologiyasi
3. Dizayn texnologiyasi
4. Ta'limni rivojlantirish texnologiyasi
5. Sog'liqni saqlash texnologiyalari
6. Muammoli ta'lim texnologiyasi
7. O'yin texnologiyalari
8. Modulli texnologiya
9. Seminar texnologiyasi
10. Case texnologiyasi
11. Integratsiyalashgan ta'lim texnologiyasi
12. Hamkorlik pedagogikasi.
13. Darajani farqlash texnologiyalari
14. Guruh texnologiyasi.
15. An'anaviy texnologiyalar (sinf tizimi)

AKTdan foydalanish ta'limni modernizatsiya qilishning asosiy maqsadiga erishishga yordam beradi-ta'lim sifatini yaxshilash, axborot makoniga yo'naltirilgan, zamonaviy texnologiyalarning axborot-kommunikatsiya imkoniyatlari bilan bog'langan va axborot madaniyatiga ega bo'lgan shaxsning uyg'un rivojlanishini ta'minlash, shuningdek mavjud tajribani taqdim etish va uning samaradorligini aniqlash. XX asr kishilik jamiyati taraqqiyoti tarixidan fan va texnika sohasida yuz bergan inqiloblar davri sifatida joy oldi. Ilm-fan va texnika rivojining yuksak sur'ati moddiy ishlab chiqarish jarayonini nazariy (goyaviy) hamda amaliy jihatdan boyitib borish bilan birga ijtimoiy munosabatlarning yangicha mazmun kasb etishini taminlaydi. Xizmat ko'rsatish sohalarining paydo bo'lishi, yangicha turmush tarzi kishilarning moddiy va manaviy ehtiyojlarining ortib borishiga zamin hozirladi. Ijtimoiy ehtiyojlarning yangilanib hamda ortib borishi o'z navbatida ularning qisqa muddatda va sifatli qondirilishini tamin etuvchi faoliyatning yo'lga qo'yilishini taqozo etadi.

Ijtimoiy zaruriyat mahsuli bo'lgan texnologiya sohasi va uning takomillashib borishi qisqa vaqt oraligida, kam jismoniy kuch sarflagan holda yuksak sifatli mahsulot ishlab chiqarish imkonini berdi. Moddiy ishlab chiqarish, hom-ashyoni qayta ishlash

sohalari (qishloq xo'jaligi, sanoat, transport, maishiy xizmat ko'rsatish va boshqalar)da maxsulot ishlab chiqarish jarayonini tashkil etishga nisbatan texnologik yondashuv ananasi yuzaga keldi. Texnologik yondashuv ishlab chiqarish jarayonining umumiy tavsifini yoritishga xizmat qiladi. Muayyan mahsulotni ishlab chiqarish maqsadida xom-ashyoni tanlash (dastlabki bosqich)dan mahsulotni istemolchiga etkazib berishga bo'lgan (so'nggi bosqich) davrni o'z ichiga olgan jarayon texnologik jarayon sifatida etirof etiladi. Ishlab chiqarish jarayoniga nisbatan texnologik yondashuv muayyan sohalarda islohotlarni tashkil etish, ularning muvaffaqiyatini taminlash, erishilgan yutuqlarni boyitib borish kabi maqsadlarga erishishning samarali omili sifatida namoyon bo'ladi.

Moddiy ishlab chiqarish sohalariga zamonaviy, ilgor, yuksak texnologiyalarning tatbiq etilishi bir qator shartlar asosida kechadi, xususan, ilm-fan hamda texnikaning so'ngi yutuqlariga tayanish, yirik moliyaviy mablaglar va yuksak darajadagi kasbiy mahoratga ega malakali mutaxassislarining mavjudligi bu boradagi yutuqlarni kafolatlaydi.

Moddiy ishlab chiqarish sohalarida ilgor texnologiyalarni tayyorlash, ularning kasbiy mahoratini doimiy ravishda oshirib borishga erishish ekanligini ham anglanadiki, ijtimoiy, iqtisodiy va madaniy hayot bir-biri bilan uzviylik, aloqadorlik hamda yaxlitlik tamoyili asosida rivojlanib boradi. Jamiyat ijtimoiy hayotida etakchi o'rin tutgan goya va qarashlar iqtisodiy ishlab chiqarish va rivojiga o'z tasirini o'tkazsa, o'z navbatida, iqtisodiy o'sish aholining madaniy turmush tarzining yaxshilanishiga olib keladi.

Insoniyat sivilizatsiyasining quyi bosqichlarida shaxsni tarbiyalash, unga talim berishga yo'naltirilgan faoliyat sodda, juda oddiy talablar asosida tashkil etilgan bo'lsa, bugungi kunga kelib talim jarayonini tashkil etishga nisbatan o'ta qat'iy hamda murakkab talablar qo'yilmoqda. Chunonchi, murakkab texnika bilan ishlay oladigan ishlab chiqarish jarayonining mohiyatini to'laqonli anglash imkoniyatiga ega, favqulodda ro'y beruvchi vaziyatlarda ham yuzaga kelgan muammolarni ijobiy hal eta oluvchi malakali mutaxassisni tayyorlashga bo'lgan ijtimoiy ehtiyoj talim jarayonini texnologik yondashuv asosida tashkil etishni taqozo etmoqda. Shu bois, ijtimoiy taraqqiyot bilan uzviy aloqadorlikda rivojlanib borayotgan pedagogika fanining vazifalari doirasi kengayib bormoqda.

Ayni vaqtda, Respublika ijtimoiy hayotiga shiddatli tezlikda axborotlar oqimi kirib kelmoqda va keng ko'lamni qamrab olmoqda. Axborotlarni tezkor suratda qabul qilib olish, ularni taxlil etish, qayta ishlash, nazariy jihatdan umumlashtirish, xulosalash hamda bolaga etkazib berishni yo'lga qo'yish talim tizimi oldida turgan dolzarb muammolardan biri hisoblanadi. Talim-tarbiya jarayoniga pedagogik texnologiyani tatbiq etish yuqorida qayd etilgan dolzarb muammoni ijobiy hal etishga xizmat qiladi.

Talim tizimini texnologiyalashtirish goyasi o'tgan asrning boshlarida G'arbiy Yevropa hamda AQSH talim tizimini isloh qilish, talim samaradorligini oshirish, shaxsning ijtimoiylashuvini taminlash uchun muayyan shart-sharoitni yaratish borasidagi ijtimoiy harakat yuzaga kelgan davrda ilk bora o'rta tashlandi. Mazkur goya 30-yillarda talim jarayoniga "pedagogik texnika" ("talim texnikasi") tushunchasining olib kirilishi bilan asoslandi. Ushbu davrlarda yaratilgan maxsus adabiyotlarda "pedagogik (talim texnika)"si tushunchasi "o'quv mashg'ulotlarni aniq va samarali tashkil etishga ko'maklashuvchi usul va vositalar yig'indisi" tarzida talqin etildi hamda o'quv jarayoniga o'quv va laboratoriya jihozlarining olib kirilishi, ulardan samarali, unumli foydalanish, material mazmunini ko'rgazmali qurollar yordamida tushuntirish kabi holatlar ta'lim samaradorligini oshirishga yordam beruvchi yetakchi omillardir, deya baholanadi.

Pedagogik mahorat fan, texnologiya va ularning mahsuloti - axborot texnologiyalarining zamonaviy rivojlanish darajasiga mos keladigan bilim va ko'nikmalarning birligiga asoslanadi.

Hozirgi vaqtda turli manbalardan ma'lumot olish, undan foydalanish va uni yaratish qobiliyati zarur. AKTdan keng foydalanish o'qituvchi uchun o'z fanini o'qitishda yangi imkoniyatlarni ochib beradi, shuningdek uning ishini sezilarli darajada osonlashtiradi, o'qitish samaradorligini oshiradi va o'qitish sifatini yaxshilaydi. Hozirgi kungacha talim jarayonida texnik vositalarni qo'llash "talim texnologiyasi" yo'nalishini belgilab beruvchi omil deya etirof etiladi, asosiy etibor bolalar auditoriyasini kengaytirish, texnik vositalardan foydalanish evaziga amalga oshirilishi, texnik vositalarining imkoniyatlarini yanada takomillashtirish, ularning axborot sigimini kengaytirish, axborotlarni uzatish xizmatini sifatli tashkil etish, talim olishni individuallashtirish kabi masalalarga qaratildi. Bu borada olib borilgan tadqiqotlarning obyekti, tayanch nuqtasi sifatida texnik vositalar imkoniyatlari, ularni takomillashtirish jarayoni qabul qilindi, shuningdek, o'quv jarayonini "texnologiyalashtirish"ning tashkiliy jihatlarini o'rganishga alohida urgu berildi.

Foydalanilgan adabiyotlar

1. Sh.M.Mirziyoyev. Erkin va farovon demokratik O'zbekiston davlatini birgalikda barpo etamiz. T. O'zbekiston. 2017-y.
2. O'zbekiston Respublikasining "Talim to'g'risida"gi Qonuni 2020-yil 24-sentabr.
3. O'.Q.Tolipov, M.Usmonxo'jayeva "Pedagogik texnologiyalarning tatbiqiy asoslari" T-"FAN" 2006-yil.
4. J.G'.Yo'ldoshev, F.Yo'ldosheva, G.Yo'ldosheva "Interfaol talim -sifat kafolati" Toshkent-2008-yil.

5. Mustaqil talim — talim samarodorligini oshirish omili. “Xalq talimi” jurnali.
1997 T.

SAN'AT SOHASIDA XOR DIRIJORLIGINING O'ZIGA XOS XUSUSIYATLARI

Shavkat Axmedovich Turdiyev
QDPI

Annotatsiya: Mazkur maqolada o'zbek xalq musiqa ijodi va yo'nalishlari, xususan, dirijorlik, xor dirijorligi tarixi, uning musiqa san'atida tutgan o'rni, o'ziga xos xususiyatlari hamda rivojlanish taraqqiyoti haqida fikr-mulohazalar yuritilgan.

Kalit so'zlar: xor, dirijor, musiqa, madaniyat, san'at, ma'naviyat, kompozitor, xor dirijorligi, simfonik orkestr, xor janri, solist

CHARACTERISTICS OF CHOIR CONDUCTING IN THE FIELD OF ART

Shavkat Akhmedovich Turdiyev
KSPI

Abstract: In this article, there are opinions about the creativity and trends of Uzbek folk music, in particular, the history of conducting, choir conducting, its place in the art of music, its characteristics, and the progress of its development.

Keywords: choir, conductor, music, culture, art, spirituality, composer, choral conducting, symphony orchestra, choral genre, soloist

Jamiyat ma'naviyatini yuksaltirish - davlat siyosatining ustuvor yo'nalishi hisoblanadi. Ma'naviyat esa uzluksiz, harakatdagi jarayon. San'atga aloqador boyliklar ma'naviy boylikni tashkil etadi. Inson ma'naviyatini oshirish uchun esa san'at va madaniyatning roli kattadir. Zero, muhtaram Prezidentimiz Sh.Mirziyoev aytganlaridek, "Musiqa san'ati madaniy fenomen sifatida yangi avlodni tarbiyalash va kamolga yetkazish borasida cheksiz imkoniyatlarga egadir. San'at bilan oshno bo'lgan yoshlarning hayotga munosabati, milliy urf-odat va umumbashariy qadriyatlarga hurmati baland bo'ladi." [1]

Yoshlarning san'atga bo'lgan qiziqishi, san'atning biror turini (xonanda, sozanda, raqs) egallash uchun harakat qilishi so'nggi yillarda avj oldi, rivojlandi. Chunki haqiqiy qo'shiq, kuy, raqs - ko'ngil mulki, ichki tuyg'u, dil izhori sifatida yaratilishidir. Mazmunli qo'shiq, kuy, raqs yoshlarni vatanparvar, komil inson qilib tarbiyalashda ta'sir kuchi kattaligi e'tiborga molikdir. Shuning uchun ushbu vositalardan samarali foydalanish, uni rivojlantirish, yosh iste'dodlarni tarbiyalab voyaga yetkazish, to'plangan tajribalarni tanqidiy o'rganib, targ'ibot qilish asosiy maqsad va vazifalarimizni tashkil etadi. Yosh avlod tarbiyasi, kelajak vorislarini tayyorlash,

ularning ma'naviyatini yuksaltirish dolzarb masala ekanligi hukumatimiz tomonidan chiqarilgan bir qator qaror va qonunlarida e'tirof etilgan. Qobiliyatli va iste'dodli yoshlarni to'g'ri tarbiyalab, jamiyatda o'z o'rniga qo'ya bilish ustoz san'atkorlardan katta mas'uliyatni talab etadi.

San'atlar ichida eng yosh va kam o'rganilgani dirijorlik san'ati bo'ladi. Respublikamizda bu san'at turi qisqa fursat ichida shakllanib, o'ziga xos natijlarga erishgandir.

Dirijorlik fransuz tilidan olingan bo'lib, yo'naltirish, boshqarish, rahbarlik qilish, musiqa asarini ijroga tayyorlash jarayonida hamda bevosita tinglovchi - tomoshabinlar oldida ijrochilar (orkestr, xor, ansambl, opera, balet jamoalari va boshqalar)ga rahbarlik qilishni anglatadi. Odatda bir (ba'zan, ikki) dirijor tomonidan amalga oshiriladi. Dirijorlik jamoaviy musiqa ijrosining uyg'unligi, badiiy va texnik mukammalligini ta'minlaydi. Dirijorlik san'ati ijodiy faoliyatning eng noyob turi, u bevosita dirijerning ijrochi-sozandalar jamoasi bilan uyg'un munosabatlarda vujudga keladi. Dirijer cholg'uchi-sozandalar, xonandalar, rejissorlar kabi asarning g'oyaviy mazmunini ochib berishda faol ishtirok etuvchi san'atkorlar bilan hamkorlikda faoliyat yuritadi.

Dirijorlik san'tiga musiqashunos olim E.Toshmatov shunday ta'rif bergan: "Dirijorlik - bu qo'shiq aytish, royal, skripka yoki boshqa cholg'uni chalish kabi ijrochilik san'atidir. Shu bilan birga dirijorlik ijrochilik san'atining boshqa turlaridan jiddiy farq qiladi: agar musiqachilar jonsiz jismda musiqa ijro etsalar (fortepiano, skripka, truba, nay, rubob va h.k.) va ularning ijrolari cholg'uning sifati hamda o'zlarining mahoratlariga bog'liq bo'lsa, dirijor ko'plab bir-biridan farq qiluvchi insonlar bilan ishlaydi. U o'z oldida turgan xor yoki orkestr a'zolarini bir jamoada to'plab, ularni shunday birlashtirishi kerakki, bu jamoa uning boshqaruvida xuddi yaxshi sozlangan musiqa cholg'usidek yangrashi lozim." [2]

Dirijorlik - asar musiqasini ijodiy rivojlantiruvchi, uning ruhi bilan yashovchi, mashaqqatli, sabr-bardosh talab qiluvchi, mas'uliyatli kasbdir. Bir qaraganda osondek ko'ringan dirijorlik san'atining naqadar mushkul ekanligini hamma ham tushunib yetavermaydi. Bu kasbning murakkabligi shundaki. orkestrdagi cholg'ularning nafaqat mukammal ijrosi, balki uning sirlarini ham bilishi kerak. Chunki ana shu cholg'ular uyg'un bo'lgandagina ajoyib kuylar dunyoga keladi. G'arb musiqa san'atida dirijorlikni yuzaga keltirgan va rivojlanishigan katta hissa qo'shgan I.Mozel, K.M.Veber, L.Betxoven, G.Berlioz, R.Vagnerlar singari dirijorlar bu sohasida katta ijodiy yutuklarga erishgan.

O'zbek xor san'atiga rus kompozitorlari va rus dirijorlik san'ati maktabining ta'siri kattadir. O'zbekistonda ilk dirijorlar orasida F.V.Leysek, N.Mironov, V.Uspenskiy va boshqalar bo'lgan. O'zbek davlat filarmoniyasi, Navoiy nomidagi opera va balet teatri, Muqimiy nomidagi o'zbek musiqali drama teatrida simfonik

orkestrlar tashkil etilgach, N.Olimov, A.Kozlovskiy, M.Ashrafiy, B.Inoyatov, M.Nasimov, T.Sodiqov, F.Shamsutdinov, A.Abduqayumov, D.Abdurahmonova, Z.Haqnazarov, G.To'laganov kabi dirijorlar yetishib chiqdi.

Respublikamizda xor (S.Valenkov, A.Sultonov, B.Umidjonov, A.Hamidov va b.), o'zbek xalq cholg'ulari orkestri (T.Jalilov, A.Petrosyans, S.Aliyev, D.Zokirov, M.Bafoev), 1970-yillardan kamer orkestr (E.Azimov va b.) dirijorligi ham rivoj topdi. Keyinchalik esa simfonik dirijorlar bilan bir qatorda iste'dodli o'zbek xormeystrlari - S.Valenkov, A.Sultonov, B.Umidjonov, J.Shukurov, D.Qurbonova, Sh.Yormatov kabilar professional xor jamolarini tashkil etib, ular bilan o'zbek musiqasi san'atini butun dunyoga tanitib kelganlar. Ayni paytda ularning ishlarini yosh avlod vakillari davom ettirib kelmoqda.

Xor dirijori esa xor (ashula) badiiy jamoalari bilan ishlashi, ularni boshqarishi, badiiy ifoda vositalarini o'z o'rnida mohirona ishlata bilishi kerak.

Xor jamoalarida jahon va o'zbek xor adabiyoti turli janrdagi asarlarni ko'proq sevib ijro etiladi. Xor dirijori turli janrdagi asarlar, xor uchun qayta ishlanib moslashtirilgan xalq qo'shiqlaridan to yirik asarlar- operadagi xor sahnalari bilan ham tanishib, o'rganib, dirijorlik qilishi lozim bo'ladi. Janrlarni musiqa vokal yoki cholg'u asarlariga bo'lib tavsiflanadi. Vokal musiqasi yakkaxon va ansambl yoki xor ko'rinishida bo'ladi. Xorga mo'ljallangan asarlar xor janrlari deb yuritiladi. "Zamonaviy ijodiy amaliyotda 7-ta asosiy xor janrlari mavjud: xor qo'shig'i, xor miniatyurasi, yirik shaklli xor, oratoriya, kantata, operadagi xorlar va xalq qo'shiqlarini xor uchun qayta ishlab moslashtirilgan janrlardir. Jo'rli asarlar fortepiano (akkompanement) jo'rligida ijro etiladi va dirijyorlik qilinadi."

Akkompanement (frans. *Accompagnement* - jo'rlik) - musiqiy asarga jo'r bo'lishdir. Birorta musiqa asbobi (royal, organ, violonchel, skripka v.b.) O'zbek cholg'u asboblari yoki simfonik orkestr jo'rligida xor bo'lib kuylash keng tarqalgan. Asar ijrosida dirijyorning vazifasi - xor yoki solistning quvvatlovchi, to'ldiruvchi, bezatuvchi akkompanementini boshqarishdir. Jo'rli asarlarni dirijyorlik va dirijyorlik harakati (jest) bu avvalo auftakt (ya'ni, taktdan avvalgi qo'l harakat) larni o'zlashtirish san'ati, dirijyorlik sxema (chizgilarini), o'lchovlar tizimini anglab olishdir. Dirijyor qo'l harakatlarining vazifasi taktdagi hissalar soni, ya'ni yozilgan asarning o'lchovini belgilash va darcha talab etilgan asardagi O'ziga xos bo'lgan hususiyatlarhi ko'rsatishdan iborat." [3]

Demak, Xor dirijorligidan xor jamoasining kuylash tempini to'g'ri bir maromda boshqarish bilan birga gavda harakatlarini solistlarga to'liq tushuntira olish qobiliyatini mukamal egallashni ham talab etiladi. Xor dirijori bir vaqtning o'zida ham simfonik orkestrni, ham xor jamoasini to'g'ri boshqara olishi kerak. Shundagini mukammal asar dunyoga keladi.

Foydalanilgan adabiyotlar

1. Prezident Shavkat Mirziyoyevning “Sharq taronalari” o‘n ikkinchi xalqaro musiqa festivalining ochilishiga bag‘ishlangan tantanali marosimdagi tabrik so‘zi. “Xalq so‘zi” gazetasi. 2019 y. 27.08.
2. E.Toshmatov. Dirijorlik. T.: O‘zbekiston faylasuflari milliy jamiyati, 2008.7-8 b.
3. C. Malikova, Vasilchenko O.A. Dirijorlik. T.:2018.36-37 b.
4. Sh.Umarov. Dirijorlik. T.: Tamaddun. 2019.

O‘ZBEK MULTIPLIKATSIYASIDA MILLIY QAHRAMONLARNI VA QADRYATLARIMIZNI TAHG‘IB ETUVCHI PERSONAJLARNI YARATISH, ULARNI BOLA TARBIYASIDAGI AHAMIYATI

Azizbek Jabbarovich Jabbarov

azizbek.jabbarov@list.ru

Isroiljon Kadirjonovich Urinbayev

israil0109@gmail.com

Andijon davlat universiteti

Annotatsiya: Mazkur maqolada O‘zbekiston animatsion filmlarida milliy qahramon yaratishga doir amalga oshirilayotgan ishlar va unda yuzaga kelayotgan muammolar haqida tahlil qilingan.

Kalit so‘zlar: ssenariy, eskiz, fantaziya, ekspozitsiya, personaj, obraz, xarakter, rejissyor, rassom, multiplikator

CREATION OF NATIONAL HEROES AND CHARACTERS PROMOTING OUR VALUES IN UZBEK MULTIPLICATION, THEIR SIGNIFICANCE IN CHILD EDUCATION

Azizbek Jabbarovich Jabbarov

azizbek.jabbarov@list.ru

Isroiljon Kadirjonovich Urinbayev

israil0109@gmail.com

Andijan State University

Abstract: This article analyzes the ongoing work on the creation of a national hero in animated films of Uzbekistan and the problems that arise in it.

Keywords: screenplay, sketch, fantasy, exposition, character, image, character, director, artist, multiplier

Mamlakatimiz multiplikatsion filmlarida yaratilib kelinayotgan har bir obraz ma’lum asosga ega. Ijodkorlar har vaqt asar uchun obraz yaratishda milliy ko‘rinishda ifoda etishga intilib kelishmoqda. Multfilm ishlash jarayonida turli xil qahramonlar obrazini yaratishda rassomdan kuchli mahorat talab qilinadi. Obraz yaratishda har bir rassom-multiplikator eng avvalo kuchli ijodiy qobiliyatga ega bo‘lishi lozim. Ijodiy yondashib yaratilgan multfilmlar o‘zining ta’sir kuchiga ega. Yaratilgan barcha multfilmlar bolalar tarbiyasiga ta’sir etuvchi katta kuchga ega. Farzandlarimiz nafaqat Uolt Disney qahramonlarinigina bilib-tanib qolmasdan,

o'zbek xalq ertaklarini, milliy qahramonlarimizni ham tanib, ular bilan iftixor qilishga odatlansin.

O'zbek multiplikatsiyasida so'nggi yillarda milliy multqahramon yaratish talabi qo'yilmoqda. Buning dastlabki ko'rinishi 2019 yil yanvar oyida Maktabgacha ta'lim vazirligining "Eng yaxshi bolalar personaji yaratish" bo'yicha e'lon qilingan tanlovda ko'rindi. Mazkur tanlovga havaskor ijodkorlar tomonidan turli qahramonlar tasvirlangan eskizlar kelib tushgan. Masalan, buyuk daholarimiz Amir Temur, Mirzo Ulug'bek, To'maris kabi qahramonlar tasviri va shuningdek, qiziqish asosida yaratilgan o'zbek farzandining kichik yoshdagi ko'rinishidan iborat tasvirlar tashkil etgan. Bu eskizlar orasida o'zbek millatiga xos qahramon sifatida buyuk daholarimiz tasvirida iborat eskizlar tanlov g'olibi sifatida e'tirof etildi. Lekin har qanday kirishilgan ishda natija muhim. Mazkur tanlovning natijasi esa afsuski o'zbek multiplikatsiyasi rivojida hech qanday ahamiyatga ega bo'lmadi. Qolaversa, puxta o'ylab topilmagan qahramonlar shuningdek, tag asossiz badiiy tasvir bilan yaxshi film yaratish mushkul.

Bugungi kunga kelib ya'ni, 2019 yil "Xalqaro animatsiya kuni" tadbirida e'lon qilingan tanlovning kelgusidagi natijasini puxta o'ylagan holda mazkur tanlovning e'lon qilinishiga jiddiy e'tibor qaratilmoqda. Chunki avvalgi tanlov respublikamiz multiplikatsiyasida amalga oshirilishi lozim bo'lgan ishlar uchun maktab vazifasini o'taydi. Chunki multiplikatsion qahramon yaratish bo'yicha berilgan vazifaga ijodkorning ruhiy olami har doim ham bo'ysunavermaydi. Bu ichki qobiliyat natijasida yaratiladigan asar. Talab bo'yicha yaratilgan asar bilan ijodiy yondashib yaratilgan asarning osmon bilan yercha farqi bor. Shunday ekan, bugungi kunda milliy multqahramon yaratish bo'yicha qo'yilayotgan talab esa o'zbek multijodkorlarining ijodiy faoliyati uchun ramkadek gap. Multqahramon yaratish ermak yoki bir havas emaski uni har qanday inson yarata olsa. Multiplikatsiya san'atining tili, tabiati, butun bir fantaziyaga boy dunyosi, yaratuvchanlik mahoratiga ega bo'lgan ijodkorgina yaxshi obraz yarata olishi mumkin. Lekin bu san'atni yuzaki tushunadigan havaskorlar tomonidan yaratilgan qahramonlar esa uzoq yashamasligi tabiiy. Qolaversa, multfilm bu sintetik san'at. Shuning uchun bu ish faqat birgina ijodkor bilan amalga oshmaydi. Yaxshi ssenariy yoki yaxshi bir qahramon eskizi yaratilgan bo'lishi mumkin. Ammo bu qahramonni jonlantirish butun bir guruhning mahoratiga bog'liq.

Qahramonni filmda yashashini tasavvur etgan ssenariyst yoki rassom ko'zlagan natijani 50 ga yaqin animatorlar bilan ham ba'zan chiqarib berolmaydi. O'zbek multiplikatsiyasida esa bugungi kunda mutaxassislar tanqisligi haligacha davom etmoqda. Xorij multfilmlarida esa eng kichik guruh a'zolari 150 nafarni tashkil etadi. Qolaversa, bu davlatlarning tag asosi, fundamenti ya'ni, maktabi mavjud. O'zbek

multfilmidagi eng ogʻriqli nuqtalardan biri ham shunda. Shu bilan birga ssenariy yaratish borasida ham.

Tanlov boʻyicha multstudiyaga kelib tushayotgan ssenariylarning hammasi ham multfilm talabiga mos emas. Mazkur tanlovga 50 dan ortiq ssenariylar kelib tushgan. Masalan, "Quyoni yoki filmi?", "Maqtanma, xoʻroz...", "Akobir qitmir", "Alvon rangli koʻylak siri", "Oybekning sarguzashtlari" kabi qator ssenariylarni keltirish mumkin. Ssenariylar orasida "Qaldirgʻoch", "Choʻp qoʻgʻirchoq" hamda "Uchar tipratikan" ssenariylari spesifik jihatdan oz boʻlsada ijodkor va tomoshabinda qiziqish uygʻotadigan ssenariy sifatida koʻrindi. Ammo kelib tushgan ssenariylarni aksariyati multiplikatsion asar yaratish yoki tomoshabinga milliy qahramonni tasvirlab berishga noloyiq materiallardan tashkil topdi. Misol uchun, "Quyoni yoki filmi?" adabiy ssenariysida: ssenariyning ekspozitsiya qismida roʻy beradigan voqealar va personajlar dialogi faqat soʻz orqali ifodalanib, uzoq daqiqani tashkil etgan. Yaʼni, koʻp daqiqali gap-soʻzdan iborat boʻlib, unda harakat, ritm, xarakter keyingi makon voqealarining soʻnggida aniqlangan. Agar multiplikatsion asarda personajlarning harakati emas, ularning gap soʻzi ustunlik qilsa bu film yosh tomoshabin uchun zerikarli kadrlarni yuzaga kelishiga sabab boʻladi. Shu jihatdan multiplikatsiya uchun yaratiladigan film ssenariysida syujet ritmgga va qahramonlar dinamikaga boy boʻlishi kerak.

Shuningdek, ssenariydagi sayyohlarning harakatiga eʼtibor qaratiladigan boʻlsa, ularning hatti harakati orqali sayyohlarga nisbatan salbiy munosabat yuzaga keladi. Multiplikatsion asarda esa koʻproq ijobiy qahramon orqali tomoshabinni ezgu gʻoyalarga yetaklashga va buzgʻunchi gʻoyalarda yiroqlashishga harakat qilinadi. Mazkur ssenariyda syujet voqealari va personajlar harakati orqali sayyohlarni jalb etishga eʼtibor qaratish kerak. Bunday ssenariylar multiplikatsiya sanʼatining tili va spesifik talabidan kelib chiqib, asar voqealari va qahramonlar harakatini tasviriy vositalar orqali ifodalanishini birinchi planga qoʻygan holda qayta ishlab chiqilishi lozim.

Oʻzbek multiplikatsiyasida bugungi kungacha yaratilgan filmlarda ijobiy natijani koʻrsatgan qator milliy qahramonlarimiz mavjud. Jumladan, D.Salimov va Yu.Petrov hamkorligida yaratilgan "Sehrli sandiq" qoʻgʻirchoq filmidagi Zumrad va Qimmat, mahoratli ijodkor M.Mahmudovning ilk perekladka filmi qahramoni "Xoʻja Nasridin", fantaziyaga boy iqtidorli ijodkor S.Alibekovning chizma usulda yaratgan "Uzviylik" kartinasi bosh qahramoni va ijodkor D.Vlasovning zamonaviy texnologiyada yaratgan "Bor baraka" filmi qahramoni boʻlgan keksa inson obrazi millatimizga xos xarakterda talqin etilgan.

Bugungi kunda zamonaviy jarayonda yosh ijodkorlar milliy multqahramon yaratishda sohaning yirik vakillari tajribalarini oʻrgangan holda yondashsa maqsadga muvofiq boʻlar edi. Chunki aynan mazkur sanʼat asari uchun adabiy asar yaratishda u

hox ssenarist, yoki rejissyor bo'ladimi albatta, soha ijodkori bo'lishi kerak. Aks holda uning adabiy va badiiy asari mutaxassislar tanqidiga sabab bo'lishi tabiiy. Chunki animatsion film uchun yoziladigan ssenariy bolalar adabiyotidan tubdan farq qiladi. Animatsiya - bu dinamikani, voqealar boyligini, qiziqarli personajlar hamda turli-tuman xarakterlarni nazarda tutuvchi vizual san'at.

O'zbek multiplikatsiyasida rejissyorning eng katta muammosi, bu bolalar dramaturgini topish. Mazkur yo'nalishda ijod etuvchi dramaturglarning yetishmasligi sababli, badiiy asar rejissyor, rassom va animatorlar tomonidan yozilib, ekran tiliga moslashtirib kelinmoqda. Lekin bu sohada ijod etuvchi ijodkorlarning hammasi ham yozish san'atida birdek mahoratga ega emas.

Foydalanilgan adabiyotlar

1. Akbarov H. Adabiyot va kino. -T.: Fan, 1981.
2. Akbarov H. Kino-telerejessura montaj. "Garmoniya". Uch qismli television musiqali hujjatli film ssenariysi. – T.: Ilm ziyo, 2007.
3. Haydarova N. T. O'zbekiston animatsion filmlari davriy katalogi. T.: Turon-Iqbol. 2019.
4. I.A.Karimov. 1995 yil 23 fevralda O'zbekiston Oliy Majlisi birinchi sessiyasida so'zlangan nutqi.
5. "Multiplikatsion filmlar studiyasi" DUK hujjatlari.

O‘ZBEKISTON KINO RASSOMLIGI SHAKLLANISH BOSQICHLARNING TARIXIY VA NAZARIY ASOSLARI (1930-1980 YILLAR)

Gulnoz Mannob qizi Jalolova
jalolova.gulnoz97@gmail.com

Kamoliddin Behzod nomidagi Milliy rassomlik va dizayn instituti

Annotatsiya: Ushbu maqolada 1930-yillardan 1980-yillargacha bo‘lgan davrda O‘zbekistonda kino rassomligining shakllanish va rivojlanish bosqichlarining tarixiy va nazariy asoslari to‘g‘risida so‘z boradi.

Kalit so‘zlar: kino rassom, kino san’ati, badiiy konsepsiya, kinemotograf, O‘zbekfilm

THE HISTORICAL AND THEORETICAL BASIS OF THE STAGES OF FILM-MAKING IN UZBEKISTAN (1930-1980)

Gulnoz Mannob kizi Jalolova
jalolova.gulnoz97@gmail.com

National Institute of Fine Arts and Design named after Kamoliddin Behzod

Abstract: This paper is to discuss historical and theoretical background of film art formation and development stages in Uzbekistan in the period from 1930s to 1980s.

Keywords: film artist, cinematography, art concept, cameraman, Uzbekfilm

Kino san’ati inson ongi va qalbiga kuchli ta’sir ko‘rsata oluvchi beqiyos qudrat va imkoniyatlarga ega. Uning o‘ziga xosligi shundaki, kino qahramonlarning ichki dunyosi so‘z bilan, o‘y-xayollari kinooperator orqali yirik, o‘rta va umumiy planlarda, rejissyorning topilmasida, rassomning qoralamalarida, kompozitorning qahramon tabiatiga monand kuy-qo‘shiq yarata bilishida o‘z aksini topadi. To‘g‘ri tanlangan mavzu, g‘oya, muhimi, tasviriy yechim kabi umumlashmalar tomoshabinni film davomida ro‘y berayotgan voqea joyiga pinhona yetaklaydi. Kino san’atining o‘ziga xos qonun-qoidalari asosida yaratilgan ekran asari namoyishi davomida tomoshabin kino qahramon yashab turgan makonda u bilan birga nafas oladi, dardlari va shodliklariga sherik bo‘ladi.

Ushbu murakkab san’atning shakllanishida, shuningdek filmning badiiy-g‘oyaviy konsepsiyasini va uslubiy xususiyatlarini yaratishda "asosiy uchlik"ka kiruvchi, rejissor va operator kabi muhim rol o‘ynovchi - kinorassomlarning o‘rni katta. Kinorassom filmning tasviriy yechimi shakllantirilishida muhim ahamiyat kasb etadi va uning filmdagi roli murakkab va ko‘p qirrali. Rassomning zamonaviy kinodagi

vazifasi bo'lg'usi filmning vizual tasvirlarini yaratadigan eskizlarni bajarish bilan chegaralanmaydi. U nafaqat rejissyorni tushuntirishga yordam beradi, balki filmning g'oyaviy-majoziy kontseptsiyasini yaratishda, aktyorlar o'z qahramonlari faoliyat yuritadigan muhitni tushunish va his qilishida, operatorga filmning stilistikasini va optimal suratga olish pozitsiyalarini topishdagi kabi filmning yaralishidan so'ngiga qadar bo'lgan murakkab jarayonda ishtirok etadi. Shuning uchun sahnalashtiruvchi rassom universal bilimga ega bo'lgan shaxs bo'lishi kerak: arxitektura tarixini, dekorativ va amaliy san'atni, mebel va kostyum uslublarini bilishi, musiqani, texnikani, optika qonuniyatlarini, matematikani tushinishi lozim. Chunki bu bilimlarning barchasi film uchun muhim bo'lgan emotsional atmosferani yaratishda kerak bo'ladi.

Filmning badiiy jihatlari, dramaturgiyasi qanchalik muhim ahamiyat kasb etsa uning tasviriy yechimi ham badiiy film uchun beqiyos o'ringa ega. Tasviriy yechim film muvaffaqiyatining kaliti deyish mumkin. Shunday ekan, badiiy filmlarda tasviriy yechimni tahlil etish, erishilgan yutuq va yo'l qo'yilgan kamchiliklarni analiz qilmoqlik, undan kerakli xulosalar olmoqlik kelajakdagi badiiy filmlarda olingan natijalarni tajbiq etmoqda muhimdir.

Zamonaviy badiiy filmlarning tasviriy yechimini tadqiq etishdan avval esa uning tarixiy ildizlarini, nazariy asoslarini o'rganish lozim.

O'zbekiston badiiy filmlari 1 asrlik tarixga ega. Ushbu davr mobaynida uning tarixi bir qancha mahalliy hamda chet ellik olim va san'atshunoslar tomonidan o'rganilgan. Sovet davri O'zbekiston kinematografida rassomlar ijodi haqida tahlillarni olim Myuntsning ilmiy maqola va asarlaridan o'rganish mumkin. Myunts ilk kinematografda kino rassom roli tahlil etilmaganini va bu haqida ma'lumotlar kamligini quyidagicha ifodalaydi: "- Bunga sabab o'zbek kinematografida kinorassom roli tushunchasi ancha kech paydo bo'lgani bo'ldi. Kino rassom tushunchasi paydo bo'lguncha, sovet kinematografi qatorida o'zbek kinematografi ham bir qancha etaplarni bosib o'tishga majbur bo'ldi. Milliy kinematografning oldidagi eng qiyin masala bu milliy kadrlarning yo'qligi va filmlar asosan boshqa davlatlardan kelgan senaristlar, rejissor va operatorlar tomonidan yaratilganligi bo'ldi. Bu paytda rassomning kinodagi roli unga kerakli rekvizitlarni topib berish, dekoratorlik vazifasidan iborat edi, ayrim hollardagina teatr eskizlari kabi film vizualini ko'rsatib beruvchi eskizlar qilingan. Bunday ishlarni asosan teatr rassomlari bajargan va 1920-1930 yillarda B.Chelli, G. Sentyurin va rangtasvirchi S.Fedorchenko kabi rassomlar kinoda rassom vazifasini bajarishgan." [1, 78 bet]

Kino va teatr san'atining O'zbekistonda shakllanishi, rivojlanishi va xususiyatlariga bag'ishlangan tadqiqotlar muallifi, taniqli kinoshunos olim, filologiya fanlari doktori, professor X.Akbarov kino san'atining paydo bo'lishi, tasvirga olish jarayoni va hozirgi zamonaviy kino tahlillarini turli monografiyalari, kitoblari va

maqolalarida aks ettirgan. X. Akbarovning "Кино Узбекистана"¹ deb nomlanuvchi kitobida avtorning bir necha ilmiy maqolalari o'rin olgan bo'lib, kinematografning O'zbekistonga kirib kelishidan 1980-yillar yarmigacha bo'lgan davr, filmning dramaturgik jihatlari va undagi rejissor va aktyorlar mahorati tomonlama chuqur tahlil etilgan. Ammo bu tahlillar orasida kino dekoratsiya san'ati, kinoda rassomlik ishi uning rivojlanish muammolariga deyarlik to'xtanilmaydi. Qisqa satrlarda rejissor ishi o'rganilishi davomida filmda qaysi rassom ishlagani haqida ma'lumot olish mumkin.

X.Abulqasimovanning "Рождение Узбекского кино" nomli monografiyasida O'zbekistonda kinoning tug'ilishi - boshlang'ich davri, 1917-1936-yillarning kinofilmlari va N.G'aniev, K.Yarmatov, Yu.Agzamov, S.Xodjaev, R.Pirmuhammedov kabi rejissorlarning ijodi, ular tomonidan yaratilgan filmlar tahlili berilgan. Monografiyada filmdagi tasviriy yechimga rejissor mahorati tomonlama izoh berilgan.

Kinoda rassom ishi va uning ijodi Xanjara Abulqasimovanning asarlarida qisman yoritiladi. San'atshunos tomonidan tuzilgan filmografiyada 1917-1936 yillarda yaratilgan filmlarda ijod qilgan kino rassomlar haqida qisman ma'lumot olish mumkin. Ushbu davrda A.Utkin "Минарет смерти" («Вухкино» 1925y); B.Chelli "Солнечное счастье" («Uzbekgoskino» 1926y), "Вторая жена" («Uzbekgoskino» 1925y), "Шакалы равата" («Uzbekgoskino» 1927y), "Крытый фургон" («Uzbekgoskino» 1928y), "Последний бек" («Uzbekgoskino» 1930y), "Подём" («Uzbekgoskino» 1931y); S. Fedorchenko "Рамазан" («Uzbekfilm» 1932y), "Перед рассветом" («Uzbekfilm» 1934y), "Колодец смерти" («Uzbekfilm» 1934y), Sh.Mamaladze "Клыч" («Uzbekfilm» 1936y), "Джигит" («Uzbekfilm» 1936y) filmlarida rassom sifatida ishtirok etishgan.

Kino tarixining boshlarida filmning tasviriy-plastik yechimi rejisyor va operator tomonidan voqea-hodisalar rivojini shunchaki ketma-ket qayd etib borish yo'li bilan hal etilgan. Bunday holatda filmning ta'sirchanligi voqealar va qahramonlar hisobigagina erishilgan, tasvir tizimi esa bir chekkada qolib ketgan. Kino ustalarining tasviriy olamdagi izlanishlari o'laroq zamonaviy kinoda yuksak saviyaga, eng murakkab, nozik his-tuyg'ularni chuqur ochib berishga erishildi. [2, 96 bet] Tarixiy faktlar va ilmiy ishlarga asoslangan holatda O'zbekistonga kinematografning kirib kelishidan va 1930-yilgacha bo'lgan davrda kino rassomlar faqat dekoratorlik vazifasida ishlagani va ularning filmdagi roli hali aniqlanmagan deyish mumkin. Keyingi davrda milliy filmlarning suratga olinishi va kinematografning rivojlanishi barobarida kino yaratilishida rejissor va operator bilan bir qatorda rassom roli ham o'ziga xos mavqega ega bo'lib bordi.

Olim M.Myunts tomonidan 1930-1885 yillargacha bo'lgan davrda ijod qilgan kino rassomlar hayoti va ijodi o'rganilgan bo'lib, shu davrda ijod qilgan kinorassomlar

¹ X.Акбаров «Кино Узбекистана» Всесоюзное объединение «СЮЗИНФОРМКИНО» госкино СССР, Москва. 1981г.

haqidagi qimmatli ma'lumotlar taqdim etilgan: Varsham Yeremyan, Dobrin Vadim Aleksanrovich, Ziyamuhammedov Sadriddin, Emanuel Qalontarov, Baxtiyor Nazarov, Yevgeniy Pushin, Narimon Raximbabaev, Valentin Sinechenko.

Varsham Yeremyan (1897-1963) bir qancha rejissorlar bilan turli xil janrdagi filmlarda ishlagan: "Tohir va Zuhra", "Alisher Navoiy", "Nasriddinning sarguzashtlari", "Paxtaoy", "Avitsenna", "Hamza" badiiy filmlari bunga misol bo'la oladi. Yeremyan kinematografik maydonni juda chiroyli "qurgan". Rassomning birinchi plandagi detallarni kattaroq ko'rsatishi va bu bilan kadrda chuqurlik hissini orttirishi operator va aktyorlarning o'z ishlarini "qiynalmasdan" bajarishlari uchun sharoit yaratib bergan. Kadrlarda ortiqcha narsaning yo'qligi va plastik obrazlarning bir-biriga kontrast yoki bir-biriga uyg'un bog'lanishi aynan Yeremyan ijodiga xosdir. [3, 82 bet] Shuningdek, Xanjara Abulqasimovanning "Kino san'ati asoslari" o'quv qo'llanmasida kino rassom Varsham Yeremyan ijodi "Tohir va Zuhra", "Alisher Navoiy", "Nasriddinning sarguzashtlari" badiiy filmlari orqali tadqiq etiladi va quyidagi xulosalar beriladi: "Uning eskizlari rangtasvir asarlariga o'xshash, ularning har biri mustaqil asar sifatida qabul qilinadi, faqat mazmun-mohiyati bilan bo'lajak filmning asosini tashkil qilardi. Uning uchun bo'lajak filmda arzimmas narsa yo'q edi. Avval eskizlarda, so'ng dekoratsiya yoki liboslarda o'z ifodasini topgan har bir detal o'z ta'sirchanligi va ishonarliligi bilan ajralib turgan. Uning qator filmlarga chizgan va ishlagan bozor va choyxonalar eskizlari hech qachon bir-birini qaytarmagan. U har safar turli arxitektura yechimida yangi-yangi kinoobrazlar yaratib, interyerlarda o'zining betakror ifodasini topardi."

Valentin Sinechenko Emmanuilovich (1914-1976) "Furqat", "Поэма двух сердец", "Samolyotlar qo'nishmadi" filmlarida ijod qilgan. Rassomning har bir janrga aloqida yondashishi va yechim topishi kuzatiladi. Masalan, drammatik tanglik va og'irlik "Ilohiy qon" filmida, o'tkir publitsistik yondashuv "Samolyotlar qo'nishmadi" filmiga xosdir. Shuningdek rassom eskizlarida plan va masshtabga alohida e'tibor bergan bo'lib, undagi aniqlik va epizod bilan uzviy bog'liqlik kuzatiladi, hamda, ranglardagi emotsional yorqinlik ham aynan Sinechenko eskizlariga xosdir. [4, 83 bet]

Yevgeniy Pushin Aleksandrovich "Dumaloq muhr", "Doira", "Mening uyimga kir" filmlarida ijod qilgan bo'lib, eskizlardagi lokallik, oddiylik va rangdagi o'ziga xos cheklovlar aynan rassom ijodiga xosdir. [5, 84 bet]

60-yillarning boshlarida Butunittifoq Davlat kinematografiya institutida maxsus ta'lim olgan bir guruh rassomlar O'zbekiston san'atiga qo'shildi. Ular o'zlari bilan professionallikni, kinematografiyaning o'ziga xos vazifalarini tushunishni olib kelishdi. Ular keksa avlod rassomlari tomonidan to'plangan estetik qadriyatlarni ehtiyotkorlik bilan saqlab qolishdi va rivojlantirdilar.

O'zbekfilm kinostudiyasiga bir guruh yosh ijodkorlarning kelishi kino drama, rejissyorlik, kinematografiyadagi bir qator yangi hodisalarga to'g'ri keldi. Shu yillarda

VGIKni tugatgandan so'ng kelgan va juda tez ijodiy individualligini topgan, badiiy muammolarni hal qilishga intilgan iste'dodli milliy rejissyorlar jamoasi shakllandi. Kino dramaturgiyasi ijtimoiy ahamiyati jihatidan chuqurroq, tiniqroq, o'tkirroq bo'lib, voqelikni falsafiy tushunish xususiyatlarini asta-sekin egallab bordi. Yaratilayotgan filmlarning janr va tematik doirasi kengaydi. Ulug' Vatan urushi haqida hikoya qiluvchi tarixiy va tarixiy-inqilobiy filmlar bilan bir qatorda vaqtga bag'ishlangan filmlar, shu jumladan komediyalar ham paydo bo'la boshladi.

O'zbekfilm studiyasiga san'atkorlar Emanuel Qalontarov va Nariman Raximboev deyarli bir vaqtda kelgan. Badiiy afzalliklari, temperamentlari va didlari bilan farq qilib, ularni yosh g'ayrat, energiya va infuziya birlashtirdi. Dastlabki yillarda ular birgalikda filmlar ishlab chiqarish ustida ishladilar va ularning har birining nafaqat ishtirok etish darajasini, balki har birining ijodiy individualligini ham aniqlash qiyin edi. Asta-sekin o'z mavzusini, ijodiy intilishlariga yaqin bo'lgan rejissorni, tasviriy yechimning uslubiy xususiyatlarini o'zida mujassam eta olgan operatorni topadilar.

Emanuel Qalontarov (1932-1984) 1959 y.dan «O'zbekfilm» kinostudiyasida rassom. Sh. Abbosovning «Sen yetim emassan» (1962), «Toshkent - non shahri» (1968), «Abu Rayhon Beruniy» (1974), A. Hamroevning «Qo'rquvsiz» (1974), «Inson qushlar ortidan boradi» (1976), L.Fayziev va O.Meyerning «Ali bobo va qirq qaroqchi» (1978) filmlariga qog'oz va kartonga ko'mir, akvarel, guash bilan ishlagan eskizlari film g'oyasini ochib berishga xizmat qilgani bilan diqqatga sazovor. «Abu Ali Ibn Sino» (1979), «Uyg'onish» va «Kelinlar qo'zg'oloni» (1984) filmlariga ishlagan dekoratsiya eskizlari rassomning mahoratini ifodaladi.

Har bir film uchun rassom nafaqat uslubni va rangni tanlaydi, balki iqlimiy epizodlarni, dizaynning xususiyatini, fazoviy konstruktsiyalar ko'lamini ham belgilaydi. Shunday qilib, "Sen yetim emassan" filmi uchun eskizlar o'tkir grafik qora va oq rangda yaratilgan bo'lib, urush davridagi shaharlarning qahramonona mahrur qiyofasini yaratadi. Ular, birinchi navbatda, Osiyo shahrining xarakterli xususiyatlariga emas, balki filmning asosiy g'oyasiga bo'ysunadigan makonning tarkibi va yechimida keskin hamdir. Shuningdek rassom ijodiga me'morchilikning g'ayrioddiy ko'rinishlari, notinch nur kabi dinamik, yopiq, keyin panoramali ravishda hal qilingan makonning ekspresivligi xosdir. [6, 90 bet]

Vadim Dobrin Aleksandrovich ham bir qancha filmlarda kino rassom va shu bilan birgalikda kostyum bo'yicha rassom sifatida ishlagan: "Qattiq Xotira" (Sverdlovsk kinostudiyasi), "Vijdon sari", "26-kuni otmang", "Farhodning jasorati", "Quyosh bilan qaytib keling", "Yettinchi o'q", "Sen mening qo'shig'imsan", "Mening mehribon odamim", "Zo'ravon", "Oqqush" va boshqalar. Vadim Dobrin ijodining o'ziga xosligi shundaki u ko'proq tarixiy-revolutsioner va illyustrativ mazzalarda ijod qiladi, eskizlarda maydonni aniq rejalashtirgan holda, tugallangan detalizatsiyaga ega bo'lgan eskizlarni yaratadi. Rassom bir qancha materiallardan foydalangan holda har xil

fakturalar yaratadi, ranglarning emotsional xususiyatlaridan foydalanishga harakat qiladi.²

Baxtiyor Nazarov (1924) 56 ta filmda bosh rassom sifatida ishlagan. Ular orasida o'zbek kinosining "Sevgi", "Sharif va Marif", "Hayot ma'nosi", "Katta qisqa hayot", "O'zingni ko'rsat", "Karvon" kabi durdonalari bilan birga jahon kinosi namunalari, ko'plab qo'shma loyihalar ham bor. Bular sirasiga "Qizil poezd" (Ozarbayjon), "Jungli qonuniga ko'ra" (Hindiston va SSSR), "Uch Qirol jangi" (Marokash, Ispaniya, Italiya, SSSR), "Shahrizodaning so'nggi ertagi" (Tojikiston) kabi bir qancha filmlarni kiritish mumkin.

Baxtiyor Nazarov eskizlarida qahramonning jismoniy, ruhiy holati, atrof-muhitning unga ta'siri va o'zaro garmoniyasi to'laligicha o'z ifodasini topadi. Garchi bu eskiz qaysidir filmning ma'lum kadri uchun chizilgan bo'lsa-da, alohida mustaqil asar sifatida ham badiiy qiymatga egaligi bilan ahamiyatlidir.

Foydalanilgan adabiyotlar

1. Сосновская А. Мюнц. Художники театра и кино. – Ташкент: Изд. литературы и искусства имени Гафура Гуляма, 1982.
2. Ханжара Абулқосимова. А20 Кино санъати асослари/ Х. Абулқосимова; масъул мухаррир Х. Икрамова; Ўзбекистан Давлат санъат институти. - Т.: «Ўзбекистон миллий энциклопедияси» Давлат илмий нашриёти, 2009. -
3. Сосновская А. Мюнц. Художники театра и кино. – Ташкент: Изд. литературы и искусства имени Гафура Гуляма, 1982.
4. Сосновская А. Мюнц. Художники театра и кино. – Ташкент: Изд. литературы и искусства имени Гафура Гуляма, 1982.
5. Сосновская А. Мюнц. Художники театра и кино. – Ташкент: Изд. литературы и искусства имени Гафура Гуляма, 1982.
6. Сосновская А. Мюнц. Художники театра и кино. – Ташкент: Изд. литературы и искусства имени Гафура Гуляма, 1982.
7. Книга памяти участников второй мировой войны. Каталог имён бухарских евреев. Издательство Beit Nelly Media, 2015.

² Сосновская А. Мюнц. Художники театра и кино. – Ташкент: Изд. литературы и искусства имени Гафура Гуляма, 1982. <http://www.uzbekkino-ussr.asia/vadim-dobrin.html>

BADIIY KO‘RGAZMALAR DIREKTSIYASI FONDI TO‘PLAMIDAGI 90-YILLAR RANGTASVIR KOLLEKTSIYASI

Zuxra Zaynutdinova
zuxrazaynutdinova_art@mail.ru
Kamoliddin Behzod nomidagi Milliy rassomlik va dizayn instituti

Annotatsiya: Maqolada O‘zbekiston rangtasvirining rivojlanishi tamoyillari va asosiy bosqichlari Badiiy ko‘rgazmalar direktsiyasi fondida saqlanadigan rangtasvir asarlari misolida yoritilgan. Rangtasvir rivojlanishidagi muhim omillarga to‘liq ta’rif berilishi orqali mustaqillik yillari ijodiy erkinlikka erishib yangi bosqichga o‘tilgani bilan yaqqol solishtrima misollar keltirilgan.

Kalit so‘zlar: rangtasvir, rassom, kompozitsiya, asar, etnomadaniy, milliy, zamonaviy, tarixiy, dastgohli, falsafiy, sotsrealizm, madaniyat, san’at

90’S PAINTING COLLECTION FROM THE FUND COLLECTION OF THE BOARD OF ART EXHIBITIONS

Zuhra Zaynutdinova
zuxrazaynutdinova_art@mail.ru
National Institute of Painting and Design named after Kamoliddin Behzod

Abstract: The article describes the principles and main stages of the development of the painting of Uzbekistan on the example of the paintings kept in the fund of the Directorate of Art Exhibitions. By providing a complete description of the important factors in the development of painting, clear comparative examples are provided with the years of independence and the transition to a new stage of creative freedom.

Keywords: painting, artist, composition, work, ethnocultural, national, modern, historical, easel, philosophical, social realism, culture, art

O‘zbekistonda dastgohli rangtasvir XX asrda shakllanib qisqa vaqt ichida o‘ziga xos rivojlanish yo‘lini bosib o‘tdi. O‘tgan asrning asosan 20-30 yillarida keng rivojlanib kelayotgan tasviriy san’at dunyodagi kechayotgan aktual uslublar bilan xamohang ravishda madaniy hayotdan o‘rin egalladi. Bir necha asrlar davomida diniy cheklovlar ta’sirida rivojlanishi mumkin bo‘lmagan rangtasvir xalq ko‘nglidan chuqur joy egalladi va birin-ketin mahalliy rassomlar ham ko‘zga ko‘rina boshladilar. Birnecha o‘nyillik davrida rangtasvir turli va murakkab o‘zgarishlarni boshdan kechirdi. 1920-30-yillarda O‘zbekistonda asosan Rossiya bilim yurtlarida taxsil olgan qator rassomlar, jumladan O.Tatevosyan, L.Bure, A.Nikolayev (Usto Mo‘min),

A.Volkov, V.Ufimtsev, P.Benkov, Z.Kovalevskaya va boshqalar ijod qildilar. Mamlakatning etnomadaniy o'ziga xosligi, ya'ni urf-odatlarini, madaniyati va albatta boy tarixi yuqorida aytib o'tilgan rassomlar ijodi uchun ilhom manbai bo'lib xizmat qildi. Rassomlar real olamni g'arb avangardi uslubida aks ettirishardi. Biroq 1930-yillarning ikkinchi yarmida mafkuraviy cheklovlar yuzaga kelib, rassomlarga sotsrealizm mavzusida ijod qilishga ruxsat etildi.

1940-yillar tasviriy san'atiga Ikkinchi jahon urushi ta'sir etmay o'tmadi. Bu yillar rangtasvirida urush mazusida qator rassomlar ko'plab asarlar yaratdilar. 1950-yillardan esa san'at olamiga yangi rassomlar guruhi kirib kela boshladi. M.Saidov, R.Axmedov, N.Qo'ziboyev, Ch.Axmarov, T.Oganesov kabi iqtidorli rassomlar milliy rangtasvirning yangi qirralarini ochdilar. Ular mafkuraviy mavzulardan uzoqlashmagan xolda yangi janrlarga murojaat qildilar.

Tasviriy san'atga mamlakatda qiziqish ortib borishi natijasida keyingi o'nyilliklarda yana yangi yosh rassomlar guruhlari shakllana boshladi. 1960-yillarda B.Babayev, R.Choriyev, Yu.Strelnikov, P.Toxirov, N.Shin, V.Burmakin va boshqalar sekin asta sotsrealizm qoidalaridan chetlashib, ramziy mavzularda ijod qila boshladilar. 1970-yillar rangtasviri J.Umarbekov, B.Jalolov, Sh.Abdurashidov, A.Mirzayev, P.Kichko, O.Muinov va yana boshqa ko'plab rassomlar ijodi bilan o'zbek rangtasvirini yangi pog'onaga olib chiqdi.

1980-yillar tasviriy san'atda yangi davrning darakchisi sifatida namoyon bo'ldi. 70-yillar ijodi shakllana boshlagan bir qator rassomlar ijodida birmuncha o'zgarishlar ro'y berdi. Ularning asarlarida milliy merosni uslubiy yondashuv sifatida plastik interpretatsiya qilish, an'analarning dekorativ, koloristik sifatlarini sintezlash kabi yangiliklarni kuzatishimiz mumkin. Yuqoridagi izlanishlarning novatorligi shundaki, rassomlar milliy madaniy merosning uslubiy asoslarini erkin talqin qilish imkoniga ega bo'lishdi.

1930-dan 1980-yillarga qadar milliy rangtasvirning rivojlanishi ma'lum qoidalar, mezonlar, tavsiya va tavqiqlarga ega sotsrealizm doirasida kechgan bo'lsa, endilikda O'zbekiston rangtasviri yangi bosqichga o'ta boshladi.

1991-yil boshlangan ijtimoiy-siyosiy va iqtisodiy o'zgarishlar O'zbekiston badiiy madaniyati tarixida yangi saxifani ochdi. O'tmish merosini qayta tiklash jarayonlari turli tarixiy-nazariy, ba'zida esa, juda keskin g'oya va shakllarni o'zlashtirib, ularni milliy o'zlikni anglashga jalb etardi. Mazkur izlanishlar shunchaki zamon mahsuli bo'lmay, etnomadaniy tafakkur ildizlarini anglash yo'lidagi intilishning bir qismi edi.

Tasviriy san'atda milliy madaniyatning mutlaqo yangi qatlamlari, ilgari nazardan chetda qolgan qadimiy arxaika, sufiylik ta'limoti, ko'hna marosimlar va xalq poetik merosi aktuallashti. Qadimgi va O'rta asrlar davri madaniyati milliy etnoslarning badiiy tafakkurida chuqur iz qoldirganini, uning ta'siri XX asr tasviriy san'atida muhim rol o'ynaganini hisobga olish lozim. Mustaqillik davri rangtasvirida ham xalq

tafakkurida asrlar davomida rivoj topgan ma'naviy-estetik qarashlar yorqin namoyon bo'la boshladi.

Yangi sharoitda san'at o'zining asosiy vazifalaridan birini - genetik kod asosida milliy madaniyatning uzluksiz rivojini ta'minlay boshladi. Shu o'rinda aytish lozimki, genetik kod, madaniy xotira, etnos mentalligi ko'p asrlik boy tarixga ega va boshqa qatlamlar ortida ko'rinmay qolishi mumkin emas. Mazkur omil taxminan yuzyil avval shakllanishni boshlagan zamonaviy rangtasvir taraqqiyotiga ta'sir qilishda davom etmoqda.¹

Yuqorida keltirilgan rangtasvirdagi yangilanish mustaqilikka qadam qo'ygan barcha rassomlarning ijodida namoyon bo'ldi. Badiiy ko'rgazmalar direksiyasida (BKD) saqlanadigan 90-yillarga oid 200 dan ortiq rangtasvir asarlari turli uslub va yo'nalishlarga taalluqlidir. Jumladan R.Shodiyev, S.Raxmetov, J.Usmonov, B.Serekeyev, S.Raxmonov, B.Maxkamov, L.Ibragimov, O.Babadjanov, N.Abdusalomxo'jayev va boshqa bir qator rassomlarning ijodiy erkinlikka erishilgan mazkur davrga oid asarlari etnomadaniy o'ziga xoslikka ega.

Lekim Ibragimov rangtasviri haqida so'z borar ekan, uning Uzoq Sharq rangtasviri, qadimgi freskalardan tasirlanganligi va ularni chuqur o'rganganligini guvoni bo'lamiz. Rassomning fondida saqlanadigan "Qushcha" (1991) rangtasvir asarida o'zbek ayolining oyna darchasida tashqariga muloyim boqib turishi tasvirlangan. Uning yuzi nafis chizgilar orqali ta'sirchan aks ettirilgan. Rassom o'z asarlarida ortiqcha detallardan kechib, rang va chizgilar orqali ixcham, biroq mahobatli ta'sirga ega kompozitsiyalar yaratishi bilan ajralib turadi. Mazkur asarida milliy o'ziga xoslikni anorlarning ramziy ma'nosi orqali ifoda etadi. Shu bilan birga anor bu asarda ayolning bo'lajak ona timsolida gavdalanganini bildiradi.

A.Xakimov belgilab o'tganidek: "Yangilangan o'zbek rangtasvirida tarixiy xotira, an'anaviy estetikaning fabula va stilistikasi san'atda milliy o'ziga xoslikni shakllanishida muhim omil vazifasini bajaradi. 1990-yillar rangtasvirda yangi mavzu va motivlar repertuari paydo bo'ldi. Kartinalar tematikasida qadimgi shahar madaniyati personajlari (mazxarabozlar, meshkoplar, hunarmandlar), shuningdek, Sharq an'anaviy madaniyatining obrazlari (tovuslar, tuya va otlar, ertaknamo mavjudotlar - parilar, farishtalar, odam-qushlar) paydo bo'ldi. O'zbekistondagi O'rta asr klassik me'morchiligi obidalari yangi, majoziy interpretatsiyaga duch keldi.

Musulmon madaniyatida ilhom olgan rangtasvirchilar o'z asarlarida islom diniga oid marosimlar, so'fiylik g'oyalarini aks ettirishga harakat qilishdi. Mazkur mavzu va syujetlar rassom tarixiy xotirasining milliy o'ziga xosligini anglashga qaratilgan muhim qismi hisoblanadi."²

¹ Ахмедова Н.Р. Живопись Центральной Азии XX века: традиции, самобытность, диалог. – Ташкент, 2004.-В.37.

² Хакимов А.А. Новая узбекская живопись. – Ташкент, 2014.- В.70.

Badiiy ko'rgazmalar direktsiyasi fondida saqlanadigan asarlardan Jamol Usmonov, Baxtiyor Maxkamov, Sodiq Raxmonovlar dastgohli rangtasvirlari mavzulari falsafiy ma'no va ramzlar orqali ifoda etiladi.

Baxtiyor Maxkamovning fondagi "Temurning ehtiyotkorligi" (1992), "Poklanish" (1995), "Arfa chalayotgan qiz" (1997) rangtasvir asarlarida milliy badiiy an'analarni chuqur anglagan xolda umuminsoniy muammolarni milliy negizga aylantiradi. U buni interpretatsiya darajasida emas, aynan chuqur idrok etib dunyoqarashining o'ziga xosligi orqali ifoda etadganini ko'rishimiz mumkin.

Chuqur falsafiy-poetik talqinlarni Jamol Usmonov ijodida ham kuzatish mumkin. So'fizm ta'limoti va Sharq miniatyurasini chuqur o'rgangan rassom o'z asarlari uchun yangi obrazli yechimni topish orqali teran mazmundorlikka erishgan. Mumtoz shoirlar - imom al G'azzoliy, Attor, Navoiy, Rumiylar adabiy merosi rassom uchun tuganmas ilhom manbai sifatida xizmat qiladi.

J.Usmonov rangtasvirdagi ma'naviy va badiiy printsiplarni yangilashda Sharqning falsafiy va poetik an'alaridan keng foydalangan. Rassom so'fiy-shoirlar ijodida din, falsafa va poeziya masalalarining ajralmas aloqasini nozik xis qiladi. "Kechki safarga yo'l" (1991), "Kuzgi ovchi" (1995), "Meditatsiya", "Saxro kuyi" asarlarida mazkur jihat yaqqol namoyon bo'ladi.

1990-yillar oxiri 2000-yillar boshida O'zbekiston rangtasvirida so'fiylik tematikasi darveshlar obrazi orqali ifoda etiladi. Mazkur tajribalarni F.Ahmadaliyev ham o'z ijodida muvaffaqiyatli qo'llagan.

Bu davrda rassom asarlaridagi so'fiyona ramzlar monoxrom, ya'ni sarg'ish-kulrang gammada ifoda etiladi. F.Ahmadaliyev tasavvuf ta'limoti mohiyatini anglashga intilgan rassom sifatida komillikka erishish, hayotning asl mazmuni anglash uchun xoyu-havaslardan kechgan darveshlarning teran obrazini ochib berishga intiladi. Uning «Darvesh», «Darvesh hayoti», «Darveshlar dunyosi» singari asarlari shular jumlasidandir. F.Ahmadaliyev darveshlar hayotining asosiy mohiyatini «kamtarlik», «itokatkorlik» kabi tushunchalarda ko'radi. Darvesh - bu ongli ravishda "ishq" yo'lini tutgan, hayotning moddiy ne'matlaridan o'zini tiyib, joni va hayotini Allohga bag'ishlagan insondir. Darvesh tanlagan yo'l - bu e'tiqoddir. F.Ahmadaliyev uchun darvesh obrazi - e'tiqodiga va iymoniga sadoqatli komil shaxs timsoliga aylanadi.

O'tgan asrning 70-yillarida ijodiy yo'lini boshlab, 1990-yillarda yetuklik bosqichiga yetgan J.Umarbekovning rangtasvirida ham yangi badiiy va plastik g'oyalar shakllanadi. Individual yondashuvini saqlab qolgan rassom o'z tajribasini qayta ko'rib chiqdi. Milliy madaniy meros arte-faktlari J.Umarbekov asarlarining bosh mavzusiga aylandi. Uni tarixiy-etnografik olamdan ko'ra yaqin o'tmishning predmetlari va qahramonlari bilan bog'liq poetik tasavvurlar ko'proq qiziqtir boshladi. Charxchilar, sozandalar, sotuvchilar, bozorlar, ko'chalar, charxpalaklar kabi eski shahar motivlari rassom asarlarida yorqin rangtasvir fantaziyasi ko'rinishida aks etdi.

1990-2000-yillarda yaratilgan asarlarini obrazli plastik yechimlariga ko'ra shartli turkumlarga ajratish mumkin. Folklor ruhidagi hikoyaviy turkumga kiruvchi "Choyxona" (1994), "Marosim" (1997), "Musiqachilar" (1998), "Suv uchun ketayotgan ayol" (1998) asarlari nafis dekorativ va grafik yechimlarga boy.

Mulohazalar, qalbda mujassamlangan meditatsiya va o'z tasavvurlariga cho'mish avvalgi davrning va borliqning ijtimoiy baholarini o'rnini egalladi.³

Ta'kidlash joizki, 1991 yildan boshlab ijodiy erkinlikka erishgan rassomlar mavzu va uslublarda xech qanday chegarasiz mustaqil ijod qila boshladilar. Shu bilan birga tarixiy shaxslar obrazlarini yaratish borasida bir qancha tanlovlar o'tkazildi. Rassomlarning aksariyati o'zlarini tarixiy portret va tarixiy sahnalar mavzularida sinab ko'rdilar. Shunday rangtasir kompozitsiyalaridan biri Sobir Raxmetov mo'yqalamiga mansub "Alpomish" asari o'ziga xos yechimga ega. Rassom diqqatini asosiy qahramonga qaratdi. U yaratgan "Alpomish" sovut kiygan, qo'lida kamoni, orqasida kamon o'qlari bilan hayajonli oq tulporiga mingan holda tasvirlangan. Qahramon jangovar ko'rinishda aks etgan bo'lsada, otiga nisbatan yuz ifodasi juda xotirjam. U xattoki qo'l harakati bilan jonivorini tinchlantirmoqda. Asar qahramonining bunday holatda ochib berilishi jang maydonida bo'lishiga qaramay Alpomishning kuchli irodasi va mardonavorligini izohlaydi. Shu bilan birga asardagi obraz yirik tasvirlangani umumiy holatda mahobatli ko'rinish baxsh etadi. Ko'k, kulranglardan foydalanilgan kolorit zabardast Alpomish obrazi taassurotini kuchaytiradi. S.Raxmetovning afsonaviy qahramonni real ko'rinishda tasvirlashi uning to'qima emas, balki haqiqiy tarixiy shaxs bo'lgandek hissiyot uyg'otadi.

Tarixni o'rganishda Sa'dulla Abdullaevning erkin badiiy interpretatsiyasi o'ziga xos poetik hayollarini ifoda etadi. Asarlaridagi gullayotgan vodiylar, qahramonlarning nozik obrazari, rassomning hayot olamidagi go'zalliklari haqidagi tasavvurlari uning A.Navoiy shariyatiga bo'lgan muhabbati bilan uzviy bog'liq. Aynan Navoiy hayoti va ijodi S.Abdullaev asarlarining asosiy mavzusini belgilab beradi.

Shoir va mutafakkirning asarlari, davlatga xizmatlari rassomning "Layli va Majnun", "Iskandar devorlari", "Adisher Navoiy va Husayn Boyqaro Hirotda" (1991), "Amir Temurning duosi" (1998), "Samarqand bilan vidolashuv" (triptix) (1991), "Alisher Navoiy Samarqandda" (1992), "Yassaviy portreti" (1993), "Boburiylar Hindistonda" (2005) va boshqa shu kabi kartinalarni yaratishga asos bo'ldi.

S.Abdullaevning tarixiy asarlarida ko'pincha aniq haqiqat, hayotning kundaliligidan maxrum lirik talqin ustunlik qiladi. Rassom milliy voqelikni tarixiy-adabiy va hayotiy asosda o'ziga xos ideal modellashtirish tizimini rivojlantiradi.

Malik Nabiev ijodiga tarixiy va zamonaviy mavzular xos. Uning boy merosini ikki yo'nalish bo'yicha o'rganish mumkin. Birinchisi real borliqdan taassurotlarga asoslangan bo'lib, "Mirob", "Sharifjonov portreti", "Quruvchi", "San'atshunos

³ Хакимов А.А Искусство Узбекистана. История и современность. Ташкент, 2010. В.379.

I.Rahmonqulova”, “Yog‘och o‘ymakori” kabi asarlarida aks etadi. Bu asarlarda rassom tasvirlanayotgan shaxslarning ichki olamini chuqur ifoda etishga harakat qiladi. Ijodidagi ikkinchi asosiy yo‘nalishi buyuk tarixiy shaxslar va tantanali tarixiy voqealarga asoslangan. Ular “Taxtdagi Amir Temur”, “Bibixonim portreti”, “Abu Rayxon Beruniy” (1950-1972), “Bobur portreti” (1962), “Ahmad al Farg‘oniy”, “Mirzo Ulug‘bek”, “Ar-Roziy portreti”, “Behzod portreti”, “Cho‘lpon”, “Qodiriy” asarlaridir.

Janrli kartinalar orasida 1996 yilda yaratilgan V.Burmakinning “Amir Temur va Ibn Xaldun”, M.Nuriddinovning “Amir Temur Davlat ramzlarini qabul qilmoqda”, O.Mo‘minovning “Amir Temur otasi bilan”, S.Raxmetovning “Darvoza oldidagi karvon”, A.Aliqulovning “Samarqand bozori”, Z.Faxrutdinovning “Amir Temurning shaharga kirib kelishi”, “Amir Temur mashvarati”, “Shahzoda mashqda”, B.Aytmurodovning “Amir Temur jang oldidan”, T.Mirjalilovning “Amir Temur ovda”, M.Yo‘ldoshevning “Amir Temurning Xo‘ja Hofiz bilan uchrashuvi”, R.Rizamuxamedovning “Amir Temur ilm-fan homiysi” kartinalari o‘zining yaratilish mahoratiga ko‘ra e‘tiborga loyiq.

Xulosa o‘rnida ta’kidlash kerakki, mustaqillik davrida zamonaviy O‘zbekiston madaniyati milliy ideallar va an‘analarni qayta tiklash asosida rivojlandi. Tasviriy san‘at oldiga XX asrdagi ijodiy izlanishlarni tarixiy meros bilan uyg‘unlikda chuqur o‘rganish, davrga mos yangi ko‘rinishda talqin etish vazifasi qo‘yildi. Xalq merosini nafaqat o‘tmish boyligi sifatida, balki yangidan shakllanayotgan jamiyat ma’naviy hayotida muhim rol o‘ynovchi ijodiy, ma’rifiy-tarbiyaviy omil sifatida qabul qilish muammosi vujudga keldi. Avallari, uslubiy izlanishning tayanchi sifatida qaralgan an‘analarning aniq empirik mazmuni emas, “madaniy xotira”, “etnomadaniy o‘ziga xoslik” masalalari dolzarblashdi.

Yuqoridagi barcha o‘zgarishlarni to‘laqonli ko‘rsatib berishda muzey va fondlarning ahamiyati katta. Milliy merosni kelajak avlodga saqlash, uni ko‘rgazmalarda ko‘rsatish va targ‘ib etish soha mutaxassislarining dolzarb masalasi bo‘lib, bugungi kunda xalqaro, respublika miqyosida ko‘plab ko‘rgazmalar tashkil etilmoqda. Ularda O‘zbekiston san‘atini rivojlanish bosqichlari, ijtimoiy-siyosiy tamoyillari namoyon bo‘lgan asarlar o‘rin egallab, yosh avlodni tarbiyalashda bu kabi ko‘rgazmalar muhim ahamiyatga ega.

Foydalanilgan adabiyotlar

1. Ахмедова Н.Р. Живопись Центральной Азии XX века: традиции, самобытность, диалог. -Т.: 2004. -224 б.
2. Ахмедова Н.Р. Неизведанный путь. -Т.: «San‘at», 2015. - 124 б.
3. Веймарн Б.В. Искусство Средней Азии. - М.: Искусство,1940. -191 б.

4. Знаки времени. Культурные контексты современного искусства Узбекистана: наследие и постмодернизм. - Т.: «San'at», 2008. -152 б.

5. Хакимов А.А. Искусство Узбекистана: история и современность. -Т.: «San'at», 2010. -504 б.

6. Хакимов А.А. Новая узбекская живопись. -Т.: «San'at», 2014. -183 б.

ТЕАТР-ЖАМОА САНЪАТИ

Адилбек Заматдинов
ЎзДСМИ Нукус филиали

Аннотация: Театр - маънавий кўзгуси. Дарҳақиқат, театр чинакам таълим муассасаси бўлган маданиятнинг ажралмас қисмидир. Унда энг аввало миллат тақдири, инсон ҳаёти, миллий ташвиш ва шодлик акс еттирилган.

Калит сўзлар: театр санъати, спектакл, миллий колорит, режиссёр, декорация, мусиқа, тарихий унсурлар, халқ кўшиқлари, оғзаки халқ амалий санъати

THEATER-COMMUNITY ARTS

Adilbek Zamatdinov
UzSIAC Nukus branch

Abstract: Theater is a mirror of spirituality. The theater, which is an integral part of culture, is a genuine educational institution. First of all it reflects the fate of the nation, human life, national anxiety and joy.

Keywords: theatrical art, performance, national color, director, decoration, music, historical elements, folk song, oral folk art

Театр инсониятнинг маънавий ҳамда маданий ҳаётида муҳим аҳамиятга эга. Шу туфайли ҳам театр ижодкорлари зиммасида юксак маъсулият ётади. Бунини бўлажак педагоглар, яъни магистрлар унутмаслиги керак. Бинобарин, ушбу санъат соҳасини танлаш арафасида тўрган ёшлар бу масъулиятни англаши, мазкур соҳанинг мураккаб олами ҳақида, тасаввурга эга бўлиши ва энг муҳими, ўзининг қалби санъатга нисбатан ҳар қандай тамандан холи, фидокорона муҳаббат бўлиши лозим. [1.Б.34]

Театр санъатининг муҳим асослари ўта жиддий масала бўлиб, у театр санъати назариясини талабаларга етказишда энг муҳим босқич ҳисобланади. Театр санъати пайдо болган қадим даврлардан бошлаб бугунги кунга қадар унинг асослари устида давомий изланишлар олиб борилмоқда. Бугунги кўнга келиб театрнинг тўрли йуналиш ва кўринишлари таркиб топди. Опера, балет, мусиқали драма ва драма театрлари шулар жумласидандир. Санъатнинг бир жабҳаси бўлмиш театр инсон онги, шуурига таъсир етувчи, эстетик завқ берувчи, гўзалликка, эзгуликка чорловчи гуманистик санъат ҳисобланади. Шу билан бирга, театр буюк ғояни тарғиб қилиб, санъатнинг энг олий завқини

тақдим этмасин, у лаҳзалик санъат бўлиб, сахнада актёрнинг хатти-ҳаракатлари, ижроларидагина яшайди. Борлиқнинг ёрқин ва гўзал акси, балки ўнданда юқориқоқ ҳаёт ва ҳаёлот оламининг ҳамоҳанглиги бевосита ва билвосита ана шу театр сахнасида акс этади.

Бу талаб бўлажак актёрнинг касб маҳорати сирларини эгаллаши учун пойдевор вазифасини ўтабгина қолмай, балки санъат соҳасидаги турли камчиликларни бартараф этиб, ўни ривожлантиришга сабаб бўлади. Зеро, актёрлик мактабининг улуғ намояндаси К.С.Станиславский таъбири билан айтганда, «афсуски, санъатимиздан, кўпинча, ўнга ёт бўлган мақсадларда фойдаланадилар. [2.Б.112-113]

Театр ўзининг оммабоплиги ва спектакльнинг тасвирий кўчга эгаллиги туфайли икки ёқлама ўткир қуролга айланади: бир томондан, у муҳим жамоатчилик вазифасини бажарса, иккинчи томондан, санъатимизни ўз фойдасига ишлатмоқчи ва мансабга эришмоқчи бўлганларни рағбатлантиради. Бундай кишилар баъзиларнинг тушунмаслигидан ва бошқаларнинг дид-фаросатсизлигидан фойдаланадилар, ижодга мутлақо алоқаси бўлмаган катта мансабдаги кишиларнинг ҳаммасига сиғинадилар. Санъатга тамагирлик билан қаровчилар унинг ашаддий душманларидир». Театр мактабига қадам қўймоқчи бўлган абитуриент бу касбни танлашдан асосий мақсадини аниқлаб олсин. Актёрлик касбини танлашдан мақсад замирида зарра тамагирлик зоҳир бўлмаслиги лозим. Чунки санъат фидокорликни талаб этади.

Бу кўпчилик учун жуда кескин фикр бўлиб туюлиши мумкин. Бироқ бу миллий санъатимиз келажаги учун гоят муҳим.

Бўлажак актёрнинг маҳорат устахонасига илк қадами театр санъати, сахна ва сахна орти, унинг ижодкорлари ҳақидаги дастлабки маълумотдан бошланади. [3.Б.89]

К.С.Станиславский: «Театр-жамоа санъати», - дея ушбу санъат турига аниқ таъриф берган еди. Одатда, спектакль жараёнида биз сахнада кўрувчи актёрлардан ташқари сахна ортида кўплаб ишчи ва ижодкорлар заҳмат чекади. Бир спектакль драматург, актёр, режиссёр. бастакор, сахна безакчиси, чироқ устаси, грим ва либос бўйича мутахассислардан ташкил топган гуруҳнинг бир мақсадга ёъналган меҳнати натижасида юзага келади. Театр санъатининг энг муҳим талабларидан бири - ёш актёр жамоа муҳитида тарбиялашдир. Бундай ритухитда тарбияланган актёр шахсиятида яхши маънодаги рақобат, ён атрофдагиларга меҳр ва садоқат, маъсулиятлилик каби хусусиятлар шаклланиб боради.

Театрдаги жамоавийлик асосида тўрли санъатлар мажмуаси ётади, яъни театрда адабиёт, рассомлик, архитектура, мусиқа, рақс санъатларининг йиғиндисидан бири спектакль бунёд бўлади. Юқорида санаб ўтилган санъат

тўрларининг ҳар бири театрда алоҳида санъат эмас, балки сахна талабига биноан ҳар бири аниқ вазифани бажаради. Бу вазифаларнинг барчаси бир мақсад - театрни ривожлантириш, спектакль сифатини оширишга қаратилган. Шунинг учун театр синтез санъат ҳисобланади.

Театрдаги жамоавийлик асосида турли санъатлар мажмуаси ётади, яъни театрда адабиёт, рассомлик, архитектура, мусиқа, рақс санъатларининг йиғиндисидан бири спектакль бунёд бўлади. Юқорида санаб ўтилган санъат тўрларининг ҳар бири театрда алоҳида санъат эмас, балки сахна талабига биноан ҳар бири аниқ вазифани бажаради. Бу вазифаларнинг барчаси бир мақсад - театри ривожлантириш, спектакль сифатини оширишга қаратилган. Шунинг учун театр синтез санъат ҳисобланади. [4.Б.67-69]

Ушбу санъатларнинг ичида актёрлик санъати ўзининг алоҳида табиатига эга. Сабаби, режиссёр, драматург, сахна безакчиси, либос ва грим усталари, умуман, театр ижодкорларининг меҳнати бевосита ва билвосита актёр орқали ёки актёр ижодини тўлдирган ҳолда намоён бўлади. Зеро, театр сахнасидаги ҳар қандай безак, ҳар қандай предмет актёрсиз, ўнинг ижросисиз жонли ижод бўлолмайди ва яхлит санъатни ифода қила олмайди. Сахнада спектакль воқеалари жараёнида янговчи мусиқа ҳам актёр содир етаётган воқеа, хатти-ҳаракатларнинг таъсир кўчини оширишга хизмат қилади. Демак, актёр - театр санъатининг гултожи, унинг кўзгуси ҳисобланади.

Актёрлик санъатининг асоси - хатти-ҳаракатдир. Биз юқорида театри жамоавий синтетик санъат деятайрилладик. Бироқ фақат театрғагина хос бўлган бирдан бир материал - ҳаракат. Хатти-ҳаракат орқали актёр спектакльнинг муҳим элементи - образни яратади, пьеса воқеаларини ифода этади. Хатти-ҳаракат - маълум бир мақсадга йуналтирилган, инсон томонидан содир этилувчи жараёндир. У икки тўрга, яъни жисмоний ва руҳий шаклга бўлинади. Фикримиздан келиб чиқиб айтиш мумкинки, хатти-ҳаракат актёрлик санъатининг асосий хусусиятини белигилаб берувчи материал ҳамдир. Актёр бир вақтнинг ўзида ҳам ижодкор, ҳам ўз санъатининг қуроли ҳисобланиб, бу жараёнда хатти-ҳаракат маълум бир образ яралишига хизмат қилади. [5.Б.57]

Актёр хатти-ҳаракат орқали сахнада жонли, табиий ва, шу билан бирга, бадий ҳаётни ифода этади. Воқелар томошабин кўз олдида содир бўлади. Театрнинг афзаллиги ҳам шунда, яъни бир неча ўнлаб одамлаи бир жойга жамлаб, уларни бир воқеа ғами, шодлиги, фожиаси, бахтига шерик қилишга, бир таассурот сутида асир олишга қодирлигидадир. Театр санъатининг яна бир ажралмас қисми. унинг ғоявий ва бадий асосини таъминловчи восита драматургия ҳисобланади.

1) драматургиясиз театрни тасаввур қилиб болмайди. Драматургия ҳам, ўз навбатида, театрга чамбарчас боғлиқ. Зеро, ёлғиз пьеса театрда жонланмас,

спектакль кўринишини олмас экан, у фақат бадий асарлигича қолаверади. Қоғоздаги асарни, пьесани режиссёр, актёр, рассом ва бошқа театр ижодкорлари ҳамкорликда, бир жамоа бўлиб спектакль ҳолига келтиради.

Ҳар бир драматик асар маълум бир жанр асосида ёзилиб, унда индивидуал ёндашув, муаллифнинг ўзига хос услуби, қалами сезилиб туради. Театр ижодкорлари ҳар бир пьесага ана шу ўзига хосликдан келиб чиқиб ёндашади. Масалан, В.Шекспирнинг фожиавий асарларида қўланилган услуб ўзбек драматурги Э.Хушвақтов асарларида қўлланилмайди, албатта. [6.Б.14]

Драматургия нафақат театр, балки лнинг тарихий ривожланиш босқичларини ҳам белгилаб беради. Ҳар бир давр, томошабин талаби, муаммоларидан келиб чиқиб сахна асарлари яратилар экан, бу бевосита театр репертуари, унинг савияси, демакки, театрнинг ижодий жараёнига ҳам таъсир кўрсатади. Спектакльнинг асоси пьеса бўлса, театрнинг асоси драматургиядир. Спектакльнинг яралишида театр ва драматург ҳамкорлиги муҳим ўрин тутди. Бу жараёнда театр ижод корлари пьеса ўстида иш олиб борар экан, сахнада ҳақиқий ҳаётни ифодалашга, асарнинг мантиқий ва самимий, ҳаётий қиррасига урғу беришга интилиши керак. Драматургиянинг ҳам, театрнинг ҳам мақсад-вазифаси бир: ҳақиқий ҳаётни ишонарли, таъсирли ва бадий тасвираб, инсонлами эзгулик сари етаклашдан иборат.

Фойдаланилган адабиётлар

1. Абдуллаева М. Саҳна маҳорати мактаби. -Т., Чашма-Принт, 2014.
2. Захава Б.Е. Мастерство актёра и режиссёра,-М. Просвещение,1978.
3. Кристи Г. Воспитание актёра школы Станиславского. - М. Искусство, 1968.
4. Станиславский К.С. Актёрнинг ўз устида ишлаши. - Т., Бадий адабиёт, 1965.
5. Станиславский К.С. Санъатдаги ҳаётим. - Т. Бадий адабиёт, 1965.
6. Маҳмудов Ж. Актёрлик маҳорати. - Т., 2005.

ЗНАЧЕНИЕ РАЗВИТИЯ УЗБЕКСКОГО НАРОДНОГО ТВОРЧЕСТВА И ТРАДИЦИОННОГО ИСПОЛНИТЕЛЬСКОГО ИСКУССТВА

Дилхавас Равшвнбек кизи Рустамжонова

Научный руководитель: Хусниддин Сохибжонович Орифжонов
Андижанский государственный педагогический институт

Аннотация: В данной статье рассматривается развитие узбекского устного творчества, фольклора и профессиональных жанров узбекской музыки. Подробно анализируются процессы развития традиционного исполнительского искусства.

Ключевые слова: культура, музыка, музыкальное наследие, традиция, развитие, народы Востока, этнос, танец, фольклор, маком

SIGNIFICANCE OF DEVELOPMENT OF UZBEK FOLK CREATIVITY AND TRADITIONAL PERFORMING ART

Dilhavas Ravshvnbek kizi Rustamjonova

Scientific adviser: Khusniddin Sohibjonovich Orifjonov
Andijan State Pedagogical Institute

Abstract: This article discusses the development of Uzbek oral art, folklore and professional genres of Uzbek music. The processes of development of traditional performing arts are analyzed in detail.

Keywords: culture, music, musical heritage, tradition, development, peoples of the East, ethnic group, dance, folklore, status

Литература и метод: Музыкально-культурное наследие узбекского народа имеет богатую многовековую историю. Памятники материальной культуры, археологические данные, музыкальные произведения, созданные учеными Средней Азии, стали прекрасной базой для всестороннего изучения музыкальной культуры узбекского народа. Развитие народного искусства поэзии и музыки начинается в первом тысячелетии до нашей эры.

Сегодня наследие узбекского народа сохраняет свою художественную и эстетическую ценность и служит бесценным источником развития нашей современной музыкальной культуры. Оно развивалось в двух основных направлениях: фольклорном (народное устное творчество) и профессиональном (профессиональная музыка). Эти два пласта нашего музыкального наследия развивались взаимозависимо, и народная музыка послужила источником

вдохновения для профессиональной музыки в устной традиции, а многие народные наигрыши и песни были созданы на основе макомных путей.

Устная традиция узбекской музыки проявляется в различных жанрах и формах. Они состоят из сложно построенных мелодий и песен, предназначенных для солиста и солиста, вокальных ансамблей и инструментальных мелодий.

В развитии традиционной музыки используются различные термины и понятия, такие как «музыкальный фольклор», «народное музыкальное творчество», «музыкальное наследие». В данном случае понятия «Народная музыка» и «Музыкальный фольклор» являются синонимами, а образцы фольклора создаются в условиях живого исполнения. Фольклор - коллективное творчество, и в трудовых и свадебных песнях исполнители и создатели мелодий составляют гармоничное целое.

Образцы фольклора отличаются простотой мелодии и текста, а творчество и образ жизни развиваются в зависимости от построения мелодии.

Обсуждение: Музыкальное наследие узбекского народа своими корнями уходит в глубокую древность. Он состоит из народного искусства, то есть профессиональной музыки в устной традиции, состоящей из песен и инструментальных произведений, разработанных с точки зрения фольклора и мелодической структуры. В наследии узбекской музыки есть также героические и героико-лирические эпические произведения, былины.

Музыкальный фольклор возникает только при определенных условиях и делится на две группы по своей роли и функции в браке:

1. Инструментальные мелодии и песни, исполняемые в определенных обстоятельствах и в определенное время. Это семейные, свадебно-обрядовые, трудовые песни, песни, исполняемые во время фестивалей и праздников.

2. В эту группу входят песни, терма (аккорды), алла, песни, лапар и песни, а также инструментальные наигрыши, которые исполняются в любое время при любых обстоятельствах.

Песни, принадлежащие к этим двум группам, имеют свой характер и тему. При определении фольклорных жанров большое значение придается жанровой поэтике, бытовому употреблению, исполнительской форме и соотношению с музыкой.

Алла - одна из колыбельных песен, имеющих социально-эстетическое значение, песни Аллы присутствуют в культуре каждого народа, кроме того, что усыпляют ребенка, они имеют большое воспитательное значение. Через Аллаха Матери выражают свою любовь к своим детям и желают им быть умными и совершенными.

Развитие стиля бадиха и уникальная размерно-ритмическая свобода - характерные черты маршей и сборищ.

Лапар основан на танцевальной мелодии и часто исполняется в танцевальном стиле. Жанр лапара делится на два вида: терма лапары с публичным фольклорным исполнением (исполняются на свадьбах) и лапары, занимающие место в произведениях профессиональных художников.

Жанр Лапар исторически исполнялся на свадьбах (иногда девушками) в виде пения юношей и девушек.

В жанре ялла особое значение имеет групповое пение. Этот жанр исполняется наряду с танцем и имеет две формы. В первом типе мелодический диапазон небольшой и строки стихотворения исполняет солист, а припев исполняется унисонной группой (композитор и певец или группа слушателей).

В музыкальном наследии узбекского народа особое место занимают профессиональные жанры. Они совершенствовались на протяжении веков и достигли высоких художественных достижений в жанрах исполнительской, вокальной и инструментальной музыки. Узбекская профессиональная музыка не пишется на нотах, а веками передавалась устно. Профессиональная исполнительская культура имеет традиции наставника-ученика, музыканты и певцы на протяжении многих лет обучаются у известных артистических наставников. Профессиональная музыка устной традиции сложилась в жанрах большого пения, макома.

Катта Ашула входит в жанр профессиональной (Professional) музыки и отличается декламационным характером мелодии, чрезвычайно широким диапазоном мелодии (почти три октавы) и развитием мелодических структур по пути импровизации (бадиха). Жанр «Большая ашула» в основном характерен для Ферганской долины и исполняется профессиональными хафизами (более двух и трех).

В богатом музыкальном наследии узбекского народа особого внимания заслуживают и былины. Былины разнообразны по тематике и объединены в определенные категории общей темой. В Узбекистане широко распространены такие эпосы, как «Гор углы», «Алпомыш», «Авазхан», «Кунтугмиш». Эпосы исполняются участниками дебатов и передавались в устной традиции. Практически во всех местных районах Узбекистана былины исполняются особым глухим голосом (кроме Хорезма) в сопровождении инструмента думбира.

В 20-е годы 20 века классические школы эпической поэзии стали заканчиваться, но продолжали работать такие ее имена, как поэт Эргаш, поэт Фазиль, Пулкан, поэт Исмаил, Бола бахши. В результате большая часть этого духовного наследия была утрачена. С честью независимости, по инициативе нашего уважаемого президента Ш.М.Мирзиёева, перед эпическим жанром

открылись широкие возможности. Среди молодежи возрос интерес к эпическому искусству.

Статус Бухары - Шашмакамот, считающийся равноправным духовным достоянием узбекского и таджикского народов, - состоит из шести статусов: Бузрук, Рост, Наво, Дугох, Сегох и Ирак. Вместо этого в каждом макаме есть разделы Мушкилот (Инструментальная) и Наср (Пение).

Хорезмские макамы, как и бухарские макамы, состоят из шести макамов. В отличие от Шашмакама, видно, что некоторые статусы изменились. Самостоятельный седьмой макам в Хорезме состоит только из инструментальной части.

Современное узбекское музыкальное творчество воплощено как богатый и разнообразный, развитый и насыщенный процесс. Уже сейчас наша музыкальная культура, имеющая очень старые, неповторимые и неповторимые традиции, обогащается новыми направлениями, жанрами и стилями.

Если проанализировать характеристики действенности наших традиционных песен, то, прежде всего, особенно важным становится вопрос о влиянии исполнительского искусства Макома, ставшего на века богатым и огромным достоянием нашего народа. Все серии макомов стали достоянием народа благодаря тому, что спектакли были созданы определенным композитором и пользовались популярностью. Слово композитор основано на персидском термине, означающем связующее. Маком, мугон, навба, рага, куй, составляющие музыкальное богатство народов Востока, исполнялись и развивались в разных формах и направлениях в разные эпохи, способствует правильному восприятию национальной гордости, искусства и культуры. В то же время он предотвращает воздействие на людей вредной музыки, такой как «Поп», «Рок».

Это мышление, основанное на статусе. Это книга, написанная не на бумаге и не на камне. Ни арабское нашествие, ни исфаханский меч Доры, ни свирепые ряды монгольских ханов не смогли этого сделать. Волшебные существа, пережившие эти сражения, до сих пор любят думать и фантазировать о прошлом, настоящем и будущем. Его мелодии пробуждают любовь к матери-земле.

Музыка играет все более важную роль в эстетическом воспитании молодежи в нашей жизни, поэтому эстетическому воспитанию молодежи уделяется серьезное внимание повышению ее интереса к нашей национальной музыке. Пришло время разделить задачи по созданию качественных произведений искусства с представителями искусства. Потому что в новом Узбекистане достижение больших результатов в эстетическом воспитании подрастающего поколения посредством музыки является актуальной задачей сегодняшнего дня.

Эстетическое воспитание, прежде всего, оказывает большое влияние на формирование эстетических вкусов людей. Единство личности проявляется через его эстетический вкус. Эстетический вкус выражает осознание душевного и эмоционального мира человека, его мечтаний, ожиданий, требований, потребностей, целей и интересов.

Результаты: В процессе становления Узбекистана как независимого государства актуальной задачей стало обновление и воспитание мышления граждан. Эта задача является относительной и условной границей между общественно-политической и духовно-образовательной сферами граждан, их факторами и средствами. При определенных условиях факторы эстетического воспитания могут выступать как эстетические средства и наоборот.

Эстетическое воспитание имеет очень широкую сферу применения и показывает человека как целостную личность. Именно поэтому целесообразно использование элемента традиционного исполнительства в формировании эстетического воспитания. Однако этот процесс возлагает на педагогов огромную задачу.

В заключение уместно пояснить необходимость эстетического воспитания и традиционного исполнительского мастерства в воспитании духовности следующим образом:

- оптимизирует изменения в природе человека в условиях глобализации.
- как неотъемлемая часть духовного воспитания обеспечивает всестороннее развитие красоты человека до существующих угроз.
- эстетическое воспитание основывается на творческом отношении человека к жизни.
- путем воспитания у человека эстетического вкуса формируется его отношение к неэстетическим процессам.

Но в то же время до сих пор не устранен ряд недостатков в педагогических процессах. К этим недостаткам относятся:

До сих пор не разработана комплексная система эстетического воспитания молодежи. Но она была разработана научно и педагогически. Проблема эстетического воспитания еще недостаточно решена средствами музыкального искусства. Соответственно, музыкальная педагогика не может решать сложные задачи. Л.И.Бойович констатировала, что «сейчас чрезвычайно важной задачей является организация единого, адекватного процесса воспитания каждого ребенка от рождения до гражданина. личность ребенка должна быть полностью сформирована». Это мнение ученого имеет прямое отношение к эстетическому становлению.

Н.К.Гончаров, анализируя теоретические условия организации общей системы воспитательной работы в школе, понимает под системой «совокупность целей, содержания, принципов, организационных форм, способов и приемов».

Хотя мнения ученых об эстетическом воспитании неоднородны, единого подхода к пониманию сущности его содержания в науке нет. Иногда ученые включают в систему образования различные направления, такие как трудовое и физическое воспитание. Но эти направления не могут образовать образовательную систему. Потому что образование - это процесс, контролируемый временем.

Заключение: В модернизирующемся Узбекистане особое внимание уделяется всестороннему развитию нашей национальной ценности, особенно национального искусства узбекской музыки, ее традиционных исполнительских направлений. Реорганизация макомного ансамбля Республики имени академика Юнуса Раджабия, регулярное проведение прослушиваний макомных исполнителей, регулярные выпуски и передачи цикла «Бархаёт наволар» радио и телевидения Узбекистана, организация вечеров памяти известных исполнителей на местах делают, и все это отличная деятельность для сохранения жизни традиционного исполнительского искусства. Однако жаль, что такая деятельность достигает намеченной цели учреждений дошкольного образования, непосредственно занимающихся воспитанием подрастающего поколения...

Только если в каждом узбекском хозяйстве есть национальный музыкальный инструмент, национальная мелодия и песня, если искусство не является средством к существованию, а только если оно является проявлением человеческой природы и таланта, пение или танец в сердце - позор. Мы вправе думать о достижениях и блестящих перспективах узбекского национального певческого искусства и гордиться им только тогда, когда будет создана бесценная культурно-нравственная среда.

Использованная литература

1. А. Akbarov, Musiqa lug'ati. G'.G'ulom nomidagi adabiyot va san`at nashriyoti Toshkent - 1987 y.
2. F. M. Karamatov, "O'zbek xalq musiqa merosi". Toshkent G'.G'ulom nomidagi nashriyot - 1978 y.
3. Орифжонов, Х. С. У. (2020). К вопросу о национальных особенностях народной и классической музыки узбеков. Проблемы современной науки и образования, (3 (148)), 109-111.
4. Вызго Т. Музыкальная культура Узбекской ССР. Очерк. Отдельное издание. М., 1957.

5. Кары Ниязов Т.М. Очерки истории культуры Советского Узбекистана. Ташкент, 1955.

6. Orifjonov Husniddin Sohibjon, U. (2023). The Role of Folklore and Ethnographic Communities of the Uzbek Intangible Cultural Heritage in the Musical Art. *International Journal on Integrated Education*, 6(1), 114-117.

7. Orifjonov, H. Operas That Contributed to the Emergence of Uzbek Opera. *International Journal on Orange Technologies*, 4(5), 11-18.

8. Орифжонов, Х. С. У. (2020). К вопросу о национальных особенностях народной и классической музыки узбеков. *Проблемы современной науки и образования*, (3 (148)), 109-111.

9. Dilkhavas, R. (2023). The Role of the Heritage of the Uzbek Folk Musical Culture in the Development of the Culture of the Peoples of the East. *International Journal on Orange Technologies*, 5(2), 11-16.

МАКТАБГАЧА ЁШДАГИ БОЛАЛАРДА АСАБ БУЗИЛИШНИ АНИҚЛАШ ВА ОЛДИНИ ОЛИШНИНГ ХАЛҚОНА УСУЛЛАРИ

Наргиза Мирзамаҳмудовна Хўжаназарова
Қўқон ДПИ

Аннотация: В социализации детей дошкольного возраста очень важно, чтобы они были здоровы с физиологической точки зрения. Ведь физиологически здоровые дети имеют положительное отношение к окружающей среде, социальным субъектам, а в противном случае их отношение приобретает отрицательный характер. Положительное или отрицательное отношение детей к своему естественному и социальному окружению связано с нервными расстройствами, которые они испытывают. В статье рассматриваются данные явления и международные методы их устранения.

Ключевые слова: возраст дошкольного образования, нервное расстройство, определение нервного расстройства, предотвращение нервного расстройства, меры предотвращения нервного расстройства

POPULAR METHODS OF IDENTIFYING AND PREVENTING NERVOUS DISORDER IN PRESCHOOL CHILDREN

Nargiza Mirzamahmudovna Khojanazarova
Kokand SPI

Abstract: V sotsializatsii detey doshkolnogo vozrasta ochen vajno, chtoby oni byli zdorovy s fiziologicheskoy tochki zreniya. In physiologically healthy children, they have a positive relationship with the environment, social subject, and in the opposite case, the relationship acquires a negative character. The positive or negative attitude of the child to his natural and social environment is related to nervous disorders that cause him to suffer. V state rassmatrivayutsya dannye yavleniya i mejdunarodnye metody ix ustraneniya.

Keywords: age of preschool education, nervous breakdown, definition of nervous breakdown, prevention of nervous breakdown, measure of prevention of nervous breakdown

Шахс камолотида уни ижтимоийлаштириш муҳим аҳамиятга эга. Ижтимоий-фалсафий нуқтаи назардан ижтимоийлаштириш шахс томонидан намунали хулқ, психологик механизм, социал норма ва қадриятларни

ўзлаштирилишини ифодаловчи жараён эканлиги айтилади. Яъни, “жамиятнинг муваффақиятли ривожланиши учун зарур бўлган намунали хулқ, психологик механизм, социал норма ва кадриятларни ўзлаштириш жараёни” [3, 173-б.]. А.В.Мудрикнинг фикрича, шахснинг ижтимоийлашуви “маданиятни ўзлаштириш ва қабул қилиш жараёнида инсоннинг ривожланиши ҳамда ўз-ўзини ўзгартириб бориши” саналади [1,с.7]. А.Ш.Содиқова шахс ижтимоийлашувида унинг психологик функциялари такомиллашуви муҳим эканлигини инкор этмаган ҳолда глобаллашув шароитида ижтимоий-ахлоқий кадриятлар, хулқ-атвор меъёр ва қоидаларнинг ўзлаштирилиши, дунёқарашнинг бойиши етакчи ўрин тутиши [3, 7-8-б.]га эътиборни қаратади.

Мактабгача таълим ёши болаларини ижтимоийлаштиришда узлуксиз таълим тизимининг дастлабки ва муҳим босқичи бўлган мактабгача таълим ташкилотлари алоҳида ўрин тутди. Ижтимоийлаштириш жараёни бевосита мактабгача таълим ёши болаларида атроф-муҳитга муайян муносабатни қарор топтириш асосида кечади. Микро ва макромуҳитлар томонидан кўрсатилаётган ташқи таъсирлар натижасида уларда атроф-муҳитга, ижтимоий субъектларга ва ижтимоий муносабатларга нисбатан ижобий ёки салбий муносабат шаклланади.

Тарбияланувчиларнинг атроф-муҳит ва ижтимоий субъектларга ижобий муносабати мазмунида қуйидагилар акс этади: табиат ва атроф-муҳитга эҳтиёткорона ёндашиш, табиат неъматларини асраб-авайлаш, уларни бойитиш ва кўпайтириш тўғрисидаги ғамхўрлик қилиш; табиатнинг муҳим бўлаги бўлган ҳайвонот ва ўсимликлар дунёсига меҳр қўйиш, ҳайвон, қушлар ва балиқлар севиш ҳамда улар тўғрисида қайғуриш, ўсимликларнинг “тоза ҳаво яратувчи манба” эканлигини тушуниш ва уларни асраш, ҳайвонларга озор етказмаслик, ўсимликларни пайҳон қилмаслик; атрофдаги кишилар, шу жумладан, ота-оналар, оиланинг бошқа аъзолари, тенгдошлар, тарбиячилар ва бошқаларни ҳурмат қилиш, уларнинг кўрсатмаларига амал қилиш, қийин вазиятларда улардан маслаҳат олиш орқали ҳаракат қилиш, ўзи учун нотаниш вазиятларда юзага келган муаммони мустақил ҳал қилиш имкони бўлмаган вазиятларда катталардан ёрдам сўраш; ўзини қийнаётган “болаларча муаммолар” тўғрисида ота-оналарга, оиланинг катта ёшли аъзоларига ёки тарбиячиларга айтиш, уларнинг маслаҳатларини диққат билан тинглаш; ўйинлар чоғида имкон қадар тенгдошлардан ажралмаслик, улар билан бирга бўлишга интилиш, ёрдамга муҳтож болаларга ёрдам кўрсатиш; салбий одатлар (йиғлоқилик, ўжарлик, худбинлик, мақтанчоқлик, манманлик, раҳмсизлик, тенгдошлари устидан кулиш, уларни менсимаслик ва бошқалар)дан воз кечиш, жамоага ҳурмат билан муносабатда бўлиш.

Қайд этилган ҳолатлар мактабгача таълим ёши болаларини ижтимоий ҳаётга самарали тайёрланганликларидан далолат берса, улар томонидан салбий

хатти-ҳаракатларнинг содир этилиши эса бунинг аксини кўрсатади. Тарбияланувчиларнинг табиат, атроф-муҳит ва ижтимоий субъектларга салбий муносабатларида айнан қуйидагилар акс этади: табиат ва атроф-муҳитга зарар етказиш, табиат неъматларини исроф қилиш; ҳайвон ва ўсимликларга шафқатсиз муносабатда бўлиш, уларга озор етказиш, ўсимликларни пайҳонлаш, ниҳолларни нобуд қилиш; атрофдаги кишилар, шу жумладан, ота-оналар, оиланинг бошқа аъзолари, тенгдошлар, тарбиячилар ва бошқаларни ҳурмат қилмаслик, уларга меҳр қўймаслик, имконияти ва ақлий салоҳияти етмаган ишни ҳам ўзи билганича бажариш ва бунда катталарнинг ёрдамига таянмаслик, бундай ўзбошимчалик ёмон оқибатларга олиб келганда бақириб-чақириб; атрофдагиларнинг руҳий кечинмаларидан таъсирланмаслик, кишилар бошига тушган мусибатларга бефарқлик, аксинча, ваҳшийлик, жангарилик ва қўпоровчиликларни тарғиб қилувчи мультфильм ва кинофильмлар, шунингдек, компьютер ўйинларига қизиқиш; ўйинлар чоғида имкон қадар тенгдошлардан ажралиб туришга интилиш, улар билан бирдам бўлишни ёқтирмаслик, ёрдамга муҳтож болаларга ёрдам кўрсатмаслик; салбий одатлар (йиғлоқилик, ўжарлик, худбинлик, мақтанчоқлик, манманлик, раҳмсизлик, тенгдошлари устидан кулиш, уларни менсимаслик ва бошқалар)га эғалик.

Мавжуд манбаларни ўрганиш, ота-оналар ва тарбияланувчилар билан туркум суҳбатларни ташкил этиш, тарбияланувчиларнинг фаолиятларини кузатиш уларнинг киришимли, хушмуомала, очиқ, самимий, ишонувчан, раҳмдил, меҳрибон, камтар, фаол, сахий, саҳоватли, чидамли, эътиборли ва қуюнчак бўлишлари ижтимоийлашув жараёнининг самарали кечишини таъминлашга хизмат қилишини тасдиқлади.

Мактабгача таълим ёши болаларининг табиат, атроф-муҳитга, ижтимоий субъектларга салбий муносабатларида бўлиши кўп ҳолатларда уларда кечаётган асаб бузилишлари билан боғлиқ.

Асаб бузилишларининг асосий белгилари қуйидагилардир: импульсив (тезкор) ҳаракатлар; бир жойда тинч ўтира олмаслик; бошлаган ўйинни охирига етказмаслик; бировнинг (айниқса, ота-онанинг) гапига қулоқ солмаслик; қайсарлик; диққатнинг пасайиши, уқувсизлик; атрофдагилар ишига, бошқа болаларнинг ўйинларига аралашиб, уларга халақит бериш; тез-тез жанжал чиқариш, укаларига азоб бериш ёки уларга бутунлай бефарқлик; шахсий нарсаларни боғча ёки бошқа жойларда унутиб қолдириш; берилган саволларга шошиб жавоб бериш; тез хафа бўлиш, йиғлоқилик; энурез (ўрнини ёки кийимини ҳўл қилиб қўйиш); бошининг сурункали оғриши; фикрнинг тез чалғиши; сергаплик.

Тиббий нуқтаи назардан шахсда асаб бузилишлари кузатилганда кўп ҳолатларда тинчлантирувчи дорилар (Фитоседан, Персен, Тенотен, Деприм,

Афобазол, Гербион, Новопассит, Фенибут, Пантогам, Глицин) қабул қилинади, бироқ, болаларнинг ёш хусусиятига кўра тинчлантирувчи дорилардан фойдаланиш улар организмнинг кейинги ривожланишига салбий таъсир кўрсатиши мумкин. Шу боис бу ўринда турли доривор гиёҳлардан фойдаланиш мақсадга мувофиқдир. Тажиба-синов ишлари даврида респондент-тарбиячилар ҳамда ота-оналар учун тарбияланувчиларга тарбияланувчиларда кузатиладиган турли асаб бузилишларини бартараф этиш усуллари тўғрисида маълумотлар берилди. Бу борадаги ҳаракат буклет тайёрлаш ва уни респондентлар орасида намойиш қилиш шаклида ташкил этилди. Буклетда куйидаги маълумотлар ўз аксини топди: 50 г туйилган қайиннинг баҳорги ёш барглари устига 1 стакан қайнаб турган сув қуйиб, 5-6 соат дамланади ва барглари сиқиб, сузиб олинади, кунига 3 маҳал овқатланишдан 30 дақиқа олдин 1/4 стакандан ичилади; зирк (барбарис) пўстлоғи ва илдизидан тайёрланган дамлама марказий асаб тизимини тинчлантиради, бунинг учун 30 г хомашёга 1 стакан қайноқ сув қуйиб, 15 дақиқа паст оловда иситилади, кунига 3 маҳал 0,5 ош қошиқдан истеъмол қилиш фойдали; 0,5 стакан қизил лавлаги шарбатини 3 соатга салқин жойга қўйиб, худди шунча миқдорда асал қўшилади, кун давомида 4 маҳал овқатдан ярим соат олдин истеъмол қилиш мақсадга мувофиқ; 0,5 чой қошиқ асални ярим стакан қайнатилган сувда эритиш ва 1/3 лимоннинг шарбати қўшилади, тайёр шарбатни 3 га бўлиб ичиш мумкин; бола кўрққанда бўзоч (бессмертник) ўсимлигини куйдириб тутиш мақсадга мувофиқдир; ялпиз дамламаси асабларни тинчлантиради, дамламани тайёрлаш учун 0,5 ош қошиқ ялпизни 0,5 стакан қайнаб турган сувда 40 дақиқага дамлаш лозим, сўнгра 0,5 пиёла илиқ дамламани секин, хўплаб ичиш керак; асаб бузилишларида 250 г шакар ва худди шу миқдорда асал олиб шиша идишда аралаштирилади ва кунига 2 маҳал 0,5 ош қошиқдан истеъмол қилинади; тўсатдан кўрқиб қолганда бир оз шакар қўшилган 0,5 стакан илиқ сув ичилса фойда беради; 300 г сувда ёнғоқ барги қайнатилиб, у билан асаб касаллигига чалинган бемор ювинса ёки баданига суртилса шифо топади; лавлаги илдизининг сувини асал билан аралаштириб бурунга томизилса, бош ва асаб касаллигига шифо бўлади; занжабилни истеъмол қилиш асабнинг мустаҳкам бўлишига ёрдам беради; тоғ ҳавоси асабни тинчлантиради; янги ток навдасини истеъмол қилиш асаб касалига даводир; қатиқ зардобини ичиш, ялпиз ва кийинўтдан чой дамлаб ичининг фойдаси катта.

Демак, мактабгача ёшдаги болаларни ижтимоийлаштиришда уларда асаб бузилишлари бўлмаслиги муҳим. Зеро, асаб бузилиши уларнинг хулқида салбий одатлар намоён бўлишига олиб келади. Болаларда асаб бузилишини аниқлаш ва олдини олишнинг халқона усуллари мавжуд. Улардан мақсадли фойдаланиш болаларни самарали ижтимоийлаштиришни таъминлайди.

Фойдаланилган адабиётлар

1. Мудрик А.В. Основы социальной педагогики. – М.: АСАДЕМА, 2006. – С. 7.
2. Содиқова Ш.А. Талабаларни ижтимоий-педагогик фаолиятга тайёрлаш (педагогика ОТМнинг “Мактабгача таълим” йўналиши мисолида). – Т.: ТДПУ, 2009. – 7-8-б.
3. Фалсафа. Қисқача изоҳли луғат / Масъул муҳарир. А.Жалолов. – Т.: “Шарқ” НМК Бош таҳририяти, 2004. – 173-б.

ИНТЕГРАЦИЯ МУЗЫКАЛЬНОГО ОБРАЗОВАНИЯ В СИСТЕМЕ ПРОФЕССИОНАЛЬНОГО ХОРЕОГРАФИЧЕСКОГО ОБРАЗОВАНИЯ

Т.В.Глазунова

Государственная Академия хореографии Узбекистана

Ю.Р.Таирова

Санкт-Петербургский Государственный институт культуры

Аннотация: В статье рассматриваются действующие задачи музыкального образования в системе профессионального хореографического образования в Государственной Академии хореографии Узбекистана. Представлены важность и место цикла музыкальных дисциплин в учебно-образовательном процессе, отмечены основные темы музыкального обучения, которые зависят от таких методов, как последовательность и системность. В статье затрагиваются отдельные вопросы музыкально-инструментальной подготовки будущих хореографов, разбираются методы развития определённых навыков, которые способствуют формированию музыкальности хореографа.

Ключевые слова: интеграция, образование, хореография, музыкальная подготовка хореографов, творческие навыки

INTEGRATION OF MUSIC EDUCATION IN THE SYSTEM OF PROFESSIONAL CHOREOGRAPHIC EDUCATION

T.V.Glazunova

State Academy of Choreography of Uzbekistan

Yu.R.Tairova

St.Petersburg State Institute of Culture

Abstract: The article deals with the current tasks of music education in the system of professional choreographic education at the State Academy of Choreography of Uzbekistan. The importance and place of the cycle of musical disciplines in the educational process are presented, the main topics of musical education are noted, which depend on methods such as consistency and consistency. In the article certain issues of musical and instrumental training of future choreographers are touched upon, methods for developing certain skills that contribute to the formation of the musicality of the choreographer are analyzed.

Keywords: integration, education, choreography, musical training of choreographers, creative skills

Система подготовки хореографов в современных условиях должна соответствовать современным психолого-педагогическим тенденциям. Не беря во внимание это, сложно представить как грамотное усвоение уже установленных законов прошлого, так и решить радикально новые эстетические проблемы, стоящие перед человечеством сегодня.

Организация процесса обучения в хореографии состоит из особой специфики, и не может выстраиваться на общих нормах, стандартах и схемах, которые действуют в других областях образования (включая искусство). Определение новых педагогических задач, поставленных перед развитием современных театральных процессов, носит подчиненный характер, что ориентировано на профессиональную деятельность и особенности личности будущего хореографа.

В стенах Государственной Академии Хореографии Узбекистана в обучении будущих хореографов включен цикл специальных предметов, в том числе искусствоведческие дисциплины, которые сочетается с полным курсом общеобразовательных дисциплин, а также начальным музыкальным образованием. Весь процесс обучения в Академии построен так, что основные дисциплины между собой полностью взаимосвязаны. Они работают в единстве, где главной задачей является - воспитание высококомпетентных хореографов, в которых сочетается профессиональное хореографическое мастерство с высокой общей гуманитарной культурой, в том числе и музыкальной.

Важное положение в этом образовательном течении занимает музыкальное воспитание. Так, среди всех традиционных течений воспитания, именно музыкальное воспитание способно обеспечить предельную реализацию принципов компетентности и интеграции наиглавнейших воспитательных систем и методик высококлассного хореографического образования. В составе музыкального образования в хореографическом учебном заведении включены все уровни и профили профессиональной хореографической подготовки учащихся. Вопросы музыкального образования, обнаружившие в единой системе музыкального преподавания и обучения в хореографическом заведении, презентуют значительную составляющую высококлассной подготовки профессионалов по части хореографии. Пристальное внимание, уделяемое вопросам музыкального образования хореографов, обусловлено значимостью музыки в хореографическом искусстве, а также значением проблем профессионального обучения.

Ключевая цель музыкального обучения в структуре хореографического образования содержится в подготовке высокопрофессиональных хореографов, способных познавать пластически и высказывать мысль музыкально-хореографического синтеза.

Исследование музыки обширного диапазона обусловлено профилем специфической хореографической подготовки, в ходе которой должно выработать у будущих хореографов практические навыки, требуемые для полноценной работы.

Интеграция музыкального образования в системе профессионального хореографического образования является важной частью помощи студентам стать успешными танцорами. Музыкальное образование дает учащимся комплексный набор навыков, которые могут быть использованы для развития своих как технических, так и творческих способностей. Это также помогает им понять важность того, как быть разносторонними и музыкально осведомленными мастерами своего дела.

Необходимыми задачами музыкального обучения являются формирование музыкальности, четкости музыкальных и ритмических представлений. Постановка данных проблем разрешит равноценно экстраполировать убеждения музыкального интонирования, ритмики, акцентуации и агогики при сочинении любой танцевальной комбинации. Целостность музыкальной интонации и танцевального процесса исключительно, кроме обучения навыков «визуализированного слуха» и «слышащего зрения».

Цель интеграции музыкального образования в профессиональное хореографическое образование состоит в том, чтобы дать учащимся всесторонний набор навыков, которые помогут им стать всесторонне развитыми танцорами. Это включает в себя развитие сильных технических навыков, понимание элементов теории музыки и умение работать вместе с дирижером для создания эффективной хореографии.

Если говорить об учебной программе музыкального образования, то она должна включать элементы как классической, так и популярной музыки. Студенты изучают основы теории музыки, включая гаммы, аккорды и музыкальную структуру, а также основы музыкальной композиции. У них также должна быть возможность к исследованию различных музыкальных стилей и жанров.

Изучая основы теории музыки и изучая различные музыкальные стили, учащиеся смогут лучше понять структуру и нюансы музыкального произведения. Это позволит им создать более сложную и выразительную хореографию, более полно интегрированную с музыкой.

Кроме того, понимание теории музыки и способность правильно интерпретировать и использовать язык музыки даст студентам преимущество в развитии их профессиональной компетенции. Музыкальное образование в системе профессионального хореографического образования является важной частью подготовки студентов на пути становления успешными хореографами.

Предоставляя комплексный набор навыков, учащиеся смогут развить сильные технические способности, понять элементы теории музыки и чувствовать себя комфортно в среде сотрудничества между хореографом и музыкальным сопроводителем (концертмейстером).

Интеграция музыкального образования в систему профессионального хореографического образования является важной частью художественного развития. Музыка является фундаментальной частью любого танцевального представления, принося в произведение эмоциональную и художественную глубину. Чтобы танцоры могли выступать эффективно и выразительно, они должны понимать и овладевать основными принципами музыки, такими как ритм, мелодия и гармония.

В программах профессионального обучения танцам музыка и хореография часто преподаются отдельно. Уроки танцев в первую очередь сосредоточены на обучении методам, а уроки музыки сосредоточены на развитии технических и теоретических знаний о музыке. Интегрируя музыкальное образование в систему профессионального хореографического образования, студенты получают более разностороннее образование и большее понимание взаимосвязи музыки и танца.

Музыкальное образование в системе профессионального хореографического образования позволяет не только понять музыкальность произведения, но и создать новую хореографию, более выразительную. Музыкальные классы могут научить танцоров интерпретировать музыку и создавать движения, соответствующие настроению и структуре произведения. Понимая взаимосвязь между музыкой и танцем, танцоры могут создавать более инновационные, творческие и увлекательные произведения.

Включение музыкального образования в систему профессионального хореографического образования позволяет развивать у хореографов способность к импровизации. Этот навык необходим, чтобы быстро реагировать на музыку и создавать спонтанную хореографию. Кроме того, музыкальные занятия позволяют хореографам изучать различные музыкальные жанры и развивать способность интерпретировать любой тип ритма.

Многоуровневый курс музыкального образования подчинён поочередному заключению вопросов обучения: от первоначального ознакомления, исследования закономерностей музыкального искусства - к дальнейшему совершенствованию профессиональных навыков, обогащению представлений о музыке, углублению музыкально-теоретических знаний и пониманию естества хореографического искусства.

Использованная литература

1. Абдоков Ю.Б. Музыкальная поэтика хореографии. Пластическая интерпретация музыки в хореографическом искусстве, ГИТИС, 2009.
2. Логунова Е.М. Музыкальное воспитание в структуре хореографического образования Вестник МГУКИ, 2012.
3. Захаров, Р. В. Записки балетмейстера / Р.В. Захаров. - М.: Искусство, 1976.

INTELLEKTUAL MULK HUQUQ MASALASI

Sharifjon Shokiraliyevich Xudoyberganov
Elyorjon Shavkatovich Oripov
Qo‘qon davlat pedagogika instituti

Annotatsiya: Bozor munosabatlari sharoitida mulkiy huquqlar mazmunining o‘zgaradi, mulk obyektlari doirasining kengayishi mamalakat iqtisodiy barqarorligi erishish imkon beradi. Bu sohada yangi zamonaviy yondashuvlar paydo bo‘ladi. Huquqiy asoslari yaratiladi. Yangicha huquqiy ong va huquqiy tafakkurga ehtiyoj seziladi. Mazkur maqolada intellektual mulk tushunchasi, mazmun-mohiyati, amaliy ahamiyati, jamiyat iqtisodiy rivojlanishidagi o‘rni haqida fikr yuritiladi.

Kalit so‘zlar: iqtisodiy tizim, huquqiy, mulkchilik shakllari, mulkchilik munosabatlari, davlat, tasarruf, xususiy mulk, mulkdor, ob‘ekt, intellektual mulk huquqi

INTELLECTUAL PROPERTY LAW ISSUE

Sharifjon Shokiraliyevich Khudoyberganov
Elyorjon Shavkatovich Oripov
Kokand State Pedagogical Institute

Abstract: In the conditions of market relations, the content of property rights changes, the expansion of the range of property objects makes it possible to achieve economic stability of the country. New modern approaches appear in this field. Legal basis will be created. There is a need for a new legal consciousness and legal thinking. This article discusses the concept of intellectual property, its essence, practical importance, and its role in the economic development of society.

Keywords: economic system, legal, ownership forms, ownership relations, state, disposal, private property, owner, object, intellectual property right

Mamalakat iqtisodiy tizimi tubdan takomillashib uning huquqiy asoslari isloh qilinishi jarayonida mulkchilik shakllari va mulkchilik munosabatlarning mazmun-mohiyati o‘zgardi. Mulkni davlat tasarrufidan chiqarilishi xususiy mulk va mulkdorlar sinfining shakllanishiga olib keldi. Jumladan, mulkiy huquqlar mazmunining o‘zgarishi, mulk ob‘ektlari doirasining kengayishiga imkon yaratdi. Natijada mulkiy huquqlar majmuida yangi bir tizim - intellektual mulk huquqi institutini shakllanishiga ehtiyoj sezildi va uning huquqiy asoslari yaratildi.

Xususan bosh qomusimizda, "Har kimga ilmiy va texnikaviy ijod erkinligi, madaniyat yutuqlaridan foydalanish kafolatlangan hamda davlat jamiyatning madaniy, ilmiy va texnikaviy rivojlanishiga xizmat qiladi" deyilgan.[1.14 b.] Bugungi kunda bu huquqiy tizim, O'zbekiston Respublikasi Oliy Majlisi tomonidan ishlab chiqilgan va qabul qilingan qonun hujjatlari hamda boshqa normativ hujjatlar hamda O'zbekiston Respublikasi a'zo bo'lgan va bevosita ishtirok etuvchi tashkilotlar tomonidan qabul qilingan shartnomalar asosida tartibga solinib kelinmoqda.

Xozirgi kunda respublikamizning yetakchi huquqshunos olimlari tomonidan intellektual mulk huquqi tushunchasini keng halq ommasiga yetkazish, uning mazmun-mohiyati va ahamiyatini ochib berishga salmoqli hissalarini qo'shib kelmoqdalar. Bunday olimlar qatoriga malakali huquqshunoslar, B.Toshev, O.Oqyulov, I.Zokirov, И.Пустамбеков, N.Raxmonqulova, A.Ramatov va boshqalar kiritish mumkin.

Manbalarda, takidlanishicha, "Intellekt" so'zi lotincha aql ma'nosini bildiradi. Intellektual mulk esa aynan inson aqliy faoliyati natijasida yuzaga keladigan ijod mahsuli hisoblanadi. Shuningdek, intellektual mulk huquqi ham sof moddiy mulk huquqidan farqli ravishda jamiyatning iqtisodiy, hamda ma'naviy turmushida muhim ahamiyat kasb etadi.

Professor I.B.Zokirovning Fuqarolik huquqi asarida [2.13.] "Intellektual faoliyat ijodiy faoliyat hisoblanib, bu kundalik hollarda aqliy mehnat kishilari, yozuvchilar, shoirlar, oimlar, rassomlar, injinerlar, tehnologlar va boshqalarning faoliyati mahsulidir" deyiladi. Bu natijalar o'zining yangiligi, yoki o'ziga hosligi (original), takrorlanmas (unikal) belgilariga ega bo'ladi. Ma'lumki, insonning intellektual faoliyat natijalari, ularni yaratilish jarayoni va o'z hususiyati jihatidan odatdagi foydalanib kelinayotgan ashyolardan farq qiladi. Shuning uchun ham ular fuqarolik huquqiy munosabatlarida o'ziga hos mulk ob'ekti sifatida huquqiy muhofaza talab etadi. Huquqiy normalarda bu ob'ektlarning ifodalanishi nazariya, g'oya, nomoddiy ko'rinishda qayt qilinsada, kishilar tomonidan ob'ektiv mavjudligi anglanadi. Shuning uchun ham ob'ektiv shaklda ifodalanigan g'oya, bilim moddiy eltuvchida, moddiy ifodada, masalan: chizma, maket, apparat, qurilmada mujassamlashgan bo'lishi mumkin. Biroq bunda g'oya birlamchi, moddiy asos esa ikkilamcni vazifani bajaradi. Bundan kelib chiqadiki, g'oya, nazariya shaklidagi intellektual mulk ob'ektlariga nisbatan odatdagi moddiy ashyolarga nisbatan egalik qilinganidek, qoidalar qo'llanilavermaydi. Intellektual mulk ob'ekti fuqarolik huquqining muhim institutini tashkil qiladi.

O'zbekiston Respublikasi Fuqarolik Kodeksining 1031 moddasidan -1111 moddasigacha belgilangan normalarda intellektual mulk va va uning huquqiy maqomi belgilab qo'yilgan.[3.76.]

Ushbu qonunning 1031-moddasiga ko'ra, intellektual faoliyat natijalariga quyidagilar kiradi:

1. Intellektual faoliyat natijalari:

- fan, adabiyot, san'at asarlari, eshittirish va ko'rsatuv;
- tashkilotchilarining ijodlari, fonogrammalar va eshittirishlar, ko'rsatuvlar;
- elektron hisoblash mashinalari uchun dasturlar va ma'lumot bazalari;
- integral mikrosxemalar topologiyalari, ixtirolar, foydali modellar;
- sanoat namunalari;
- seleksiya yutuqlari;
- oshkor etilmaganahborot, shu jumladan tijorat sirlari;

2. Fuqarolik muomalasi ishtirokchilarining tovarlar, xizmatlarni xususiy alomatlarini aks ettiruvchi vositalari:

- firma nomi;
- tovar belgilari;
- tovar ishlab chiqariladigan joy nomi;

Yuqorida ko'rsatilgan mulk obyektlarini ximoyalash jarayonida quyidagi tushunchalarni bilib olish zarur deb o'ylaymiz. Aytib o'tilganidek, intellektual mulk ob'ektlari ustivorlikda g'oya, bilim, axborot shaklida namoyon bo'ladi. Bu ob'ektlardan shahs va jamiyat iqtisodiy manfaatdorligi yo'lida bir vaqtning o'zida cheksiz kishilar foydalanishlari mumkin. Shuning uchun ham, ularga mulk huquqining bemuddatligi xaqidagi qoida qo'llanilmaydi.[3..468.] Balki, amal qilish muddati, uni ijtimoiy mulkka aylanib ketish davrigacha qoida tariqasida belgilab qo'yiladi.

Belgilangan muddat o'tishi bilan, intellektual mulk egasining mulkka bo'lgan huquqlari bekor qilinadi. Natijada, asar ijtimoiy mulkka aylanadi. Masalan "Mualliflik huquqi va turdosh huquqlar to'g'risida"gi qonunning 38-moddasiga ko'ra mualliflik huquqi muallifning (hammuallifning) butun xayoti davomida va u vafot etgach, keying yilning 1-yanvaridan boshlab 50 yil davomida amal qiladi. Ushbu qoida boshqa intellektual mulk turlariga ham o'z huzusiyatidan kelib chiqib qo'llaniladi.

Xulosa o'rnida shuni aytish mumkinki, bugungi kunda intellektual mulk ob'ektlarining huquqiy maqomi, mulk ob'ektlariga nisbatan qonuniy egalarining vakolatlari hajmi va mazmuni qonunchilikda kengayib, mustahkamlanib bormoqda. Buning yaqqol misoli sifatida yangilanayotgan konstitutsiyaviy normalar qatorida intellektual mulk qonun bilan muhofaza qilinishi kafolatlab qo'yilmoqda. Shuning uchun ham, mavjud qonun me'yorlari mazmun-mohiyatini teran anglab yetish zarur ahamiyatga egadir.

Foydalanilgan adabiyotlar

1. O‘zbekiston Respublikasi Konstitutsiyasi. - T.: 2022. -b.. 14
2. Zokirov. I.B. Fuqarolik huquqi.-T.: 1996.-b
3. O‘zbekiston Respublikasi Fuqarolik kodeksi. - T.:14.07.2022-b. 468
4. O‘zbekiston Respublikasi “Mualliflik huquqi va turdosh huquqlar to‘g‘risida”gi qonun // 2006-yil 20-iyul

ИСТОРИЯ ОТКРЫТИЯ, ВИДЫ, ЭПИДЕМИОЛОГИЯ КОРОНАВИРУСА

Гульчехра Сатторовна Кабилова

Самаркандский государственный архитектурно-строительный университет

Аннотация: Коронавирус с нами уже два с половиной года, однако его происхождение по-прежнему неизвестно. Большинство исследователей полагают, что вирус эволюционировал естественным путем, годами путешествуя от одного хозяина к другому. В данной статье рассматриваются история открытия, виды, эпидемиология Коронавируса.

Ключевые слова: коронавирус, вирусы, SARS-CoV-2, ТОРС, инфекция, РНК (рибонуклеиновая кислота), бактерия, ОРВИ (острая респираторная вирусная инфекция)

HISTORY OF DISCOVERY, TYPES, EPIDEMIOLOGY OF CORONAVIRUS

Gulchekhra Sattorovna Kabilova

Samarkand State University of Architecture and Civil Engineering

Abstract: Coronavirus has been with us for two and a half years, but its origin is still unknown. Most researchers believe that the virus evolved naturally, traveling from one host to another over the years. This article discusses the history of discovery, types, epidemiology of Coronavirus.

Keywords: coronavirus, viruses, SARS-CoV-2, SARS, infection, RNA (ribonucleic acid), bacterium, SARS (acute respiratory viral infection)

Коронавирусы - это большое семейство вирусов, в которое входят вирусы, способные вызывать целый ряд заболеваний у людей - от распространенной простуды до тяжелого острого респираторного синдрома (ТОРС, "атипичная пневмония"), а также воспалительный процесс пищеварительного тракта.

На долю коронавирусной инфекции приходится от 4 до 20% случаев всех ОРВИ (острая респираторная вирусная инфекция).

Коронавирусы - это микробы сферической формы, содержащие одноцепочечную молекулу РНК (рибонуклеиновая кислота). Они имеют оболочку с редкими шипами или ворсинками, напоминающую корону при затмении солнца. Отсюда и название - коронавирус.

А теперь у нас возникает вопрос: Откуда появилось это вирус?

Возникшая на рубеже 2019-2020 гг. сначала в г.Ухань (китайской провинции Хубэй) и распространившаяся затем во многие страны мира

эпидемия COVID-19 (Coronavirus disease 2019), этиологически свя-занная с вирусом тяжелого острого респираторного синдрома 2 типа (SARS-CoV-2 - Severe acute respiratory syndrome 2), породила новую волну интереса к коронавирусам. Первые коронавирусы - представители семейства Coronaviridae из отряда Nidovirales - были открыты еще в первой половине прошлого века. Первый коронавирус человека, HCoV-B814, был изолирован в 1965 г. и к настоящему времени не сохранился в ви-русологических коллекциях. За прошедшее время произошло многократное наслоение устаревших назва-ний. К началу XXI в. коронавирусы представляли серьезную ветеринарную проблему, однако считалось, что эпидемические коронавирусы не относятся к числу особо опасных. Научному сообществу пришлось пересматривать эти представления сначала в 2002 г., когда вирус тяжелого острого респираторного син-дрома (SARS-CoV - Severe acute respiratory syndrome-related coronavirus) проник в популяцию людей из по-пуляции летучих мышей в Юго-Восточной Азии, а потом в 2012 г., когда были открыты природные очаги вируса Ближневосточного респираторного синдрома (MERS-CoV - Middle East respiratory syndrome-related coronavirus) на территории Аравийского полуострова. В результате активизации интереса к коронавирусам, в первые два десятилетия XXI в. было открыто большое количество новых представителей Coronaviridae, что потребовало нескольких ревизий таксономической структуры этого семейства. Настоящий обзор посвящен истории изучения коронавирусов и системе их современной классификации, которая сложилась на начало 2020 г. в соответствии с последними рекомендациями Международного Комитета по таксономии вирусов.

История изучения коронавирусов началась в 1931 г., когда американские ветеринары A.F.Schalk и M.C.Hawn описали «новое респираторное заболевание» у цыплят [10], в русскоязычной литературе получившее на-звание «инфекционный бронхит кур» [3, 5]. Этиологический агент этого заболевания, ранее называвшийся вирус инфекционного брон-хита (IBV - Infectious bronchitis virus), в настоя-щее время носит название коронавирус птиц (ACoV - Avian coronavirus) (Gammacoronavirus, Igacovirus) и включает в себя прежде самостоя-тельные коронавирус индеек 3 (TCoV - Turkey coronavirus) [6] и коронавирус фазанов (PhCoV - Pheasant coronavirus) [6] (табл. 1). В СССР инфекционный бронхит кур был впервые идентифицирован в 1946 г. у цыплят, выведенных из импортированных яиц [5]. Природным резервуаром ACoV, по-видимому, являются азиатские представители семейства фазановых (Galliformes: Phasianidae) [9]. ACoV повсеместно распространен в популяци-ях домашних птиц, главным образом кур (*Gallus gallus domesticus*) и индеек (*Meleagris gallopavo*), является высококонтагиозным и наносит се-рьезный экономический

ущерб сельскому хо-зяйству, поражая респираторный тракт, почки и репродуктивную систему инфицированных птиц, вызывая снижение привеса и яйцено-скости взрослых особей, а также летальные (5-25%, в некоторых случаях - до 60-90%) эпи-зоотии у цыплят первого месяца жизни [3, 5].

В 1946 г. американские исследователи L.P. Doyle и L.M. Hutchings описали вирус трансмиссивного гастроэнтерита свиней (TGEV - Transmissible gastroenteritis virus) [4], который широко распространен во всем мире, протекает в форме тяжелого катарально-геморрагического гастроэнтерита, профузной диареи, рвоты и характеризуется высокой летальностью (до 100%) среди поросят в возрасте до двух недель [3, 4]. В 1986 г. на территории Бельгии был впервые описан родственный респираторный коронавирус свиней (PRCV - Porcine respiratory coronavirus) [5], который в отличие от TGEV поражает главным образом респираторный тракт - от верхних его отделов до легких [3,5]. Было установлено, что PRCV не является не только самостоятельным вирусом, но даже отдельным генотипом - этот вирусный вариант идентичен TGEV и представляет собой его патотип, отличающийся делецией 227 аминокислотных остатков в N-концевой части S-белка [8], участвующего во взаимо-действии вириона с поверхностными рецепто-рами клеток-мишеней. Представители семей-ства псовых (Carnivora: Canidae) способны заражаться TGEV и порядка 2 недель выделять вирус с фекалиями [7]. Однако в 1974 г. у собак был описан собственный коронавирус, вызывающий поражение кишечника [2].

Позже этот вирус тоже разделили на два патотипа, имеющие различия в аминокислотной последовательности S-гена: менее патогенный коронавируса собак 1-го типа (CCoV-1 - Canine coronavirus 1) и близкий к TGEV более патогенный CCoV-2 [3]. Аналогичная ситуация с разделением на пато-типы в результате различий в структуре S-гена возникла и у коронавирусов кошачьих (Carnivora: Felidae): менее летальный коронавирус энтерита кошек (FECV - Feline enteritis coronavirus) ши-роко распространен среди диких и домашних животных, вызванная им болезнь протекает относительно легко и может хронизироваться [4], а вирус инфекционного перитонита кошек (FIPV - Feline infectious peritonitis virus) встре-чается реже, но способен вызывать системное летальное заболевание [9]. В настоящее время, CCoV-1, CCoV-2, FECV, FIPV, PRCV и TGEV рассматриваются как подвиды альфакоронави-руса 1-го типа (AlphaCoV-1 - Alphacoronavirus 1) 4 (Alphacoronavirus, Tegacovirus). Вместе с тем респираторный коронавирус собак (CRCoV - Canine respiratory coronavirus) оказался штаммом коро-навируса крупного рогатого скота (BetaCoV-1) с видоизмененным S-белком [71], а пантропный коронавирус собак

(PanCCoV - Pantropic canine coronavirus) - штаммом CCoV-2 (AlphaCoV-1) с единственной характерной заменой в спайковом белке S: D125N [40].

Таким образом, в начале второго десятилетия XXI в. таксономическая структура рода *Coronavirus* оказалась настолько мозаичной, что потребовалось повышение ранга таксонов, и в IX Таксономическом каталоге ICTV (2011 г.) [124] род *Coronavirus* перешел в статус подсемейства *Coronavirinae*. Поскольку нумерацию групп часто заменяли символьными обозначениями a, b, g, то первые четыре буквы древнегреческого алфавита и положили в основу названий четырех новых родов: группа 1® *Alphacoronavirus*, группа 2® *Betacoronavirus*, подгруппы 3a и 3b® *Gammacoronavirus*, подгруппа 3c® *Deltacoronavirus*.

В августе 2018 г. таксономическая структура *Coronaviridae* подверглась очередной серьезной ревизии. Во-первых, было введено понятие подрода 35. В основу выделения подродов положены пороговые значения патристических дистанций на филогенетическом дереве, построенном методом наибольшего правдоподобия после множественного выравнивания полно-размерных геномов всех известных представителей семейства. В настоящее время этот порог для подрода принят равным 0,186, для рода - 0,789, для подсемейства - 1,583 (может постепенно меняться в зависимости от расширения множества известных коронавирусов) [1]. Во-вторых, исследуя транскрипты раскрашенных карликовых квакш (*Microhyla fissipes*) 36, К. Bukhari с соавт. (2018) с помощью методов метагеномного анализа описали новый коронавирус, получивший название летовирус уз-коротых квакш 1-го типа (MLeV-1 - *Microhyla letovirus 1*) 37 (*Alphaletovirus*, *Milecovirus*). Этот вирус, будучи генетически дистантен по отношению ко всем представителям *Orthocoronavirinae*, был выделен ICTV в отдельное подсемейство *Letovirinae*. Появление среди коронавирусов ин-фекционных агентов земноводных (*Amphibia*), с одной стороны, нарушает экологическую целостность этого семейства, лишь недавно об-ретенную после исключения из него подсемейства *Torovirinae*, содержавшего вирусы рыб 38 [3] и имеющего теперь ранг самостоятельного семейства *Tobaniviridae*. С другой стороны, появляется надежда обнаружить в результате расширения спектра потенциальных хозяев следы более древней эволюции коронавирусов.

Учитывая обнаружение коронавирусов земноводных и гораздо большую близость птиц (одних из основных хозяев коронавирусов) к пресмыкающимся, нежели к амфибиям, мож-но предполагать существование вирусов этого семейства, поражающих и рептилий (вероятнее всего - в составе отдельного подсемейства).

Подсемейство Orthocoronavirinae тесно связано с крылатыми животными, которые являются природными резервуарами для этих вирусов: рукокрылые - для Alphacoronavirus и Betacoronavirus, птицы - для Deltacoronavirus и Gammacoronavirus. Наличие специализированных к млекопитающим подродов является результатом расширения коронавирусами спектра их потенциальных хозяев вследствие высокой экологической пластичности. И здесь на первый план выходит эпидемический (и пандемический) потенциал коронавирусов. Особо опасные для человека коронавирусы входят в состав двух бетакоронавирусных под-родов: Sarbecovirus (SARS-CoV и SARS-CoV-2) и Merbecovirus (MERS-CoV). Понятно, что вирусы рукокрылых уже адаптированы к клеткам млекопитающих, и им проще проникать в популяции людей, однако и коронавирусы птиц не стоит исключать из контекстного анализа: их рецепторная специфичность к $\alpha 2\text{с}-3\text{с}$ -сиалозидам подобна таковой у вирусов гриппа А птиц и некоторых вариантов эпидемических штаммов, способных поражать нижние отделы респираторного тракта человека [10]. Принимая во внимание миграционные способности рукокрылых и особенно птиц, следует не только включить коронавирусы в мониторинговые программы, но и существенно расширить масштаб и глубину эколого-вирусологического мониторинга [1, 3] с привлечением профильных научных советов Российской академии наук, проводящих комплексное изучение биологического разнообразия.

Резервуаром инфекции предположительно являются летучие мыши - в их организме вирусы активно размножаются, однако сами рукокрылые ничем не болеют (они лишь передают инфекцию другим животным, что постоянно происходит в природе). Еще одной теорией происхождения коронавируса SARS-CoV-2 является утечка из лаборатории в Ухане, которая расположена недалеко от рынка где впервые обнаружили инфекцию. В научном сообществе версия о сбежавшем вирусе популярностью не пользуется, но ее, безусловно, стоит изучить подробнее. Как пишут авторы нового доклада, опубликованного в журнале The Lancet, за биологическими исследованиями во всем мире необходимо наблюдать во избежание возможных утечек. И это действительно важно, ведь рано или поздно мы столкнемся с новыми вирусами и бактериями, а врага, как говорится, лучше знать в лицо.

О том, что летучие мыши распространяют вирусные заболевания известно давно. Эти небольшие зверьки уже «подарили» миру бешенство, лихорадку Эбола и лихорадку Маргбурга, так что повышенный интерес к ним абсолютно оправдан. К тому же большинство известных болезней передаются человеку от диких животных. Так, близкие родственники ковида вирусы SARS и MERS попали в человеческую популяцию с помощью промежуточных хозяев.

Промежуточным хозяином исследователи называют организм, внутри которого содержится вирус. По этому принципу живут большинство известных науке паразитов. Так, грибы рода кордицепс управляют поведением насекомых чтобы добраться до птиц (своих естественных хозяев), а микроскопический паразит *Toxoplasma gondii* изменяет реакцию крыс на запах кошачьей мочи - вместо того, чтобы испугаться и убежать, зараженные грызуны отправляются напрямиком в лапы к хищнику.

Среди причин распространения зоонозов ученые выделяют стремительное изменение климата и урбанизацию - вырубка лесов и расширение сельскохозяйственных угодий отнимает у животных их естественную среду обитания, заставляя все чаще контактировать с людьми. И летучие мыши - не исключение.

Пока среди ученых и политиков кипят страсти о происхождении нового коронавируса, болезнь ежедневно уносит тысячи жизней по всему миру и не собирается отступать. Недавно на сервере препринтов bioRxiv вышло исследование, результаты которого предсказывают будущие вспышки COVID-19 в результате продолжающихся мутаций патогена. Дело в том, что вирусы с воздушно-капельной передачей как правило быстро меняются, а скорость передачи инфекции постоянно растет.

Отслеживая изменения в вирусных белках и наблюдая за различными мутациями, ученые обеспокоены их скоростью и количеством. Результаты работы показали, что наряду с шиповидным белком, белки оболочки и мембраны SARS-CoV-2 претерпели серьезные изменения. Такое поведение патогена можно объяснить вирусной адаптацией, которая происходит в том числе благодаря вакцинации.

Подводя итоги, Так или иначе, пандемия вряд ли закончится в обозримом будущем. Ситуацию усугубляют климатические изменения, способствуя возвращений давно забытых болезней включая холеру, полиомиелит, корь и даже новую разновидность оспы (оспа обезьян). Так что нам с вами остается наблюдать за происходящим, соблюдая необходимые меры предосторожности, включая вакцинацию против COVID-19 (лучшего средства борьбы с инфекциями человечество пока не придумало).

Использованная литература

1. Львов Д.К., Дерябин П.Г., Аристова В.А., Бутенко А.М., Галкина И.В., Громашевский В.Л., Давыдова А.А., Колобухина Л.В., Львов С.Д., Щелканов М.Ю. Атлас распространения возбудителей природноочаговых вирусных инфекций на территории Российской Федерации. М.: Изд-во МЗ РФ, 2001. 192 с. [Lvov D.K., Deryabin P.G., Aristova V.A., Butenko A.M., Galkina I.V.,

Gromashevsky V.L., Davydova A.A., Kolobukhina L.V., Lvov S.D., Shchelkanov M.Yu. Atlas of dis-tribution of natural foci virus infections on the territory of Russian Federation. Moscow: Publishing House of the Ministry of Public Health of Russian Federation, 2001. 192 p. (In Russ.)]

2. Медицинская вирусология. Под ред. Д.К. Львова. М.: МИА, 2008. 656 с. [Medical virology. Ed. Lvov D.K. Moscow: Medical Information Agency, 2008. 656 p. (In Russ.)]

3. Руководство по вирусологии. Вирусы и вирусные инфекции человека и животных. Под ред. Д.К. Львова. М.: МИА, 2013. 1200 с. [Handbook of virology. Viruses and viral infections of humans and animals. Ed. Lvov D.K. Moscow: Medical Information Agency, 2013. 1200 p. (In Russ.)]

4. Пульмонология. Национальное руководство. Под ред. А.Г. Чучалина. М.: ГЭОТАР-Медиа, 2016. 800 с. [Pulmonology. National guide. Ed. A.G. Chuchalin. Moscow: GEOTAR-Media, 2016. 800 p. (In Russ.)]

5. Сопиков П.М. Болезни птиц. М.-Л.: Сельхозгиз, 1953. 288 с. [Sopikov P.M. Avian diseases. Moscow-Leningrad: Selkhozgiz, 1953. 288 p. (In Russ.)]

6. Чучалин А.Г. Тяжелый острый респираторный синдром // Архив патологии. 2004. № 3. С. 5-11. [Chuchalin A.G. Severe acute respiratory syndrome. Arkhiv patologii = Archive of Pathology, 2004, no. 3, pp. 5-11. (In Russ.)]

7. Щелканов М.Ю., Ананьев В.Ю., Кузнецов В.В., Шуматов В.Б. Ближневосточный респираторный синдром: когда вспыхнет тлеющий очаг? // Тихоокеанский медицинский журнал. 2015. № 2. С. 94-98. [Shchelkanov M.Yu., Ananiev V.Yu., Kuznetsov V.V., Shumatov V.B. Middle East respiratory syndrome: when will smouldering focus outbreak? Tikhookeanskiy meditsin-skiy zhurnal = Pacific Medical Journal, 2015, no. 2, pp. 94-98. (In Russ.)]

8. Щелканов М.Ю., Ананьев В.Ю., Кузнецов В.В., Шуматов В.Б. Эпидемическая вспышка Ближневосточного респираторного синдрома в Республике Корея (май-июль 2015 г.): причины, динамика, выводы // Тихоокеанский медицинский журнал. 2015. № 3. С. 25-29. [Shchelkanov M.Yu., Ananiev V.Yu., Kuznetsov V.V., Shumatov V.B. Epidemic outbreak of Middle East respiratory syndrome in the Republic of Korea (May-July, 2015): reasons, dynamics, conclusions. Tikhookeanskiy meditsinskiy zhurnal = Pacific Medical Journal, 2015, no. 3, pp. 25-29. (In Russ.)]

9. Щелканов М.Ю., Галкина И.В., Ананьев В.Ю., Самарский С.С., Лиенхо С.Ю., Дедков В.Г., Сафонова М.В., Орехов В.Е., Щелканов Е.М., Алексеев А.Ю., Шестопалов А.М., Питрук Д.Л., Серков В.М. Экологическая обстановка на о. Тюлений в акватории Охотского моря (2015 г.): популяционные взаимодействия между ластоногими, птицами, иксодовыми клещами и вирусами // Юг России: экология, развитие. 2017. Т. 12, № 1. С. 30-43.

[Shchelkanov M.Yu., Galkina I.V., Ananiev V.Yu., Samarsky S.S., Lienho S.Yu., Dedkov V.G., Safonova M.V., Orekhov V.E., Shchelkanov E.M., Alekseev A.Yu., Shestopalov A.M., Pitruk D.L., Serkov V.M. Ecological situation on the Tyuleniy Island in the Okhotsk Sea (2015): population interactions between pinnipeds, birds, Ixodidae ticks and viruses. *Yug Rossii: ekologiya, razvitie = South of Russia: Ecology, Development*, 2017, vol. 12, no. 1, pp. 30-43. doi: 10.18470/1992-1098-2017-1-30-43 (In Russ.)]

10. Щелканов М.Ю., Колобухина Л.В., Львов Д.К. Грипп: история, клиника, патогенез // *Лечащий врач*. 2011. № 10. С. 33-38. [Shchelkanov M.Yu., Kolobukhina L.V., Lvov D.K. Influenza: history, clinics, pathogenesis. *Lechashchiy vrach = The Attending Physician*, 2011, no. 10, pp. 33-38. (In Russ.)]

11. *Russian Journal of Infection and Immunity = Infektsiya i immunitet* 2020, vol. 10, no. 2, pp. 221-246 2020, Т. 10, № 2, с. 221-246

ЎЗБЕКИСТОНДА ТАЪЛИМ СИФАТИ-ТЕАТР ИЖОДИЙ ФАОЛИЯТИНИ ҲАЛ ҚИЛУВЧИ КУЧ

Марям Хамидовна Ашурова

Ўзбекистон давлат санъат ва маданият институти

Аннотация: Мазкур мақолада таълим тизимини ислоҳ қилиш борасида кўғирчоқ театр мутахассисларни ҳар томонлама етук, юқори маданиятли ўз касбини моҳир устаси ва билимдони қилиб тарбиялаш борасидаги илғор усуллар. Профессional давлат кўғирчоқ театрларнинг ижодий инновацион иш фаолиятидаги янги усулларни жорий қилиш. Ёш томошабинларни ҳар томонлама тарбиялашда кўғирчоқ театрларининг ўрни ва аҳамияти тўғрисида сўз боради.

Калит сўзлар: театр, сахна, пьеса, кўғирчоқ, режиссёр, актёр, рассом, сахна нутқи, образ, спектакль, инноватция, санъат, профессионал

QUALITY OF EDUCATION IN UZBEKISTAN-THE DETERMINING FORCE OF CREATIVE ACTIVITY OF THEATER

Maryam Khamidovna Ashurova

Uzbekistan State Institute of Art and Culture

Abstract: In this article, the reform of the educational system is about the advanced methods of educating theater specialists as mature, highly cultured masters and experts in their profession. Introducing concrete methods in the creative and innovative work of professional state puppet theatres. The role and importance of the puppet theater in the comprehensive education of the young audience is discussed.

Keywords: theater, stage, performance, puppet, director, actor, artist, stage speech, image, innovation, art, professional

Мамлакатимизда таълим тизимини ҳар томонлама ислоҳ қилиш борасида кенг кўламли ишлар олиб борилмоқда. Бу йўналишдаги энг устивор омил, ҳар томонлама етук, юқори маданиятли ўз касбини моҳир устаси ва билимдони бўлган мутахассисларни тарбиялашдек ўта маъсулиятли иш бугунги кун талабидир. Давр талабига жавоб берадиган, санъат ва маданият соҳасидаги мутахассисларни тарбиялаб, вояга етказиш, уларни юртимизда санъат ва маданият соҳасини ривожлантириш борасидаги ишлар олий санъат ўқув юртининг зиммасидадир. Бугунги кунда давлатимиз томонидан кўғирчоқ театр

санъатига берилган этибор, бу санъатни равнақ топиши ва жaxon кўғирчоқ театрлар орасида ўз нуфузига эга эканлигини таъмиляти.

1974 йил “Кўғирчоқ театри санъати” кафедраси ташкил топган. Кафедра ташкил қилингандан буён кафедрани бошқарган истидодли профессор-ўқитувчилар Ўзбекистон республикасида хизмат кўрсатган артист, профессор В.С.Иогельсон, кафедра доцентлари М.Саидова ва Н.Крилова, Ўзбекистон республикасида хизмат ёшлар мураббийси, профессор М.Ашурова, Ўзбекистон республикасида хизмат кўрсатган маданият ходими, доцент Ш.Хайитбоев, Ўзбекистон республикасида хизмат кўрсатган артистлар Ш.Юсупов ва Ф.Хўжаевлар ҳамда доцентлар Д.Абдуллаев ва А.Абдухалиловлар. Ҳозирги кунда кафедрани бошқариб келаётган катта ўқитувчи Лола Усмоновадир. Ўзбекистон давлат санъат ва маданият институтининг “Кўғирчоқ театр санъати” бўлимида таълим олаётган кўғирчоқ театр режиссёр ва актёрлар, кўғирчоқ яшаш технологлари, кўғирчоқ ишлаб чиқариш технологлари мутахассислик соҳалар бўйича ўз касбини тўлиқ профессионал даражада эгаллаши учун, институтда профессор-ўқитувчи кадирлар етарли билим беришга эгадирлар. Ҳозирги кунда кафедра профессор-ўқитувчилари республика кўғирчоқ театрларида устоз шогирд анъаналарини узмаган ҳолда театр актёр ва режиссёрлари билан мунтазам равишда маҳорат дарсларини олиб борадилар. Шу билан биргаликда Республика кўғирчоқ театрларида спектакль сахналаштиришади. Бу спектаклар Республика ва ҳолқаро кўрик вестивал анжуманларида нуфузли ўринларни эгалаб келмоқдалар. Мисол учун кафедранинг дотсенти Ўзбекистонда хизмат курсатган артист Фатхулла Хўджаев Тожикистонинг Душанбе шаҳридаги Лўхтак театрида Д.Юлдашевнинг “Қувноқ томоша” Хўжанд театрида сахналаштирган “Зумрад ав Қиммат” спектакли биринчи ўрини эгалаган. М.Ашуровнинг Андижон вилоят театрида сахналаштирган “Шох Лайлак” спектакли Республика кўғирчоқ театрларининг ўн учинчи кўрик фестивалида иккинчи ўрини эгалади. (2022-й)

Бўлажак кўғирчоқ театр санъатининг мутахассислари ўз касбининг профессионал даражаси ва унинг моҳиятини чуқур ҳар томонлама назарий ҳамда амалий жиҳатларини пухта ўрганиб ўзлаштиришади. Таълим-тарбиянинг яна энг муҳим томонларидан бири бўлажак мутахассислар касб фанлари билан бир қаторда турдош фанлар сахна нутқи, кўшиқчилик, рақс, пластика, қиличбозлик, сахна жанги ва бошқа фан сирларини ўзлаштиришади ҳамда ижодий ишларида бу мутахассисликларидан тўла фойдаланишади. Шу билан бир қаторда кўғирчоқ театр санъати кафедрасини профессор-ўқитувчилари биргина Республика кўғирчоқ театрларига мутахассис етиштирибгина қолмай, балки институт учун ҳам педагог кадрлар етиштиришади. Бу албатта бўлимида таълим олиб келаётган магистир ва мустақил тадқиқотчи мутахассисларидир. “Кўғирчоқ театри санъати бўлимида таълим олиб келаётган сиртки бўлим

режисёр ва актёр курс талабалари вилоят кўғир театрларининг ёш актёр ва режиссёр кадрлардан иборат. Бу йўналиш вакиллари келажакда кўғирчоқ театри учун профессионал мутахассислар сафини кенгайтириб боради. Шунингдек театрларнинг ижодий профессионал йўналишини белгилаб беради.

Ўзбекистон президенти Шавкат Мирзиёев томонидан болалар театри яъни кўғирчоқ театрларига жуда катта этибор қаратимоқди. Бунинг натижасида театрларимиз янги қурилган замонавий техник база билан жиҳозланган театр биноларга кўчиб ўтишди. Булар Андижон, Жиззах, Фаргона ва бошқа вилоят кўғирчоқ театрларидир. Келажакда юртимиздаги бошқа театрлар ҳам янги техник-база билан жиҳозланган биноларига эга бўлишади. Бу албатта нур - устига аъло нур. Ҳозирги кунда республикамизда 10 та профессионал давлат кўғирчоқ театрлари ёш томошабинларга хизмат қилиб келмоқда. Президентимиз Шавкат Мирзиёевнинг "6000-қарори асосида янги тўрта профессионал кўғирчоқ театрларининг ташкил этилиши"¹ ва ҳозирги кунда уларнинг биносини қуриш ишлари бошланиб, яқун топаётганлигини ғурур билан маълум қилсак арзийди. Булар Наманган шаҳри, Навоий шаҳри, Тошкент вилояти, Сирдарё шаҳридаги кўғирчоқ театрлар.

Бугунги кунда кўғирчоқ театрларнинг ижодий иш фаолиятининг мақсад ва вазифаларини амалга ошириб бориш жараёнида маънавий меросимиз, кадриятларимиз, анъаналаримизни давом эттириш учун янги давр талаблари асосида бойитиб шакиллантириб бориш ва ривожлантириш, бу соҳадаги илғор услубларни замонавий миллий руҳ билан уйғунлаштирган ҳолда театр санъатига тадбиқ этиб боришимиз жоисдир.

Шу билан бирга кўғирчоқ театрларининг ижодий потенциалини инобатга олган ҳолда спектаклни маҳорат билан жонлантиришини таъминлайдиган барча шу соҳа мутахассисларининг кўғирчоқ театрларда мавжудлиги ва уларнинг ўз вазифаларини юқори даражада олиб борилишини таъминловчи оминлар керак. Булар энг аввало драматург, режиссёр, актёр, бастакор, рассом-сценограф, ҳайкалтарош, кўғирчоқ устаси, меҳанизатор, бутафор, декорация ва чироқ усталари каби мутахассислар ҳисобланади. Шунингдек, саҳналаштириш жараёни зарур даражада моддий, молиявий ва техник таъминлашни бажарилиши ҳам театрнинг ижодий потенциалини белгилайди. Театр санъати ҳақида гап кетганда улуғ маърифатпарвар Маҳмудхўжа Бехбудийнинг "Театр бу ибратхонадур" деган фикрини тасдиғи, ҳар қандай ёшдаги томошабин театрда унга кўрсатилган томошадан ибрат олиши, яъни маънавий ахлоқий мукаммаллашиш мақсадида келади. Бу фикр айниқса ёш авлодга томошалар кўрсатувчи замонавий кўғирчоқ театрлари учун аҳамиятли.

Бугунги кунда замонавий кўғирчоқ театри тақдирини, ундаги ижод йўлини белгилаб берадиган маънавий йўлбошчи, ҳамда ташкилотчи бу театр

режиссёридир. У театр иждокорларини бир мақсад сари йўналтирувчи, театр билимдони, сахна устаси бўлиши билан бир қаторда спектакль яратиш жараёнида драматург, рассом-сценограф, бастакор, кўғирчоқлар яшаш устаси ва актёрлар билан иждодий ҳамкорликда яратувчанлик хусусиятига эга бўлган шахс ҳисобланади. Демак, режиссёр яхлид сахна асарини, яъни спектаклни яратибгина қолмай, балки у санъат турларини турли йўналишларини билимдони бўлмоғи керак. Шу билан бирга у театр коллективининг бадиий ғоявий ишига раҳнамо раҳбардир. Немирович-Данченко режиссёрнинг учта хусусиятини келтириб шундай таъриф беради. “Режиссёр-ташвиқотчи, режиссёр-кўзгу, режиссёр-ташкilotчи,-”² деб айтган. Ҳозиги кунга келиб замонавий кўғирчоқ театр режиссёрларнинг мавқеи янада ошиб, бу касб эгаси барча санъат жамоаларининг иждодий ҳамда ғоявий раҳбари ҳисобланади. Бугунги кунда режиссёр-танлаш имконига эга, яъни иждодий груҳни шакиллантириб унга монанд репертур танлаш, режиссёр-педагог, психолог, ҳамда тушунтириб беручи, режиссёр-иждодий груҳнинг ғоявий-бадиий маҳоратини ошириб, эстетик дидини тарбиялаш ва уларни ҳамфикр жамоага айлантириш каби касбий хусиятларга эга бўлиши керак. Профиссионал театрда сахна юзини кўрган спектакллар театр имкониятидан эмас, балки замон талабига жавоб бериб, томошабинларни маънавий, маърифий ҳамда ғоявий дунёқарашини шакллантиришга катта ҳисса қўшмоғи лозим.

Кўғирчоқ театрининг иждодий механизмини режиссёр билан биргаликда театр рассоми ҳам бошқаради. Чунки кўғирчоқ театрида рассом образ яратиш жараёни “магазин пештахтасида турган кўғирчоқ” эмас, балки рассом ва кўғирчоқ устаси томонидан яратилган профессионал персанаж кўғирчоқ ҳисобланади. Профессор М.М.Королёв таъриф берганидек, бу яратилган кўғирчоқ “тасвирий санъат асари театр кўғирчоғи”³ дир. Демак, санъат арбоби Немирович Данченконинг “театр сахнасига гиламча ташлаб, иккита актёрнинг чиқишидан томоша бошланади”,-деган ибораси кўғирчоқ театрига тўғри келмас экан. Кўғирчоқ театр сахнасида ўнта гилам ёзсангиз-у, битта рассом-ҳайкалторош ва кўғирчоқ устаси томонидан яратилган “тасвирий санъат асари театр кўғирчоғи” бўлмас экан, театр томошаси тўғрисида ҳеч қандай гап бўлиши мумкин эмас. Спектакль яратиш жараёнида бу икки иждокор асар ғоясидан келиб чиққан ҳолда сахнада яхлит спектакль атмосферасини яратишга киришади. Рассом-сценограф томонидан ишланган декорация парда очилганда томошабинни спектакль кўришга тайёрлаб, уни асар муҳитига, замон, макон, ва вақт бирлигига олиб киради. Шунинг учун сценографларнинг иждоди асарни ғоясини кенг очиб беришга хизмат қилиши керак. Сценограф-ўз ишини устаси бўлиши учун тасвирий санъатнинг турлари бўлган графика, мўйқалам, ҳайкалтарошлик, муҳандис-конструктор, технолог, макет ва чироқ ёриткичлари

сахнада ишлаш механизмини ҳамда кўғирчоқ театрига хос бўлган, назарий ва амалий билимларни биргаликда ўзлаштириши даркор. Рассом-сценограф барча касблар ичида энг мураккаби ҳисобланади. Уни конструктор-яратувчи ёки тадқиқотчи билан таққослаш мумкин. Унинг яратувчанлик хусусиятига кўра сахнада юқори тоифали ишчига ҳам ўхшатилади. Чунки сахнада спектакль декорацияси ва кўғирчоқлар учун керак бўлган ижодий устахонадаги ишларга раҳбарлик қилиб, уларни ўз қўллари билан яратиш қобилиятига ҳам эга эканлиги ҳеч кимга сир эмас.

Спектакль моҳиятини очиш учун яратилган сахна декорациялари ва безаклари асарнинг мавзусига асосланиб тайёрланади. Шу билан бир қаторда муסיқа, шовқинлар, чироқ нурлари ва театр сахнасига хизмат қиладиган кўшимча воситалар режиссёр ва драматургнинг ғоявий ечимини белгилаб беради. Уларнинг ижодий ҳамкорлигида яратган сахна асари театрнинг бугуни ва эртасини белгилаб берувчи, замон талаби, болалар психологияси, уларни бугунги кунда қизиқтирган жумбоқлар ва уларнинг ечимини ўз спектаклларида усталик билан кўрсата олиш хусусиятига эга бўлмоғи даркор. Спектакллар театрнинг модий имкониятидан келиб чиққан ҳолда эмас, балки, бугунги кун талабидан келиб чиқиб, профессионал даражада амалга оширилиши керак. Замонавий спектаклларнинг яратилишида ижодий гуруҳ; драматург, режиссёр, актёр, рассом-сценограф, ҳайкалтарош, кўғирчоқ устаси, механизатор, бастакор, чироқ ва сахна усталаридан катта масъулият ва маҳорат талаб қилинади. Замонавий кўғирчоқ театрларида сахналаштирилган спектакллар юқори даражада бўлиб, профессионал санъат асарига айланиши ҳамда сахнада ўз мавқеини узоқ вақт ушлаб қолиши лозим. Демак, бунинг учун замонавий кўғирчоқ теарларда фақат ва фақат профессионал мутахассисларнинг бўлиши шарт ва зарур.

Бу мавзуда бутун ҳаётини санъатга боғишлаган истидодли актёр ва режиссёр К.С.Станиславский “Болалар учун сахналаштирилган спектакллар катталарни кига қараганда кучлироқ ва яхшироқ бўлиши керак”⁴, -деб такидлаган. Биз шу соҳа вакиллари бу фикрга амал қилишимиз лозим. Ҳар доим онгли ва тўғри ижод ҳақиқатни яратади. Ҳиндостонлик давлат арбоби айтганидек “Дунёда тинчлик ўртатмоқчи бўлсангиз, аввалимбор ишни болалар тарбиясидан бошлашимиз керак”⁵, -деб такидлаган.

Фойдаланилган адабиётлар

1. ПФ-6000-сон Ўзбекистон Республикаси Президентининг 2020 йил 26майдаги ПФ-6000-сон Фармони.
2. Королёв М.М. Искусство театра кукол. Режиссёр театр куколь. Санг-Петербург. 2015

3. К. Станиславский. Актёрнинг ўз устида ишлаши. Тошкент “Янги аср авлоди” 2011
4. Ж. Маҳмудов, Ҳ. Мамудова Режиссура асослари. “Ўзбекистон миллий энциклопедияси” Давлат илмий нашриёти, 2008 йил
5. В.И.Немирович-Данченко. Рождение театра. Москва изд.”Правда”1990
ГОД

БОЛА ШАХСИДА МУСТАҚИЛЛИК ФЕНОМЕНИ ВА УНИНГ КОНФОРМЛИЛИК ОРҚАЛИ ТУШУНТИРИЛИШИ

Нигора Рахимовна Абдуллаева
Кўкон давлат педагогика институти

Аннотация: ушбу мақолада болаларда Конформлилик ҳодисасини унга ўхшаш баъзи ҳодисалардан фарқлашнинг бир нечта усуллар орқали болаларда аниқлаш кўрсатиб ўтилган.

Калит сўзлар: конформлилик, ҳулқ-атвор, феномен психология, хатти-ҳаракат, индивид, ижтимоий, эътиқодлар, қадриятлар, одатлар ва кўникмалар ижтимоий эътиқодлар, қадриятлар, одатлар ва кўникмалар

EXPLANATION OF THE PHENOMENON OF INDEPENDENCE IN THE PERSON OF A CHILD AND ITS CONFORMITY

Nigora Rakhimovna Abdullaeva
Kokand State Pedagogical Institute

Abstract: in this article, several methods of distinguishing the phenomenon of Conformity from other similar phenomena in children have been presented.

Keywords: conformity, behavior, phenomenological psychology, behavior, individual, social, beliefs, values, habits and skills social beliefs, values, habits and skills

Хозирги кунда фарзандлар тарбиясига эътиборли ёндошиш давлат сиёсати даражасига кўтарилган бир даврда яшайпмиз. Шу нуқтаи назардан ўсмир ёшларда мустақил фикрлашни, ўз фикрига эга бўлиш ва мустақил позицияга эга бўлиш ҳақида кўплаб давлат ҳужжатларида фикр билдирилган. Давлатимизни биринчи раҳбари И.Каримов бу ҳақида шундай деб ёзади: "...ёшларимизни ҳар томонлама соғлом ва баркамол этиб тарбиялаш, ҳаёт абадийлиги, авлодлар давомийлигини таъминлайдиган маънавият кўрғони бўлмиш оилани мустаҳкамлаш бугунги кунда барчамизнинг наинки асосий вазифамиз, балки инсоний бурчимизга айланишини истардим" [1.23].

Мустақиллик деб аталган психологик феномен ғарб психологиясида мустақилликнинг акси ҳисобланган конформлилик орқали ўрганилган.

Конформлилик, конформ ҳулқ-атвор шундай хатти-ҳаракатни англатадики, гуруҳ билан шахс ўртасида бирорта масалада келишмовчилик кузатиладиган бўлса индивид гуруҳий таъсирга берилади. Бунга, яъни конформизмга қарши

тушунча - мустақил, ўзгалар таъсирга берилмаган хатти-ҳаракат бўлиб, бунда индивид ўз фикрини ўзи ишлаб чиқади ва ўзгалар олдида уни қўллаб-қўлтиқлайди.

Конформлилик ҳодисасини унга ўхшаш баъзи ҳодисалардан фарқлаш лозим. Масалан, ижтимоий эътиқодлар, қадриятлар, одатлар ва кўникмаларнинг гуруҳий босим билан алоқаси йўқ. Турли хил этикетларга, модага, ижтимоий шарт-шароитларга амал қила туриб, одам ўзининг мустақил фикрига эга бўлиши мумкин.

Машҳур олим И.С.Кон конформизм тушунчаси ҳақида қуйидагича ёзади: конформлилик тушунчасини индивид билан гуруҳ ўртасидаги зиддиятни ечишнинг маълум усулига қўллаш мумкун. Конформлилик ўлчови индивиднинг талаблари ва стандартларига бўйсиниш даражасидир. Бу бўйсиниш соф ташқи кўринишга эга бўлиши мумкун. Индивид ўз қарашларини ўзгартирмайди, бироқ у уларни ошкор этмайди, ўзини гуруҳнинг позициясига бўйсингандай кўрсатади. Бу ҳолда босим тугаши билан ёки одам маълум гуруҳнинг назоратидан чиқиши билан, у яна ўзининг шахсий установакасига мос ҳолда ҳаракат кўрсатади. “Ички конформлилик” ўта мураккаб тушунча бўлиб, бунда гуруҳнинг таъсири остида одам ўзининг илк фикрини ўзгартиради кўпчиликнинг нуқтаи назарини ўзлаштириб олади [2].

Мустақиллик тушунчасига нисбатан ҳам шу ўринда аниқлик киритиб олиш зарур. Гуруҳий босимга берилмаган ҳар қандай киши ҳам “мустақил” деб аталавермайди. Оддий турмушда ҳам, психологик экспериментларда ҳам тез-тез негативизм ҳодисаси ҳақида, яъни аксинча гапириш ва ҳаракат қилиш установакасига тўқнаш келинади. Бу индивиднинг гуруҳга нисбатан душманларча муносабати билан тушунтирилади ва ўзининг улардан фарқли фикри борлигини кўрсатиб қўйиш истаги мавжуд бўлади. Одатда бу ҳолатнинг ортида шундай факт яшириниб ётадики, мазкур индивид учун ўта обрўли референт ҳисобланган, ўзга нормаларга ва қадриятларга эга бўлган қандайдир бошқа гуруҳ мавжуд бўлиши мумкин. Масалан, ўсмирларнинг ота-оналарига, умуман катталарга нисбатан ўзининг мустақиллигини кўрсатиб қўядиган ҳаммага маълум негативизми тенгдошлари жамоаси ичидаги ўта қаттиқ конформлилик билан қўшилиб кетади.

Конформизм ҳодисаси илмий жиҳатдан ўтган асрнинг 50 йилларида ўрганила бошланди. Америкалик психолог С. Аш шундай тадқиқот ўтказган. 7 та талабадан иборат гуруҳга қуйидаги инструкция берилди: “Сизларга иккита оқ қоғоз кўрсатилди. Чап томондагисида битта чизик ўнг томондагисида ҳар хил узунликдаги 3 та чизик берилган. Улар тартиб билан 1, 2, 3 рақамлари билан рақамланган. Шу чап тарафдаги чизикқа ўнг тарафдаги 3 та чизикдан биттаси тенг. Мос рақамини айтиш билан ўша тенг чизикни айтишингиз талаб

этилади”. Ҳар бир одам навбат билан ўндан чапга қараб жавоб беради. Жавоблар махсус шаклда қайд қилинади. Улар бир синалувчи ёлғизликда сўралганда ҳеч ким хато қилмайди. Бироқ экспериментнинг сири шундаки, битта одамдан бошқа барча синалувчилар экспериментатор билан келишиб олишади ва барча синалувчи илгаридан келишилган нотўғри жавобни айтади. “Содда синалувчи” сўнгги ёки сўнггидан олдинги ўринда туриб жавоб беради. Унга ундан олдин жавоб берувчиларнинг нотўғри жавоблари таъсир қилади. “Содда синалувчи” ўз кўзи билан кўрганига ишонадими ёки ўзгаларнинг фикрига ишонадими? Агар ўз кўрганига ишонса, у киши мустақил фикрлайдиган ҳисобланади. Аксинча бўлса, у конформ хулқ-атворли киши бўлиб чиқади.

Шу ўринда савол туғилади: гуруҳнинг фикри билан шахсий идрокнинг ўртасида фарқ кузатилганда одамлар ўзларини қандай тутишар ва нимани ҳис этар эканлар ҳамда уларда қандай реакциялар кузатиладир экан?

1) Одам ўзининг компетент эмаслиги ёки шахсий камчиликлари натижасида ўзгалардан бошқача фикр юритганлигини ўзини англайди. Бу ўринда одамда ўз-ўзини паст даражада баҳолаш ва ўзига ишонмаслик ҳолатлари кузатилади.

2) Одам гуруҳни айблайди. Бунда унинг фикри билан гуруҳ фикридаги фарққа сабаб “ўзгалар масаласини тушунмаган”лигида ёки тез қарор чиқарганлигида” деб ҳисоблайди. Бундай позиция, табиийки, гуруҳ босимига қарши туришга ёрдам беради

3) Индивид ўз фикрларидаги фарқни объектив шароитлар билан тушунтиришга ҳаракат қилади. (“Ҳар томондан қаралгани учун ҳар хил жавоб бўлади”). Бунда индивид ўз фикрида туриб олиши керак бўлади. Бироқ нимагадир бундай кишилар кўпроқ гуруҳ таъсирига бериладилар.

4) Баъзи бировлар қарашларидаги фарқларни индивидуал фарқлар билан тушунтиради. Айниқса масала шахсий ва субъектив ҳисобланса шундай фикрга келишади. (“Дунё шундай қурилган, ҳар кимнинг ҳар хил дунёқараши бор”)

5) Баъзи бировлар фикрларидаги фарқни “сезмасликка ҳаракат қилишади.

Юқоридагилардан шуни хулоса қилиш мумкинки психология фани мустақиллик феномени масаласида қуйдаги саволларга жавоб бериши талаб этилади:

1) Мустақил хатти-ҳаракатнинг асоси қандай?

2) Мустақиллик қандай шахс сифатларига эга бўлган кишиларда кузатилади? Умуман мустақил шахс ҳақида гапирса бўладими?

3) Мустақил хулқ-атворни қандай психологик механизмлар таъминлайди ва бунда қандай мотивацион ҳимоявий механизмлар ва когнитив омиллар ўзаро алоқада бўлади?

4) Мустақил хатти-ҳаракатнинг қандай психологик оқибати кузатилади? Ўз фикрида туриб олиш учун қандай установакалар, эмоционал ҳолатлар, эътиқод ва шахснинг ижтимоий ҳолатлари кузатилиши зарур?

Юқоридаги саволларга жавоб бериш баробарида мустақиллик феноменининг мазмун-моҳияти очила боради. Саволлардан баъзилари қуйидагича жавоб бериш мумкин:

Р.Крачфильднинг фикрича, ҳар бир одамнинг реакцияси гуруҳий босимга нисбатан конкрет шароитларга боғлиқ ҳолда кечади. Бундай конкрет шароитларга қуйидагилар киради:

- гуруҳнинг таркиби ва структураси;
 - гуруҳнинг одам учун аҳамиятлилиги (обрўлилиги);
 - унинг гуруҳдаги шахсий мавқеи;
 - кўтарилган масала синалувчининг шахсий манфатларига қай даражада “тегиб кетади”;
 - синалувчининг тайёргарлик даражасини (компетентлигига);
 - ўзаро мулоқатдаги иштирокчиларнинг синалувчи олдидаги обрўсига ва ҳ.
- [2].

Р.Крачфильд мустақил фикрлайдиган ва мустақил хулоса чиқарадиган кишиларга хос сифатлар тўғрисида қуйидагича ёзади:

- билиш соҳасида: нисбатан юксак интеллект, фикрий жараёнларнинг тезлиги, оригинал ғояларнинг мавжудлиги;
- мотивация ва эмоциялар соҳасида ҳаракатининг юксак даражадаги кучи, стрессли ҳолатларда юксак ўз-ўзини бошқариш, ховотирликнинг йўқлиги;
- ўз ўзини англаш соҳасида: шахсий жиҳатдан мукамаллиги туйғусининг мавжудлиги, ўзини ўзи юқори даражада ҳурмат қилиш, ўзига ишонч, ўзи тўғрисида реал тасаввурларга эга бўлиш;
- мулоқот соҳасида: ўзга кишиларнинг унинг тўғрисидаги фикрига кўп эътибор бермаслик фаоллик, таъсирларга берилмаслик, мутелик шахслараро муносабатларда ишонч ва ҳадикнинг йўқлиги [2].

Одамлар тўғрисида тўғри ҳукм чиқара олишлик қобилияти мустақил кишиларда баланд ривожланган бўлади. Бундай кишиларга догматизм, тафаккурнинг стереотиплашуви ёт бўлади. Аксинча, конформ одамларга невротизм, хроник ховотирланиш, авторитарлик хос бўлади.

Шундай қилиб, биз юқори хорижий психологияда мазкур мавзу бўйича ўтказилган тадқиқотлар ва уларда н чиқарилган хулосаларга тўхталиб ўтдик.

Фойдаланилган адабиётлар

1. Каримов И.А. Юксак маънавият - енгилмас куч. Т. “Маънавият”, 2008. - 173 б.

2. Кон И.С. В поисках себя: Личность и её самосознание - М.: Политиздат, 1984. - 335 с.

3. Психология и этика делового общения. Учебник для вузов/ Под ред. проф. В.Н. Лавриненко. - М.: ЮНИТИ-ДАНА, 2002.- 415 с.

4. Фрейджер Р., Фейдиман Д. Большая книга психологии. Теории, упражнения, эксперименты. - Спб.: Прайм. - ЕВРО-ЗНАК, 2008. - 704 с.

ҚЎҒИРЧОҚ ТЕАТРИДА ТАРИХИЙ МАВЗУ ВА ТАРИХИЙ ШАХСЛАР ТАЛҚИНИ

Равшан Деҳқонов

Ўзбекистон давлат санъат ва маданият институтининг Фарғона минтақавий
филиали

Аннотация: Қўғирчоқ театри ва тарих азалдан ёнма-ён юрган, бир-бирини тўлдириб борган ижтимоий ҳодисалардан ҳисобланади. Чунки қўғирчоқ театри сахнасида тарихий мавзу, воеқ-ҳодиса ёки тарихий шахслар образини доимо талқин қилиниб келган. Бироқ, бу масалани илмий таҳлил қилишда ҳали етарлича иш амалга оширилмади. Тўғри, Тоҳир Исломовнинг “Тарих ва сахна”¹, Дилфуза Раҳматуллаеванинг “Тарих ва театр”² каби монографиялари нашр қилинди. Бироқ, уларда ҳам қўғирчоқ театрини тарихий мавзуларда сахнади спектакллари тадқиқ қилинмай қолган.

Калит сўзлар: қўғирчоқ театри, тарихий мавзу, тарихий шахс

INTERPRETATION OF HISTORICAL SUBJECTS AND HISTORICAL PERSONS IN PUPPET THEATER

Ravshan Dehkanov

Fergana regional branch of Uzbekistan State Institute of Art and Culture

Abstract: Puppet theater and history are social events that have been going side by side since time immemorial and complementing each other. Because on the stage of the puppet theater, the historical subject, event or image of historical persons has always been interpreted. However, not enough work has been done on the scientific analysis of this issue. True, Tahir Islamov's "History and Stage" and Dilfuza Rahmatullaeva's "History and Theater" monographs were published. However, puppet theater performances on historical themes have not been researched.

Keywords: puppet theater, historical subject, historical person

Ўзбек халқининг маданий ҳаётида, айниқса ёш авлоднинг камол топишида ўз ўрнига эга бўлган - қўғирчоқ театри сахнасида миллатимиз аждодларининг ибратли ҳаёти, жаҳон тамаддунида кўшган ҳиссаси, яхшилик ва ёмонликнинг тарихий талқинлари доимо кўрсатиб келинган. Қўғирчоқ театрини тадқиқот сифатида ўрганган С. Қодирова шундай ёзган: “Қўғирчоқчилар элу-юртга озор

¹ Исломов Т. Тарих ва сахна. – Тошкент: Ғ. Ғулом номидаги Адабиёт ва санъат нашриёти, 1998. – 136б.

² Раҳматуллаева Д. Тарих ва театр. – Тошкент, 2022. – 223б.

берган, ғам-кулфат келтирган замон зўравонларини танқид қилиш ҳамда турмушдаги айрим қолоқликлар, эгриликлар устидан кулиш билан халқ учун зарур бўлган катта ижтимоий ва эстетик вазифани бажариб келганлар”³. Бироқ, афсуски, собиқ иттифоқ даврида бу санъат турига ҳам синфийлик нуқтаи-назардан талқин қилинган ёки шу каби талқинларга эътибор қаратилган. Жумладан, тарихий шахслардан бўлган Қўқон хони Худоёрхон (1845-1851, 1862-1863, 1865-1876), ҳамда унинг саркардалари Мирзо Аҳмад, Исо Авлиё каби аждодларимизни золим, айёр шахс сифатидаги талқинлари, советлар томонидан “ босмачилар” деб аталган истиқлолчиларнинг образлари талончи, қароқчи сифатида саҳнага олиб чиқилган.

Мустақиллик йилларида эса, қўғирчоқ театрида тарихимизга, буюк аждодларимизга нисбатан ўзгарган сиёсат туфайли уларнинг эл орасидаги обрўй қайта тиклана бошлади. Театр саҳналаридаги каби қўғирчоқ театри саҳнасига ҳам Широқ, Жалолiddин Мангуберди, Амир Темур, Мирзо Улуғбек, Алишер Навоий, Заҳирiddин Муҳаммад Бобур каби алломаларимизни сиймолари олиб чиқилди.

Машхур қўғирчоқ театри режиссёри Волховский таъсири билан айтганда, “қўғирчоқ театрининг ижод позицияси шундан иборатки у томошабин билан замонинг долзарб вазифалари ҳақида, қўғирчоқ ва актёр мужассамлаштирувчи ёрқин театр тилида, юз ва ҳаракат, пантомимо ва аниқ пластика орқали алоқада бўлади”. Демак, қўғирчоқ театри замон билан бирга, ўша замоннинг долзарб масалалари ҳақида ҳам бирга талқин қилиш лозим. Қўғирчоқ театрининг бошқа театр санъати турларидан ўзига хос образ яратиш хусусияти билан фарқ қилади. Қўғирчоқ театри актёри, рассом ва қўғирчоқ устаси ҳамкорлигида яратган санъат асарига, яъни қўғирчоққа жон киритади. Тарихий мавзуларни ёки тарихий шахсларни қўғирчоққа сифат беришда ҳам имкониятга эга ҳисобланади. Турихий шахснинг юзи, қомати, кўриниши, кийимларида тарихийлик акс эттириш имконини беради. Баъзида, бу масалада тарихий асарларни ўқиш билан бирга, тарихчиларни ўзидан ҳам маслаҳат олинади. Тарихий шахсларни спектаклнинг боришига қараб юз тузилиши, ёши ўзгаришига қараб, қўғирчоқлар сони кўпайиб борган. Масалан, 2010 йилда Сурхондарё вилояти қўғирчоқ театрида “Широқ афсонаси” номли асарида Широқ образидаги қўғирчоқ икки кўринишда бўлган. Яъни милoddан аввалги 323 йилда Аҳамонийлар ҳукмдори Дорога қарши бир ўзи жанг қилишга мажбур бўлган Широқ ҳийла ишлатади. Унинг ҳийласи орқали Дорога ўз “халқи”дан жабр кўрган ҳолати, яъни ўзини ўзи қулоғи, бурнини кестиган сиймоси ва асл ҳолатидаги кўриниш туфайли икки қўғирчоқ ясалган. Ватан озодлиги йўлида жонини фидо қилган оддий чўпон

³ Қодиров М., Қодирова С. Қўғирчоқ театри тарихи. – Тошкент: Талқин, 2006. – Б. 6.

йигит ҳақидаги бу қадимий ривоят бугунги кунда ҳам долзарблиги ва ватанпарварлик ғояларини улуғлаши билан эътиборни тортган⁴.

Бухоро вилоят кўғирчоқ театри 2016 йилда “Широқ афсонаси” спектакли билан муносиб ютуққа эришгани сир эмас. Кўғирчоқ театри актёри кўғирчоқ орқали тўсиқсиз сахнада туриб томошабинга айта олмаган юрак дардини она Ватанга бўлган муҳаббатини, орзу-умидларини, ширма орқасидан ўзи кўрмаган ҳолда изҳор қилади. Ана шунда кўғирчоқ театри сахнасида мўъжиза юз беради. Оддий предмет материал жонланади ва у ҳам инсон каби яшаётганлигага, нафас олаётганига, умуман борлигига, эсда қолганига томошабин ҳам ишониб, кўғирчоқ билан ирга йиғлайди, кулади, қайғуради.

Миллий тарихимизда ёрқин из қолдирган алломаларимиздан бири Паҳлавон Маҳмуд (1247 - 1326) бўлиб, унинг ҳаёти ва фаолияти ҳозирги ёшлар учун ибратлидир. Паҳлавон Маҳмуднинг бадиияти кўғирчоқ театри сахнасига 1993 йилда ташкил топган Хоразм вилояти кўғирчоқ театри жамоаси олиб келди. Бу спектакль 2000 йилда Самарқанд шаҳрида ўтказилган кўғирчоқ театрларининг IV анъанавий фестивалида совринли ўринни олган⁵. Паҳлавон Маҳмуд сиймосида виқорли, келбатли кўриниши ёш авлодда чуқур таасурот қилдирган.

1999 - 2000 йиллар давомида Хоразм вилояти кўғирчоқ театри буюк саркарда Жалолиддин Мангубердининг 800 йиллигига бағишлаб, Комиланинг “Жалолиддин тулпори” пьесасини сахналаштирган. Асарни Маннон Уйғур номидаги санъат институти (ҳозирги Ўзбекистон давлат санъат ва маданият институти)нинг доценти Шермат Ҳайитбоев томонидан илк бор сахналаштирган. Ўша вақтда спектаклдаги асосий ролларни Юсуфбой Юсупов, Роҳила Матниёзова, Умид Дўсов, Даврон Отахонов, Даврон Исмоилов, Нуқулжон Раҳимова, Дилшод Жуманиёзовлар ижро этган⁶. “Жалолиддин Мангуберди” спектаклига тафаккури ва маҳорати сайқал топган ҳолда келган эди. Собиқ советлар даврида бу каби қаҳрамонларни “Совет тарихий драматургияси халқ озодлиги учун курашнинг турли босқичларини тасвирлашга интиланган”⁷ бир шароитда миллий драматургия ва театрларда аксар ҳолларда ўзгача манзара намоён бўлган. Озарбайжон, ўзбек, татар, қozoқ, туркман, тожик театрларида совет даври репертуарларида ўтмишга ба-ишланган асарларнинг кўпларида лашкарбошилар, хонлар, эл-улус пешволари она Ватан ҳимоячилари, кураш бошлиқлари сифатида тасвирланади ва талқин қилинади. Мустақиллик йилларида ана шу анъана давом этиб борди. Бир неча йилдирки, Республика кўғирчоқ театрлари сахналарида ҳам тарихий асарларга қўл уриб келинмоқда.

⁴ Қобилов Т. Болаларга қувонч бағишлаб... // Театр журналы. 2010 йил 4-сон. – Б. 25.

⁵ Баяндиёв Т., Ўринов, Ижодий камолот сари // Театр журналы. 2002 йил 4-сон. – Б. 15.

⁶ Премьера, премьер, премьер // Театр журналы, 2000 йил 1-сон. – Б. 43.

⁷ Головаўенко Ю. Героинка гражданской войны в советской драматургии // «Советский писатель». Л, 1957. – С. 14.

Қайсидир театр бу соҳада муваффақият қозонаётган бўлса, қолган театр ижодкорлари улардан ўрганмоқда. Айниқса, ҳар икки йилда ўтказиб келинаётган Республика кўғирчоқ театрларининг анъанавий кўрик-фестиваллари кўғирчоқ театрлари ижодкорлари учун тажриба алмашиш, бир-бирларининг ижодий ишлари билан яқиндан танишиш, имконини бермоқда.

Асарда Жалолоддин Мангуберди (артист Диёр Қурбонов)нинг Чингихон (артист Пирназар Имомназаров)га қарши кураши асосий ғоя қилиб олинган ҳамда ўша даврдаги ички зиддиятлар қайсидир даражада Хоразм салтанатининг еририлишига сабаб бўлганлиги (дарвеш артист Суҳроб Сиддиқов) спектакль давомида акс эттирилган.

Шунингдек, буюк саркарданинг Ватанига бўлган улуғ ватанпарварлиги сахна асари давомида аста-секин ривожланиб боради.

- Устоз режиссёр билан сахнада биринчи марта ишлашим, - дейди ёш актёр Шахзод Зоиров, - Янги спектаклни тайёрлаш жараёни нафақат мен, барчамиз учун маҳорат сабоғини ўтади. Актёрлик маҳорати, пластика ва сахна нутқи бўйича устоздан кўп нарсаларни билиб олдик. Ушбу спектаклда Чингизхоннинг хабарчиси ролини ижро этмоқдаман. Ролим кичкина бўлса-да, аввалига уни очиб беришга қийналдим. Режиссёрнинг кўрсатмалари, эринмасдан, қайта-қайта мен билан ишлаши натижасида образимни севиб қолдим ва томошабинларга қаҳрамоним характерини тўлалигича очиб беришга ҳаракат қилмоқдаман”.

Дарҳақиқат, репетиция жараёнида иқтидорли режиссёр Ш. Юсупов актёрларга ҳар бир сўзнинг маъносини очиб бериш, ички кечинма - вазифани ривожлантириб, томошабинга етказиб бериш лозимлигини қайта-қайта уқтуради. Балки унинг тажриба ва маҳорати ҳам шундадир.

Рассом Завқидин Ёдгоровнинг сайъи ҳаракатлари туфайли спектаклнинг мазмун-моҳияти янада бойиган. Ҳаракатланувчи декорациялар ўша замон руҳиятига мослигини таъминлаган. Мусиқаларни Скандинавия, қирғиз, мўғул халқлари куйлари асосида Бехзод Раҳмонов танлаган.

Хоразмшоҳ (артист Пирназар Имомназаров), Малика (артист Лайло Жумаева), Хайриддин (артист Фотима Ҳабибова), Жалолоддиннинг хабарчиси (артист Марат Файзиев). Жен Чен Тен (артист Достон Азимов), Қотил (Бехруз Муҳидов) образлари устида ҳам актёрлар қаттиқ меҳнат қилганлиги кўриниб турибди.

“Жалолоддин Мангуберди” спектакли театр репертуаридан мустаҳкам ўрин олишига ва жажжи томошабинларнинг, ота-оналар, педагогларнинг сеvimли сахна асарига айланган⁸. Бундан руҳланган Бухоро вилоят кўғирчоқ театр жамоаси ҳам илк бор Тўра Мирзо қаламига мансуб “Жалолоддин Мангуберди” пьесасини сахналаштирди. Асарни режиссёр Ўзбекистонда хизмат кўрсатган

⁸ Гулчеҳра Бону. Жалолоддин Мангуберди пьесаси Бухорода / Театр журнали 2018/3. – Б. 4.

артист Шомурод Юсупов кўғирчоқ театри санъатига мос бўлган синтез йўналишидан фойдаланган ҳолда сахналаштирган. 2022 йилда эса Наманган вилоят кўғирчоқ театри жамоаси ҳам Жалолиддин Мангуберди мавзусига қўл урди.

2021 йилда Самарқанд вилоят кўғирчоқ театри жамоаси “Улуғбек юлдузи” номли спектакли томошабинларга намойиш этилган. Ушбу спектакл 22- март Мирзо Улуғбек бобомиз таваллуд топган кун муносабати билан жажжи томошабинлар эътиборига ҳавола этишди. Тарихий ҳақиқат нуқтаи-назаридан қараганда, Мирзо Улуғбек образининг қарийб ҳар бир ҳаракати тарихдаги реал воқелик билан тасдиқланиши даражасига етказилганлиги маълум. Бу хусусият фақат бош қаҳрамон образига эмас, балки бутун трагедияга тарихийлик бахш этади. Мирзо Улуғбекнинг жаҳон илм-фанига қўшган ҳиссасини етарлича тасвирлай олиш учун унинг асарларини тушуна олиш муҳим ҳисобланади. Баъзида драматург ва режиссёр билан бирга актёр ҳам бу илм-фандаги кашфиётни қай даражада муҳим эканлигини англаб етиши лозим. шундагина у ўзи яратаётган буюк сиймо образини томошабинларга етказиб бера олади. Бу кўғирчоқ театрида мураккаб масала сифатида қаралади. Шу боис, тарихий сиймоларга бағишланган спектаклларни яратаилиши бир неча йилларни ташкил этиб борган. Советлар даврида Мирзо Улуғбек сиймосини кўпроқ трагедия тарзида, яъни ўз ўғли томонидан ўлдирилиши кўпроқ тасвирланган. Бу тасвир жараёни театрларда кўпроқ сақланиб қолганлиги боис, Самарқанд вилоят кўғирчоқ театри жамоаси ана шу анъанадан воз кечиб, ёш авлодга Мирзо Улуғбекнинг илмий кашфиётларини етарлича очиб бериш анъанасига ўтганлар.

2023 йилнинг 15 май кунда Бухоро вилоят кўғирчоқ театрида ёш режиссор Равшан Расулов томонидан сахналаштирилган “Жавоҳир табиб” номли спектакль Ўзбекистон Республикаси маданият ва туризм вазирлиги томонидан бириктирилган бадиий кенгаш аъзоларига топширилди. Муножот Эргашева муаллифлиги билан ёзилган ушбу асарда буюк аждодларимиздан бири бўлган Абу Али ибн Синонинг болалик ва тиббиёт илмига қўшган буюк ишларини яққол кўрсатиб берувчи воқеалар акс этган. Тақдимотга ташриф буюрган мутахасис томонидан сахна асарининг баъзи жузъий камчиликларига ўзгартириш киритиш кераклиги таклиф этилди ва шу камчиликлар бартараф қилингандан сўнг томошабинларга кўрсатиш учун рухсат берилди.

Хуллас, кўғирчоқ театри сахнасида тарихий воқелик ва тарихий шахсларнинг талқинларини кам бўлса-да сахнада намойиш қилинди ва қилинмоқда. Бу жараёнда тарихийлик тамойили ўлароқ, кўп меҳнат, ижодий тафаккур, тарихий композициялар яратишга мажбур қилади. Шу вақтгача тарихий сиймолардан Широқ, Абу Али ибн Сино, Жалолиддин Мангуберди, Амир Темур, Мирзо Улуғбек каби алломаларимизни кўғирчоқ театридага

талқинлари анъанавий тарзда кўриниш бериб келмоқда. Бироқ, эндиги навбат янги-янги тарихи воқеликлар ва тарихий шахсларнинг янги талқинларини яратиш борасида бу театр жамоалари олдидаги мақсадлардан бири бўлади, деган умиддамиз.

Фойдаланилган адабиётлар

1. Исломов Т. Тарих ва сахна. – Тошкент: Ғ. Ғулом номидаги Адабиёт ва санъат нашриёти, 1998. – 136б.
2. Раҳматуллаева Д. Тарих ва театр. – Тошкент, 2022. – – 223б.
3. Қодиров М., Қодирова С. Қўғирчоқ театри тарихи. – Тошкент: Талқин, 2006. – Б. 6.
4. Қобилов Т. Болаларга қувонч бағишлаб... // Театр журнали. 2010 йил 4-сони. – Б. 25.
5. Баяндиев Т., Ўринов , Ижодий камолот сари // Театр журнали. 2002 йил 4-сони. – Б. 15.
6. Премьера, премьера, премьера // Театр журнали, 2000 йил 1-сони. – Б. 43.
7. Головаўенко Ю. Героика гражданской войны в советской драматургия // «Советский писатель». Л, 1957. – С. 14.
8. Гулчехра Бону. Жалолиддин Мангуберди пьесаси Бухорода / Театр журнали 2018/3. – Б. 4.

ТАЪЛИМ-ТАРБИЯ ЖАРАЁНИНИДА ЗАМОНАВИЙ ПЕДАГОГИК ТЕХНОЛОГИЯЛАР

М.Мелиқўзиева

Б.Аминов

Қўқон давлат педагогика институти

Аннотация: Ўқув жараёнида янги технологиялардан фойдаланиш орқали анъанавий дарсдан узоклашиш ўқув муҳити ва жараёнининг монотонлигини бартараф этишга имкон беради, ўқувчиларнинг фаолият турларини ўзгартириш учун шароит яратади, соғломлаштириш тамойилларини амалга оширишга имкон беради. Технологияни мавзу мазмунига, дарснинг мақсадларига, ўқувчиларнинг тайёргарлик даражасига, уларнинг таълим эҳтиёжларини қондириш имкониятига, ўқувчиларнинг ёш тоифасига қараб танлаш имконини беради.

Калит сўзлар: таълим, таълимни технологиялаштириш, таълим технологияси, педагогик инновация

MODERN PEDAGOGICAL TECHNOLOGIES IN THE PROCESS OF EDUCATION

M.Melikuzieva

B.Aminov

Kokand State Pedagogical Institute

Abstract: Moving away from the traditional lesson through the use of new technologies in the educational process makes it possible to eliminate the monotony of the educational environment and process, create conditions for changing the types of activities of students, make it possible to implement the principles of wellness. Technology allows you to choose according to the content of the topic, the goals of the lesson, the level of training of students, the possibility of meeting their educational needs, the age category of students.

Keywords: education, technologicalization of education, educational technology, pedagogical innovation

Умумий таълимнинг давлат таълим стандартларининг ўзига хос хусусияти уларнинг фаолиятга асосланган табиати бўлиб, ўқувчи шахсини ривожлантиришнинг асосий вазифасини қўяди. Замонавий таълим билим, кўникма ва кўникмалар кўринишидаги ўқув натижаларининг анъанавий тақдимотидан воз кечади; Давлат таълим стандартининг шаклланишининг

ҳақиқий фаолиятни кўрсатади.

Вазифа янги тизим-фаолият таълим парадигмасига ўтишни талаб қилади, бу эса ўз навбатида янги стандартни амалга оширувчи ўқитувчи фаолиятидаги туб ўзгаришлар билан боғлиқ. Таълим технологиялари ҳам ўзгармоқда, ахборот-коммуникация технологияларининг (АКТ) жорий этилиши таълим муассасасида ҳар бир фан бўйича таълим доирасини кенгайтириш учун катта имкониятлар очмоқда. Бундай шароитда таълимнинг классик моделини амалга оширадиган анъанавий мактаб самарасиз бўлиб қолди. Ўқитувчилар муаммога дуч келишди - билим, кўникма ва малакаларни тўплашга қаратилган анъанавий таълимни боланинг шахсиятини ривожлантириш жараёнига айлантириш. ЮНЕСКО ҳужжатларида таълим технологияси (анъанавий педагогикада бу тушунча умуман қабул қилинмаган) техник, инсон ресурслари ва уларнинг ўзаро таъсирини ҳисобга олган ҳолда таълим ва ўқитишнинг бутун таълим жараёнини яратиш, қўллаш ва белгилашнинг тизимли усули сифатида қаралади. Мақолада таълим жараёнини технологиялаштириш ва лойиҳалаш масалалари ёритилган.

Педагогик технология кўпинча қуйидагича таърифланади:

- Методлар тўплами-бу педагогик фаолиятнинг чуқур жараёнларининг хусусиятларини, уларнинг ўзаро таъсирининг хусусиятларини акс эттирувчи педагогик билимлар соҳаси бўлиб, уларни бошқариш ўқув жараёнининг зарур самарадорлигини таъминлайди;

- Ижтимоий тажрибани узатишнинг шакллари, усуллари, усуллари ва воситалари, шунингдек ушбу жараённинг техник жиҳозлари тўплами;

- Ўқув ва когнитив жараённи ташкил этиш усуллари тўплами ёки ўқитувчининг ўзига хос фаолияти билан боғлиқ ва белгиланган мақсадларга эришишга қаратилган муайян ҳаракатлар, операциялар кетма-кетлиги (технологик занжир).

Таълим технологиялари муаммолари, педагогик инновацияларнинг катта тажрибаси, муаллифлик мактаблари ва инновацион ўқитувчилар доимий равишда умумлаштириш ва тизимлаштиришни талаб қилади. Мустақиллик йилларида Ўзбекистонда узлуксиз таълим тизимини такомиллаштириш йўлида олиб борилаётган ислохотнинг муҳим йўналиши сифатида таълим жараёнини технологиялаштиришдан эътироф этилди. Бу жараённинг самарадорлиги ўқитувчилар томонидан замонавий таълим технологияларини таълим амалиётида фаол қўлланилиши, шунингдек, ривожланган хорижий мамлакатлар таълими амалиётида қўлланилаётган замонавий технологиялардан хабардор бўлиш қуйидаги шартлар асосида таъминланди.

Таълим жараёнини технологиялаштириш педагогик фаолиятнинг муҳим кўриниши бўлиб, у қуйидаги босқичларда амалга оширилади. Педагогик вазифанинг ҳал этилишига ўқитувчи ва талаба фаолиятларининг мазмуни,

воситаларини лойиҳалаш орқали эришади. Замонавий шароитда таълим жараёнини технологиялаштириш уни лойиҳалашга нисбатан янгича ёндашув, яъни, таълим жараёнини технологик структурасига мувофиқ ёритиш заруратини тақозо этади.

Ўқитувчи касбий фаолиятини ташкил этишда таълим жараёнини лойиҳалаш алоҳида аҳамиятга эга. Ҳар бир ўқув курсини ўрганиш алоҳида мавзу ва бўлимларни лойиҳалаш асосида амалга оширилади.

Таълим жараёнини лойиҳалаш - педагогик фаолият кўриниши бўлиб, у таълим жараёнининг технологик тузилма ҳамма ўқитиш натижасини кафолатловчи метод ва воситалар йиғиндисида эгаллиги билан тавсифланади.

Лойиҳалаш маҳсули таълим жараёнининг лойиҳаси саналади.

Педагогик амалиёт моҳиятини таҳлил этиш натижасида таълим жараёнини лойиҳалашнинг бир неча қонуниятлари ажратилди. Улар:

1) таълим жараёнининг лойиҳалаш самарадорлиги барча таркибий қисмлар (технологик бошқарув, восита, ахборот, ижтимоий-психологик муҳит)нинг лойиҳада мақсадга мувофиқ ёритилиши асосида таъминланади;

2) таълимнинг технологик воситалари талабаларнинг индивидуал хусусиятларига боғлиқ ҳолда танланади;

3) лойиҳалаш стратегиялари ўқитувчининг индивидуал услубига мувофиқ танланади;

4) лойиҳалаш сифати тескари алоқа (ўқитувчи ва талаба ўртасидаги) кўлами, лойиҳалаш мазмуни, шунингдек, барча омиллар самарадорлигига боғлиқ.

Таълим муассасаларида таълим жараёнини лойиҳалаш икки даражада:

а) ўқитувчи фаолияти даражасида (таълим жараёнининг алоҳида қисмларини лойиҳалаш);

б) таълим менеджери фаолияти даражасида (таълим жараёнини яхлит лойиҳалаш) амалга оширилади.

Таълим жараёнини лойиҳалашда нафақат ҳар бир таркибий қисм, балки улар орасидаги алоқалар ҳам моделлаштирилади ҳамда лойиҳалаш қонуниятлари лойиҳалаш тамойилларининг назарий асосларини ишлаб чиқишга, педагогик фаолият амалиётида қўллашга замин тайёрлайди.

Моҳиятига кўра таълим жараёнини лойиҳалашнинг асосий тамойиллари қуйидагилардан иборат:

1. Марказлаштириш тамойили технологик жараёнда талабалар фаолияти моделини лойиҳалашнинг бош элементи сифатида ифодаланади.

2. Рефлексивлик тамойили субъектнинг ўзига, шахсий фаолиятига ва билимига баҳо бериши, ўзгаларнинг у ҳақидаги фикрлари ва улар ўртасидаги ҳамкорлик фаолиятига оид муносабатларни тавсифлайди.

3. Натижавийлик тамойили педагогик шарт-шароитларнинг қулайлиги, оз вақт ва куч сарфлаш эвазига самарали натижаларга эришишни тавсифлайди.

4. Кўп омиллик тамойили. Ҳар бир таълим жараёни бир қатор объектив ва субъектив омиллар таъсирида амалга ошади.

5. Талаба шахсини таълим жараёнига мослаштириш тамойили. Бола мактаб остонасига қадам қўйганидан бошлаб унинг фаолият кўлами (ўз-ўзига хизмат, меҳнат, дам олиш тарзида) кенгаяди.

6. Таълим жараёнида табиий ривожланиш ва ижтимоийлашув тамойили. Табиий жараёнлар моҳиятини билиш таълим жараёнини самарали, талабаларнинг ёш хусусиятлари, сензитив ривожланиш даврлари, ривожланишнинг кейинги босқичига ўтиш имкониятларини ҳисобга олган ҳолда ташкил этиш имконини беради.

“Педагогик технология” тушунчаси эса ўз моҳиятига кўра педагогик фаолиятнинг энг муҳим икки жиҳати, яъни, таълим ҳамда тарбия жараёнининг технологиялаштирилишини ифода этиши зарур. Баркамол шахсни шакллантириш муаммосининг ижтимоий зарурият сифатида эътироф этилаётганлигини назарда тутадиган бўлсак, таълим ва тарбия жараёнини ташкил этишга нисбатан янгича ёндашувни қарор топтириш, мазкур жараённи технологиялаштиришга эришиш муҳим педагогик вазифалардан бири саналади.

Энг яхши вариант - бу технологиялар аралашмасидан фойдаланиш. Демак, таълим жараёни кўп жиҳатдан синфга асосланган тизимдир. Бу маълум бир аудиторияда, маълум бир доимий талабалар гуруҳи билан ишлашга имкон беради. Анъанавий ва инновацион ўқитиш усуллари доимо ўзаро боғлиқ бўлиши ва бир-бирини тўлдириши керак. “Ҳамма янги нарса унутилган эски нарсадир” деган иборани эслаш керак. Таълим жараёнидан фарқли тарбия жараёнини технологиялаштиришда бу жараённинг самарасини қисқа муддат оралиғида кўра олиш имконияти йўқ. Тарбия жараёнининг ўзига хос хусусиятлари, талаба ва ўқитувчи ўртасида юзага келиш эҳтимоли бўлган зиддиятлар тарбиявий жараённи технологиялаштиришга нисбатан ижодий ва масъулиятли ёндошиш зарурлигини тақозо этади.

Фойдаланилган адабиётлар

1. Аверьянов П.Ф., Чиж А.Г., Исламова Е.А. Приоритеты модернизации образования. Фундаментальные исследования. - 2008. - № 8 - С. 66-67

2. Модернизация образования [электрон ресурс] // <http://www.gov.karelia.ru/Leader/Gossovet/d14.html>.

3. Н.А. Муслимов ва бошқ. “Педагогнинг инновацион фаолиятини ривожлантириш” Тошкент - 2019

4. S.Mirkhayitova, G. Shodiyeva, M. Irmatova. Teaching creative thinking to

secondary school students through independent education is a pressing issue.
ACADEMICIA: An International Multidisciplinary Research Journal. 2020

5. S Mrixaitova, S Yormatova, N Xodjayeva. Teaching students to think creatively through independent education in higher education is a pressing issue. - Euro-Asia Conferences, 2021

ТАЛАБА-ЁШЛАР МАЪНАВИЙ-АХЛОҚИЙ СИФАТЛАРИНИ ОММАВИЙ АХБОРОТ ВОСИТАЛАРИ АСОСИДА ТАКОМИЛЛАШТИРИШНИНГ КАСБИЙ-ИЖТИМОЙ ЗАРУРАТИ

Оралхан Асаматдиновна Кдирниязова
Ўзбекистон давлат санъат ва маданият институти Нукус филиали

Аннотация: Ахборот соҳаси талаба-ёшларнинг ўзаро мулоқоти, илм-фан ва маданий бойликларни ўзлаштириш учун улкан имкониятлар яратадиган жараён ҳисобланади. Бу жараён ёшлар ижтимоий-маънавий оламида ҳам муҳим аҳамият касб этади. Мақолада глобаллашган ахборот шароитида талаба-ёшларнинг ғоявий-мафкуравий иммунитетини шакллантиришда оммавий ахборот воситалари (ОАВ)нинг таъсири ҳақида фикр юритилган.

Калит сўзлар: глобаллашув, ахборот, оммавий ахборот воситалари, маънавият, радио, телевидение, мафкуравий иммунитет, интернет, ижтимоий тармоқ, виртуал ахборот майдони

THE PROFESSIONAL-SOCIAL NEED FOR IMPROVING THE SPIRITUAL AND MORAL QUALITIES OF STUDENTS AND YOUTH BASED ON THE MEDIA

Oralkhan Asamatdinovna Kdirniyazova
Nukus branch of Uzbekistan State Institute of Art and Culture

Abstract: The information field is a process that creates great opportunities for interaction between students and young people, assimilation of science and cultural resources. This process is also important in the social and spiritual world of young people. The article discusses the influence of mass media (media) on the formation of ideological and ideological immunity of students in the conditions of globalized information.

Keywords: globalization, information, mass media, spirituality, radio, television, ideological immunity, Internet, social network, virtual information space

Дунё миқёсидаги ижтимоий- иқтисодий ўзгаришлар Республикамизда демократик жараёнларни чуқурлаштириш, аҳолининг сиёсий фаоллигини ошириш, талаба-ёшларнинг мамлакатимиз сиёсий ва ижтимоий ҳаётидаги амалий иштирокида ахборот эркинлигини таъминланиши, оммавий ахборот воситаларини талабалар ўз фикр ва ғояларини, содир бўлаётган воқеаларга ўз муносабати ва ёндашувини эркин ифода этадиган шахс сифатида

шакллантириш ўта долзарб педагогик муаммолардан биридир. Маълумки, талаба-ёшларнинг ахборот соҳасидаги ҳуқуқ ва эркинликларини таъминлаш масаласи уларнинг ахборот олиш, ахборотни ва уз шахсий фикрини тарқатиш ҳуқуқи ва эркинлигини ўзида мужассам этган бўлиб, бу Ўзбекистонда демократик жамият асосларини барпо этишнинг муҳим шартидир.

Замонавий таълим мазмунида ҳолис ва ҳаққоний ахборотни тарқатиш, биринчи навбатда, ёшларнинг ахборотга бўлган эҳтиёжини қондириш ҳар қачонгидан кўра долзарб аҳамият касб этмоқда. Ахборот хуружи авж олган асрда атрофда содир бўлаётган воқеалар ҳақида ҳаққоний маълумотларга эга бўлиш, ҳар қандай ноҳолис ахборотлар замирида ёт ғоялар мавжудлигини аҳолига ва аввало ёшларимизга тушунтиришда оммавий ахборот воситаларининг ўрни ва таъсир кучининг беқиёслиги аён бўлмоқда.

Оммавий ахборот воситалари орқали жуда тез фурсатда тарқалаётган ижтимоий-сиёсий, мафкуравий ахборотларнинг кўп фоизи дунёнинг турли давлатларида ташвиш уйғотмоқда. Жаҳонга эгалик қилишга интилаётган кучлар айнан ахборотдан қурол сифатида фойдаланишга уринмоқда. Бошқача айтганда, бир томондан ахборот инсоният маънавий оламини кенгайтириш, инсон илму-тафаккурини бойитишга хизмат қиладиган манба сифатида аҳамият касб этамоқда. Хозирги замонда жуда кўп давлатлар ўз маданияти, анъаналари ва маънавий қадриятларини ёт ахборот таъсиридан ҳимоя қилиш учун тегишли чоралар кўришга мажбур бўлмоқда. Шу сабабли содир бўлаётган воқеа-ходисалар оқимида кириб келаётган ахборотнинг мазмунини англаш, уни тўғри талқин қилиб, ҳулосалар чиқариш ниҳоятда муҳим аҳамият касб этади.

Республикамизда талаба-ёшлар кундалик ҳаёти, таълим жараёни, иш фаолиятида ҳам турли мазмундаги маълумотларга оммавий ахборот воситалари орқали эга бўлмоқдалар. Талаба-ёшлар кўраётган фильмлар, кўрсатувлар, тинглаётган радиоэшиттиришлар мазмун-моҳияти нуқтаи назаридан келиб чиқиб, уларнинг маънавий оламига турлича таъсир кўрсатади. ОАВлар орқали таъсир этишнинг ижобий ва салбий кўринишларини ҳисобга олган ҳолда шуни айтиш мумкинки, ёшлар маънавий камолотида улар қабул қиладиган ахборот муҳитининг роли катта. Демак, бугун талаба-ёшларнинг нимани кўриб, нимани тинглаётгани биринчи навбатда у вояга етаётган оила, шу билан бир каторда таълим муассасалари эътиборидан ҳам четда қолиши мумкин эмас.

Жаҳон ахборот маконининг глобаллашувининг айна шароитида инсон онги, қалби, миллий менталитети, соғлом эътиқоди, ватанпарварлик ва фидойилик туйғуларининг камол топишига салбий таъсир кўрсатиши мумкин бўлган ғоявий-мафкуравий, ахборот таҳдидлари таъсири сезилмоқда. Бугунги глобаллашув шароитида ахборотга бўлган талаб тобора кучайиб бормоқда. Ахборот алмашиш имкониятининг мавжудлиги ва катталиги бизга кенг

имкониятлар беради, шу билан бирга талаба-ёшларни огоҳликка чақиради.

Давлатимиз, Таълим тизимининг мақсади ОАВ лардан воз кечиш эмас, улардан оқилана фойдаланган ҳолда, ўзлимиз, кадриятларимизни сақлаб қолишдан иборат.

Бу борада оила, маҳалла, таълим муассасалари, жамоат ва давлат ташкилотларининг роли муҳим аҳамият касб этади. Юқоридаги фикр мулоҳазалардан келиб чиқиб талаба-ёшлар маънавий-ахлоқий сифатларини оммавий ахборот воситалари асосида такомиллаштиришга оид куйидаги таклифларни билдириш мумкин:

- ОАВ орқали ёшларда ижтимоий фикрни таҳлил қилиш тизимини кучайтириш;

- ёшларнинг «ижтимоий дунёқарашини» ахборот майдонидаги дунёқарашини ўрганиш, бу борадаги фаолият самарадорлигини ошириш;

- хорижий давлатларнинг бизнинг миллий менталитетимизга тўғри келмайдиган салбий томонлари ҳам мавжудлигини ОАВ орқали талаба-ёшларга машғулотлар давомида тушунтириб бориш;

- интернетдан фойдаланишга оид ахборот маданиятини шакллантириш;

- миллий кадриятлар ва ўзлимизни англаш, маънавийтимизга таҳдид келажагимизга таҳдид эканлигини, ахборот маконида глобал

- ўсиб келаётган ёш авлоднинг медиа саводхонлиги ва ахборот технологияларидан фойдаланиш маданиятини юксалтириш, мафкуравий иммунитетини ошириш (маънавий- маърифий тадбирлар, ОАВ дастурлари орқали);

- ахборот маконининг глобаллашуви жараёнида талаба-ёшларнинг маънавий-ахлоқий тарбиясини янада такомиллаштиришга қаратилган чоратадбирлар режасини ишлаб чиқиш ва узлуксиз тарзда олиб борилишини йўлга қўйиш;

- ОАВ воситасида ёшлар маънавий етуқлигини таъминлашга эришиш;

- талаба-ёшлар аудиториясига мос бўлган ОАВ маҳсулотлари сафини кенгайтириш, ёшларга оид телекурсатувлар ва радио- эшиттиришларда ватанпарварлик туйғуларини уларга ҳаётий мисоллар билан етказа билиш, матбуот саҳифаларидаги ёшларга доир материаллар сифатига эътибор қаратиш, сермазмун ОАВ маҳсулотларини тайёрлашда журналистлар ва педагоглар ҳамкорлигини кучайтириш;

- талаба-ёшларга маънавий-ахлоқий тарбия беришда медиа-таълимнинг, хусусан, оммавий ахборот воситаларининг ролини ошириш.

Бу тадбирларни амалга оширишда илмийлик, мувофиқлаштириш, тизимли бошқарув тамойилларига риоя этиш ва талаба-ёшларларнинг ёш хусусиятини ҳисобга олиш жуда муҳимдир.

Маънавият - инсоннинг, халқнинг, жамиятнинг, давлатнинг куч-қудратидир. Мамлакат ва миллат тақдирида маънавий тарбиянинг ўрни муҳим аҳамиятга эга.

Айни давр инсондан ОАВларнинг қайси тури орқали ахборотга эга бўлмасин, албатта, ахборотни таҳлил қила олиш, ёт ғояларга нисбатан маърифат билан қарши тура олиш кўникмасига эга бўлишни талаб қилмоқда. Бу жараён инсондаги мафкуравий иммунитетнинг шаклланиши билан бевосита боғлиқ.

Хулоса ўрнида айтиш мумкинки, ёшларда ғоявий-мафкуравий иммунитетни шакллантириш жараёни замоннинг бугунги талаблари ҳамда аниқ чора-тадбирлар асосида, республика таълим тизимининг барча босқичларида, оммавий ахборот воситалари фаолияти давомида мунтазам ва узлуксиз олиб борилиши даркор. Талаба-ёшларнинг ахборот оқимида муносабатини тўғри йуналтиришда ота-оналар, устоз ва мураббийлар илм ва тарбия бериш жараёнида ёшларга тушунтиришлари, фикрларни солиштириш, уларни турларга ажратиш, яхши ва ёмонни фарқлашга ўргатишлари лозим.

Чунки, онги, тафаккури ғоявий-мафкуравий бўшлиқдан холи бўлган идрокли, ватанпарвар инсон жамият ва ундаги ўзгаришларга нисбатан бепарво, лоқайд бўлмайди, талаба-ёшларда шаклланган мафкуравий иммунитет тушунчаси ҳар қандай ёт ғоялар таъсирига берилмасликнинг олдини олишда муҳим аҳамият касб этади.

Фойдаланилган адабиётлар

1. Каримов И.А. Юксак маънавият - енгилмас куч. - Т.: «Маънавият», 2008. -114, 116, 119-б.
2. Очилдиев А. Глобаллашув ва мафкуравий жараёнлар. - Т.: «Мухаррир», 2009.
3. Дуронов М., Тайлакова Ш.Н. Оммавий ахборот воситалари асосида хорижий тилларни ургатиш. // «Ёшларга чет тилларни ургатишнинг замонавий технологиялари» мавзусидаги республика илмий-амалий конференция материаллари. - Тошкент: 2013. - Б.40-42.
4. Тайлакова Ш.Н., Имомкулова Г.Н. Медиатаълим ва замонавий педагог // Мураббий махорати. Журнал. - Тошкент: 2016. № 1. - Б.32-34.
5. Тайлакова Ш.Н. Глобаллашган ахборот шароитида укувчи-ёшларнинг Ғоявий-мафкуравий иммунитетини оммавий ахборот воситалари асосида шакллантириш // Замонавий таълим. -Тошкент: 2015. № 5. - Б.3-8.

ЎҚУВЧИЛАРНИ МИЛЛИЙ ЧОЛҒУ АСБОБЛАРИ ТАРИХИ БИЛАН ТАНИШТИРИШНИНГ ЎЗИГА ХОС ЙЎЛЛАРИ

Қахрамон Бобоқулов
boboqulovqaxramonO@gmail.com
ЖДПУ

Аннотация: Ушбу мақола ўқувчиларни миллий чолғу асбоблари тарихи билан таништиришнинг ўзига хос тарихий аҳамияти, ясашиши, ижро йўллари, мохир ижрочилар тасвирланганлиги ёритилган.

Калит сўзлар: чолғу созлари, танбур, рубоб, дутор, ғижжак, уд, чанг, най, доира, хонанда, ижрочи, мусиқа санъати

SPECIFIC WAYS TO INTRODUCE READERS TO THE HISTORY OF NATIONAL INSTRUMENTS

Kakhramon Babakulov
boboqulovqaxramonO@gmail.com
JSPI

Abstract: This article introduces students historical significance, creation, performance of acquaintance with history ways, skilled performers are described.

Keywords: instrumental words, tanbur, rubob, dutor, gijjak, ud, dust, flute, circle, singer, performer, music art

Миллий чолғучилик санъатимиз кўп асрлардан буён хонандалик санъати билан ёнма-ён камарбаста ривожланиб келдики, хатто кўпинча уларни бир-бирисиз тасаввур этиб ҳам бўлмайди. Халкимизнинг жаҳон мусиқа санъати мухлисларига кўз-кўз қилишга арзигулик бой мусиқа мероси бўлиб, улар устоз хофизлар ва мохир созандалар томонидан минг йиллардан буён куйлаб келинаётган мумтоз қўшиқлар мақомлар, чолғу куйлари, ранг баранг чолғу созларимиз ўзининг ноёблиги, мураккаб тузилиши, чолғуларимизнинг дилга яқинлиги жараёнини белгиловчи омил ҳам анашу хонандалик ва созандалик санъатидир. Ўзбек миллий чолғу созлари ҳақида - Рюи Гансалес де Клавихо ўзининг «Буюк Темур ҳаёти ва фаолияти» (Темур саройига саёҳат кундаликлари) асарида кўйидагиларни ёзган... Император ўтирган хиёбон ёнида жуда кўп созанда, хофизлар, раққослар ва раққосалар утирмоқда, мусиқа садолари кўкни кўтармоқда эди. ...шу кўни турли тўман томошалар кўрсатилди, ҳар бир санъаткор қизиқ уйинлар кўрсатиб, халқни хурсанд қилди. ...подшо ихтиёридаги

филларни қизил, зангори ва турли рангда буяб, уларнинг теппасида катта кажова ўрнатилиб, раққос ва раққосалар уйин кўрсатар эдилар. Уларнинг уйини томошабин қийқириқларига сабаб бўлар, ўзининг серзавқлиги билан кишини хаяжонга солар эди».¹ Миллий чолғу созларимизнинг Сарой тантаналарида ва халқ оммавий сайлларида махорат билан ижро этилганлиги тўғрисида жуда кўп манбаларда маълумотлар учрайди. Демак чолғу созларимиз тарихи қўшиқчилик санъатимиз тарихи каби қадимийдир.

Ўзбек миллий мусиқа маданиятимизнинг бой хазинаси ва унда тўпланган мусиқий меросимиз чолғу созларимиз сабаблидур. Зеро, бу чолғулар кўп минг йиллар давомида халқимизга маънавий озуқа бериб, уларнинг бадий эстетик дидларини шаклланишида муҳим омил бўлиб келди.

Юқорида айтиб ўтганимиздек, қадимдан машҳур хофизлар моҳир созандалардан етишиб чиққан. Миллий мумтоз қўшиқчилигимизда дурдона асарлар ҳисобланган мақомлар ва бошқа вазмин йўлда куйланувчи асарлар ритм жихатидан жуда ҳам мураккаб асарлар ҳисобланади. Буларнинг орасида Гиря, чапандоз (чапандози қаландар, чарандози гулёр, чапандози сувора ва х.к) насруллоийи, муғилча, талқинча ва уфорилар мураккаб бўлиб, хонанда ўз овозига танбур, дутор, руд, рубоб, уд, доира каби чолғуларни чалган ҳолда жўр бўлган Улар қайси чолғуни чалмасин доира созини, унинг мусиқий усулларини ўзи ижро эта олмаса ёки хис эта олмаса бундай мураккаб мусиқа асарларини ижро эта олмаганлар. Қуйида биз миллий чолғу созларимиздан баъзиларига қисқача таъриф бериб утамиз

Дутор - бу сўз форсча бўлиб, «икки тор» деган маънони англатади. Ёғочдан ясалиб кеса қисми юпқа пайраҳаларнинг елимлаб бирлаштирилиши орқали ясалади (баъзида ўйма ҳолда ҳам учрайди). Дастаси ингичка бўлиб боғлама пардалар ўрнатилади. Торлари ипак иплар, ёки мол, куй, эчки каби хайвонлар ингичка ичагидан ясалади. Дутор тўғрисида маълумотлар қадим манбаъларда учрамайди, у тўғрида асосан Темурийлар даври ҳақидаги манбаларда маълумотлар бор. Ҳозирги даврда дутор миллий чолғуларимиз орасида энг пешкадамларидан бири бўлиб, реконструкция қилиниши натижасида бир оз ўзгаришларга (боғлама пардалар ўрнига ёғоч пардалар, ипак ёки чак пардалар урнига пластмасса иплар, ўрик ёғочидан қоплама ўрнига фанер қоплама) учради ва эндиликда дутор оиласидан «Дутор прима», «Дутор секунда», «Дутор альт», «Дутор бас», «Дутор кантрабас» лар ҳам жой олди. Булар эса миллий чолғу созларимиздан оркестр тузиш имкониятини яратди. Дутор овози маюс ва мунгли бўлиб инсон овози билан ниҳоятда яхши уйғунлашади. Ансамбл ижрочиларида товушларни юмшатувчи бўлиб, барча чолғу ансамбллари таркибига киритилди².

¹ Т.Е.Соломонова. Ўзбек мусиқаси тарихи. –Т.: “Ўқитувчи” нашриёти. 1981-йил

² Т.Е.Соломонова. Ўзбек мусиқаси тарихи. –Т.: “Ўқитувчи” нашриёти. 1981-йил.216.

Кейинги даврда унинг моҳир ижрочиларидан Абдусоат Вахобов, Юсуп Алиев, Давлатохун Қодиров, Ориф Қосимов, Гулом Қучкоров ва бошқалар халқ орасида танилган.

Танбур - бу тан, дил, яъни дилни қитиқловчи деган маънони англатади. Бу чолғу сози тўғрисидаги маълумотлар араб истилосидан олидинги давр, яъни Сасонийлар (II-VII асрлар) даврига оид манбаларда ҳам учрайди. Танбурнинг коса қисми тут ёғочи даста қисми ва қопламаси ўрик ёки бошқа қаттиқ ёғочдан ясалади. Танбурнинг дастасига йўғон боғлама пардалар ўрнатилади ва торлари бўш созланади. Бунинг боиси шуки, бармоқлар пардалар оралиғига торни босган ҳолда кириб боради ва бу ижрочиликда ўзига хос нолалар ва бошқа безаклар бериш имконини беради. Торлари мисдан бўлиб эгилувчан, унинг таранг тортилмаслигидан эгилувчанлиги ошади. Ижрочининг ўнг қўл бармоғига “нохун” (Метал мослама) тақилади ва асосан шу бармоқ билан чертиб чалинади. Танбурда асосан учта (базида тўртта тор бўлиб куй аксарият паски торда чалинади, қолган торлар эса вақти - вақти билан паски биринчи торга жўр бўлади³. Танбур ижрочиligи алоҳида истедод талаб қилади. Юраги эзгуликка мойил кишиларгина унинг нолаларини маромига етказа олиши мумкин. Бу чолғу асосан хофизлар овозига жўр бўлишидан ташқари, халқ чолғулари ансамбли ва оркестр таркибига киритилади. Унинг машхур ижрочилари Юсуфхон Ҳакимов, Рикси Ражабов, Турғун Алиматов ва бошқаларнинг номи халқ орасида маълум.

Қашқар рубоби - Бу чолғу тўғрисидаги маълумотлар ҳам эрамизнинг боши II - IV асрларга оид тарихий манбаларда учрайди. Айниқса уйғониш даврига (IX-XII асрлар) оид манбаларда у тўғрисида қимматли маълумотлар мавжуд IX-X асрга доир маълумотлар орасида Бухоролик Абубақр Рубобий тўғрисидаги маълумотлар бўлиб, унинг Хоразм хонлиги саройида хизмат қилганлиги, рубоб чолғусининг моҳир ижрочиси бўлганлиги ва ўша даврнинг шарафли унвони бўлган “Мутриби моврауннаҳр” эгаси бўлганлиги, Бухорода мусиқа мактаби очганлиги ва унда ўқитиш учун қўлланмалар ёзганлиги айтиб ўтилган⁴. Бу чолғу ёғочдан ясалган ва қадимда дастасига боғлама пардалар ўрнатиш билан. Коса қисмига тери қоплама қопланган бўлиб, ипак торлар қўйилган ҳамда худди дутор каби қўл бармоқлари билан тирнаб чалинган⁵. Унинг дутордан фарқи коса қопламаси, торларининг сони ва дастасининг дуторга қараганда қисқароқлигида бўлган.

Чолғу созларини реконструкция қилиш натижасида унинг ипак торлари ўрнига пўлат симлар, бағлама пардалар ўрнига мис ёки жез пардалар қўйилиб, пардалардаги нимчорак ва чорак тўнликлар олиб ташланди ва бир хил храматик

³ Т.Е.Соломонова. Ўзбек мусиқаси тарихи. –Т.: “Ўқитувчи” нашриёти. 1981-йил.256.

⁴ Т.Е.Соломонова. Ўзбек мусиқаси тарихи. –Т.: “Ўқитувчи” нашриёти. 1981-йил.356.

⁵ Т.Е.Соломонова. Ўзбек мусиқаси тарихи. –Т.: “Ўқитувчи” нашриёти. 1981-йил. 286.

ярим тонлик пардалар ўрнатилди. Эндиликда у қўл билан тирналиб емас медиатор билан чалинади. Реканструкция натижасида унинг Рубоб прима, Рубоб сапрано, Қашқар рубоби, Афғон рубоби, каби янги хиллари яратилди. Бу чолғу созлари ўзбек миллий чолғу созлари оркестри ижрочилигида кенг қўлланилмоқда. Қашқар рубоби ва Афғон рубоби чолғу ансамбларимизда қўлланилаётибди. Кейинги йилларда Муҳаммаджон Мирзаев, Қобулжон Усмонов, Шавкат Мирзаев каби мохир рубобчилар халқимиз орасида ном таратган.

Ғижжак - Бу соз асли “Қўбуз” созидан андаза олиб ясалган бўлиб, келиб чиқиш тарихи Қўқондир. У тўғридаги маълумотлар уйғониш даври (IX-XII асрлар) га оид манбаларда ҳам учрайди. Ғижжак чолғусининг сарой касбий мусиқасида ўз муносиб ўрни мавжуд бўлганлиги тўғрисида тарихий манбаларда айтиб ўтилган. Ғижжак - ёғочдан ясалган бўлиб кеса қисмига тери қоплама қопланади. Доскаси қисқа, парда ўрнатилмаган. Унинг ижрочилари товушлар баландлигини бармоқ қўйиш жойлари ва бармоқлар қалинлигига қараб аниқлашади. Унда тўрт тор бўлиб, тўрт хил баландликда созланганлиги сабабли ижро этиладиган асарлар учун асарлар дастанинг қисқалиги ноқулайлик туғдирмайди. Ғижжак - ёғочга от ёли ўрнатилиб ясалган камонча билан чалинади. Камонча ижродан олдин албатта елимланади. Камончага суртилган елим ғижжак торларини тебратади, акс ҳолда камонча торда сирғалиб уни тебрата олмайди. Шунини айтиш керакки, бу чолғу созида пардалар бўлмаганлиги, керакли тонни бармоқлар қидириб топиши сабабли унинг ижрочиси юксак мусиқа эшитиш қобилиятига (Музыкальный сулух) эга бўлиши лозим, бусиз мусиқа товушлари баландлигини тўғри белгилаб бўлмайди⁶. Ансамбл ва оркестр ижрочилигида ғижжак товушларни бир-бирига боғловчи вазифасини бажаради. Унинг камончалари турли узунликда бўлади, яъни 2 хиссали, 3 хиссали, 4 хиссали. Камончалар узунлиги ва дастадаги пардаларнинг бўлмаслиги миллий мусиқамиздаги безаклар учун жуда қулайдир. Кейинги даврдаги унинг мохир ижрочилари Тўхтасин Жалилов, Иномжон Икромов, Ғанижон Тошматов, Абдухошим Исмоилов, Ўлмас Расулов ва бошқалардир.

Най - миллий чолғу созларимиз ичида энг қадимий созлардан бири. Бу чолғу ер юзидаги барча халқлар мусиқасида турли ном билан қўлланилади. Юртимизда олиб борилаётган археологик қидирув ишлари натижасида Самарқанд вилояти Ургут туман Мўминобод қишлоғидан, аёл кабридан турли тақинчоқ безаклар билан бирга суякдан ясалган, жимжимадор нақшлар билан безалган най сози топилган. Эксперт текширувлар натижасида унинг ясалиши тарихи бундан беш минг йил олдин эканлиги аниқланган. Най тўғрисидаги маълумотлар юртимизнинг антик даври (эрамиздан аввалги IV-I асрлар) га оид тарихий

⁶ С. Бегматов., М. Матёкубов. Ўзбек анъанавий чолғулари. Ўқув қўлланма. Т. 2008. Янги нашр. 33 бет

манбаларда ҳам учрайди. Най созининг қадимийлиги тўғрисида хатто ривоятлар ҳам мавжуд. Темурийлар даври тарихчи олим Шарофиддин Али Яздий ўзининг “Зафарнома” асарида ёзишича, Самарқанднинг мохир созандаларидан бири найчи Султон Ахмад девона бўлиб, мазкур най созида куй чалган вақтда “мурдага жон кириб кетар эди” деб тарифлайди⁷. У рухий дардга чалинган бўлиб, йилда бир - икки касалланар ва тезда ўзига келар экан. У Хожа Ахрор Валийга жуда ўрганиб қолган бўлиб, Хожа Ахрор Валий ҳам уни бениҳоя иззат қилар эди. Хожа Ахрор Валий вафотидан сўнг у буткул девона бўлиб қолган экан. Най - бомбук танасидан ясаладиган чолғу бўлиб, ичи ғовак бўлади ва пуфлаб чалинади. Пуфланадиган қисми, яъни пуфланадиган тешиги ёнидан ғовак ёғоч пробка билан беркитилади. Ёғоч пробкани силжитиш орқали най созланади. Най чолғувчи созандалар кўкрак қисмига кўпроқ хаво тўплаб, сўнгра тежаб сарфлайдилар. Бу эса чолғу ижрочилигида муҳимдир. Найнинг олти тешиги бармоқлар билан беркитилиши ва ярим беркитилиши орқали бутун ва ярим тонликлар ҳосил қилинади. Унда миллий муסיқий безаклар бериш имконияти катта бўлиб, ғижжак каби ансамбл ижрочилигида муסיқий хиссаларни бир-бирига боғлаш хусусияти бор. Унинг овози баланд бўлиб, ансамбл ижросини тўлдиради ва чолғучининг йўл кўйган хатоси дархол кўзга ташланади. Миллий муסיқа маданиятимизда унинг кўшнай, буламон, сибизға, сурнай, карнай каби оиладошлари мавжуд. Кейинги даврдаги унинг мохир ижрочилари Абдуқодир Исмоилов, Аюб Қодиров, Саиджон Калонов, Дадаали Соаткулов, Мирза Тоиров, Халимжон Жураев ва бошқалар ном қозонган.

Доира - Чолғу созларининг ичида энг қадимийси уриб чалинадиган чолғулар ҳисобланади. У инсониятнинг ибтидосига, яъни инсон оловни кашф этган даврларга бориб қадалади. Уриб чалинувчи чолғулар оиласига доирадан ташқари довул, барабан (хар хил барабанлар) ноғора, табла, таблоқ, даф ликопча, занг, сафоил, турли хил кўринишдаги шиқилдоқлар, қайроқ киради. Доира узум дарахти танасини эгиб ясалган гардишга тери қошлаш ҳамда гардишга шиқилдоқлар ўрнатилиши орқали ясалади. Муסיқа ижрочилигида доира ритмни ушлаш ва улчовларни ҳисоблаш вазифасини бажаради⁸. Ансамбл ижрочилигида бу чолғу муסיқий асар ижросини бошлаш, тезликни маромда ушлаб туриш ва асарни тугаллаш вазифасини ҳам бажаради. Шунинг учун уни ансамбл етакчиси деб айтадилар. Унинг бешта нотаси бўлиб; улар катта бум, катта бак, кичик бум, кичик бак ва нохун деб аталади. Ўзбек миллий муסיқаси жуда ҳам муסיқий доира усулларига бой бўлиб, улар саксондан ошиқдир. Ғарб муסיқачилари бизнинг миллий масиқамиздаги бундай бир биридан мураккаб усулларнинг кўплигига ажабланидилар ва шунинг учун миллий муסיқаларимизни ижро этишга

⁷ С. Бегматов., М. Матёқубов. Ўзбек анъанавий чолғулари. Ўқув қўлланма. Т. 2008. Янги нашр. 47 бет

⁸ С. Бегматов., М. Матёқубов. Ўзбек анъанавий чолғулари. Ўқув қўлланма. Т. 2008. Янги нашр. 21 бет

қийналадилар. Чолғучи мусиқий усулларни дилида санаб, такрорлаб турмаса, ижро жараёнида усулни йўқотиб қўйиши мумкин. Кейинги даврда бу соз орқали ном таратган чолғучилар Уста Олим Комилов, Туйчи Иноғомов, Қахрамон Дадаев, Таълат Сайфутдинов, Ака-ука Элмурод, Дилмурод, Холмурод Исломовлар, Анвар Бараев ва бошқалардир.

Чанг - ёғочдан ясалган чолғу бўлиб, келиб чиқиши қадимийдир. Чанг чолғуси тўғрисидаги маълумотлар антик давр тўғрисидаги манбаларда ҳам учрайди. Бу чолғу тўғрисида араб эртаклари бўлмиш “Минг бир кеча” асарида ҳам маълумотлар бор. Бундан ташқари Абу Наср Ал-Фаробий ва бошқаларнинг ўрта асрларда ёзиб қолдирган илмий - мусиқий рисолаларида шунингдек топилаётган археологик топилмаларда ҳам унинг кўхна чолғу сози эканлигини исботловчи далиллар бор. Миллий чолғуларимиз реставрациясидан кейин (1934-1940-йиллар) унинг чанг прима, чанг пиккола, чанг альт ва чанг бас каби турлари яратилди. Чанг уриб чалинадиган торли чолғу бўлиб, бамбукдан ясалган таёқчалар учига резина кийгизилган холда чалинади. Диапазони тўрт актава бўлиб, ҳар бир товуш учун учтадан тор ўрнатилган ва жами 76 та тори бўлади. Унинг учта оёғи ердан баландда тутиб туради. Олдинги оёғида педал ўрнатилган бўлиб, у товуш жаранглари ушлаб турувчи мосламани ишлатиш учун қўйилган. Ҳар бир ижродан олдин торларнинг созини текшириб кўриш талаб қилинади ва бунинг учун махсус калитдан фойдаланилади. Чунки ёғоч об-ҳаво шароитига кўра ўз хусусиятини ўзгартиради⁹. Чанг созинг мохир ижрочилари Фахриддин Содиков, Матюсуф Харратов, Фозил Харратов, Пўлатжон Рахимов, Тилаш Хўжамбердиев, Ахмад Одилов, Фазилат Шукурова, Рустам Неъматов ва бошқалардир. Миллий чолғу созлари ансамбли ва оркестрида чанг созинг муносиб ўрни бор. Бундан ташқари миллий консерваториямизда махсус чангчилар ансамбли фаолият кўрсатади.

Уд - бизга маълум бўлган тарихий манбаларнинг гувоҳлик беришича бу чолғу сози миллий чолғуларимиз ичида энг қадимийларидан биридир. У қадимдан сарой касбий мусиқасида ўзининг муносиб ўрнига эга бўлган. У тўғридаги маълумотлар ўрта асрларга оид тарихий манбаларда, хусусан Абу Наср Ал-Фаробийнинг “Мусиқа ҳақидаги катта китоб” Кайковуснинг “Қобуснома” асарида Абу Али Ибн Синонинг “Тиб қонунлари” асарида араб тарихчиси Ас-Саолибийнинг “Ятимат ат-дахр”, Фирдавсийнинг “Шохнома”си ва бошқа кўплаб тарихий асарларда уд сози тўғрисида қимматли маълумотлар учрайди¹⁰. Шунини айтиш керакки, XVI-XIX асрларга келиб юртимиз майда хонликларга бўлиниб кетгач ушбу чолғу созига бўлган эътибор сусайган ва аста секин юртимиз мусиқий ҳаётидан чиқиб кетган эди. Мустақиллигимиз даврида

⁹ С. Бегматов., М. Матёкубов. Ўзбек анъанавий чолғулари. Ўқув қўлланма. Т. 2008. Янги нашр. 35 бет

¹⁰ Т.Е. Соломонова. Ўзбек мусиқаси тарихи. –Т.: “Ўқитувчи” нашриёти. 1981-йил. 216.

Самарқанд шахрида ташкил қилинган Осиё ва Африка мамалакатлари мусиқа фестивали (кейинчалик бу фестивал “Шарқ тароналари” номи билан ҳар икки йилда ташкил қилинмоқда) шарофати билан уд ва қонун чолғуси ўз ватанига қайтарилди. Жумладан кобусномада уд сози ва унинг ижроси тўғрисида шундай дейилади: Мажлисида ўтирган вақтингда мажлис ахлига қара, агар эшитувчи қизил юзлик, мош гурунч соқол бўлса (мусиқа асбоби, яъни уднинг) иккинчи торида чалгин, агар сариқ юзли бўлса бум торида чалгин, агар қора юзли савдойи ориқ бўлса кўпроқ мусиқа созиниг учинчи торида чалгин, агар бадани оқ ва семиз пилчиллаган нам бўлса, йўғон торда чалгин. Чунки одамнинг тўрт табиати учун мухайё қилганлар¹¹. Уд ёғочдан ясалган чолғу бўлиб, коса қисми жуда катта, баъзан ўйма ҳолда, аксарият қовурғали холларда, дастаси жуда қисқа ва пардалар қўйилмайди. Бу эса уд созида миллий мусиқий безаклар бериш учун қулайлик туғдиради. Уд созинг 11 та тори бўлиб, жуфт - жуфт чалинади, шунда 5 жуфт ва 1 бум тори яқка ижро этилади. Уни ижро этиш учун медиатор (нохун) ишлатилади. Кейинги даврада бу чолғу махсус ўқитилмоқда ва халқ чолғу ансамблларида кенг қўлланилмоқда. Ансамбл ва оркестр ижросида у йўғон (бас) товушини берувчи чолғулар жумласига киради.

Фойдаланилган адабиётлар

1. Каримов И.А. Юксак маънавият - енгилмас куч. - Т.: «Маънавият», 2008. -176 б.
2. Ярцева С.Е. Дидактическое моделирование самостоятельной работы студентов: Дисс. канд.пед.наук. - Т.: ТГПИ им.Низами, 1991.-С.221.
3. Юзликаев Ф.Р. Теоретические основн интенсификации начальной профессиональной адаптации молодых учителей.-Т.,1993.-С106.
4. Ғозиев Э. Олий мактаб психологияси. - Т.: «Ўқитувчи», 1997.-104 б.
5. С. Бегматов., М. Матёкубов. Ўзбек анъанавий чолғулари. Ўқув қўлланма. Т. 2008. Янги нашр. 72 бет.
6. Т.Е.Соломонова. Ўзбек мусиқаси тарихи. -Т.: “Ўқитувчи” нашриёти. 1981-йил.
7. И.Ражабий. Мақомлар масаласига доир. -Т.: “Бадий адабиёт” нашриёти. 1963-йил.
8. Ж.Тўленов, З.Ғафуров. Фалсафа. -Т.: “Ўқитувчи” нашриёти 1997-йил.
9. Б.С.Абдуллаева. Фанлараро алоқадорлик турлари ҳақида. Узлуксиз таълим. -Т.: 2005-йил. №1-сон.

¹¹ С. Бегматов., М. Матёкубов. Ўзбек анъанавий чолғулари. Ўқув қўлланма. Т. 2008. Янги нашр. 23 бет.

CHOLG‘U IJROCHILIGI TA‘LIM YO‘NALISHIDA MAXSUS FANLARINING AXBOROT TEXNOLOGIYALARI BILAN INTEGRATSIYALASHUVI

Sobirjon Turdibekovich Turatov
O‘zDSMI

Annotatsiya: ushbu maqolada musiqa ijrochiligi bo‘yicha yoshlarni tarbiyalashda zamonaviy texnologiyalardan foydalanish, mutaxassislik fanlari bilan zamonaviy texnologiyalarning integratsiyalashuvi, Sibelius dasturi haqida qisqacha ma‘lumotlar keltirilgan.

Kalit so‘zlar: ta‘lim yo‘nalishi, mutaxassislik fanlar, xalq cholg‘ulari, nota matni, kompyuter dasturlari, sibelius, cholg‘ulashtirish, partitura

INTEGRATION OF SPECIAL SCIENCES WITH INFORMATION TECHNOLOGIES IN THE EDUCATION FIELD OF INSTRUMENT PERFORMANCE

Sobirjon Turdibekovich Turatov
UzSIAC

Abstract: this article provides brief information about the use of modern technologies in teaching young people about musical performance, the integration of modern technologies with specialized disciplines, and the Sibelius program.

Keywords: educational directions, specialty, folk instruments, sheyet music, computer programs, Sibelius, instrumentation, score

Bugungi kunda mutaxassislarning izlanishlari natijasida mutaxassislik fanlarining ilmiy innovatsion va fanlar aro integratsiyalashuvida ko‘pgina yangiliklar, ya‘ni soha bo‘yicha rivojlanish davri yuzaga kelmoqda. Prezident Shavkat Mirziyoyev raisligida 2023 yil 22 fevral kuni “Soha va hududlarda raqamlashtirish jarayonini jadallashtirish masalalari” yuzasidan videoselektor yig‘ilishda “Raqamlashtirishdan maqsad-muddaomiz nima o‘zi? Odamlarni rozi qilish, inson qadrini joyiga qo‘yish, adolatni ta‘minlash” deb ta‘kidlagan. Xususan musiqa ijrochiligida ham axborot texnologiyalari o‘z o‘rnini topdi desak mubolag‘a bo‘lmaydi. 60112400-Professional ta‘lim (60211900-Xalq ijodiyoti (cholg‘u ijrochiligi)) ta‘lim yo‘nalishi o‘quv rejasi bo‘yicha musiqa ijrochilarini tarbiyalashda mutaxassislik fanlari ikki xil turga bo‘linadi, ya‘ni nazariy fanlar va amaliy fanlardir.

Nazariy fanlar - Musiqa nazariyasi, Musiqa tarixi, Cholg‘ushunoslik hamda

Garmoniyalar. Masalan, musiqashunoslar - Solfedjio, Musiqa-nazariyasi, Garmoniya va Polifoniya fanlaridan o'quv kontentlaridagi nota matnlarini yoki o'quv jarayonida Sibelius dasturidan nota muharrirligi va yozilgan nota matnini eshitishda foydalanishadi.

Amaliy fanlar - Maxsus cholg'u (Nay, Surnay, Qo'shnay, Chang, Qonun, Rubob prima, Qashqar rubobi, Afg'on rubobi, Dutor alt, Dutor bas, Doira, G'ijjak, G'ijjak bas (Qobus bas) sinflari), Dirijyorlik, Xalq cholg'ularini o'rganish, Fortepiano, Ansambl sinfi, Orkestr sinfi, Cholg'ulashtirish va Musiqada zamonaviy texnologiyalar fanlari tayanch hisoblanadi. Professor-o'qituvchilar ushbu amaliy fanlardagi nota matnlarini talabalarga yetkazishda bevosita fan bo'yicha kontentlarini elektron shaklda HEMIS dasturiga joylashadi.

Musiqa ijrochiligida nota matnlari eng asosiy manba hisoblanib, ularni kompyuter dasturlari orqali yozish, eshitish hamda jo'rnavoz sifatida qo'llash va boshqa musiqiy fanlarda ham qo'llash imkoniyati tobora oshib bormoqdaligini kuzatishimiz mumkin. Jumladan, Cholg'ulashtirish fanida talaba yoshlarga vazifa qilib, biror asar nota matnlarini cholg'ulashtirish yoki moslashtirish vazifasi belgilangan. Unda talabalar Cholg'ulashtirish fanida tanlangan asarni ko'p ovozli qilib, kichik turdagi barcha cholg'u ansambllari va xalq cholg'ulari orkestriga cholg'ulashtiradi. Cholg'ulashtirish jarayonida talaba o'quv quroli sifatida nota daftari, qora qalam, o'chirgich, lineyka va hozirgi kunda noutbukdan foydalanishi tavsiya etilmoqda.

Orkestr partiturasini yozishda bevosita bundan tahminan 17 yil oldinlari A3 formatdagi nota chiziqlari keltirilgan qog'ozni olib turli ko'p ovozli ansambllar, xor va orkestr partituralarini yozish, unda partituraladagi har bir partiyalarni ya'ni cholg'ular nota qatorini yozib chiqish, ularga musiqiy nota matnlarni belgilash, bularning hammasi ustoz-shogird an'anasida ustozning nazariy bilimlari evaziga ko'rsatilgan. Partituraning yozib tugatgandan so'ng cholg'ular uchun partiyalarni alohida yozish ham bir qancha vaqt hamda mehnatni talab qilgan. Lekin hozirgi kunda bu ishlarining barchasini Sibelius dasturi orqali bir vaqtning o'zida bajarilishi hamda eshitib uni boshqa fanlar bilan integratsiyalash imkoniyatlari tobora shakllanmoqda.

Sibelius dasturini ta'lim yo'nalishining o'quv rejasiga Musiqada zamonaviy texnologiyalar fani deb 5 semestrda 30 soat amaliy o'qitilishi nazarda tutilgan. Biroq, musiqqa ijrochiligida asosan ijrochilik san'ati birinchi o'rinda turadi. Lekin ijrochilik san'atini rivojlantirishda har xil texnik jihozlar (audio va video yozuvlarni eshittiradigan barcha qurilmalar) hamda nota matnlari orqali shakllantiriladi.

Musiqada zamonaviy dasturlar fanining maqsadi, talabalarga yangi musiqiy kompyuter dasturlarini tanishtirib va ulardan foydalanishni o'rgatadi. XXI-asrdagi axborot texnologiyalaridan o'z vaqtida xabardor bo'lishlari, ulardan unumli foydalanishlari, unda asosan nota muharrirlik dasturi Sibelius Ultimate dasturidan foydalanishni maqsad qilingan.

Nota muharrirlik dasturlari ikki xil bo'ladi. Birinchisi erkin dasturlar, ikkinchisi mualliflik huquqiga ega (mulkiy) bo'lgan dasturlardir.

Erkin dasturlar - *Aria Maestosa, Canorus, Denemo, Frescobaldi, Impro-Visor, LilyPond, Musescore, Musixtex, Nted, Rosegarden, TuxGuitar.*

Mualliflik huquqiga ega dasturlar (mulkiy) - *Capella, Dorico, Encore, Finale, Guitar Pro, Igor Engraver, Mozart, Mus2, Musedit, MusiCAD, Music Write, Noteworthy Composer, Notion, Overture, Power Tab Editor, Score, Sibelius, SmartScore, Stave'n'Tabs.*

Sibelius dasturi - bu nota matnlarini tahrirlash, muharrirlash, nota matnlarini turli sintez cholg'ular yordamida ya'ni sibelius dasturining turli cholg'ulari yordami musiqiy tovushlarni ifodalashi hamda tayyor bo'lgan nota matnlarini nashr qiluvchi dasturdir. Sibelius - nota muharriri (partitura, partiya). U asosan Microsoft Windows, Mac OS, Mac OS X va RISC OS kompaniyalari uchun tayyorlangan dastur (hozirgi kunda Avid Technologyning bir qismi). Ushbu dasturdan talabalar, professor-o'qituvchilar, ilmiy izlanish olib borayotgan tatqiqotchilar, musiqiy nashriyotlar, ijrochilar, aranjirovkachilar, bastakor va kompozitorlar ijodiy ishlarining nota yozuvlarini tayyorlashda foydalaniladi.

Sibelius dasturi 1986 yilda egizaklar Ben va Jonatan Finn tomonidan ixtiro qilingan birinchi marta 1993 yilda Acorn Risc kompyuteri uchun chiqarilgan, Windows va Mac versiyalari mos ravishda 1998 va 1999 yillarda ishlab chiqarilgan. Sibelius va uning asosiy raqobatchisi Finale musiqa nashriyotlarida, ta'lim muassasalarida keng qo'llaniladi. Sibeliusda yozilgan nota yozuvlar kino, televidenie, teatr va boshqa saundtreklar sifatida ishlatiladi. Sibelius bu turdagi dasturlar ichida eng mashhuri va ommalashgani bo'lib, dunyoning 100dan ziyod davlatlarida yuz minglab foydalanuvchilariga ega.

Dasturning nomi va uni chiqargan kompaniya Finlyandiya bastakori Jan Sibelius nomi bilan mos keladi. Ko'pincha bu nom kompaniya asoschilarining ismi Finn ekanligi sababli tanlangan degan fikr bor. Biroq, Fin aka-ukalarning o'zlari bu ism nima uchun tanlanganligini eslay olmasliklarini ta'kidlaydi.

Acornning asl nusxasi Sibelius 7 deb nomlangan, ammo 7 raqami versiya raqami emas, balki Sibeliusning ettinchi simfoniyasiga ishora bo'lishi mumkin edi. Windows va Macintosh versiyalarida 7 raqami olib tashlandi va uning o'rniga oddiy versiya raqamlash ishlatilgan.

Ma'lumotlarga ko'ra Sibeliusning 7-versiyasi 2011-yilda, 8-versiyasi 2015-yilda, 8.2-versiyasi esa 2016-yilning mart oylarida ishlab chiqilgan. 2018-yilda uning Sibelius Ultima 2018 takomillashtirilgan versiyasi va uning 64 bitli Windows va Mac tizimlari uchun mo'ljallangan 1, 2, 3, 4 subversiyalari chiqarildi. Yuqorida keltirilgan barcha versiyalar hozirgi kunda foydalanishga yaroqlidir.

Musiqada zamonaviy texnologiyalar fanining vazifasi, talabalarga bitiruv malaka ishini tayyorlashda partitura nota matnlarini elektron nusxasi, to'plam, o'quv qo'llanma va darsliklarni nota yozuvlarini, holati eskirgan partituralarni zamon talabi darajasiga keltirishdan iborat. Uning uchun albatta kompyuterda ishlashni ya'ni tez ishlash uchun kompyuter klaviaturasida amallarni tezkor bajarish funksiyalarini bilishi muhim hisoblanadi.

Sibelius dasturining fanlar bilan o'zaro integratsiyasida bevosita yosh sozandalar (talabalar) - Orkestr sinfi, Ansambl sinfi, Maxsus cholg'u (Nay, Chang va Qonun, Rubob prima, Qashqar rubob, Dutor, Dutor bas, Doira, G'ijjak cholg'ulari sinflari) Cholg'ulashtirish fanlarida Sibelius dasturida yozilgan asarlarning nota matnlarini tinglab tanlangan asar to'g'risida ijrochilik tasavuriga ega bo'ladi hamda asarlarning nota matnini nashr qilishadi. Shuning uchun bo'lsa kerakki, nota muharrirligi va tahrirlash uchun maxsus ishlab chiqilgan dasturlarning xilma-xilligi orasida "Sibelius" va "Final" dasturlarini turli yoshdagi va mutaxassislikdagi musiqachilar ularni qunt bilan o'zlashtirmoqdalar (yoki allaqachon o'zlashtirganlar).

Kompyuterda notalar to'plamini o'zlashtirgan musiqiy ijrochi uchun ulkan va ilgari ko'rinmagan istiqbollar ochiladi. Ijrochilar shu tariqa o'z kutubxonasini yangilaydilar (qo'l yozma shakldagi notalardan ijro qilish unchalik qulay emas). Ilmiy izlanishlar olib borayotgan mutaxassislar ya'ni bakalavr bitiruvchilari (bitiruv malakaviy ishi), magistratura talabalarini magistrlik dissertatsiyalari, oliy ta'limdan keyingi ta'lim - falsafa doktori (Doctor of Philosophy), fan doktori (Doctor of Science) dissertatsiyalari, shuningdek katta ilmiy xodim, dotsent va professorlar o'zlarining ilmiy ishlari uchun musiqiy asarlar va misollarning nota matnlarini ushbu "Sibelius" dasturi orqali muharrirlash va tahrirlash ishlarini olib bormoqdalar. Undan tashqari ijodiy jamoalar, kompozitor va bastakorlar ham ijod mahsuli notalarini ushbu dastur orqali kompyuterda Sibelius dasturida nota matnlarini kiritib bormoqdalar.

Sibelius muharririni o'rganish juda oson va ulardan foydalanish qulay. Dasturchilarning dasturning so'nggi versiyalarida qo'shgan yangi funksiyalari uni yanada mustaqil qiladi, bu Sizga professional nashriyot darajasida har qanday murakkablikdagi partituralarni yozishda, dastur orqali eski qo'lyozma va yangi bastalangan asarlarning nota matnlarini yaxshi yozishda, shuningdek videoni audio bilan birlashtirishga imkon beradi. Bunda multfilm, kino filmlar uchun saundtreklarni dastur orqali yozib ularni birlashtirish qulayliklari mavjud. Sibelius dasturining ekspert va import qilishda boshqa dasturlar bilan ishlashi hamda ulardan kutiladigan natijalar nota matnlarini tezkorlik bilan muharrirlik, tahrirlashni o'rganiladi.

Demak, professor-o'qituvchilar ushbu dastur orqali nota matnlarini sibelius dasturiga kiritishi orqali tayyor bo'lgan asarni bir vaqtning o'zida ko'rib va tinglashida partiturani ichki hissiyotlari bilan aniq sezishi va undagi musiqiy matnning o'zaro cholg'ular ijrosidagi ansambllarni alohida dirijyorlikda o'ng va chap qo'llarda bajarib

ko‘rishi, partituraladagi ovozlarni ajrata olishi, partituraladagi dirijyorlik shtrixlarini ko‘rib ham ularni eshitib, dinamik belgilarni ham ko‘rib, eshitib o‘ng va chap qo‘llarda uni ifodalashida bevosita konsertmeyster yoki orkestr vazifasini bajarib beradi. Jumladan, professor-o‘qituvchilar asar yuzasidan amaliy tayyorgarlik ko‘rayotgan davrida Sibelius dasturi dirijorning orkestri yoki konsertmeysteri vazifasini bajarib beradi. Bu esa professor-o‘qituvchilarda o‘quv jarayonida talabalarni yanada o‘sha tanlangan asarni ifodalab, tushuntirib berishadi pedagogik mahoratini oshirib va amaliy ko‘rgazma quroli sifatida xizmat qiladi.

Talabalar uchun “Sibelius” dasturining ahamiyati va mustaqil ta’limni bajarishida uning roli, mutaxissilik fanlari bilan uzviyligi yuzasidan ko‘rib chiqamiz. Birinchi navbatda talabalar ustozlari tomonidan “Dirijorlik” fanida tanlangan asarni qanday o‘zlashtiradi va uni qanday tahlil qiladi? Talaba tanlangan asarni sinfda konsertmeyster ijrosida eshitib u to‘g‘risida tasavvurga ega bo‘ladi, biroq u orkestr cholg‘ulari ijrochisini tasavvur qilishi biroz murakkablikni tug‘diradi. Uning uchun albatta Sibelius dasturida uni eshitib ko‘rishi kerak bo‘ladi. Tanlangan asarning agar elektron shakli bo‘lmasa unda talaba mustaqil yoki “Musiqada zamonaviy texnologiyalar” fanida olgan bilim va ko‘nikmalari asosida tanlangan asarni “Sibelius” dasturida nota matnlarini kiritib, o‘zi uchun klavir yoki partituralarni shakllantirishi mumkin bo‘ladi.

Foydalanilgan adabiyotlar

1. <https://www.president.uz/uz/lists/view/5943>
2. <https://ru.wikipedia.org/wiki/Sibelius>
3. Sibelius 7. Rukovodstvo
4. Musiqada zamonaviy texnologiyalar fanining ishchi fan dasturi
5. Cholg‘ulashtirish fanining ishchi fan dasturi

MAKTABGACHA TA'LIM TASHKILOTLARIDA PEDAGOGIK JARAYONNI TASHKIL ETISHNING SHAKLLARI

Nigora Raximovna Abdullayeva
Kamola Vaxidjon qizi Yuldasheva
Qo'qon davlat pedagogika instituti

Annotatsiya: Ushbu makolada bolalarda bolalar bog'chasida bolalar hayotini tashkil etish har tomonlama tarbiyalash vazifalariga kompleks yondoshish asosida, ta'lim-tarbiya mazmuni, shakli va metodlari birligi asosida kursatib utilgan.

Kalit suzlari: bolalar, tarbiya, vazifalar, metodlar, shakli, sog'lomlashtirish, fiziologlar, psixologlar, pedagoglar, printsiplar, rivojlantirish, jamoatchilik

FORMS OF ORGANIZING THE PEDAGOGICAL PROCESS IN PRESCHOOL EDUCATIONAL ORGANIZATIONS

Nigora Rakhimovna Abdullayeva
Kamola Vakhidjon kizi Yuldasheva
Kokand State Pedagogical Institute

Abstract: In this article, the organization of children's life in kindergarten is shown based on a comprehensive approach to the tasks of comprehensive education, on the basis of the unity of the content, form and methods of education.

Keywords: children, education, tasks, methods, form, rehabilitation, physiologists, psychologists, pedagogues, principles, development, public

Bolalar bog'chasida bolalar hayotini tashkil etish har tomonlama tarbiyalash vazifalariga kompleks yondoshish asosida, ta'lim-tarbiya mazmuni, shakli va metodlari birligi asosida quriladi. Hayotning tashkil etish-bu hayot faoliyatning asosiy jarayonlarini turli yosh guruhlaridagi bolalarning yakka, kichik guruhlar va umumiy guruhlar shaklidagi faoliyati va ta'limini maqsadga muvofiq joriy etish, birga qo'shib olib borish va navbatlashtirib turish, shuningdek har bir bolani har tomonlama va garmonik tarbiyalash hamda rivojlantirish uchun zarur sharoit yaratishdir.

Hozirgi paytda bolalar bog'chalarida o'quv tarbiya jarayoni sifatini oshirish va bolalar hayotini tashkil etish zarurati vujudga keldi. Bolalar bog'chalari ta'lim-tarbiyaviy va sog'lomlashtirish ishining barcha bosqichlarida bolalarning yosh guruhlaridagi hayotini tashkil etish takomillashib kelgan va bunga fiziologlar, psixologlar, pedagoglar:

- E.I.Tixeeva, E.A.Flerina, A.P.Usova, N.M.Shelovanov, N.M.Aksarinalarning tadqiqotlari asos bo'lgan. Maktabgacha tarbiya pedagogikasi bolalar hayoti va faoliyatini tashkil etishning quyidagi umumiy printsiplarini ishlab chiqqan:

1. Bolalarning har bir yosh guruhlardagi birgalikda hayot tarzi. Bu printsiptan asosida guruhdagi barcha bolalarni har tomonlama rivojlantirish va ularni jamoatchilik ruxida tarbiyalash uchun bir xil sharoitni ta'minlash ko'zda tutiladi.

2. Guruhlarni komplektlashning yosh printsiptan bolalarning har bir guruhida bir yoki ikki yoshning bo'lishni taqozo etadi va ularning yosh xususiyatlarini xisobga olgan holda ta'lim va tarbiya jarayonini ta'minlaydi.

3. Guruhning bolalarini har tomonlama faoliyati va muloqoti uchun zarur moddiy muhitini yaratish. Bu printsiptan ko'ra guruhlar xonalarini va uchastkalarini pedagogik gigienik va estetik talablarining yagona birligi asosida jixozlash va obodonlashtirish amalga oshiriladi.

4. Kun tartibining doimiyligi va yosh xususiyatiga bog'liqligi. Ilk va maktabgacha tarbiya yoshida asosiy hayotiy faoliyati bir xil emas. Ilk yoshdagi birinchi va ikkinchi guruh bolalarining o'z xatti-harakatini idora etishdagi ixtiyoriy qobiliyatining yo'qligi nochorligi ular hayotini tashkil etishda har bir bolaga parvarish uchun ko'p vaqt ajratish zaruratini keltirib chiqaradi. Kun tartibini bajarishda o'z-o'zini tashkil eta olish ko'nikmasi tufayli mashg'ulotga, o'yinga, mehnatga vaqt qoladi.

Bolalar hayoti bu faqat kattalarning bo'lg'usi hayotiga tayyorgarlik emas, bolalalik davri bolalarni qiziqtiradigan va uni zavqli qiladigan, ular tomonidan ijtimoiy tajribaning o'zlashtirilishini ta'minlaydigan rang-barang faoliyat bilan qiziqarlidir.

5. Turli faoliyat ko'rinishlarini (o'yin, mehnat, ta'lim) joriy etish: ularning kun tartibidagi o'rni, bolalarning rivojlanish darajasiga ko'ra bu faoliyat turlarini qo'shib va navbatlashtirib turish, bola shaxsiningshakillanishidagi roli.

Kun mobaynida o'yinlar, mehnat va ta'lim uchun vaqt ajratiladi. Ularning bolalar bog'chasidagi turli guruhlaridagi o'rni bolalarning yosh imkoniyatlariga yakka tarzda yoki guruh bo'lib harakat qila olish ko'nikmasiga, bir-birlari bilan muloqotda bo'la olish malakasiga bog'liq. O'yin faoliyati va boshqa faoliyat turlarining asta-sekin kuchaya borishi ham ahamiyatga ega bo'la boradi.

6. Yosh guruhlarida bolalar hayotini ular hayoti va sog'ligini muhofaza etishga yo'naltirilgan holda tashkil etish. Mazkur printsiptan asosida yasli bog'chalaridagi yosh guruhlar uchun xonalar ajratiladi, mebel va jihozlar tanlanadi, qo'llanma va materiallar joylashtiriladi, ovqat tayyorlanadi, chiniqish sistemasi va harakat faoliyati rejimi joriy etiladi. Tarbiyachilar, enagalar va bolalar, shuningdek bolalar o'rtasidagi munosabatlarda vazminlik, olijanoblik, insonparvarlik ruhi hukm suradi. Ziddiyatlar oldi olinadi va odilona hal etiladi, bolalar asabiyligining payi qirqiladi.

7. Bolalar hayotini tashkil etishda estetik talablarga rioya qilish ulardan faqat xonalarni jihozlashda foydalanishni emas, balki pedagogik jarayonda foydalanishni ham ko'zda tutadi.

Bolalar bog'chasiga kelishi bilan bolaning ijtimoiy ahvoli ham o'zgaradi. U oilada cheklangan miqdordagi odamlar bilan muloqotda bo'lar, ko'proq oila a'zolari diqqat markazida bo'ladi. Maktabgacha tarbiya muassasasida esa u bolalar jamoasi a'zosiga, boshqa bolalar tengdoshiga aylanadi. Shu tufayli bolaga psixologik jihatdan o'zini qayta qurishga o'z xulqini o'zgartirishga, notanish katta kishilar va tengdoshlari bilan aloqaga kirishga to'g'ri keladi. Bularning barchasi bola faoliyati va xulqida shakllangan odatlarning buzilishiga olibkeladi, undan yangi sharoitlarga biologik va ijtimoiy jihatdan moslashishni talab qiladi.

Biologik qayta qurish bolaning maktabgacha tarbiya muassasidagi dastlabki kunlarda ham kechadi. U kun tartibida belgilangan yangi havo va yorug'lik rejimiga, ovqatlanishdagi o'zgarishlarga ko'nikishi lozim. Biologik moslashish qatorida ijtimoiy moslashish amalga oshiriladi, ya'ni o'z xulqini yangi ijtimoiy sharoitga ko'ra o'zgartirish qobiliyati hosil qilinadi.

Bola oila a'zolari o'rtasidagi munosabat normalarini o'zlashtira boshlaydi, ular asosida esa xulqning elementar ko'rinishlari shakllanadi. Bola bog'chaga kelishi bilan shakllangan xulqiy odat va munosabatlar anchao'zgaradi. U tengdoshlari bilan faol aloqaga kirisha boshlaydi. Uning hayoti oila a'zolari tomonidan emas, balki kattalar tomonidan yangi qoida va rejimga ko'ra tashkil etiladi, unga yangi talablar qo'yiladi.

Biologik va ijtimoiy moslashishilar o'zaro bog'liq va ular bir-birini taqoz etadi. Bolalarning o'zlashish imkoniyatlari o'rtasida katta farq mavjud ular ayniqsa bolalar bog'chasida bo'lishning dastlabki kunlarida yorqin namoyon bo'ladi. Juz'iy ijtimoiy muhitdagi o'zgarishlarni ko'proq 9 10 oylikdan 1,6 yoshgacha va 3 yoshda 3,5 yoshgacha bo'lgan bolalar kiyinroq kechiradilar. engil moslashishdan nutqiy faollikning susayishida, xatti-harakatdagi ba'zi buzulishlarda, uyquning va ishtaxaning yomonlashuvida namoyon bo'ladigan qisqamuddatli salbiy ruhiy holat kuzatiladi. Odatda, bu holatlar bolalar bog'chasida bo'lishning dastlabki ikki xaftasi davomida kechadi.

O'rta darajadagi moslashish xatti-harakatdagi birmuncha katta va uzoq davom etadigan siljishlarda ifodalanib, u faqat o'zining oxirida normallasadi. Bola qisqa vaqt ichida ozadi nutqi buziladi, asoratlarsiz tugaydigan engil 7-10 kun davom etadigan kasalliklar vujudga keladi.

Og'ir moslashishda bolaning ko'nikishi uzoq va murakkab kechadi, ba'zan bir necha oyga cho'ziladi. U tez-tez qaytalanib turadigan, asoratli kechadigan kasalliklar, xatti-harakatlarning barqaror buzulishi, qator holatlarda asabiy holatlar birgalikda

voqe bo'ladi. Jismoniy rivojlanishning susayishi, nutq va ruhiyatda o'sishning kechishi kuzatiladi.

Moslashish davrining qiyinchiliklari, moslashishga oid siljishlarning ifodalanganlik darajasi tarbiyaning ilgarigi sharoit bilan ham uzviy bog'liqlik, uning ta'siri ostida bolaning oliy nerv faoliyati sistemasi shakllanadi.

Bolani ijtimoiy tarbiya sistemasiga olib kirish bosqichma-bosqich amalga oshiriladi. Tayyorlov bosqichdagi pediatriya xizmati, ota-onalar va maktabgacha tarbiya muassalarining kuch-g'ayrati bola organizmini yangi sharoitdagi hayotga, tayyorlashga uning biologik moslashishini engillashtirishga qaratilgan bo'ladi.

Bunga quyidagicha erishiladi:

- a) bola kun rejimini bolalar muassasasi rejimiga o'ta yaqinlashtirish bilan;
- b) uni rejim jarayonlariga faol qatnashtirish bilan;
- v) chiniqtiruvchi usullardan keng ravishda kompleks foydalanish bilan;
- g) bola organizmi ish qobiliyatini o'stirish uchun zarur harakat faolligini oshirish bilan.

Ota-onalarning pedagogik savodxonligi va ularning tarbiyachilar bilan aloqa o'rnatishi ushbu talablarni amalga oshirishning shartidir. Ota-onalar yakka suxbatlar, eslatishlar orqali bola hayotining tayyorlov davrida tashkil etishga oid tavsiyalar oladilar. Bolani bolalar muassasasidagi yangi sharoitlar talablariga o'rgatish izchil tarzda amalga oshiriladi. Bir xafta davomida bola bolalar bog'chasida 2-3 soatdan ko'p bo'lmaydi. Bu vaqt uning ruhiy holatiga qarab asta-sekin ko'paytirib boriladi.

Bolalarni qabul qilishda bog'cha xodimlari bolalar hayotini ularning ahvoli, alohida o'ziga xos xususiyatlarini xisobga olgan holda tashkil etishlari uchun uzoq vaqt talab etiladi.

Moslashish davrida (2-3 xafta) bola emlanmaydi, barcha mavjud odatlari, xatto salbiy odatlari ham saqlab qolinadi, uyidagi o'yinchoklardan foydalanishga ruxsat etiladi. Ijtimoiy moslashishning ko'pchilik bolalarda murakkab kechishi va cho'zilib ketishining asosiy sababi bola qoshida yaqin kishilarining yo'qligi va odamlar bilan muomala tajribasining kamligidir (N.D.Vatutina). Shuning uchun bolaning bog'chadagi dastlabki kunlarida uning yonida onasining ham bo'lishiga yo'l qo'yiladi, u notanish sharoitni o'zgartirishga, tarbiyachi bilan aloqa o'rnatishga, so'ng u bilan hamkorlik qilishga yordam beradi.

Bolalar xayotini tashkil etishga qo'yiladigan talablar. Kunning birinchi yarmida bolalar xayotini tashkil etish, bolalarning bogchada 9-12 soat bo'lishi kun tartibida belgilab qo'yilgan. Bunda ertalabki qabul muxim rol o'ynaydi. Tarbiyachi bolalarning bog'chadagi vaqti qiziqarli, sermazmun o'tishni ta'minlaydi. Buning uchun ertalab bolalarni ochiq chexra bilan kutib oladi, ota-onalari bilan xushmuomala, xayrihoh munosabatda bo'ladi.

Nonushtadan keyin dasturda ko'rsatilgan vaqt mobaynida mashg'ulot o'tkaziladi. Mashg'ulotgacha va mashg'ulot o'rtasi o'yinlar tashkil etiladi. Qanday o'yin o'tkazilishi mashg'ulotning mazmuni va xususiyatiga bog'liq. Bolalar o'tirib shuullanadigan mashg'ulotdan oldin harakatli o'yinlar, jismoniy tarbiya va musiqaviy mashg'ulotdan oldin tinch o'yinlar o'ynashadi. Mashg'ulotdan keyin sayr o'tkaziladi. Tarbiyachi tevarak-atrofdagi tabiatni, kattalar mehnatini, ijtimoiy xayot voqealarini kuzatishni tashkil etadi. Xarakterli o'yinlar o'tkazadi, mustaqil o'yin o'tkazishni taklif etadi. Mana shu vaqt ichida bolalarning mustaqil faoliyatlari, mehnat, didaktik o'yinlar, ijodiy o'yin turlari bilan shug'ullanishlari uchun katta e'tibor beriladi. Maqsadli sayrlar uyushtiriladi. Sport o'yinlari va mashqlar, jismoniy dam olish va shunga o'xshashlar bolalarning harakatfaolligini o'stirishga ham katta ahamiyat beriladi.

Bolalarning sayrdan qaytishlari, echinib yuvinishlari, tushki ovqat va kunduzgi uyqu ham juda uyushqoqlik bilan o'tishi kerak.

Kunning ikkinchi yarmida tarbiyachi bolalarni uyg'otib, faoliyatga kirishlarini ta'minlaydi va kechki nonushta tashkil etiladi. Keyin musiqaviy yoki jismoniy tarbiya mashg'uloti o'tkazilishi mumkin. Kechki sayrga quyidagilar kiradi: hamma ijodiy, didaktik o'yinlar, tinch harakatli o'yinlar, kuzatish, qo'l mehnati, bolalarning mustaqil tasviriy faoliyati, ko'ngil ochishlar (haftada bir marta). Kunning birinchi va ikkinchi yarmida bolalar hayotini tashkil etishga qo'yiladigan asosiy talab har bir bolaning mazmunli va qiziqarli faoliyat bilan shug'ullanishini, ularning har tomonlama rivojlanishi va baxtli bolaligini ta'minlashdir.

Ta'lim shakli bolalar soni, pedagog va bolalar o'rtasidagi o'zaro ta'sir xususiyatiga, o'tkazish joyiga, shuningdek kun tartibida egallagan o'ringa qarab birbiridan farq qiladi.

Bolalar bog'chasida ta'limning frontal (umumiy), gruppaviy va yakka tartibdagi shakllardan foydalaniladi. Bundan tashqari, bolalarga ta'lim berish ishlari ekskursiya, didaktik o'yinlar orqali, kun davomida bolalarning Mashg'ulotdan tashqari har xil faoliyatlarida, ularning o'yinlariga rahbarlik qilish jarayonida va shunga o'xshashlarda amalga oshirib boriladi.

Maktabgacha ta'lim uzluksiz ta'lim tizimining boshlangich bo'g'ini bo'lib, bola shaxsini ta'lim-tarbiyasiga qo'llanadigan Davlat talablariga muvafiq sog'lom va yetuk, maktabda o'qishga tayyorlangan tarzda shakllantirish maqsadini ko'zlaydi. Belgilangan maqsadni amalga oshirishda bolalar bog'chasida pedagogik jarayonni tashkil etishning o'ziga hosligini hisobga olish shart. Buning uchun bolalar bo'g'chasining raxbari mudiradan tortib hatoki enagagacha bolalar bog'chasida pedagogik jarayonni tashkil etishning mazmuni, maqsad va vazifalari, bolalarning yosh guruhlarida tarbiyalash va ta'lim berish mohiyatini chuqur anglab yetishi kerak. Bu borada ko'proq ma'suliyat guruh tarbiyachilari zimmasiga yuklanadi. Har bir

guruh tarbiyachisi bolalar bog'chasida pedagogik jarayonni tashkil etishning asosiy va tashkiliy shakllari to'g'risidagi bilimlarga ega bo'lishi talab etiladi.

Guruh tarbiyachilari mashg'ulotlar - bolalar bog'chasida pedagogik jarayonni tashkil etishning asosiy va yetakchi shakli sifatida quyidagilarni ham nazarda tutishi shart:

- Mashg'ulot bolalar bog'chasida bolalarga ta'lim berishning asosiy shakli;
- Mashg'ulot - pedagogning bolalarni kerakli bilim va malakalardan frontal holda xabardor qilishi;
- Mashg'ulot maktabgacha tarbiya yoshidagi hamma bolalar uchun majburiyligi: unda dastur mazmuni belgilab berilgan, kun tartibida unga ma'lim o'rin va vaqt ajratilgan.
- Mashg'ulotning tarbiyachi rahbarligida o'tkazilishi, tarbiyachi mashg'ulotda bolalarni yangi bilimlardan xabardor qilishi, bolalar egallab olgan bilimlarni esa aniqlab, mustahkamlashi, bolalarning amaliy mashg'ulotlarini tashki etishi;
- Mashg'ulotning o'quv materialini mazmuni asta-sekin murakkablashtirilib borilishi va h.k.

Shunday qilib, mashg'ulotlar mazmuni xam ta'limiy ham tarbiyaviy vazifalarni ular birligida va o'zaro xarakterda xal etishga yo'naltirilgandir. Xar bir mashg'ulotdagi o'quv mazmunining xajmi uncha katta bo'lmaydi. U turli yosh guruhlardagi bolalarning xotira va qobiliyatlarini xisobga olgan xolda belgilanadi. Masalan kuzatish chog'ida yangi obektlar bilan tanishtirishda kichik tarbiya yoshi guruxdagi bolalar 2-3 yorqin belgini eslab qolish, o'rta tarbiya yoshi guruhiga mansub bolalar 3-4 tagacha katta tarbiya yoshi guruhdagilar esa 5-6 tagacha belgini eslab qolishga qodirdirlar

Guruh tarbiyachisi bolalar bog'chasida pedagogik jarayonni tashkil etishning kundalik hayotdagi tashkiliy shakllari haqida ham ma'lumotga ega bo'lishi kerak. Bu borada bolalarga ta'lim berishni kun davomida amalga oshirilishini nazarda tutishi shart. Tarbiyachi kundalik hayotdagi tashkiliy shakl orqali bolalarning:

- bilimlarini boyitadi, madaniy-gigienik, xulq madaniyati, gaplashish nutiqi,
- sanoq-hisob harakatlari kabi turli-tuman malaka va ko'nikmalarini shakllantirib boradi.

Foydalanilgan adabiyotlar

1. O'zbekiston Respublikasini yanada rivojlantirish bo'yicha harakatlar strategiyasi. O'zbekiston Respublikasi Prezidentining farmoni. O'zbekiston Respublikasi qonun xujjatlari to'plami, 2017-yil, 6-son,70-modda.

2. Mirziyoyev Sh.M. Qonun ustuvorligi - inson manfaatlarini tahminlash taraqqiyoti va xalq farovonligining garovi. "O'zbekiston", 2017.

3. Maktabgacha yoshdagi bolalarga qo‘yiladigan davlat talablari-T.:Kvinta print.
2012 y. n
4. Ilk qadam davlat o‘quv dasturi
5. Qodirova F.R, Toshpo‘latova SH.Q, Kayumova N.M., Agzamova M.N.
“Maktabgacha pedagogika” T.: Tafakkur, T- 2019. Darslik.

ЎРТА АСРЛАР МУСИҚИЙ РИСОЛАЛАРИДА МАҚОМЛАР НАЗАРИЯСИ

Журъатбек Шухратович Шеримматов
Sherimmatov17@gmail.com

Юнус Ражабий номидаги ўзбек миллий муסיқа санъати институти

Аннотация: Мазкур мақола мақомларининг назарий асосларини ўрганишга бағишланиб, шарқ алломаларининг муסיқа илмига доир қарашлари ва муסיқий-назарий масалаларини ўрганишга эътибор қаратилади.

Калит сўзлар: ўзбек муסיқаси, мақом санъати, мақом назарияси, шарқ классиклари, манбашунослик, лад, парда, мақомот, шашмақом

MAQOM THEORY IN MEDIEVAL MUSICAL TREATIES

Juratbek Shukhratovich Sherimmatov
Sherimmatov17@gmail.com

Uzbek National Music Art Institute named after Yunus Rajabiy

Abstract: This article is devoted to the study of the theoretical foundations of status, and attention is paid to the study of the views of Eastern scholars on the science of music and musical-theoretical issues.

Keywords: Uzbek music, maqam art, maqam theory, eastern classics, source studies, lad, parda, maqamot, shashmaqom

Маълумки, бир неча даврлар мобайнида мумтоз муסיқа дурдоналари ўз ҳажми ва кўламини кенгайтириб, халқимизнинг амалдаги муסיқий урф одатларида ўзининг етакчи ўрнига эга бўлди. Ўзбек мақомлари амалиётда пишиб етган мўътабар урф-одат, нодир муסיқий мажмуа ва айни пайтда “жонли муסיқий мерос”дир. Бу ҳақида Исҳоқ Ражабовнинг қуйидаги фикрига эътибор қаратсак: “Шашмақом бир қолипда қотиб қолмади, жамиятнинг бадиий эстетик талаблари ва тарихий шароитига қараб ўзгариб, ривожланиб, бойиб, бир авлоддан иккинчисига ўтиб, такомиллашиб борди”[1, 292] дейди. Бинобарин, мақомлар - мумтоз муסיқамизнинг шох намунаси ҳисобланиб, бугунги кунда ҳам янгидан-янги қирралари очилмоқда ва ижтимоий муҳитга мослашган ҳолда сайқалланиб бормоқда.

Муסיқанинг назарий тармоғини унинг мустаҳкам пойдевори сифатида белгилаш лозим. Турли халқлар муסיқасини ўрганишда ҳам аввало, унинг назарияси, яъни муסיқанинг таркиб топишида қўлланилувчи муҳим унсурлар

ўрганилади. Бинобарин, мақомларнинг назарий ва маъновий пойдевори қанчалар аниқ ва мустаҳкам бўлса, унинг амалий ва ижровий жараёни ҳам шунчалар гўзал ва бетакрор кўринишга эга бўлади.

Шу ўринда ўзбек мусиқасининг назарий мусиқашунослик соҳасига эътибор қаратсак. Бугунги кунда мусиқа маданиятини ўрганувчи ва тарғиб қилувчи бу тармоқ қай ҳолатда ва қай тарзда давом этмоқда? Ўзбек мусиқашунослиги, хусусан, тарихи ва назариёти олдида ҳали яна қандай тугуни ечилмаган ёхуд охирига етказилмаган ишлар турибди?

Қайд этиш керакки, ўтган XX аср давомида миллий мусиқа шакллари, нота ёзувлари, шарқ классикларининг мусиқага бағишланган ишлари, улардаги мусиқанинг назарий масалаларига оид айрим тадқиқотлар ва шарҳлар ҳақида бирламчи маълумотларни ўзбек ва рус олимларининг ишларида кўриш мумкин. Шунингдек, мақомлар ва халқ мусиқасининг аудио ёзувларининг юзага келиши, илмий ишларнинг кенг ёзилиши мазкур соҳада катта ўзгаришларга олиб келди.

Шунга кўра, халқ мусиқаси, миллий мумтоз мусиқа ва замонавий мусиқа маданияти, бастакорлик ва композиторлик ижодиётини ўрганиш, уларнинг ўзига хос хусусиятларини очиш, ўтмиш ва замонавий мусиқа ўртасида муайян кўприк ҳосил қилиш долзарб вазифалардан ҳисобланади.

Шарқ олимларнинг IX-XVI асрлар давомида яратилган турли тадқиқотлари ва рисоаларини Шарқ халқлари мусиқасининг ривожланиш тарихини ёритиб беришда муҳим манба сифатида қайд қилиш мумкин. Улар ўз даврининг мусиқий илми ва санъатини акс эттирувчи маънавий ёдгорлиги ҳисобланади. Шубҳасиз, бугунги кунда мақомлар бир қатор ўзгаришларга учраган,. Бироқ ўтмиш рисоаларида мақомларнинг туб илдизи акс этгани ва улар бирламчи манба эканлигини рад этиб бўлмайди.

Хусусан, Мусулмон Шарқида мусиқа илми риёзиёт илм-фани таркибига киргани ва арифметика, геометрия, астрономия каби фанлар асосида ўрганилгани маълумдир. Шу сабабли, мусиқий тадқиқотларда айнан мусиқий-назарий ҳодисалар математик усуллар воситасида ёритилган бўлса, мусиқанинг эстетик жиҳатлари ҳам муҳим омил сифатида кўрилади.

Рисоалардан шуни қайд этиш мумкинки, мусиқа илмининг мумтоз даври IX-XIII асрлар саналиб, [2,10] ушбу даврларда мусиқа илмининг асосан назарий категориялари - товуш, унинг мусиқий ва физик хусусиятлари, нағма, бўьд, парда-жинс тушунчалари, уларнинг ҳосил бўлиши, сифатлари, ўзаро муносабати тизими, чолғу асбобида жойлашуви, шунингдек, ийқоь масалалари ва ҳ.к. ишлаб чиқилади.

Кейинги давр XIII-XVII асрларда мусиқа илмида кўпроқ мақомот масалалари муҳим аҳамият касб этгани билан характерлидир. Бу даврда

яратилган муסיқий рисолаларда Ўн икки мақом (парда, адвор) тизими атрофлича ёритилганлиги, [3, 211-212] унинг ўша асрлар муסיқа санъатининг касбий қатламида муҳим ўрин тутганлигидан далолат беради. Мазкур даврлардаги яратилган рисолаларда муסיқашунос олимларнинг парда-лад тизимига доир қарашларида ўзаро ўхшашлик жиҳатлари мавжуд. [4, 97]

Муסיқанинг илмий-назарий томонлари билан таниқли шарқ классиклари - Абу Наср Форобий (873-950), Абу Али ибн Сино (980-1037), Фахриддин Розий (1150-1209/1210), Сафиуддин Урмавий (1216-1294), Қутбиддин аш-Шерозий (1236-1311), Абдулқодир Мароғий (1353-1435), Абдурахмон Жомий (1414-1492), Зайнулобидин Хусайний (1436-1512), Нажмиддин Кавкабий (1470-й бош. 1532-33 й.), Дарвиш Али Чангий (1542-1649) ва бошқалар шуғулланишган. Уларнинг асарлари мақомлар илмининг пойдеворини ташкил этади. Муסיқий қарашлари изчил анъаналар асосида шаклланиб, бир-бирини тўлдиради ва мумтоз муסיқага нисбатан ягона илмий таълимотни намоён этади.

Ўрта Осиёда муסיқа санъатига оид илмий-назарий фикрларнинг ўзига хос хусусиятлари айнан илк ўрта асрларда пайдо бўла бошлаган. Айниқса, Шарқ классиклари буюк юнон файласуфларининг издошлари саналиб, улар худди Аристотель, Пифагор, Аристоксен, Евклид, Никомах, Птолемей ва бошқаларнинг антик муסיқа назариясини ўрганишган ва уларда кўтарилган айрим назарий масалаларга шарҳлар келтиришган.

Ж.Фармернинг келтиришича “ўз даврида Ал-Киндий Евклид ва Птолемей асарлари билан таниш бўлганлиги ҳамда ўзининг “Китаб фи қисмат қанун” асарида биринчилардан уларнинг назариясига тўхталиб ўтганлиги”ни тасдиқлайди. [5, 65] Шунингдек, Форобий ҳам ўзининг “Катта муסיқа китоби” ва бир қатор асарларида юнон олимлари фикрларига қайта-қайта мурожаат қилади ва уларнинг айрим муסיқий-назарий муаммолари билан боғлиқ фикрларини келтиради. Яна бир олим Ал-Хоразмий, эҳтимол, кейинги муסיқий-назарий манбаларга асосланади. Чунки, Фармернинг фикрича, унинг асарларида Византия муסיқа чолғулари тилга олинади.

Араб тилидаги манбаларда антик давр муסיқий терминологиясини изоҳлар кўринишида (муסיқа санъатининг турли тармоқларига кўра), тўғридан-тўғри (лексик) ва билвосита (маъновий-мазмунан) таржималарини кўриш мумкин. Қадимги юнонча атама ва тушунчаларнинг шарҳланиши муסיқа фанининг араб тилидаги терминологик тизими шаклланишига таъсир кўрсатган.

Шарқда классик муסיқанинг назарий масалаларини дастлаб, “муаллими ас-соний” - Абу Наср Мухаммад Ал-Форобий ўзининг қатор китобларида баён қилади. Мазкур рисолаларда, асосан, муסיқа санъати илми, муסיқий товушлар тизими, уларнинг нисбати, оҳангдош ва нооҳангдош интерваллар, лад

тузилиши қонуниятлари, товушқаторлар, куй-оҳанглар таърифи, вазн ва иқоъ масалалари, мусиқий чолғулар ҳақидаги қарашлари келтирилади.

Шунингдек, мусиқанинг лад томонини ўрганиш юнон олимларининг қадимий "гармоника"сида қайд этилган бир қатор масалаларни қамраб олади. Антик лад назариясининг умумий тузилишларига асосланган Форобий шу билан бирга бир қатор асл тушунчалар киритади ва уларнинг тартибини танлаган ҳолда шарҳларини келтиради.

Табобат оламида машҳур бўлган "Шайх ур-Раис"- Абу Али Ибн Синонинг серқирра илмий меросида мусиқа илми муҳим аҳамият касб этади. У ўз замонида юнон файласуфлари ва шарқ олимлари Киндий, Форобий, Хоразмийларнинг асарларини кенг ўрганди ҳамда мусиқа тўғрисидаги ўз таълимотини яратди. Ибн Синонинг мусиқий таълимотида назария ва амалиёт, мусиқанинг инсон руҳиятига таъсири, эстетика каби қатор масалалар ўрин олган. Шунингдек, мусиқага фақат амалий жараён сифатида қарамасдан, уни нафақат математика, балки, социология, психология, поэтика, этика, физиология каби фанлар нуқтаи назаридан таҳлил қилади.

Форобий ва Ибн Синонинг мусиқий рисоаларида асосан мусиқий чолғуларни ўрганиш билан бирга, улар воситасида илмий-назарий масалалар (чолғу асосида мусиқий товушлар, тузилмалар, жинс ва жамларнинг юзага келиши, уларнинг сифати ва бир-бирига нисбати)ни ёритишда ҳам фойдаланиб келганлар. XV асргача бўлган давр мобайнида яратилган назарий рисоаларнинг мавзуси ва ўрганилиш жараёни бир-бирига жуда кўп масалаларда яқин туради.

Ўрта аср олимлари мусиқий-назарий масалаларда кўпроқ ал-Форобий, Ибн Сино асарларида берилган таърифни асос қилиб олганлар. Кейинги даврларда мусиқа назарияси Сафиуддин Урмавий, Маҳмуд Шерозий, Хўжа Абдулкодир Мароғий, Зайнулобиддин Хусайний, Абдурахмон Жомий ва бошқаларнинг асарларида янада ривожлантирилган эди. Бу олимларнинг мусиқа рисоаларида мақом масаласи мусиқа назариясининг энг йирик ва туб масалаларидан бири сифатида қаралади. XIII асрнинг ўрталарида Сафиуддин Урмавийнинг "Китоб ул-адвор" ("доиралар ҳақида китоб") мусиқий рисоласида "мақомотнинг мазкур даврдаги ўсиб чиқишини биринчилардан назарий жиҳатдан тизимлаштирди. Мазкур асар, ҳақиқатдан, XVI асргача бўлган мақомот ҳақидаги таълимотнинг тараққиётини белгилайди. Мақомот мусиқа маданиятидаги алоҳида мавқеига кўра мусиқа илмининг марказий масаласига айланди". [6, 16-24]

Мусиқа илми ривожланишининг кейинги даври (XIII-XVI асрлар) айнан Сафиуддин Урмавий номи билан боғлиқ бўлиб, у ишлаб чиққан мақомот (парда, шўъба, овоза) тизими кейинги асрлар мусиқа илми ва амалиётида кенг

қулоч ёзди. XIII асрда Ўн икки мақом тизимининг ривожланиш жараёни Яқин ва Ўрта Шарқ бўйлаб кечди.

Сафиуддин Урмавий асарларида Форобий таълимотидаги назарий мулоҳазаларнинг айрим масалалари, хусусан, муסיқий товуш таърифи ва унинг юзага келиш сабабларини танқид қилади. И.Ражабов тасдиқлашича: "...бундай ихтилофлар, муסיқа акустикаси, муסיқа товуши (савт ёки нағма), ритм (ийқоъ) таърифида, уд асбобидаги айрим пардаларнинг ўрнини аниқлашда ва бошқа масалаларда ўз ифодасини топган". [1, 10]

Дарҳақиқат, ўзбек мақомларининг назарий томони ҳисобланувчи пардалар ва ритм асослари, шакл ва шаклланиш хусусиятлари ҳанузгача ўз долзарблигини йўқотмаган. Шу билан бирга, ўзбек миллий муסיқа анъаналарининг назарий ва амалий томонларини ўрганиш, замон билан ҳамнафас ҳолда замонавий композиторлик ва бастакорлик ижодиётини таҳлил қилиш, замонавий илмий тадқиқотлар марказида турган асосий вазифалардан бири десак муболаға бўлмайди.

Фойдаланилган адабиётлар

1. Ражабов И. Мақомлар масаласига доир. -Т., 1963 й.
2. Матякубов О.Р. Узбекская классическая музыка. -Ташкент.
3. Джумаев А. Трактат о музыке Мухаммада Нишапури - ранний источник по системе 12 парда: история изучения, проблемы датировки и атрибуции. // Иран-наме. №4, 2013.
4. Шамилли Г.Б.Классическая музыка Ирана: фундаментальные категории теории и практики. Дисс. док. искусств. Москва. 2009.
5. Farmer H.G. Historical facts for the Arabian musical influence. London. 1925
6. Джумаев А. К проблеме эволюции эстетических учений о макамате// Вопросы эстетики, истории и теории монодии. - Т., 1987.

КИТОБ САНЪАТИНИНГ РИВОЖИЛАНИШ ТАРИХИ ВА МОМОЛАРИ

Н.Хусанов

Камолиддин Беҳзод номидаги Миллий рассомлик ва дизайн институти

Аннотация: Ушбу мақолада “Китоб” санъати, унинг жамиятда тутган ўрни, Китобот санъатини аввал Миср, Рим, Юнонистон ва Ўрта Осиёда кишилар тош, пальма дарахти барглари, сопол ва бошқа материалларга ёзиб фикр изхор этганлар. XII-XIII асрларда биринчи Европа университетлари шаклланди ва китобларга эҳтиёж ортиб борди, бу уларни ишлаб чиқариш технологиясини ўзгартиришни талаб қилади. Туркистонда босма усули билан китоб чиқариш Ўрта Осиё Россияга қўшиб олингандан кейин тарқалди. Китобот санъатни кириб келиши тарихи, бу санъат тури билан фаол шуғулланган давлатлар ва ҳозирги пайитдаги момолари келтириб ўтилган.

Калит сўзлар: пергамент, ксилография, суперобложка, титул, авантитул, фронтиспис, шмуцтитул, колонтитул, колонцифр, иллюстрация, постраничный, страничный, разворот, заставка, кансовка

THE HISTORY AND MOMENTS OF THE DEVELOPMENT OF BOOK ART

N. Khusanov

National Institute of Fine Arts and Design named after Kamoliddin Behzod

Abstract: In this article, the art of the “book”, its role in society, the art of Holy Scripture were first interpreted by the inhabitants of Egypt, Rome, Greece and Central Asia, who wrote on stones, palm leaves, ceramics and other materials. In the XII-XIII centuries, the first European universities were formed and the need for books increased, which requires a change in the technology of their production. In Turkestan, the printing of books spread after the annexation of Central Asia to Russia. The history of the appearance of art in the book was given, the states that were actively engaged in this kind of art, and their emblem in our time.

Keywords: parchment, woodcut, dust jacket, title, title, frontispiece, footer, footer, column, illustration, spatial, page, spread, screensaver, cansovka

Яхши безатилиб нашр этилган китоб, нодир сурат каби санъат дурдонасидир. А.А.Сидоров[2]

Китоб - ёзилган, муқоваланган асар.

Ижодкор билан унинг асарини боғлаб турувчи мураккаб муносабатлар ўз тарафлари билан асрлар қаърига етиб боради. Қадим давирларда яратилган

битиклар ҳал- ҳануз бизни ҳайратга солади. Шарқда китоб қадимдан қадирланади. Чунки, у шарқ халқлари назлида “қалблар малҳами” гина бўлиб қолмай, “сирлар дафинаси,¹ хазиналар денгизи, фанлар қони, донишлар манбаи, олижанобликлар булоғи” ҳамдир. Китоб муқовасидан тортиб, қоғоз ранги, ҳаттотлик санъати, нақш безаклари ва миниатюра расмларгачан - ҳаммаси шоирона қилиб айтганда, “кўзга завқу дилга шавқ, рухига ҳузур” бахш этади.

КИТОБ - ахборотларни, ғоя, образ ва билимларни сақлаш ҳамда[1] тарқатиш, ижтимоий-сиёсий, илмий, эстетик қарашларни шакллантириш воситаси; билимлар тарғиботи ва тарбия қуроли; бадий, илмий асар, ижтимоий адабиёт. Халқаро статистикада ЮНЕСКО тавсиясига кўра, ҳажми 48 саҳифадан кам бўлмаган, табоқлаб тикилган нодаврий нашрни, шартли равишда, китоб дейиш қабул қилинган. Китоб иши китобни яратиш, тайёрлаш, уни тарқатиш, сақлаш, тавсифлаш ва ўрганиш билан боғлиқ катта жараёни ўз ичига олади. Фан, адабиёт, санъат асарларидан матбаада кўпайтириш ва тарқатиш учун танлаш, уларга илмий ва бадий нуқтаи назардан ёндошиш, таҳрир қилиш, бадий безаш, матбаа ижросини белгилаш ва нашрга тайёрлаш ноширликнинг вазифаси.

Китобнинг пайдо бўлиш тарихи ёзувнинг яратилиши ва шаклланиши жараёни билан ўзвий боғлиқ. Китоб тузилишини қадимги Миср, Рим, Юнонистон ва Ўрта Осиёда кишилар тош, пальма дарахти барглари, сопол ва бошқа материалларга ёзиб фикр изхор этганлар. Ҳар бир китоб ўнлаб шундай материаллардан тайёрланган плита бўлаклардан иборат бўлиб, оғирлиги бир неча кг бўлган. Ёзув материали сифатида папирус ўсимлиги ишлатилиши (милоддан аввал 4-3 минг йилликларда) билан ўрама китоблар пайдо бўлди. Бундай китобларнинг узунлиги ўртача 10 м. атрофида бўлиб, ингичка, юмалоқ таёқларга ўралган ва махсус чарм ёки ёғоч ғилофларда сақланган. Шарқ мамлакатлари, Қадимги Рим ва Юнонистондаги кўпгина нодир асарлар папирусга битилган. Милоддан аввал 2-асрга келиб китоб материали сифатида пергамент (тери)дан фойдаланиш кенг расм бўлди. *1. Дафина. - Ерга кўмилган қимматбаҳо тошлардан иборат бойлик, хазина. тошлардан иборат бойлик, хазина.*

Дастлаб бундай китоб ўрама ҳолда сақланган. Айрим маълумотларга қараганда, Ўрта Осиёда, хусусан, Хоразмда милоддан аввал 1-мингйилликнинг 1-ярмида вужудга келган зардуштийлик динининг муқаддас китобларидан Авестонинг қадимий нусхаси ҳам 12 минг мол терисига битилган. Арабларнинг Ўрта Осиёдаги истилосига қадар (VIII-X-асрлар) у ерда кўп нодир китоблар сақланган кутубхоналар бўлган. Лекин уларнинг кўпи босқинчилик урушлари натижасида йўқотиб юборилган.

Бизнинг цивилизациямизнинг ажралмас қисмига айланган китобларнинг пайдо бўлиши тарихи узоқ ва қизиқарли жараён бўлиб, унга кўплаб халқлар ҳисса қўшган. Келинг, китоблар қандай пайдо бўлганини кўриб чиқайлик. Қадимги цивилизациялар китоблари Ёзув ҳали ихтиро қилинмаганида, унинг родини ёғочдаги турли хил чуқурчалар, тошлардаги чизмалар ва белгилар бажарган. Аста-секин, одам лойни ёзиш учун материал сифатида ўзлаштиради: 3 минг йилдан кўпроқ вақт олдин Месопотамияда лой таблеткалари пайдо бўлган. Қадимги мисрликлар камийдан папирус варақларини ясаш ғоясини илгари суришган, улар планшетларга қараганда енгилроқ ва қулайроқ, лекин намликдан тез ва осон ёмонлашган. Папирус бўйича биринчи Миср ёзуви милoddан аввалги 2400 йилга тўғри келади.

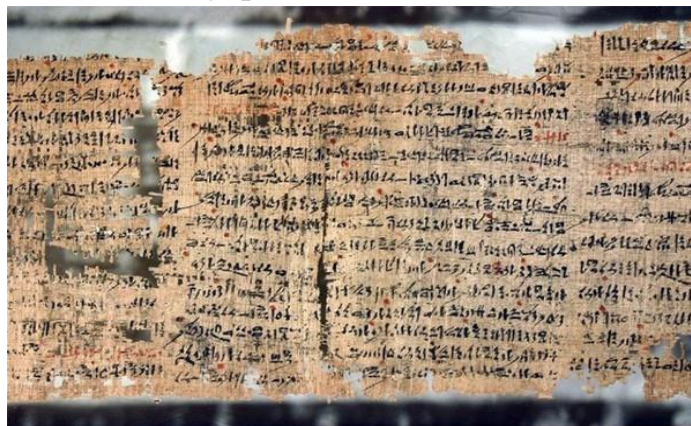

Дунёдаги энг қадимий китоб Присс папирусидир. У эрамиздан аввалги 3350 йили ёзилган. Ушбу қўлёзма уни 1839 йили Фивадан топган Эмиль Присс шарафига шундай номланган. Қўлёзма муаллифи - фиръавннинг вазир Пта-Готеп. У ёшларнинг тарбиясизлиги, дангаса ва ахлоқсизлигидан нолиган.

Бироқ, ёзиш учун энг қулай ва мос материал қоғоздир. У Хитойда пайдо бўлган, у ерда милodium 105 йилда Саи Лун томонидан ихтиро қилинган. Кейинчалик қоғоз ишлаб чиқариш яхшиланди ва XI-XII асрларда Европада қоғоз пайдо бўлди, бу харажатларни камайтирди ва китоб бизнесини соддалаштирди. Асрлар давомида китоб яратиш жараёни узоқ ва машаққатли бўлган, шунинг учун у ноёб ва қимматбаҳо буюм эди. Иш, қоида тариқасида, монастирларда амалга оширилди. XII-XIII асрларда биринчи Европа университетлари шаклланди ва китобларга эҳтиёж ортиб борди, бу уларни ишлаб чиқариш технологиясини ўзгартиришни талаб қилади. Ўрта асрларда Европада янги усул пайдо бўлди - (ксилография) ёғоч ўйиш. Бундан анча олдин қадимги хитойлик ҳунармандлар босмаҳона техникасини, яъни тош, фил суяги, (jasper)¹ ёки ёғоч бўлагига ўйилган бўртма тасвирларни қоғозга босиб чиқаришни ўйлаб топишган.

Қоғознинг кашф қилиниши китоб тарихида янги давр очди. Айрим маълумотларга қараганда, 650 йиллардаёқ Самарқандда қоғозли китоблар

бўлган. XIII-асрдан Европада қоғоз асосий ёзув материали бўлиб қолди. Қоғоз китобнинг кўпайишига ва тарқалишига янги имконият очди. Китоб безашга алоҳида аҳамият берилди. Унинг саҳифаларига турли миниатюралар, ҳошияларига безаклар ишлана бошлади. Аста-секин хаттотлик (каллиграфия), муқовасозлик каби касблар ажралиб чиқди. Айниқса, Ўрта Осиёда ўрта асрларда хаттотлик санъати кенг ривожланди. Машҳур хаттотларнинг кўп авлодлари китоб тайёрлаш усулини - материаллар, сиёҳ, хат кўчириш техникасини такомиллаштириб бордилар. X-XII асрларда Мовароуннаҳрда муайян соҳа сифатида шаклланган китобат санъати XIV-XV-асрларда янги тараққиёт босқичига кутарилди. Ҳар бир китоб қоғозидан тортиб муқовасигача, сиёҳдан то буёқлари-ю зарҳалигача маълум меъёргадаги модда, режа ва қоида асосида тайёрланади, ҳатто китобдан хушбўй ҳид анқиб туриши учун баъзан сиёҳга гулоб ёки анбар қўшиларди. Қўлёзмалар нафис ҳуснихат, зарафшон (тилла суви сочиш), сувли буёқлар билан ҳошияга нафис нақшлар ишлаб бадий безатилди. XV-XVI-асрларда бир қанча истеъдодли хаттот, мусаввир, лаввоҳ²-лар (Абдурахмон Хоразмий, Султонали Машқадий, Султонали Хандон, Мирали қилқалам ва бошқалар) етишди.

Ҳар бир қўлёзма китоб бир неча мутахассис қўлидан ўтарди. 1425 -1429 йилларда Жаъфар Бойсунқурий томонидан Абулқосим Фирдавсийнинг машҳур «Шоҳнома» асари кўчирилиб, 20 та турли мазмундаги рангдор миниатюралар билан безатилган. Ноёб санъат асари сифатида бу китоб Техрон музейида сақланади. Ҳусайн Бойқаро ва Алишер Навоий сарой кутубхонаси ҳам ўз даврида машҳур бўлган. Навоий бадий қўлёзма санъатини ривожлантиришга катта ҳисса қўшди. Унинг бевосита кўмаги билан Бехзод, Султонали Машқадий, Шоҳ Музаффар каби ўнлаб китобсоз усталар етишиб чиқди.

1. Jasper - Деган одамнинг онгига таъсир қилишидир.

2. Лаввоҳ қўлёзма китоб саҳифаларини тасвир ва. ... Лаввоҳ (араб.) - қўлёзма китоб саҳифаларига жило берувчи уста, рассом; китобат санъатида муҳим ўрин тутди.

Бу усталарнинг услуб ва анъаналари кейинги йиллардаги каллиграфия санъатининг асосини ташкил этди.

Терига ишланган ноёб Китоблардан бири - Мусҳафи Усмон Куръонидир. Куръони каримнинг бу нусхаси 644- 656 йилларда халифа Усмон кўрсатмаси билан Муҳаммад (сав)нинг котиблари Зайд ибн Собит, Амир ибн алОъс ва Ҳишом ибн Ҳакимлар томонидан куфий хатида ёзилган. Мазкур қўлёзма китоби Амир Темур томонидан Самарқандга олиб келинган. Жами 353 варақ, ҳажми 68x53x22 см. Ўзбекистон мусулмонлари идораси кутубхонасида сақланади.

Ўша давирда китоб таёрлаш ноёб санъат даражасига кўтарилишида, бир нечта хунармад усталарнинг меҳнати талаб қилинган. Аввало сифатли қоғоз, сиёҳ, турли табиий ранглар, тилла зархалини таёрловчилар, хаттотлик (каллиграфия), муқовасозлик, ҳошияларига безаклар берувчилар, наққошлар, миниатюра ишловчи мусавирлар ва бошқа кўплаб хунад касб эгалари меҳнати орқали китоб дунё юзини кўрган, шунинг учун бу ягона санъат асари сифатида жуда қадирланган.

XV-асрнинг 40-йилларида Германияда Иоганн Гутенберг томонидан китоб босиш ихтиро қилиниши китоб тараққиётида янги давр очди. Китоб босиш техникаси аста-секин такомиллашиб, бошқа мамлакатларда ҳам тарқала бошлади. Туркистонда босма усули билан китоб чиқариш Ўрта Осиё Россияга кўшиб олингандан кейин тарқалди. Ўзбек тилидаги биринчи босма К.Шоҳимардон Иброҳимовнинг 1871 йил Хивада босилган «Календар»идир.



Ҳозирги пайтда дунёдаги энг катта китоб - «Бу - Муҳаммад (с.а.в.)» деб номланган бўлиб, оғирлиги 1,5 тоннадир. Китоб 429 саҳифадан иборат. Уни 9 ой давомида 50 киши тайёрлаган. 2,7 миллион доллар сарфланган. Китоб Дубайдаги савдо марказида сақланади.

Самая маленькая книга

В мире



- ❖ Учёные-физики из Канады Карена Каванаг и Ли Янг создали книгу, размер которой составляет 0,07 мм x 0,1 мм.
- ❖ Эта книга называется «Teeny Ted from Timbir Tom!» – это сказка для детей про подростка Тэда.
- ❖ Автором книги является Малькольм Дуглас Чаплин.
- ❖ Книга состоит из 30 микроскопических таблечек. Каждая из таблечек вырезана на отполированном монокристаллическом кремниевом кристалле.
- ❖ Книгу можно прочитать только с помощью электронного микроскопа с увеличением в 8 тысяч раз.

2012 йилда дунёдаги энг кичик китоб Гиннеснинг рекордлар китобига киритилди, бу китоб канадалик икки ака-ука Малколм Дуглас ва Роберт Чаплин томонидан ёзилган.

Икромов Искандар (1904.15.4 - Тошкент - 1972.6.11) - биринчи график рассом, китоб графикаси устаси. 1924 йил у Ленинград бадиий академияси қошидаги Олий бадиий - техник устахонага ўқишга киради. Лейпциг

(Германия, 1959 йил) шахрида ўтказилган Халқаро китоб кўрғазмасида А.Навоийнинг “Лирика” тўпламининг беағи учун расом медаль билан тақдирланганлиги, ўзбек китоб санъатининг катта ютуғидир. Ўзбекистон халқ расоми 1944 йили унвонига сазавор бўлди.

Рим императори Маркус Аврелий китоб учун энг катта гонорарни тўлаган Шоир Оппиан қабул қилди. [5] Абхазияда тошдан ясалган дунёдаги ягона китоб топилди. Дунёдаги энг қиммат китоб- бу италиялик расом томонидан ёзилган Содех Лестер. Қуръон мусулмонларнинг муқаддас китоби ҳисобланади. Машинада босилган биринчи китоб - “Том Соёр” Робинзон Крузо биринчи инглиз рамани ҳисобланади. Дастлабки инжил 12 йил ичида ёзилган. Китоб босиб чиқариш биринчи марта Хитойда пайдо бўлган. Дунёдаги энг кичик китобни ўқиш учун сизга электрон микроскоп керак. Биринчи китоб тахминан 2000 йил олдин пайдо бўлган. Наполеон ҳақида ҳар доим 3010000 та китоб ёзилган.

Кино санъатида мусиқнинг ўрни беқиёс, чунки мусиқа орқалий кинода тасвирланаётган воқийликка эмоционал руҳни кўрсатиб бериш, тақдим этилаётган ғояни максимал даражада тасир кучини, фақат яхши танланган мусиқа орқалий, томошабинга кўрсатилаётган тасвирни бир неча бор кучайтириб, бериш хусусиятига эга эканлигини ҳеч кимга сир эмаслиги каби.

Китоб ноширлигида ҳам, уни ташқи ва ички беағини беағда график расомсиз тасавир қилиб бўлмайди. Чунки оддий матиндан иборат бўлган китоб билан, график расом томонидан муқованинг китоб саҳифалари билан бириктирилган қисми форзац дейсизми, айрим ҳолларда муқовани яхши сақлаш ва беағ сифатида муқовага жилд (суперобложка) кийгизиладин қисми. Китобнинг бош қисмида сарварақ (титул) вароғи бўлади. Унда муаллиф исмшарифи, китобнинг номи, нашр этилаётган жойи, йили, нашриёт номи ва бошқалар ёзилади. Сарварақ қўш саҳифада бўлиши мумкин; бу ҳолда у китобнинг 2-(муқобил сарварақ) ва 3-бетларини эгаллайди. Сарварақ маълумотларининг айримлари китобнинг 1-саҳифаси -пешварақ, (авантитул) . Бу одатда китобнинг биринчи ёки биринчи саҳифаларидан биридир. Сарварақнинг орқа саҳифасига китоб белгиси қўйилади. Баъзи ҳолларда сарварақ ўрнида саррасм (фронтиспис) бу бир хил саҳифада сарлавҳа билан текис чизиқда жойлаштирилган расми бўлади. Матннинг мазмунига караб, китобда турли усулда сарлавҳалар қўйилади. Айрим ҳолларда йирик сарлавҳалар алоҳида саҳифада берилади. Бундай саҳифа зарварақ (шмуцтитул) - бу китоб бўлими ёки бобининг алоҳида сарлавҳа саҳифаси дейилади.

Китобнинг рукнсарлавҳа (колонтитул) -китобнинг тўплам чизигининг четида жойлашган ва сарлавҳа, муаллифнинг исми, асар номи, қисми, бобини ўз ичига олган чизиғи ва (колонцифр) китобнинг ҳар бир саҳифасини серия

рақамланиши, ундан фойдаланиди. Китобнинг мазмунидан келиб чиқиб турлий безаклий (иллстрация)лар: ярим бетлий (постраничный) тасвир, тўлиқ бетлий(страничный)расм, (разворот) китобнинг иккита очиқ безалган кўшни саҳифасидир (заставка) бу нашрнинг биринчи саҳифасининг юқори қисмидаги ёки янги бўлим олдидаги расм, (кансовка) китоб охирида график безак, боблар китобнинг якуний қисмидаги тасвири билан безатилган китоб билан, оддий матиндаги китобдан фарқи жуда катта.

Хозирда нашир қилинаётган китоблар асосан муқовадан ташқари ҳамма жойи тўлиқ матиндан иборат, сабаб китобга ажратилган маблағ камлиги туфайли, уни ичини безалмай қоляпти. Бу китобнинг умумий ҳолатига салбий таъсир кўрсатмоқда. Китобга бўлган бундай муносабат ўқувчини ундан узоқлаштиради. Китобни бадий жихатдан безалганда, асардаги сўзнинг маъноси бадий тасвир орқалий тасвирлаш, ўқувчига воқиликни мукамал тасавур қилишга ёрдам беради.

Китобни бадий жихатдан савясини кўтариш учун, ҳар йили икки марта республика бўйича энг яхши китобни безаш бўйича танлов ташкил қилиш лозим. Ҳамма нарса иқтисодга бориб тақалади, танловга қанча кўп маблағ ажратилса, шунда наширётлар ўртасида рақобат пайдо бўлиб, дунё бўйича рақобатбардош сифатли китоблар ишлаб чиқаришга эришиш мункун.

Фойдаланилган адабиётлар

1. Ўзбекистон Милли Энциклопедия
2. Мусаввир ва китоб, Т.,
3. Ўзбек тилининг изохли луғати - 90 бет.
4. <https://qomus.info/encyclopedia/cat-k/kitob-uz/>
5. <https://uz.kuzminykh.org/1307-100-interesting-facts-about-books.html>

ESTRADA AKTYORINING IJRO USLUBI MASALALARI

Jahongir Mamatqosimov

O‘zbekiston davlat san’at va madaniyat instituti

Annotatsiya: Estrada aktyorining ijro uslublariga qaratilgan mazkur kichik tadqiqotda estrada aktyorining ijro spetsifikatsiyasi, estrada aktyorining ijro imkoniyatlari va talablari yoritilgan bo‘lib, boshqa teatr janri aktyorlari ijro imkoniyatlari bilan qiyosiy tahlil qilingan. Mutaxassislar fikriga tayangan holda xulosalar qilingan.

Kalit so‘zlar: san’at, teatr, estrada, aktyor, estrada teatri aktyori, bir aktyor teatri, badiha, xarakter, obraz

ISSUES OF THE PERFORMANCE STYLE OF A VARIETY ACTOR

Jahangir Mamatkasimov

Uzbekistan State Institute of Arts and Culture

Abstract: In this small study focused on the performance styles of the variety actor, the performance specifications of the variety actor, the performance capabilities and requirements of the variety actor are highlighted, and a comparative analysis is made with the performance capabilities of actors of other theater genres. Conclusions were made based on the opinion of experts.

Keywords: art, theater, variety, actor, variety theater actor, one-actor theater, badiha, character, image

Yangi O‘zbekistonning ma’naviy olamini yanada yuksaltirishda teatr, xususan estrada teatri san’ati spetsifik xarakterga ega bo‘lib, san’at turlari ichida eng yosh, lekin eng ommalashgan san’at turidir.

Garchand, Respublikamizda maxsus estrada teatrlari bo‘lmasada, estrada teatriga xos janrlar televideniye, internet va ijtimoiy tarmoqlar orqali o‘z muxlislariga ega bo‘lmoqda. Shu sababli, estrada teatri san’ati muxlislari sonini hisobga olganda boshqa san’at turlari muxlislaridan ancha ko‘p ekanligining guvohi bo‘lamiz.

Bu jarayonning o‘ziga xos spetsifik sabablari mavjud bo‘lib, estrada teatri aktyorining ijro uslublari, jumladan aktyorning individuallik va ijrodagi shaxsiyatlik masalalari tomoshabinni yaqqol o‘ziga mahliyo qilishi tayin.

Estrada teatri san’ati o‘zining tomoshabopligi va eng muhimi, davrni anglash va badiiy aks ettirishi tufayli - o‘zining ijtimoiy kelib chiqishi, turli yosh, ma’lumoti, estetik qarashlariga ko‘ra turlicha bo‘lgan ommaning e’tiborini tortadi.

Estrada aktyorining birlamchi talabi bu individuallik va shaxsiyatlik masalasidir. Estrada aktyori individuallik va o'z shaxsiy xususiyatlarini rivojlantirish orqali o'z nomer va dasturiga, ijod layoqatiga ega bo'lsagina, tomoshabinni o'ziga jalb qila oladi va sahnada uzoq yillar muvaffaqiyat qozonadi.

Estrada san'ati o'z zamonining ruhiyatini, muammolarini, armonlarini, dardini, shuning bilan birgalikda inson orzu-umidlarini namoyish etadigan vosita sifatida paydo bo'lgan. Dardni yoki orzuni harakatda ifodalaganda har ikki vaziyatda ham tomosha ko'rsatuvchi, ya'ni - ijrochi aktyor iste'dodi asosiy talab hisoblangan.

Hozirda estrada teatri va estrada aktyorlik san'ati o'ziga xos ijodiy imkoniyatlarga ega va ma'lum natijalarga erishib bormoqda. Shuningdek, sohani ilmiy tadqiq etish, nazariy asoslash kunning dolzarb masalasidir.

Bu soha tadqiqotchilaridan M.Qodirov [7], B.S.Sayfullayev [4], O.Z.Rizayev, [3] M.B.Umarov [5], M.R.Yusupova [6], F.E.Ahmedov [1], T.M.Rashidov [8], F.T.Egamberdiyev [2] kabilarning tadqiqot ishlari, darsliklari, o'quv qo'llanmalari va uslubiy ko'rsatmalarida estrada san'ati spetsifikasi, nazariyasi va bevosita amaliy jihatlari yoritilgan.

"Sahnaning yagona shohi va hukmroni - iste'dodli aktyordir. Dramaturg fikrini izhor qiladigan ham, rejissor talqiniga jon kiritadigan ham, tomoshabin bilan yuzmayuz muloqotda bo'lib, unga zavq-shavq bag'ishlaydigan ham, uni fikr yuritishga majbur qiladigan ham aktyordir" [3, 5-6].

Yuqorida ta'kidlab o'tilganidek, sahnaning sultoni bo'lmish aktyor bilan tomoshabinlar o'rtasida bevosita muloqot bo'ladi. Aktyorlar o'zlari ijro etayotgan rol orqali tomoshabinni ma'nan boyitadi, ko'nglini ko'taradi, ruhini poklaydi. Aynan mahoratli aktyor, o'z ijrosi orqali bir yoki ikki soat vaqt mobaynida tarix yoki zamonaviy hayotdan hikoya qilib, o'z ijrosi orqali tomoshabin qalbida o'chmas iz qoldirishi shubhasiz.

Aktyorlik sharafli, faxrli shu bilan birga mashaqqatli kasb hamdir. Aktyorlik birgina iste'dod yoki mahorat bilan emas, balki kuchli bilim, sabr-toqat, did va farosat, go'zallik va nafosat orqali erishiladigan mo'jizakor va sehrli kasbdir [4, 23].

Mana shunday sehrli kasb sohibi - estrada aktyori bu aksariyat hollarda bir aktyor teatridir. Estrada aktyori - dramaturg, rejissor, rassomning aytmoqchi bo'lgan gapini bir aktyor teatri sifatida tomoshabinga yetkazishni zimmasiga oladi. Sahnada kichik syujetdagi boshqa qahramonlarni ham ijro qilish huquqini qo'lga kiritadi. Bu aynan bir aktyorga mo'ljallangan va qiyofani tez o'zgartira olish bilan bog'liq estrada aktyorining yaqqol spetsifikasidir.

Estrada aktyori spektakl g'oyasi, konsert, nomer mazmunini bir aktyor teatri sifatida o'z zimmasiga olib sahnaga chiqar ekan, har bir so'z, har bir ibora ifodali ijro etilishi, plastik ifodaviylik bilan uyg'unlashtirishga harakat qilishi lozim. Shuning bilan birga asarni o'qib, qahramoni kim ekanligini, hayot yo'lini, xarakteri, qiziqishlari

va maqsadini aniqlab olishi zarur. Shundagina muallif tasvirlagan, rejissyor xayolidagi obraz yaratilishi mumkin.

Yuqoridagilar kelib chiqib estrada teatri aktyorining asosiy spetsifik jihatlarini izohlash, mazkur tadqiqotning asosiy vazifasidir.

Estrada sahnalarida estrada artisti san'ati, ijrochining hayoti K.S.Stanislavskiy, Ye.B.Vaxtangov, M.A.Chexov singari ko'plab taniqli teatr rejissyorlari va aktyorlarini kashf etgan aktyorlik ijodi qonunlari asosiga quriladi. Afsuski, bunda estrada haqida gapirilmaydi, gapirilsa ham kamdan-kam, ko'proq istehzo bilan gapiriladi. Garchi Raykin, Mironova, Zelyonaya va boshqalarning ijodida estrada sahna personajlarining hayoti bilan yashash ko'nikmasi bilan uyg'unlashib ketadi, bu Stanislavskiy sistemasi va Vaxtangov hamda Chexov aktyorlik maktablariga sodiq bo'lganligini tasdiqlaydi.

Estrada teatri aktyorining boshqa janrdagi teatr aktyorlaridan qanday farqi bor?, ijro uslublari qanday?

Dramatik teatrda tempo-ritm, so'z, dramatik holat, konflikt masalalari yetakchi bo'lib, uni his qilgan aktyor pyesada berilgan shart-sharoitga asoslanib obraz yaratadi. Dramatik aktyorda so'z san'ati muhim ahamiyatga ega. Musiqali teatrda musoqa asosiy - badiiy lokomotivdir. Musiqa bilan boyitilgan asarning voqealari kuy va qo'shiqlar orqali bir-biri bilan bog'lanadi. So'zdan asar dunyoga keladi, so'zdan qo'shiq yaraladi. Sahnadagi qahramonning ichki iztirobi kuchayib, quvonch yoki hasrat cheksiz bo'lganda, so'z bilan ifodalab bo'lmas holat - qo'shiq va kuy orqali tomoshabinga yetkazib beriladi.

Estrada aktyori esa drama aktyorida kuzatiladigan tempo-ritmni, so'z san'atini ham, musiqali teatr aktyorining asosiy xususiyati hisoblangan vokal imkoniyatlarini ham o'zida mujassam etadi. Estrada tomoshalarda aktyor rol ijro etish orqali hayot manzaralarini jonlantiruvchi badiiy bayonchi sifatida ko'rinadi. Shu xol uning kasbiy darajasi yuqori va ko'p qirrali bo'lishini taqozo etadi. Yuzlab tomoshabinlar ko'z o'ngida harakat qiluvchi estrada aktyori ijodkor sifatida ham ma'naviy komil shaxs sifatida ham o'zini ko'rsata olishi lozim bo'ladi. Bu esa estrada aktyori naqadar ko'p qirrali iste'dod egasi va tayyorgarligi yetarli bo'lishi o'z-o'zidan ma'lum [2, 28].

Estrada aktyori o'z individualligini nafaqat qo'shiq bilan balki, sahnada o'zini tuta bilishi, ochiqligi, badihago'yiligi, tomoshabinlar bilan muloqotga kirisha olishi shuningdek plastika, grim va libosda, o'z nomerini ssenografik ko'rinishini yana boshqa ifoda vositalari (chiroq, musiqa, rekvizit) bilan erkin ifodalay olishi kerak.

Estrada aktyori hikoya qiladi, voqeani tasvirleydi, ommaga namoyish etadi. Kasbiy mahoratini oshirishda estrada san'atining barcha janrlaridan foydalana olish qobiliyatiga ega bo'lishi, ulardan unumli foydalana olishi professionallikka yetaklaydi.

Estrada san'atida sintetiklik muhim xislat bo'lib qoladi. Masxarabozlar, janglyorlar, dorbozlar, umuman barcha xalq san'ati ustalari xamisha bir necha san'at turlarini egallagan bo'lardi. Agar sayyor aktyor faqat birgina janrda chiqish qiladigan

bo'lsa yetarli darajadagi tomoshabinni to'play olmagan bo'lar edi. Uning tomoshabinlari turli qiziqishlar, maslaklarga ega bo'lgan kishilar yig'indisidan iborat bo'ladi, shuning uchun u o'z dasturiga hikoya, qo'shiq, akrobatika, hayvon o'ynatish kabilarni uyg'un holda kiritishga majbur bo'lardi. Bu barcha janrlar yaxlit bir asar bo'lib birlashmaydi, balki ketma-ket ijro etilardi, bunday aktyorni sintetik deb bo'lmaydi [2, 32].

Estrada teatr aktyori tomoshabindan yumor hissi mavjudligini, komediya obrazini albatta tushunish xislati borligini nazarda tutadi. Nuqsonlar ustidan kulish bu insonning ahloqiy sog'lomlashayotganidan darak beradi. Mubolag'adan foydalanayotganda estrada aktyori meyorni his etish lozim bo'ladi.

Estrada aktyorining o'ziga xosligi dramatiklik va komiklik, tragiklik va eksentriklikni o'zaro uyg'unlashtirib yuborishida ko'rinadi. Bunga XX-asrning buyuk komik aktyori Charli Chaplin ijodiy faoliyatini misol qilib keltirish mumkin. U rejissor va aktyor sifatida bir necha ovozsiz filmlar suratga olgan. Ushbu filmlar ovozsiz bo'lsa-da, mahoratli aktyorning plastik xatti-harakatlari bilan kino nima haqidaligini bilish mumkin. Charli Chaplinning o'ziga xos yurishi, shlyapasi, hassasi, mo'ylovi kabi ifodaviy elementlari bilan elga tanilgan. U bir aktyor bilan so'zsiz, plastik harakatlar orqali ham tomoshabinni hayratlantirish mumkinligini ko'rsatdi [2, 36].

Yuqorida qayd etilganidek estrada teatri bu - bir aktyor teatridir. Bunda bir aktyor ko'pgina qahramonlar bilan birga sahnada kichik syujetni ijro qilish huquqini oladi. Bunda esa aktyor, birinchidan, yuqoridagi ishni a'lo darajada bajara olishi, ikkinchidan, bu aynan bir aktyorga mo'ljallangan va qiyofani tez o'zgartira olishi bilan bog'liq estrada janri ekanligini nazarda tutish zarur.

Qiyofani o'zgartirishda aktyor vaziyatni to'la izohlab o'tirishi shart emas. Vaziyatning ahamiyati bunda katta emas, u aktyorda ro'y berayotgan qiyofa o'zgarishini haqqoniy ekanligini ta'kidlash, harakatning nihoyatda shartli bo'lgan belgilarini ko'rsatish uchungina mavjud bo'ladi xolos. Shu o'rinda yana yordamchilar ham talab qilinadi.

Qiyofani o'zgartirishda kiyimlar tez-tez o'zgartirib turiladi, shuning uchun bu yerda epchillik va chaqqonlik, diqqat va e'tibor, bir lahzada anglab olish va obrazga tez kira olish xususiyati zarur bo'ladi. Estrada aktyori qiyofasini o'zgartirishi - bu faqat yaxshi tayyorlangan texnik tryukgina emas, balki bu noodatiy sharoitda ko'pgina shaxslar ishtirok etayotgan kichik spektakldir.

Estradada bunday bir lahzada qiyofa o'zgartira olish qobiliyati noyob xislat hisoblanadi. Ko'pincha aktyor grim va pariksiz ham tomoshabinlarga o'nlab bir-biriga o'xshamagan harakatlarni ko'rsata oladi.

Aktyor o'z rolini qanday ifodali ijro etayotganligi, hech qanday libos, niqob va grim bilan berib bo'lmaydigan insoniy xislatlarni talqin eta olishi hayratga soladi va zavq-shavq bag'ishlaydi. Artist qiyofasini o'zgartira olishi - bu eng muhim mo'jizadir.

Estrada aktyori kasbi pantomima, nutq janrlari, qo‘shiq, raqs, sirk mahorati jihatlari kabilarning barchasini o‘zida jamlaydi. Shuningdek, estrada aktyori tragikomediya va satira, publitsistika va lirika vositalari bilan ifodalangan fikr, dard va harakatlarning barchasini o‘zida mujassam etishi lozim.

Estrada aktyori ijodining yaxlit o‘ziga xosligi sifatida individuallik va obraz yaratish jarayonida badihago‘ylik xarakteri asosiy mezon ekanligini qayd etish lozim. Aynan shu jihati bilan ham dramatik teatr aktyoridan farqlanib, u tomonidan yaratilgan nomer faqat o‘sha aktyor ijodiga xosligi va takrorlanmasligi bilan ahamiyatlidir.

Xulosa sifida ta’kidlash lozimki, estrada teatri san’ati ham qadimiy, ham zamonaviy janr hisoblanadi. U ham yoshlar, ham katta yoshdagilarning san’atga bo‘lgan muhabbatini o‘zida jamlaydi. Estrada san’ati ayniqsa yoshlar qalbiga mos tushadi, shuning uchun uning kelajagiga, yanada taraqqiy etishiga to‘la ishonch bor.

Tadqiqot natijasida aniqlandiki, estrada san’atining bosh mezoni G‘arb san’ati yoki Sharq san’atida bo‘lsin madaniy hordiq berish bilan birgalikda estetik zavq ulashish, ma’naviy komillikka yetaklash hamda insonlarni ijodkorlikka chorlash, optimistik kayfiyat ulashishdan iborat.

Foydalanilgan adabiyotlar

1. Ahmedov F.E. Ommaviy bayramlar rejissurasi asoslari. - Toshkent: Aloqachi, 2008. - 424 b.
2. Egamberdiyev F.T. Estrada san’ati metodologiyasi va texnologiyasi. - Toshkent: Lesson Press, - 160 b.
3. Rizayev O. Nabi Rahimov: Ijodiy portret. - Toshkent: G‘.G‘ulom nomidagi Adabiyot va san’at nashr., 1997.
4. Sayfullaev B.S., Mamatqosimov J.A. Aktyorlik mahorati. - Toshkent: Fan va texnologiya, 2012. - 388 b.
5. Umarov M. Estrada va ommaviy tomoshalar tarixi. - Toshkent: Yangi asar avlodi. 2009. - B. 206.
6. Yusupova M.R. va boshqalar. Aktyorlik mahorati. - Toshkent: O‘zR FA Asosiy kutubxonasi bosmaxonasi, 2015. - 128 b.
7. Qodirov M. Temuriylar davri tomosha san’atlari. - Toshkent: San’at jurnali nashriyoti, 2007.
8. Рашидов Т.М. Методология и технология эстрадного искусства. - Ташкент: Lesson Press, 2019. - 323 с.

МАРКАЗИЙ ОСИЁДА МАНТИҚ ИЛМИНИНГ РИВОЖЛАНИШИ

Жахонгир Мухсинович Мирахмедов
Қўқон давлат педагогика институти

Аннотация: Мазкур мақолада марказий осийда мантиқ илмининг ривожланиши, буюк мутафаккирларнинг мантиқ илмига доир илмий қарашлар қийосий тадқиқ қилинган. Шунингдек, Марказий Осиёлик қомусий фан соҳиблари Абу Наср Форобий, Абу Али ибн Сино, Миршариф Журжоний каби мутафаккирларнинг мантиқ илмига қўшган хиссалари ёритилган.

Калит сўзлар: Абу Наср Форобий, Абу Али ибн Сино, Миршариф Журжоний, идрок, сезги, хотира, тасаввур, мантиқ илми, мантиқий тафаккур, ақл нутқи

THE DEVELOPMENT OF THE SCIENCE OF LOGIC IN CENTRAL ASIA

Jakhongir Mukhsinovich Mirakhmedov
Kokand State Pedagogical Institute

Abstract: In this article, the development of the science of logic in Central Asia, the scientific views of the great thinkers on the science of logic are comparatively studied. Also, the contributions of thinkers such as Central Asian encyclopedists Abu Nasr Farabi, Abu Ali ibn Sina, Mirsharif Jurjani to the science of logic are highlighted.

Keywords: Abu Nasr Farabi, Abu Ali ibn Sina, Mirsharif Jurjani, perception, intuition, memory, imagination, science of logic, logical thinking, speech of the mind

“Мантиқ илми ақлни тўғри йўлга бошлайди ва хатолардан сақлайди” (Абу Наср Форобий)

Мамлакатимизнинг Биринчи Президенти И.А.Каримов “Тарихий хотирасиз келажак йўқ” номли асарига комил инсоннинг хусусиятларига тўхталиб, “У ҳар бир нарсани ақл, мантиқ тарозисига солиб кўради. Ўз фикр-ўйи, хулосасини мантиқ асосида қўрган киши етук одам бўлади” деб кўрсатиб ўтганлар.¹ Демак, кўриниб турибдики, миллий мафкурамизнинг асосий ғояларидан бири - баркамол инсонни шакллантиришда мантиқ фанининг ўрни беқиёс. Бу ҳолат мантиқий тафаккур маданиятини ривожлантириш борасидаги амалий фаолиятни кенг йўлга қўйиш ҳамда бу борада илмий изланишлар олиб боришни тақозо этади. Чунки Ўзбекистон Президентимиз Ш.Мирзиёев

¹Каримов И.А. Тарихий хотирасиз келажак йўқ. Т.: Шарк, 1998. 6-б.

таъкидлаганидек: “Ёшларимизни мустақил фикрлайдиган, юксак интеллектуал ва маънавий салоҳиятга эга бўлиб, дунё миқёсида ўз тенгдошларига ҳеч қайси соҳада бўш келмайдиган инсонлар бўлиб камол топиши, бахтли бўлиши учун давлатимиз ва жамиятимизнинг бор куч ва имкониятларини сафарбар этамиз”.²

Бу фан кишиларга атрофдаги оламни ўрганиш, ўзга инсонлар билан тўғри муносабатда бўлиш, тўғри фикрлаш, билимларни кўпайтириш каби муҳим вазифаларни бажаришга хизмат қилади. Шу боис бутун жамият тарихий даврлар орқали ривожланиб боргани сингари мантиқ илми ҳам инсон ва жамият учун энг зарур илм соҳаларидан бири сифатида мукаммаллашиб келмоқда.

Дарҳақиқат, мантиқ илми қадимий фанлардан бири бўлиб, жуда узоқ тарихга эга. У қадимги Грецияда шаклланди Ўрта асрларда янги мазмун билан бойитилди. Бу айниқса, мантиқнинг Ўрта Шарқ мамлакатларида, хусусан, Марказий Осиёда ривожланишида яққол кўринади.

Мантиқ илми ва унинг ижодий ривожланишида Марказий Осиёлик қомусий фан соҳиблари Абу Наср Форобий, Абу Али ибн Сино, Миршариф Журжоний каби мутафаккирлар катта ҳисса қўшганлар.

Мантиқ илмининг ижодий ривожланишида Марказий Осиёлик қомусий фан соҳиби Абу Наср Форобий (873-950) алоҳида ўрин тутди. У 9 мантиқий рисола яратиб, тафаккурнинг шакл ва қоидалари, мантиқий хатолар, уларни тузатиш йўллари хусусида фикр юритади. «Мантиқ тўғрисидаги рисолага муқаддима» номли асарида у мантиқни «тўғри фикрлаш, ҳақиқатга эришиш, тафаккурни ташкил этиш санъати» деб таърифлайди, Унинг фикрича, мантиқ 8 қисмдан иборат. Булар ичида силлогизм ва исботлаш ҳақиқатга элтувчи усуллардир.

Форобийнинг мантиқий таълимоти билиш масаласи билан узвий боғлиқ. Билиш муаммоларини тадқиқ қилар экан, бу борада ўзининг тиббиёт, математика, тилшунослик, астрономия, мантиқ ва қатор бошқа илмий соҳаларда эришган ютуқларига асосланади. Унинг фикрича, инсон билиш жараёнининг соҳиби, субъектидир. Уни қуршаб турган табиат эса билиш мавзуси. Табиат инсонга боғлиқ бўлмаган тарзда мавжуд. Ҳиссий, жонли мушоҳада қилинадиган ашёлар улар тўғрисидаги идрокдан аввал мавжуд бўлганидек, ҳар қандай билиниши зарур бўлган нарса унга тааллуқли бўлган билимдан олдин мавжуд бўлади, яъни билим билиш объектидан олдин мавжуд бўлиши мумкин эмас.

Инсон ўзининг бирча билимларини ташқи олам туфайли олади. У кўпгина турли-туман восита ва усуллар билан таъминланганки, идрок, сезги, хотира,

²Мирзиёев Ш.М. Эркин ва фаровон, демократик Ўзбекистон давлатини биргаликда барпо этамиз. Т.: Ўзбекистон, 2016. 14-б.

тасаввур, мантикий тафаккур, ақл нутқи орқали воқеликни ўзлаштира боради. Айнан шу воситалар туфайли инсон илм- фанни яратади.

Марказий Осиёлик яна бир буюк аллома - Абу Али Ибн Сино (980-1037) нинг мантикий асарлари қомусий китоб - «Китоб аш-шифонинг 9-қисмида баён этилган. Ибн Сино мантиқни номаълумдан маълум билимларни келтириб чиқариш, чин билимни ёлғондан ажрата олиш тўғрисидаги фан» деб билади. У тушунча, ҳукм, хулоса чиқаришнииг турлари, структураси, дедукцияга тўхталади, ўз ўтмиш доирларидан фарқли ўлароқ, мантиқни математика билан яқинлаштиришга, мантиқда математик усуллардан фойдаланишга ҳаракат қилади.

Марказий Осиёлик яна бир буюк аллома -Миршариф Журжоний мантиққа оид “Атгаърифот” (Тарифлар), “Усули мантикий” ва форс тилида ёзилган мантиққа оид бир неча асарлари “Суғро” (“Кичик далил бўла оладиган ҳукм”), “Кубро” (“Катта далил бўла оладиган ҳукм”), “Авсат дар манти” (“Мантиқда ўрта хулоса”) асарларнинг муаллифдир.

Демак, Марказий Осиёда мантиқ илми :

- Мантиқ илм сифатида ривожланди.
- Мантиқ илми «ҳақиқат»ни билиш йўллари ҳақидаги илм сифатида диний ва табиий фанларга катта таъсир кўрсатган.
- Мусулмон диний олий ўқув мадрасаларда мантиқ илм сифатида ўргатилган.
- Мантиққа оид асарлар араб, форс ва туркий тилларида ижод қилинган.

Буюк мутафаккирларимиз бизга қолдирган маънавий мерос hozirги кунда ҳам юксак ҳисобланади. Мамлакатимиз мустақилликка эришгач, буюк алломаримиз илмий мерослари жумладан, мантиқ илмига оид асарлари ўрганилмоқда. Мантиқ фанидан дастлаб М.Хайруллаев ва М.Ҳақбердиевларнинг “Мантиқ” ўқув қўлланмаси 1993 йилда “Ўқитувчи” нашриётида чоп этилди. 1994 йилда “Университет” нашриётида М.Раҳимовнинг “Мантиқ” ўқув қўлланмаси нашр этилди. М.Шарипов ва Д.Файзихўжаеваларнинг “Мантиқ” ўқув қўлланмаси 2004 йилда Ғ.Ғулом нашриётида босилиб чиқди.

Ҳозирги кунда ҳам мантиқ илмини ўрганиш ва уни янада мукамаллаштириш ана шундай заруратлардан биридир. Бу ишга бош қўшиш эса ҳар бир маданиятли ва зиёли киши учун ҳаётий эҳтиёж бўлиши лозим.

Фойдаланилган адабиётлар

1. Каримов И.А. Тарихий хотирасиз келажак йўқ. Т.: Шарқ, 1998. 6-б.
2. Мирзиёев Ш.М. Эркин ва фаровон, демократик Ўзбекистон давлатини биргаликда барпо этамиз. Т.: Ўзбекистон, 2016. 14-б.

ЧОЛҒУ ИЖРОЧИЛИГИ ТАЪЛИМИНИ РИВОЖЛАНТИРИШДАГИ ВАЗИФАЛАР

Х.М.Мирсолихова

rahisk@mail.ru

Ўзбекистон давлат консерваторияси

Аннотация: Ёш авлодни халқимизнинг бу соҳадаги кенг кўламли, бой мероси билан таништириш, мусиқа оламининг шахсни маънавий жиҳатдан бойитувчи сеҳрли ва фусункор, яхшиликни тараннум этувчи омиллари асносида халқ чолғулари ижрочилигига қизиқтириш, уларнинг дунёқарашини бойитиш, ижодий салоҳиятини ошириш соҳа олдида қўйилган асосий вазифа бўлиб ҳисобланади.

Калит сўзлар: мусиқа, халқ чолғулари, ижрочилик, маданият, дарс жараёни, ривожлантириш, ёшлар

TASKS IN THE DEVELOPMENT OF INSTRUMENT PERFORMANCE EDUCATION

H.M.Mirsolikhova

rahisk@mail.ru

State Conservatory of Uzbekistan

Abstract: Introduce young people to the vast and rich heritage of our music. To interest the younger generation in performing arts of folk instruments with the help of magical and fascinating factors of the world of music. Enriching their worldview and increasing their creative potential is the main task of our direction.

Keywords: music, folk instruments, performance, culture, educational process, development, youth

Ўзбек халқ чолғулари академик ижрочилиги бошланғич нуқтасини халқ фольклори ва анъанавий ижрочилиги замиридан олиб, аста-секин ўзига хос маълум бир шакл ва шамойилга эга бўлиши узоқ муддатни талаб этди, аниқроғи 1936 йилдан бошлаб то бугунги кунга қадар чолғуларимизнинг академик ижро мактаби маълум даражада ривожланиб келмоқда.

Бунга композиторларимизнинг халқ чолғулари учун ёзаётган концерт, фантазия, рапсодия, сюита каби асарлари, чолғуларимизнинг ҳали очилмаган янги-янги қирраларини намоён қилмоқда. Албатта, буларнинг таг замирида

халқимизнинг санъатга бўлган муҳаббати, мамлакатимизда мусиқа таълимини ривожлантириш учун амалга оширилаётган ислоҳатлар ётади.

Президентимизнинг: “Истеъдодли ёшларни излаб топиш ва уларни мақсадли тарбиялаш борасидаги ишларни кучайтириш керак. Илмни, тарбияни тўғри қилсак, ҳамма соҳаларни малакали мутахассислар ўзлари ривожлантиради” - деган сўзлари барчамизга катта куч бағишлайди ва масъулият юклайди.

Қайд этиш керакки, халқ чолғуларида ижрочилик таълимини сифатли олиб бориш, ўргатиш уч босқичда амалга ошириб келинади. Улар бошланғич таълим берувчи БМСМлар, ўрта таълим маскани ҳисобланган Мусиқий коллеж ва лицейлар ва юқори таълим даргоҳи бўлган Мусиқа олий ўқув юртларидир. Уларда ўқитиш, ўргатиш ишлари тегишли таълим дастурлари, ўқув режалари ДТС асносида амалга оширилади.

Табиийки, бу соҳада қилинаётган саъй-ҳаракатлар ўзининг ижобий самарасини бермоқда. Бироқ, бугун тўхталмоқчи ва эътиборингизга ҳавола қилмоқчи бўлган ҳолатлар ушбу жараёндаги мавжуд муаммо ва камчиликлар, уларнинг ечимлари ҳақидадир.

Чунки, улар халқ чолғулари ижрочиларининг замон талабларига жавоб берадиган мутахассислар, ижро санъатини янада юқори босқичга кўтарувчи, ижод қилувчи созандалар бўлиб етишишлари учун халал бермоқда. Оқибатда “Халқ чолғулари” йўналишида назарий ва амалий жиҳатдан малакали, билимли ўқувчилар нуфузининг тобора камаяётганлиги сир эмас.

Шу боис бу жараёнга ташхис қўйиш учун уларнинг сабабларини аниқлашимиз, мамлакатимизнинг шаҳар ва қишлоқларидаги ўқув масканларида мусиқадан таълим олаётган, ўқишни давом эттириш учун марказдаги ўқув даргоҳларига келаётган фарзандларимизнинг соҳадаги билим ва малакаси талаб даражасида эмаслиги, таълим бериш билан шуғулланувчи устозларимиз йўл қўяётган камчиликлар, ўқитиш, ўргатиш поғоналарида узвийликни таъминлай олмаётган бўшлиқларни бартараф этилиши борасида фикр юритишимиз керак.

Ушбу муаммоларнинг асосийлари:

- а) мусиқавий таълим ва маданиятни сингдиришдаги;
- б) соҳада фаолият кўрсатувчи устоз-педагогларимиз ва мутахассисларимизнинг касбий маҳорати ва тайёргарлигидаги;
- в) академик ижро ўқув жараёнини услубий жиҳатдан бойитиш ва репертуар масалаларида йўл қўйилаётган хато ва камчиликлар натижасида вужудга, дейиш мумкин.

Сир эмас, ҳар бир халқнинг мусиқа санъати ва маданиятида халқ чолғулари ижрочилиги, унинг асрлар давомида жамланган кўп қиррали бой меросини соҳада таълим олувчилар шуурига, ижро малакасига сингдириш

жиддий аҳамият касб этади. Ана шундай ёндашув асносида замонавий ҳаётда пайдо бўлаётган, тобора кўпайиб бораётган керак-нокерак, менталитетимизга ёт муסיқий қарашлар, йўналишлар фарзандларимизни чалғитмаслиги учун халқимизнинг бой маданияти ва санъати, анъаналаридан, муסיқий жавоҳирларидан баҳраманд этиш, ижрочилик маҳорати ва анъаналарини таълим тизими ёрдамида асраб-авайлаб етказиш орқали уларда ўткинчи хуружлардан ҳимояланиш уқуви шакллантирилиши лозим.

Бу борадаги саъй-ҳаракатлар аввало оилада, умумтаълим ва муסיқа мактабларида бошланиши керак. Муסיқа мактабларидаги дарс ўтиш жараёнига айрим ҳолларда бир қолипда ёндашиш, ранг-барангликнинг суствлиги, машғулотларнинг зерикарлилиги, ўқувчиларни қизиқтира олмаслик, таълим беришнинг замонавий технологияларини соҳага мослаштира олинмаётганлиги, табиийки халқ чолғулари йўналишида таълим олишни, ўқиб-ўрганишни истовчилар нуфузи кўпайишига салбий таъсир этмоқда.

Қатор ҳолларда махсус фортепиано ва торли чолғулар йўналишларига қабул қилинсада, ўқишни уддалай олмаганлигини рўқач қилиб, болаларни халқ чолғу бўлимларига ўтказиб қўйиш билан кифояланишни муаммонинг ечими сифатида кўриш ёки халқ чолғулари йўналишида таҳсил олаётган, иқтидор кўрсатган ўқувчиларни эстрада йўналишига ўтказилишлари, классик муסיқа, халқ чолғулари ва анъанавий йўналишларга бир хил ёндашмаслик, биридан-бирини афзал кўриш, устун қўйиш каби, аксариятда педагоглар сабабчи бўлаётган салбий жараёнлар чекланиши керак.

Бунга ўқув жараёнининг нотўғри ташкил этилганлиги, кўп ҳолларда ўқувчига билим паст савияда берилиши, дарсларнинг енгил-елпи, “ёнг учида” ўтилиши, бирон-бир янгиликсиз, жараёнга эскирган усулда ёндашишлар сабабчидир.

Ўқувчини танлаган соҳасига ишонтира олиш, билим бера олиш ўқитувчи олдида турган асосий вазифа бўлиб ҳисобланади. Берилаётган таълимнинг жамият учун нечоғли муҳимлиги, аҳамияти, зарурлиги унинг баҳолаш мезони бўлиши зарур.

Бу борада янги услубий, амалий ишланмалардан фойдаланиш, йўқларини ва янгиларини яратиш устида ишлаш керак. Бу жараёнда халқ чолғулари ижрочилигига бўлган талаб бундан бир неча ўн йил аввалгига қараганда нисбатан сусайганлиги инобатга олиниши керак. Айни чоғда таъкидлаш жоизки, бундай сусайиш ва эътиборсизликлар ўзи билан фақатгина салбий эмас, балки ижобий натижаларни ҳам шакллантиради. Бизда салбий натижаларни бартараф этиш учун янги йўлларни излаш, масалага чуқурроқ ёндашиш заруриятини келтириб чиқаради.

Замонавий мусиқа таълимида ўқувчини таълимга қизиқтиришнинг икки тури мавжуд бўлиб, бу ташқи ва ички мотивациядир. Кўп ҳолларда, айниқса ота-оналар томонидан болани жиддий рағбатлантириш сифатида ташқи мотивация тури ишлатилади. Ташқи мотивацияга яна компьютер технологиялари, кўргазмали қуролларлардан фойдаланиш жорий этилиши замон талабидир.

Ташқи мотивациянинг энг самарали тури ўқувчилар орасида соғлом рақобат руҳини пайдо қилишни тарбиялашдир. Таълим даргоҳларида бўлим ўқувчилари орасида кичик танловлар, концертлар, ижодий учрашувлар ўтказиш орқали улар орасида ўзаро мусобақаланишга, ижро маҳорати юқори эканлигини исботлаш, ўзи устида мустақил ишлашга интилишларини кучайтиради. Бу тизимнинг нечоғли кенг, адолатли, шаффоф бўлиши ўқувчиларда ижро имкониятларидан тўғри фойдаланиб, омад ва муваффақиятга эришиш ҳиссини шакллантиради, иқтидорлари суст бўлган ўқувчилар ўз устларида ишлаб, маҳоратларини ошириш ҳаракатлари фаоллашади. Кўпчилик тан оладиган “ишонтириш” усули ҳам замонавий ўқувчини қизиқтиришда биз истаган натижани бермаслиги мумкин. Шу боис, ўқувчи билан муваффақиятга эришишга элтувчи мақсадли режа тузиб, унга уни бажариш йўлларини кўрсатиш лозим. Ўқувчига ички рағбат ҳисси ва ўзига бўлган ишонч туйғусини сингдириш учун унинг ютуқлари ёки муваффақиятсизликларига беътибор бўлмаслик керак. Қайси ҳаракат ва омиллар бунга сабаб бўлганини ҳамкорликда таҳлил қилиш, уларни бартараф этиш йўлларини топишга ундай олиш, кўмаклашиш муҳим ва зарур.

Замонавий дарс жараёни малакали олиб борилиши учун ўқитувчи олдида нафақат ўз чолғусида ижро этиш асосларини ўргатиш, балки психология, мусиқий психология, социология, анатомия, эстетика, физиология фанларидан фундаментал билимларга эга бўлиш каби талабларни ҳам қўймоқда. Ўқувчи билан яқка тартибда дарс ўтиш - ўқитувчи учун ҳар сафар ижодий топшириқдир. Замонавий, илмий ютуқлардан, мусиқа оламидаги янгиликлардан беҳабар бўлиш ва уларга таянмасдан, дарснинг муваффақиятли ечимини топиш мушкул. Педагогик маҳоратни ўстириш учун ўқитувчи ўзи устида тинмай ишлаши, изланиши зарур.

Бу ҳаракатлар ўқитувчининг биргина педагогик фаолиятига эмас, унинг феъл-атвориغا, қарашларига, иш услуби, унинг берадиган натижасига ижобий ўзгаришлар олиб киради.

Педагогик маҳорат учун биринчи қадам - ижоддир. Маҳоратли педагог ўқувчини энг аввало ундай олиши, мақсадга йўналтириш, билим ва тажриба бериши, педагогик техникага эга бўлиши лозим. Машҳур немис педагоги А.Дистервег айтганидай “Ёмон ўқитувчи ҳақиқатни айтиб беради, яхшиси эса

ўқувчига уни ўзи топишни ўргатади". Замонавий педагог бу - уста, изловчи, инновацион технологияларни таҳлил қила олувчи ва улар орасидан кераклигини илғаб олиб фаолиятида қўллайдиган, унинг қандай натижа беришини олдиндан кўра билувчи шахсдир.

Ўқув жараёнининг самарали йўллари топиш учун муסיқа таълими ва тарбиясининг ҳар бир босқичига оид ўқув дастурлари кўздан ўтказилиши лозим. Чунки, бошланғич, ўрта ҳамда юқори таълим тизими ўқув дастурлари бир-бири билан мувофиқлаштирилмаган. Улар орасида ўзаро келишилган ягона вертикаллик йўқ. Шунинг учун ўқитиш тизимидаги жиддий муаммолардан - мақсадли-муסיқий тарбия, ижро ва эшитиш сезгиси, ритм, муסיқий хотира ва ижро тасаввурининг шаклланмаганлиги, педагогик репертуарнинг эскилиги каби муаммолар тегишли босқичларда ўз вақтида ҳал қилинмаганлиги боис тобора кўпайиб бормоқда.

Айниқса, аксарият шаҳар ва қишлоқ Болалар муסיқа санъат мактабларидан келаётган битирувчиларнинг назарий билим даражаси пастлиги, ҳатто ўз чолғуси ҳақида зарур тушунчага эга эмаслиги, уларда сольфеджио, муסיқа назарияси, дирижёрлик каби фанлар мутлақо ўтилмаганлиги буни тасдиқлайди. Ўқувчиларнинг гамма, этюд нималигини билмасликлари, улар ҳақида тушунчага эга эмасликлари таажубли. Ўқувчи билан янги босқич таълимини бошлаганда олдинги поғонадаги бўшлиқларни тўлдиришга ва табиийки натижада вақтни кўлдан бой беришга тўғри келади. Ўқув жараёнида йўл қўйилаётган шу каби камчиликлар, улар бартараф этилмаслиги туфайли, назарий ва амалий билим етарли бўлмаган мутахассислар тайёрланмоқда.

Ўқув дастурлари барча тизимлар учун мувофиқлаштирилиб, босқичма-босқич мураккаблаштирилиб борилиши, ўқув жараёни режалар асосида амалга оширилиши керак. Бунинг учун ўқув материалларини, ижро репертуарларини кўздан кечириб, аниқланган камчиликларни тўғрилаш, камчиликларини тўлдириш, бойитиш лозим.

Замонавий услубда ва чолғуларимиз учун махсус ёзилган асарлар жуда кам. Услубий жиҳатдан ҳам ранг-баранг эмас, бир неча ўн йил аввалги репертуар билан чегараланиб қолинапти. Аксариятимиз ўқиган давримизда қандай асарларни ўрганиб, ижро этган бўлсак, иш жараёнимизда ўқувчиларга ҳам худди шу асарларни ўргатиш, ижро қилдириш билан чекланишимиз. Демокчиманки, янги асарлар қидириб топишни, уларни мослаштиришни, янги ижро элементларини жорий этишни хоҳламаймиз ёки чўчимиз.

Натижада, бундай чегараланишлар ўқувчиларда юқори даражадаги муסיқий идрокни тарбиялашга, ижрочилик мактабини ривожлантиришга ва ўқувчиларда кейинги босқичга ўтиш учун зарур бўлган муносиб билим ва кўникмалар шаклланишига тўсқинлик қилапти.

Замонавий концерт ижрочилиги мусиқачи-созандадан мураккаб репертуар, юқори суръатли темп, ижро маданияти, тембр ва штрихларнинг ранг-баранг бўлишини талаб қилмоқда. Бу эса ижро технологияларига янги ўзгартишлар киритилишини тақозо қилади. Ўқув педагогик репертуарни бойитишда чолғу ижрочилигига яқин бўлган академик мусиқа намуналарини, шунингдек ҳамдўстлик мамлакатлари халқ чолғулари учун ёзилган янги асарларни мослаштириш ижобий натижа беради. XVII-XVIII аср, Европа композиторлари, рус, озар, арман ва бошқа миллат композиторларининг асарларини халқ чолғулари ижросига мослаштириб, уларни ўқув жараёнининг барча босқичларига киритишимиз ўқувчиларимизнинг мусиқий дунё қарашларини ўстиради. Уларда услубий жиҳатдан турли асарларни ижро қилишда фактура, тембр, усул, штрих мутаносиблиги, ижро ранг-баранглигини танлаш, ажратиш каби тушунчаларни шакллантиради.

Замонавий мусиқа намуналаридан фойдаланиш ҳам ўзининг ноанъанавий мусиқий тили ва техник мураккаблиги билан ижрочиликка янги нафас, оқим олиб киради.

Таклифлар:

- халқ чолғулари ижрочилигини жойларда тарғибот қилиш, умумтаълим мактаблари мусиқа дарслари доирасида экспериментал курслар ташкил қилиш, болалар иштирокида халқ чолғулари оркестрлари тузиш, тўғарақлар очиш;
- малакали педагогларнинг иш услубларини жамлаш, уларни наشر қилдириш, тарғиб қилиш учун енгилликлар бериш;
- услубий тарқоқликни камайтириш чораларини кўриш;
- ижрочи ва педагогларни бирлаштирувчи уюшмалар тузиш;
- олийгоҳларда “Педагогик амалиёт” фанини сифатли, мазмунли, мақсадли, ўтилишини таъминлаш, жараёни назоратга олиш;
- оригинал репертуарларни кўпайтириш мақсадида “Бастакорлик ва чолғулаштириш” кафедраси билан ҳамкорликни фаоллаштириш. Маълум чолғу учун махсус яратилган асар шу чолғу имкониятларини ёрқинроқ ифодалашини эътиборга олиб, уларнинг ўқув дастурларига халқ чолғулари учун асарлар яратиш борасида вазифа сифатида киритиш;
- халқ чолғулари ижрочилари орасидаги бастакорликка мойиллиги бор ўқувчиларни қўллаб-қувватлаш;

Чолғу ижрочилик йўналишида вужудга келган ҳолатлар юзасидан ушбу мақолада билдирилган фикр, мулоҳазалар, тавсиялар чолғу ижрочилигида замонавий ижрочилик таълим фаолиятини яхшилаш, таълим сифатини ошириш учун кўмак беради, деган умиддамиз. Ҳар бир истеъдодни зийрак англаш, авайлаш керак.

Фойдаланилган адабиётлар

1. Р.Г.Қодиров. “Муסיқа психологияси” ўқув қўлланма. - М,2014.
2. Е.Н.Ильин. “Мастерство учителя: идеи, советы, предложения.” - П. 1988
3. Қодиров Р. Оммабоп муסיқий глоссарий. -Тошкент,2014
4. Вызго Т.С. Музыкальные инструменты Средней Азии.- Москва, 1980
5. Қўчқоров Ғ. Миллий чолғуларни ўрганиш.- Тошкент,2002

MONOLOGLAR VA AKTYORLAR BILAN MONOLOG USTIDA ISHLASH JARAYONLARI

X.Umarova

O.Jo'rayeva

O'zbekiston davlat san'at va madaniyat institutining Farg'ona mintaqaviy filiali

Annotatsiya: Ushbu maqolada monologlar va aktyorlar bilan monolog ustida ishlash jarayonlari, pyesalarda hikoya tarzidagi monologlar haqida hikoya qilinadi.

Kalit so'zlar: monolog, monologik nutq, kompozitsion qurilma, personaj, intonatsiya

PROCESSES OF WORKING ON MONOLOGUES AND MONOLOGUES WITH ACTORS

Kh.Umarova

O.Jurayeva

Fergana regional branch of Uzbekistan State Institute of Art and Culture

Abstract: This article tells about monologues and the processes of working on a monologue with actors, narrative monologues in plays.

Keywords: monologue, monologic speech, compositional device, character, intonation

Monolog - badiiy asar komponentlaridan biri bo'lib, asarda ishtirok etuvchi shaxslarning o'z-o'ziga, o'zgalarga qaratilgan nutqidir. Adabiyotda monolog personajlar ruhiy dunyosi, kechinmalarini ifodalashdagi muhim vositalardan biri sifatida qo'llanilib kelinadi.

Monologik nutq - so'zlovchining o'ziga qaratilgan, boshqa shaxsning tinglash va javob berishini e'tiborda tutmaydigan nutq shaklidir. Ba'zi dramatik asarlarda personajning monologik nutqi tomoshabinga qaratilgan bo'ladi. Monologik nutq nasriy asarlarda ham uchraydi. Nazmda esa asosiy nutq shakllaridan biri hisoblanadi. Ba'zida monologik nutqda asarning kulminatsion nuqtasi bayon etiladi. Monologik nutq uchun, odatda, tuzilish va mazmun jihatdan o'zaro bog'liq, o'ziga xos kompozitsion qurilishga hamda mantiqiy tugallikka ega bo'lgan matnning ma'lum bo'lagi xos bo'ladi. Monologik nutq og'zaki (nutq bayon qilish) yoki yozma (publitsistika, memuarlar, kundaliklar) shaklida ifodalanishi ham mumkin. Monologik nutqning og'zaki shaklida ohang (intonatsiya) muhim o'rin egallaydi,

yoʻzma monologik nutqda esa ohang matnning sintaktik konstruksiyasiga, mantiqiy urgʻu tushuvchi soʻzlarning joylashish oʻrniga bogʻliq boʻladi.

Monologik nutq notiqning asosiy nutqiy shakllaridan hisoblanadi; lingvostilistik usul boʻlib, bir qancha turlari mavjud. Masalan taʼsir qiluvchi (targʻib qiluvchi) monologik nutq, dramatik monologik nutq, lirik monologik nutq, hikoya qiluvchi yaʼni axborot beruvchi monologik nutqlardan iboratdir. Monologik nutqning ochiq nutq va ichki nutq kabi koʻrinishlari mavjud; ochiq monologik nutqda personaj oʻz nutqini ovoz chiqarib bayon etadi yaʼni ichki Monologik nutqda monolog personajning ichki nutqi, oʻylari shaklida namoyon boʻladi. Monologning yana bir turi - hikoya qilib beriladigan monologdir. Kundalik turmushda beixtiyor oʻz-oʻzimiz bilan ovoz chiqarib gaplashamiz, bahslashamiz. Tasavvurimizdagi tinglovchilarga nimalarnidir tushuntiramiz, uqtiramiz, suhbatlashamiz. Monologlarning bu koʻrinishi estrada ijrochisiga xosdir. Voizlikning oʻziga xos qonun-qoidalari boʻlib, uni nazarpisand qilmaslik aktyor sanʼatini kamsitib qoʻyadi. Agar ikki kishi suhbatlashayotgan boʻlsa, suhbatdoshi uning hamrohi hisoblanadi. Tomoshabin esa beixtiyor shu suhbatning guvohiga aylanib qoladi. Voiz uchun ham tomoshabin suhbatdosh hamrohga aylanadi. Hikoya tarzidagi monolog ijrochisi, faqat tomoshabin bilan doimiy muloqotda boʻlishi shart emas. Kundalik hayotdagiday, oʻz-oʻzi bilan ham gaplashish mumkin va zarur. Lekin ijrochi biror-bir jismoniy harakatni amalga oshirayotgan boʻlib, ichidan qaynab chiqayotgan soʻzlar uni ishlatgani qoʻymayotganday tuyulishi lozim. Mazkur fikrdan kelib chiqadigan boʻlsak, bunday sahnaning mizansahnasi ham oʻta tejamkor boʻlishi zarur. Agar rejissyor monologni bir joyda turib aytishlikni zarur deb topsa, aktyor turgan joyida gavdasi bilan harakat qilishi mumkin. Agar aktyorga turgan joyini oʻzgartirishlik taklif etilsa, boshqa nuqtalarga ham oʻtishi, bir-ikki qadam yurishi mumkin. Xoʻsh, biz yuqorida koʻrib oʻtgan ikki xildagi monologlarda aktyorning boshqa qiyofada gavdalanishi qanday kechishi mumkin? Ayniqsa, ikkinchi darajali monologda esa aktyor bevosita tomoshabin bilan muloqotga kirishadi. Koʻp sonli tomoshabin koʻziga qarab turib, "mening nazaramda bu ish undoq emas, mana bundoq", deydi.

Sahnada fikr-mulohaza yuritishlik oʻta murakkab ish hisoblanadi. Bunday monologlarni ijro etish vaqtida, qahramonning ichki dunyosi ochilishi shu bilan birga ijodkor shahs sifatida ham namoyon boʻlishi kerak. Shuning uchun ham ijodkor tashqi xatti-harakatlarga koʻp ham urgʻu beravermasligi tavsiya etiladi. Masalan, Gamlet rolini ijro etayotgan aktyor oʻz fikr-mulohazalari girdobiga tomoshabinni olib kira bilishi, ularni oʻz ortidan ergashtira olishi lozim. Shuning uchun ham tomoshabiniga buyuk dahoning ichki kechinmalari, tashqi qiyofasi va harakatlariga nisbatan muhimroqdir. Ijobiy qahramonning fikrlari shunday boʻlishi mumkin. Biz ularga ergashamiz, uning holatiga tushamiz, iztirob va fikrlariga sherik boʻlamiz. Endi insoniylik qiyofasini yoʻqotgan Richard, Qodirqul mingboshi, Qozi, Yago kabi

qahramonlarning fikr va mulohazalariga ham qo'shilish kerakmi? Aslo! bu yerda muallifning shunday qahramonlarga munosabati aks etgan bo'lib, "mana bunday insonlarning haqiqiy basharasini ko'rib qo'ying", deganday seziladi. Shuning uchun samimiy ijroga berilib, qahramon va muallifning dunyoqarashi bir ekanda, degan tushunchaga bormaslik kerak. Xulosa qilib aytadigan bo'lsak, hikoya tarzidagi monolog qahramonning ichki dunyoqarashining ifodasidir. Bunday sahnalarda aktyor qahramon bilan birgalikda o'z ichki dunyosini ham yalang'ochlashiga to'g'ri keladi. Demak, aktyorning nafaqat tashqi tomoni, balki ichki ruhiyati ham boshqacharoq shaklga kiradi. Biz ko'rib o'tgan ikki turdagi monolog asosiylari hisoblanadi. Yana ikki turdagi monologlar bo'lib, ularning biri monolog tarzidagi hikoya va hikoya tarzidagi monologdir. Masalan, "Boy ila xizmatchi" spektaklidagi G'ofir monologi boshqa ishtirokchilar orasidagi monologdir. Bunday sahnalardagi monolog shu daqiqagacha davom etib kelayotgan voqealar oqimining davomi bo'lib, yana shu oqimning rivojlanishiga xizmat qilmog'i kerak.

Shuning uchun ham boshqa qatnashchilar ishtirokida ijro etiladigan monologlar - monolog sahnasi deyiladi. Bunday paytlarda, ko'pincha bir odam gapiradi-yu boshqalar qimir etmay eshitib turadilar. Aslida boshqa gapirmaydigan qahramonlar ham sahnada kechayotgan voqealarga o'z munosabatlarini bildirib, harakatda bo'lishlari kerak. Hamzaning "Boy ila xizmatchi" asarida G'ofirning monologi davomida boshqalar ham faol harakatini ta'minlashi zarur. Shuningdek, rejissyor ham bunday monologlar bilan bog'liq sahnalarda qolgan ishtirokchilarni ham voqeaning faol qatnashchisiga aylantira bilishi lozim. Negaki, sahna davomida birgina qahramonning o'zi gapirib, boshqalar jim turgan vaqtda tomoshabinlardan kimdir, albatta, so'zsiz turgan aktyorni kuzatadi. Mana shunday holatlarda hayotiylik va sahnaviylik buziladi. Ko'pgina pyesalarda hikoya tarzidagi monologlar uchraydi. Masalan, qahramon do'stlari davrasida hayajonli safar taassurotlarini hikoya qilib bermoqda. (Oteloning senatdagi "Dezdemon sevgisi" to'g'risidagi monologi) Qahramonning gaplari kimga qaratilgan bo'lishi kerak? Albatta, o'z o'rtoqlariga. Bunday paytlarda rejissyor mizansahna qurar ekan, hikoya qiluvchi har bir ishtirokchi bilan navbatma-navbat ko'z urishtirishi, unga gapirishi kerakligini ham hisobga olishi kerak. Shundagina bu sahna hayotiylikni kasb etadi. Yana shunga o'xshash boshqa bir spektaklda, ya'ni Umarjon Ismoilovning "Rustam" dramasida Rustamning "pul" haqidagi mashhur monologi bo'lib, qahramon bir-ikki ishtirokchiga emas, keng xalq ommasiga murojat qiladi. Bunday kezlarda zaldagi tomoshabin xalq ommasi deya qabul qilinishi va u o'shalarga qarata murojaat qilishligi talab etiladi. Tinglovchilar sonini oshirish uchun aktyor tomoshabin boshi uzra yana ham olisroqqa qarata hayqirishi, gapirishi, murojaat qilishi, savoliga ko'pchilikdan javob izlashi mumkin. Ayrim hollarda qahramonni tomoshabinga yana ham yaqinlashtirish maqsadida rejissyor boshqa chiroqlarni o'chirib, ijrochini yolg'iz nur ostida qoldirishi, shu orqali

tomoshabin diqqatini boshqa tomonga chalg'itmaslikka intilishi ham mumkin. Lekin chiroqlar spektaklda ma'lum yukni o'z zimmasiga olib, dekorasiyani, kenglik, makon, maydon va vaqtni bildirishga xizmat qilayotgan chog'da bu chiroqlarni o'chirib qo'yishlik mutlaqo noo'rindir.

Sahnadagi hamrohlari ishtirokida ijro etiladigan monologlarni uch qismga bo'lish mumkin, masalan; a) tomoshabinning butun diqqat e'tibori gapiruvchida bo'lishi kerak. Bunday sahnada uni qurshab turganlarning vazifasi qimirlamay quloq solib turish bilan gapiruvchiga yordam berishdir; b) tomoshabinning diqqati gapiruvchi bilan eshituvchilar o'rtasida teng bo'linishi kerak. "Boy ila xizmatchi" pyesasida tomoshabinning diqqati goh G'ofirda, goh qozi, goh ellikboshi, goh Holmatda bo'lishi lozim. Bunday vaziyatda rejissyor tomoshabinning diqqatini bir qahramonda uzoq ushlab qolmaslik uchun ishtirokchilarni sahnada aniq joylashtirishi, eng muhimi gapiruvchilarni sahnaning birinchi qismiga, ikkinchi darajali gaplarni sahnaning ikkinchi va uchinchi qismlariga joylashtirmog'i zarur; v) monolog mazkur sahnada muhit yaratishga xizmat qilmog'i lozim. Ya'ni tomoshabinning diqqati gapirayotganda emas, eshituvchilarda bo'lishi kerak. Yana ham aniqroq bo'lsin uchun, gapirayotganning gaplari eshituvchilarga qanday ta'sir ko'rsatayotganligini kuzatishi rejissyor uchun asosiy maqsad bo'lishi mumkin. Masalan, Shekspirning "Otello" tragediyasida Otello Dezdemonaning ko'ngliga qanday yo'l topganligini hikoya qilib beradi. Bu yerda tomoshabin uchun muhimi Otelloning gapi emas, shu gapni senatorlarga qanday ta'sir o'tkazayotganligidadir. Ammo eshituvchilar bunday sahnalarda zinhor keskin harakat qilmasligi, yaltir-yultur kiyimlarini ko'z-ko'z qilishga o'tmasligi kerak. Bunday holda monologning mohiyati yo'qoladi. Yana bir fikrni aytib o'tish joiz. Agar gapiruvchining gaplari tomoshabinga ta'sir ko'rsatib, uni hayajonga solsa, biror-bir munosabat bildirishga olib kelsagina, albatta, tomoshabin ehtirosiga birinchi o'rinni berish, tomosha zali tinchiganidan keyin undan ilhomlangan aktyor so'zini davom ettirishi maqsadga muvofiq bo'ladi.

Foydalanilgan adabiyotlar

1. K.S.Stanislavskiy «Aktyorni o'z ustida ishlash». Toshkent 1965 y.
2. S. Inomxo'jaev Badiiy o'qish. Toshkent. «O'qituvchi».1973 y.
3. A.Zununov, S.Inomxo'jaev. Ifodali o'qish asoslari. Toshkent. «O'qituvchi»1978 y.
4. Boltaboeva U. Sahna nutqi. Toshkent, INNOVATSION-ZIYO, 2019.
5. Boltaboeva U. Sahna nutqi. Toshkent, INNOVATSION-ZIYO, 2021.
6. Boltaboeva U. Aktyorning so'z ustida ishlashi, so'z harakatligiga erishish omillari maqolasi. "Oriental Art and Culture" Scientific Methodical Journal VOLUME 4 ISSUE 1 / FEBRUARY 2023

ЕВГЕНИЙ СЕРГЕЕВИЧ ДЕММЕНИ

Лола Джураевна Усманова
Государственный институт искусств и культуры Узбекистана

Аннотация: В данной статье речь идет о основателе профессионального театра марионетке в России. Особенности кукол марионеток. На основе исследований и представлены исторические факты.

Ключевые слова: кукла, театр, спектакль, режиссёр, актёр, эстрада, марионетка

EVGENY SERGEEVICH DEMMENI

Lola Juraevna Usmanova
Uzbekistan State Institute of Arts and Culture

Abstract: This article is about the founder of the professional puppet theater in Russia. Features of puppet puppets. Based on research and historical facts are presented.

Keywords: puppet, theater, performance, director, actor, stage, puppet

Сегодня мы вспоминаем Е.С.Деммени как одного из основателей Санкт-Петербургского государственного театра марионеток, ныне носящего его имя. Кстати сказать, первого профессионального кукольного театра России. Все, что сделано Деммени для развития и становления этого вида искусства, переоценить трудно, - когда он начинал свою деятельность, теория кукольного театра находилась в зачаточном состоянии. Точнее сказать, в нашей стране ее вообще не было, и лишь позднее, в тридцатые и сороковые годы, появились и теоретические обоснования, и серьезные практические достижения следующих поколений кукольников. Смею утверждать - то, что сегодня является основополагающим в работе кукольных театров, впервые было сформулировано и применено на практике именно Евгением Сергеевичем. Напомнить об этом необходимо - и тем, кто сегодня занимается историей кукольного театра, и тем, кто готовит будущих театроведов, - удивительно, но многие, именующие себя профессионалами, нередко в работах своих забывают упомянуть имя Деммени.

Но речь пойдет не о театральной деятельности Евгения Сергеевича Деммени. О ней сказано и написано немало, желающих узнать какие-то подробности можно отослать, в конце концов, к сборнику «Евгения Деммени.

Призвание - кукольник», составителем которого мне посчастливилось выступить. Я хочу рассказать о другой, не менее важной стороне его жизни в искусстве, где он был если и не первым, то уж вторым - во всяком случае.

Сегодня на нашей эстраде выступает целый ряд кукольников, хотя, стоит отметить, их не так уж и много, во всяком случае, существенно меньше, чем расплодившихся наподобие кроликов представителей разговорного жанра. Впрочем, настоящих мастеров, способных вызвать не только вежливые аплодисменты, но овацию, - вообще единицы, что говорит о необычайной сложности куклы как своеобразного вида эстрадного искусства. Как правило, все эти кукольники - профессионалы, посвятившие свое творчество именно и только эстраде. Но пионерами эстрадного кукольного искусства в нашей стране являются С.В.Образцов и Е.С.Деммени, создатели и руководители прекрасных кукольных театров. Впрочем, Сергей Владимирович начал работу в Центральном театре кукол уже будучи известным кукольником-эстрадником, в то время, как Евгений Сергеевич появился на эстраде уже не менее известным режиссером и актером кукольного театра. Опыт, накопленный Деммени именно в театральных работах, не мог не сказаться на его эстрадной деятельности. Можно только согласиться с утверждением Н.И.Смирновой: «...огромная заслуга Деммени заключается в том, что он сумел необычайно профессионализировать искусство эстрадного представления...»,¹ по сути, он сделал на эстраде то, что до этого совершил в кукольно по сути, он сделал на эстраде то, что до этого совершил в кукольном театре. В каких только условиях не приходилось выступать - в лучших концертных залах и в цехах заводов, институтах и школах, на огромных открытых эстрадах и в совсем небольших клубах, перед многочисленной аудиторией на массовых празднествах и для нескольких больных в клиниках... И какая бы ни была в зале публика - студенты, рабочие, артисты, художники, колхозники, - всегда успех, всегда если не весь концерт, то уж во всяком случае первое отделение заканчивали куклы Деммени. В чем же был секрет успеха этих выступлений, что такого особенного показывал Деммени, если его маленьким куклам было под силу соревноваться с выступлениями любых прославленных артистов самых различных жанров? Техника управления куклой? Да, действительно, это был великолепный кукловод! Во всяком случае, ему не приходилось видеть другого кукольника, так изумительно владевшего техникой управления петрушечной куклой: до мелочей отточено каждое движение, строгий отбор выразительных средств, ничего лишнего... Блестящая техника! Она, конечно, помогала артисту. Но разве только в этом дело? Разве этого достаточно на эстраде? Конечно, нет, более того, дальше мы увидим, что и сам Деммени в своих

¹ Смирнова Н.И. Куклы на эстраде. М., 1976 г

номерах высмеивал это злоупотребление голой техникой.

Эстрада требует от артиста особых свойств. Встречаясь один на один со зрителем, исполнитель должен точно знать, что же он хочет сказать этому зрителю, и уметь, как отмечал сам Деммени, сказать это наиболее выразительно. И одну из главных, а может быть, и самую главную черту эстрадного творчества Деммени, на мой взгляд, составляла ирония. Ирония, направленная в адрес театрального искусства, в адрес самой эстрады. Борьба с пошлостью, с халтурой, с легковесностью, с эпигонством - вот что было в кукольных номерах Деммени. Надо заметить, что Евгений Сергеевич был человеком, полностью посвятившим себя искусству, другой жизни для него не существовало. Такого же отношения он требовал и от других. Этот максимализм не всем нравился, но всегда вызывал уважение. Нетерпимость к легковесному отношению к искусству, возможно, и стала одной из причин его прихода на эстраду. Ирония, пародия всегда находят отклик у зрителя. И чем тоньше пародия, чем больше в ней иронического отношения к пародируемому, тем лучше такой номер воспринимается. Попробуем на примере нескольких эстрадных номеров Деммени показать, какими же приемами пользовался артист.

«12-я рапсодия Листа в исполнении пианиста-виртуоза» - это, пожалуй, один из самых популярных номеров Деммени. И самый любимый им самим. В самом названии номера при объявлении его с эстрады зритель уже ощущал некую иронию и настраивался на веселый лад. Номер был выверен до мелочей, ничего лишнего. Казалось, при такой выверенности, при такой отточенной технике трудно что-либо прибавить или убавить, но у Деммени при общем едином рисунке каждое выступление не было похожем на другое, каждый раз появлялось что-то новое, порой неожиданное для самого артиста. Многие зависело от настроения самого исполнителя, многое - от того, как играл аккомпаниатор, который, отдадим ему справедливость, в этом номере был полноправным партнером кукловода. Стоит отметить, что Евгений Сергеевич был убежден - кукла-петрушка является самой выразительной из всех систем кукол, она имеет безграничные возможности, их надо только уметь использовать. Он спорил, яростно спорил с теми, кто считал эту куклу примитивной, отжившей свой век. Своей точке зрения он не изменил и тогда, когда большинство театров, если даже не все, стали использовать в спектаклях только тростевые куклы, совершенно отказавшись от «примитивных» петрушек. Он не отвергал кукол других систем в своей работе и в театре, и на эстраде, но предпочтение, особенно в концертной деятельности, отдавал простым куклам, надеваемым на три пальца руки кукловода, используя иногда лишь самые незначительные усовершенствования и приспособления.

В кукле-петрушке, считал Деммени, актерский темперамент, его индивидуальность передаются непосредственно через руку, через куклу. Блестящий кукловодческий талант Деммени с особой силой подтверждал это в таком номере, как «Цыганский танец», - рука артиста становится телом цыганки, движется, живет. Гибкость руки превращается в гибкость талии куклы, движения пальцев кукловода - в плавные движения ее рук и головы. Скульптор М.Я.Артюхова, создатель большинства концертных кукол Деммени, по его просьбе удлинила обычные короткие ручки куклы-петрушки, снабдив их локтевыми суставами. Это дало возможность, несмотря на дополнительные трудности при управлении куклой, делать во время танца специфичные для цыганских танцовщиц движения: раскидывать обе руки при танцевальных переходах, закидывать руки за голову... Но это только одна сторона номера - техническая. А вот другая - художественная - как раз и складывалась из этих технических возможностей куклы, таланта кукловода, всего облика созданной художником удивительной куклы и, конечно, смысла всего этого номера - его ироничности, пародийности в сочетании с лиричностью, даже драматизмом. При всем внешнем обаянии цыганки (а кукла, надо сказать, исключительно обаятельна), внесенный исполнителем заряд пародийности - все немножко, ну совсем немножко преувеличено: и томные изгибы фигуры с заброшенными за голову руками, и быстрый темп пляски с плечевыми переборами, и удары в бубен - создавал ироничный образ эстрадной исполнительницы цыганской пляски. Ироничный, но вместе с тем и драматичный: казалось, что цыганка мечтает о чем-то несбыточном, она одинока, печальна, несмотря на вроде бы веселый перепляс...

Драматизм, вносимый Деммени в пародийные номера, обогащал их, делал более живыми, близкими зрителю, который, правда, не всегда понимал это сразу: ему казалось, что он смеется над веселой, острой пародией на примелькавшихся эстрадников, но все-таки что-то оставалось в душе, какая-то «щемянка» в сердце заставляла долго помнить эти номера. Драматизмом наполнен и облик Чарли Чаплина, дружеский шарж, сделанный Деммени во второй половине тридцатых годов, когда после выхода на наши экраны фильмов «Новые времена» и «Огни большого города» трагикомическая фигурка Чарли стала особенно популярной. При создании этого номера Деммени не пошел по пути простого копирования смешной походки и эксцентричных танцев Чарли, что нередко делали подражатели Чаплина на эстраде и в цирке. Он создал именно трагикомический образ, близкий к тому, что зритель помнил по фильмам. Да, кукла, конечно, имитировала типичные чаплиновские движения, была и тросточка, которую Чарли вертел в руке (вспомним, что это опять-таки примитивная петрушечная кукла, надетая всего

лишь на три пальца руки кукловода!), была и шляпа-котелок, которую Чарли то снимал, то надевал, раскланиваясь со зрителями. Но была и чаплиновская грусть, чаплиновская тоска, и не только в печальных глазах куклы, но и в неуволвимых поворотах, остановках, когда кукла во время танца вдруг в самом неожиданном месте останавливалась и грустно смотрела в зал. Деммени показывал Чарли Чаплина во всем богатстве его индивидуальности. Это был, так сказать, кукольный эквивалент знакомого кинообраза. Е.С.Деммени начинает пробовать себя на эстраде, уже будучи известным режиссером и актером кукольного театра, поставившим такие спектакли для взрослого зрителя, как «Свадьба», «Ссора Ивана Ивановича с Иваном Никифоровичем», десятки детских спектаклей. Толчком к этому послужило приглашение принять участие в программе ленинградского Мюзик-холла в 1930 году. Приглашение было продиктовано тем, что уже в первых своих спектаклях в «Театре Петрушки» он использовал элементы, присущие эстраде: гротеск, иронию, лаконизм, танцы кукол, несоразмерность кукол и бутафории. В той же «Свадьбе» любая сцена могла быть показана на эстрадном концерте, так все здесь было заострено, гиперболизировано. А парный танец телеграфиста Ятя и акушерки Змеюкиной в исполнении самого Деммени можно было демонстрировать как вполне законченный номер. Сцена же ссоры Ивана Ивановича с Иваном Никифоровичем находилась впоследствии в его эстрадном репертуаре несколько десятков лет. И вот - начало 1931 года. Первая программа ленинградского Мюзик-холла. И впервые в такой программе - куклы. «Полит-балаган». Острый, злободневный памфлет имеет шумный успех. «...Безусловно в плане реконструкции Мюзик-холла - включение в программу такого номера, как петрушечный полит-балаган в исполнении лучшего нашего кукольника Е.Деммени...²», - так отметила пресса первое эстрадное выступление артиста. Удачный дебют вдохновил Деммени. Вскоре он создает целый ряд номеров, в основном - танцевальных: танец диких (в нем еще нет пародийности, одно только веселое, остроумное зрелище - два дикаря танцуют вокруг убитого тигра), менуэт (номер, навеянный мопассановской новеллой с тем же названием), краковяк, мазурка, танец с лентой и, наконец, «Танго смерти». Последний танец, можно сказать, завершает период поисков и начинается новый этап.

«...Глухой, замогильный голос объявляет номер. Под звуки аргентинского танго выплывает пара. Он во фраке, в сверкающей белизной манишке. Широкая дорожка пробора. Самоуверенно надменный облик фата с острым орлиным носом и тупой бычьей шеей. Влекомый тонной тонкой дамой, он ступает вначале тяжело и вяло. Но по мере развития танца входит во вкус и берет на

²Верховский Н. Мюзик – холл, на путях реконструкции // Красная газета 1931 г. 10 июня

себя инициативу. С виртуозной техникой танцоры исполняют сложнейшие фигуры. Зверь проснулся. Кавалер „обыгрывает“ свою даму как бутафорский предмет, бросает ее то на правую, то на левую руку, склоняясь над ней, как коршун над жертвой...³»

И все делалось обычными петрушечными куклами и одним актером!

«Сатирические танцы» - так назывался этот цикл, включенный во вторую программу Мюзик-холла. Объектом пародии Деммени становится и театральное искусство. Первый номер в этом направлении - «Кармен» (1934). Здесь осмеивалось оригинальничание в искусстве, коверканье классического произведения и в то же время присутствовало гротесковое изображение оперных штампов.

Эстрада, конечно, занимала в творческой жизни Евгения Сергеевича Деммени не основное место. Главным для него всегда был его театр. Но эстрада обогащала работу в театре, и наоборот. Тут все взаимосвязано, переплетено, и нельзя отделять одно от другого.

Использованная литература

1. Федотова, В. В. (2013). По разные стороны ширмы: из опыта работы концертмейстера в коллективе кукольного театра. Царскосельские чтения, 2(XVII), 132-136.

2. Бармина, Л. В. (2014). Специфика театральных наименований. Вестник Московского государственного лингвистического университета. Гуманитарные науки, (21 (707)), 9-17.

³ Ромм С. «Сатирические танцы» Евгения Деммени // Рабочий и театр 1933 г. №36 стр. 14

OLIY TA'LIM MUASSASALARINING TA'LIM XIZMATLARINI RIVOJLANTIRISH BOSHQARUVINI TAKOMILLASHTIRISH

Gavxar Umarovna Radjabova
Qo'qon davlat pedagogika instituti

Annotatsiya: Maqolada OTMlarning ta'lim xizmatlarini rivojlantirishni boshqarishni takomillashtirishning nazariy va uslubiy qoidalari, shuningdek, boshqaruvning hozirgi bosqichida ta'limni isloh qilish sharoitida uning samaradorligini oshirishga yordam beradigan yo'nalishlar batafsil o'rganib chiqilgan.

Kalit so'zlar: ta'lim, inson kapitali, ta'lim xizmatlari bozori, mehnat bozori, ta'limni boshqarish, innovatsion ta'lim

IMPROVING MANAGEMENT OF EDUCATIONAL SERVICES DEVELOPMENT OF HIGHER EDUCATION INSTITUTIONS

Gavhar Umarovna Radjabova
Kokand State Pedagogical Institute

Abstract: The article discusses in detail the theoretical and methodological rules for improving the management of the development of educational services of higher educational institutions, as well as directions that contribute to increasing its effectiveness in the context of education reform at the present stage of management.

Keywords: education, human capital, educational services market, labor market, educational management, innovative education

Kirish. Zamonaviy jamiyatda ta'lim inson kapitalining, shuningdek, butun mamlakatning rivojlanish darajasiga ta'sir qiluvchi asosiy omilga aylanmoqda. Bunday rol ta'lim muassasalari faoliyatiga qo'yiladigan talablarni sezilarli darajada o'zgartiradi, bu esa o'qitishning yangi usullarini joriy etish, o'quvchilarning ijodiy jarayonga jalb qilish faolligini oshirish, axloqiy va madaniy qadriyatlarni shakllantirish va boshqalar uchun shart-sharoitlarni yaratish zarurligini ilgari suradi. Ta'lim shaxsning mulki, uning o'zini o'zi anglash vositasi sifatida tushunilganda, innovatsion ta'limga bo'lgan ehtiyoj tobora muhim ahamiyat kasb etmoqda. Bularning barchasi ta'lim sohasini rivojlantirish va inson kapitalining raqobatbardoshligini hisobga olgan holda ta'lim xizmatlari bozorini yaratishga olib keladi.

Raqobatbardosh iqtisodiyot yuqori professional darajadagi, uni postindustrial jamiyat ehtiyojlariga muvofiq doimiy ravishda takomillashtirib borishga qodir

bo'lgan mutaxassislarni talab qiladi, uning asosini bilimlar iqtisodiyoti tashkil etadi. Jamiyat, davlat, mehnat bozorining yangi talablari oliy ta'lim mazmunini o'zgartirishni taqozo etadi, chunki, fan va texnologiya bugungi kunda yangi bilimlarga bo'lgan ehtiyojni oshiradigan sur'atlarda rivojlanmoqda.

Adabiyotlar tahlili. Ta'lim xizmatlarini rivojlantirishni boshqarishning nazariy va uslubiy asoslari ko'plab mahalliy va xorijiy akademik iqtisodchilarning ishlarida ko'rib chiqilgan. Ushbu muammoni hal qilishning turli jihatlari Maxmudov A.A., Saidov M.X., Matmurodov F.M., Nabiev D.E., Toshmurodova B.E, Jiyanova N., Suyunov D.X., Ravshanov M.N., Butabaev M.SH, Egamberdiev E., Xodjaqulov X., Axmedova A.T.lar tomonidan ochib berilgan.

O'quv faoliyatini tadqiq qilish sohasidagi xorijiy olimlardan Gershun A., Gordon M., Kaplan R., Nelson Richard R., Norton D., Tomsop R., Vinter Sidney J., Agranovich M., Andreeva I.V., Bely E.M., Berezin I.N., Boyko L.I., Dusavitskiy A.K., Demin V.M., Zaborova E.X.ning asarlarida o'z aksini topgan. Ivanova I.N., Kelchevskaya N.R., Kruxmaleva O.V., Lazareva G.I., Martynenko O.O., Novikova A.M., Peregudova F.K., Romanova I.K. va boshqalarning asarlari ma'lum.

Maqolaning maqsadi - o'quv jarayonlarining o'ziga xosligi va muayyan hududdagi oliy o'quv yurtlaridan ta'lim xizmatlarini olishning o'ziga xos xususiyatlarini hisobga olgan holda ta'lim xizmatlari tizimini boshqarishni takomillashtirish yo'nalishlarini nazariy tahlil qilish.

Tadqiqot natijalari. Zamonaviy ilm-fan bilimlarni har 3-5 yilda, kompyuter texnologiyalarida esa har 1-2 yilda yangilab turish kerakligini asoslaydi. Ta'lim paradigmalarining o'zgarishi butun ta'lim jarayonining, uning ijtimoiy-iqtisodiy yo'nalishining o'zgarishiga olib keladi. Shu munosabat bilan yangi echimlarni talab qiladigan bir qator muammolar paydo bo'ladi. Xususan, o'quv faoliyati innovatsion asosda o'zgargan sari yaqinlashishi kerak bo'lgan "ta'lim", "tarbiya", "rivojlanish" tushunchalarini qayta ko'rib chiqish muhim ahamiyat kasb etadi. Bu zamonaviy jamiyat talablariga javob beradigan innovatsion ta'limning asosiy xususiyatlari sifatida qaraladi.

Ushbu va boshqa qoidalar oliy ta'lim muassasalarining ta'lim xizmatlarini rivojlantirishni boshqarishni takomillashtirishga zamonaviy yondashuvlarni o'rganish zarurligini xolisona ilgari suradi. Ta'lim xizmatlarining turli shakllariga mos keladigan va ijtimoiy keskinlikni pasaytiradigan boshqaruv tizimini yaratish tobora muhim ahamiyat kasb etmoqda [1. 48]. Shu bilan birga, tashqi muhitning beqarorligi va noaniqligi sharoitida strategik boshqaruv alohida ahamiyatga ega bo'lib, uning tamoyillari har bir mintaqaning o'ziga xosligini, shuningdek, mintaqaning o'ziga xosligi va tarmoq tuzilishini hisobga olishga imkon beradi. Shu bilan birga, yangi turdagi ta'lim xizmatlarini shakllantirish va rivojlantirish jarayonida, tijorat va davlat

ta'lim tuzilmalari bilan iqtisodiy va ma'muriy aloqalar tizimini yaratishda davlatning roli ortib bormoqda.

Iqtisodiyotning postindustrial rivojlanishi sharoitida ta'lim uning asosiy resursiga aylanadi, bu esa ta'lim muassasalari faoliyatiga qo'yiladigan talablarni sezilarli darajada o'zgartiradi [3. 108]. Zamonaviy ta'lim tizimi o'qitishning yangi usullarini, yuqori darajadagi faollikni yaratishni, talabalarni ijodiy jarayonga jalb qilishni, axloqiy va madaniy qadriyatlarni shakllantirishni, ta'lim tashkilotlarining yangi shakllarini rivojlantirishni, universitet ta'lim xizmatlari ko'lamini talab qiladi. Sanoat ishlab chiqarishi maqsadlariga xizmat qiluvchi ommaviy ta'limdan postindustrial jamiyatning ta'lim paradigmasiga o'tish innovatsion ta'lim zarurligini anglatadi, bunda ta'lim shaxsning mulki, uning o'zini o'zi anglash vositasi sifatida tushuniladi. Bunday yondashuv ta'lim maqsadlari, motivlari va shakllariga ta'sir qiladi, uni o'zgartirish uchun tashqi va ichki iqtisodiy, tashkiliy xarakterdagi muammolar majmuasini, ta'limni boshqarish muammolarini hal qilishi kerak.

Olib borilgan tahlil shuni ko'rsatdiki, ta'lim va tarbiyaning zamonaviy maqsadlari ancha kengroq bo'lib, ular shaxsning psixologik xususiyatlariga (vaziyat faolligi, vaziyatdan yuqori faoliyat va ijodiy faoliyat) asoslanishi kerak. Raqobatbardosh iqtisodiyotni rivojlantirish sharoitida, bizning fikrimizcha, shaxsning joriy vazifa nuqtai nazaridan haddan tashqari bo'lgan maqsadlarni belgilash, muammolarni mustaqil ravishda aniqlash va ularni hal qilish yo'llarini izlash qobiliyatini rivojlantirish kerak. Talabalar va o'qituvchilarning qiziqishlarini faollashtirishgina ta'lim jarayonini yaxshi tomonga o'zgartirish va sifatini oshirish imkonini beradi. Boshqacha qilib aytganda, ta'limning zamonaviy paradigmasi ta'limni faqat bilimga asoslangan ijodkorlikka, shaxsga yo'naltirilganlikka o'tkazishdan iborat bo'lib, o'quvchining o'z bilimi, qobiliyati, ko'nikmalarini amaliy faoliyatda qo'llash uchun dinamik o'zgaruvchan ijtimoiy-iqtisodiy sharoitlarga moslashishga yordam beradi. Shu bilan birga, mafkuraning o'zgarishi ta'lim jarayonlarini boshqarishga, universitet ta'lim xizmatlari sohasini rivojlantirishga yangicha yondashuvlarni talab qiladi.

Ta'lim tizimida yuzaga kelgan vaziyatni tahlil qilish tizimni isloh qilish maqsadlari va bu maqsadga erishish vositalarini shakllantirish imkonini beradi. Maqsad - ijtimoiy-madaniy yo'nalishni kuchaytirish orqali ta'lim mazmunini sifat jihatidan yangilash, ta'limning umumiy ta'lim yo'nalishini amaliyotga tatbiq etish. OTMlar ta'lim xizmatlari iste'molchilarining talabini hisobga olgan holda ta'lim mazmunini sifat jihatidan yangilash uchun shart-sharoitlar yaratishga qaratilgan boshqaruv tizimi va moliyalashtirish mexanizmini qayta tashkil etish ushbu maqsadga erishish vositasi bo'lishi kerak [8. 28.].

Yangi ta'lim mahsulotini yaratish kasbiy faoliyatning yangi qirralarini ishlab chiqish zarurligini ko'rgan va tushunadigan shaxs bilan bog'liq bo'lib, bu ta'lim

ehtiyojlarini tadqiq qilish va prognozlash va ta'lim tizimini loyihalash sohasida mutaxassislar pozitsiyasini shakllantirishni talab qiladi. mahsulotlar. OTMlar ta'lim xizmatlari sohasi insonning o'zini o'zi anglash, mutaxassislar tayyorlash, aloqa va ta'lim muammolarini hal qilishda o'zaro ta'sir qilish istagiga yo'naltirilgan bo'lishi kerak.

Davlat universitetlarining mavqeini mustahkamlash tendentsiyasiga, birinchi oliy ta'limda taklif etilayotgan mutaxassisliklarning kengayishi hamda universitetgacha va oliy o'quv yurtidan keyingi kasbiy ta'limning yangi shakllariga qaramasdan, iste'molchilarning xohish-istaklarini farqlash va individuallashtirish, talablarning ortishi kuzatilmoqda. universitetlarning ta'lim xizmatlarining qo'shimcha xususiyatlari uchun. Bu kichik, aniq mahalliyashtirilgan segmentlarning shakllanishiga olib keladi, ularda kichik tijorat ta'lim muassasalari eng samarali hisoblanadi [5. 266].

Innovatsion ta'lim muassasalari tajribasi, mintaqaviy ta'lim tizimlarini rivojlantirishni boshqarish amaliyoti, mavjud ilmiy-tadqiqot va ishlanmalar ta'lim mazmunini o'zgartirish, uni yangilash imkoniyatlarini ko'rsatib turibdi, bu esa ta'lim tizimini rivojlantirishda mavjud ijobiy tendentsiyalarni qo'llab-quvvatlashni talab qiladi. universitetlarning ta'lim xizmatlari tizimi. Eng avvalo, jamiyat, ta'lim va shaxs birligida taraqqiyot mafkurasi shakllanishini qayd etish lozim; ta'lim dasturlari doirasini kengaytirish; ta'lim tizimini rivojlantirishda innovatsion jarayonlarning ahamiyatini oshirish; ijtimoiy-madaniy muhitning ta'lim imkoniyatlaridan to'liqroq foydalanishga yo'naltirish; axborot texnologiyalarini rivojlantirish va h.k.. Shu bilan birga, ixtisoslashtirilgan tarkibiy bo'linmalar negizida uzluksiz kasbiy ta'limning yaxlit tizimini tashkil etuvchi barcha mutaxassisliklar bo'yicha xizmatlar ro'yxatini kengaytirish ko'zda tutilmoqda; davlat universitetlarida qo'shimcha kasb-hunar ta'limi shakllari, mamlakatning yetakchi oliy o'quv yurtlarining filiallar tarmog'ini rivojlantirish va mustahkamlash.

Tashqi muhitning beqarorligi, vaqt noaniqligi sharoitida eng to'g'ri yondashuv strategik boshqaruvga asoslanadi, uning tamoyillari har bir mintaqaning o'ziga xosligini, ularning hududlarini, shuningdek, mintaqaning o'ziga xosligi va tarmoq tuzilishini hisobga olishga imkon beradi. hududiy iqtisodiyot, ta'lim xizmatlarini rivojlantirish strategiyasini ishlab chiqishda ularning mazmuni, sifatini yaxshilash va mintaqqa iqtisodiyotining turli profildagi mutaxassislarga bo'lgan ehtiyojlarini qondirishga yordam beradi. Bunday yondashuv davlat ta'lim muassasalari faoliyatini maqsadli boshqarishni, tijorat va davlat ta'lim tuzilmalari bilan iqtisodiy va ma'muriy aloqalar tizimini yaratishni taqozo etadi. Shu bilan birga, ta'lim xizmatlarini rivojlantirishni boshqarishning asosiy maqsadi mutaxassislarga bo'lgan dastlabki ehtiyojni muassasa faoliyatining yakuniy natijasi hisobiga qondirishdir. Bugungi kunda yirik ta'lim tashkilotlari tashkilot elementlarining o'zaro ta'siriga asoslangan

tizimli yondashuvni keng qo'llashni boshladilar, ularni muhim deb hisoblaydilar [6. 254].

Bugungi kunda universitetlarning ta'lim xizmatlari sohasini rivojlantirishning keng yo'llari ustunlik qilmoqda, bu esa ijtimoiy-iqtisodiy vazifalarni amalga oshirishga yo'naltirilishi kerak bo'lgan boshqaruv muammolarini hal qilish strategiyasini o'zgartirishni talab qiladi. Strategiyaning mavjudligi boshqaruv qarorlarini qabul qilishda xavfni kamaytirishga yordam beradi. Strategiya, agar menejerlar barcha muqobil strategiyalarni ko'rib chiqish uchun to'liq ma'lumotga ega bo'lsa, barcha mumkin bo'lgan oqibatlar va xavflarni tahlil qila olsa, oqilona tahlil va boshqaruv qarorlari mahsulidir.

Cheklangan resurslar, mijozlar va iste'molchilarning beqarorligi, raqobat sharoitida ta'lim muassasalari faoliyatining strategiyasini shakllantirish zarurati tug'iladi. Bundan tashqari, ta'lim xizmatlari sohasida davlat va tijorat tuzilmalari oldida bir xil vazifa turibdi - ta'lim muassasalari faoliyati samaradorligini oshirish uchun zamonaviy biznes modellaridan foydalangan holda yuqori sifatli "mahsulot" sifatida mutaxassislarni (oliy ta'lim) tayyorlash. Universitetlarning ta'lim xizmatlarini rivojlantirish maqsadlarini ishlab chiqishda, uning tashkiliy-huquqiy shakli va mulkchilik shaklidan qat'i nazar, har bir muassasaning ichki qadriyatlarini hisobga olish kerak. Ushbu qadriyatlarga quyidagilar kiradi: moddiy baza, xodimlar jamoasining intellektual salohiyati, ilmiy-texnika bazasi, o'quv-uslubiy muhit va ta'lim texnologiyalari, ijtimoiy va madaniy-ma'rifiy muhit. Bundan tashqari, ta'lim muassasasining qadriyatlarini oshirish bo'yicha strategik maqsadlarni amalga oshirish uning ichki salohiyatidan samarali foydalanishga asoslanadi. Shu bilan birga, ta'lim tizimida ta'lim muassasasining intellektual salohiyatidan maksimal darajada foydalanishga xizmat qiluvchi boshqaruv texnologiyalarini yaratishni nazarda tutuvchi strategik rejalashtirishni rivojlantirish bugungi kunda dolzarb bo'lib bormoqda.

Bugungi kunda oliy o'quv yurtlarining ta'lim xizmatlarini rivojlantirish bevosita yuqori texnologiyalarning rivojlanish darajasi va mutaxassislarni tayyorlash darajasi o'rtasidagi tafovutni bartaraf etish, kadrlar tayyorlash yo'nalishini kengaytirish muammolarini hal etishga bevosita bog'liq. Bunday holda, ta'limda an'anaviy va innovatsion yondashuvlarning organik birikmasi maqsadga muvofiq ko'rinadi. Bunday yondashuv tizimli yondashuv nuqtai nazaridan amalga oshirilgan tashkiliy xulq-atvor nazariyasi, qarorlar nazariyasi, innovatsiyalarni boshqarish elementlarini o'z ichiga olgan boshqaruv nazariyasi kontseptsiyasiga asoslanishi kerak.

Universitetlarning ta'lim xizmatlari sohasida tadbirkorlik faoliyatini rivojlantirish ta'lim tashkilotlarining xilma-xil tashkiliy-huquqiy shakllari va ularni boshqarishning samarali tizimlari mavjud bo'lgandagina mumkin bo'ladi, chunki menejment va marketing, innovatsion va tijorat faoliyatining yetarli darajada emasligi

bugungi kunda ta'lim tizimida tadbirkorlikni rivojlantirishning asosiy muammosi hisoblanadi.

Xulosa. Shunday qilib, Oliy ta'lim muassasalarini rivojlantirish mintaqalar va butun mamlakat iqtisodiyotini rivojlantirish uchun ham yuqori iqtisodiy va ijtimoiy ahamiyatga ega, chunki, turli sohaviy yo'nalishdagi korxonalar faoliyatining samaradorligi professional kadrlar tayyorlash darajasiga bog'liq. Binobarin, innovatsiya va tadbirkorlik tamoyillari va usullarini faol hayotga tatbiq etuvchi turli tashkiliy-huquqiy shakldagi ta'lim muassasalarining samarali faoliyat yuritishigina mamlakat iqtisodiy tizimini nafaqat talabalar talab qilayotgan mutaxassisliklar bo'yicha mutaxassislar, balki tadbirkorlik sub'yektlariga zarur mutaxassislar bilan ham ta'minlashi mumkin. Universitetlarning ta'lim xizmatlari muassasalari faoliyatining samaradorligi bevosita ushbu tuzilmalarning rivojlanishini boshqarish samaradorligiga bog'liq. Shu munosabat bilan ta'lim muassasalari faoliyati va ularni boshqarish tizimlarining samaradorligini baholash zarurati paydo bo'ldi. Shu maqsadda institutlarning raqobatbardoshligi, moliyaviy barqarorligi va iqtisodiy salohiyatini baholashning uslubiy yondashuvlari o'rganildi, bu ularning faoliyatini prognozlash va rejalashtirishda alohida ahamiyatga ega.

Foydalanilgan adabiyotlar

1. Борытко Н.М. Управление образовательными системами : учебник для студентов педагогических вузов / Н.М. Борытко, И.А. Соловцова ; под ред. Н.М. Борытко. – Волгоград : Изд-во ВГИПК РО, 2006. – 48 с.

2. Красикова В.В. Управление качеством образования в дошкольном учреждении / В.В. Красикова // Управление современным дошкольным образовательным учреждением : сборник статей / научн. ред. Е.И. Касаткина. – Вологда : Изд. центр «ВИРО», 2004. – С. 56–59.

3. Лебедев О.Е. Управление образовательными системами: теория и практика : учебнометодическое пособие / О.Е. Лебедев. – СПб. : Отдел оперативной полиграфии НИУ ВШЭ, 2011. – 108 с.

4. Журинская Е.Е. Роль и место колледжа как учреждения среднего профессионального образования в системе непрерывного педагогического образования / Е.Е. Журинская // Вестник Ленинградского государственного университета им. А.С. Пушкина. – 2013. – С. 74–83.

5. Землянский В.В. Адаптивное управление образовательным процессом в колледже / В.В. Землянский, П.В. Желтов // Вестник Костромского государственного университета. – 2009. – № 2. – С. 266–270.

6. Ключева Е.В. Педагогика: курс лекций по актуальным проблемам общего и дошкольного образования : учебное пособие / Е.В. Ключева, Т.В. Наумова,

Е.В. Губанихина, М.Н. Корешкова; под общ. ред. Е.В. Ключевой, Т.В. Наумовой.
– Арзамас: Арзамасский филиал ННГУ, 2013. – 254 с.

7. Егоров В.В. Педагогика высшей школы : учебное пособие / В.В. Егоров, Э.Г. Скибицкий, В.Г. Храпченков. – Новосибирск : САФБД, 2008. – 260 с.

8. Махмудов А.А., Саидов М.Хлар Олий таълимда инвестициялар ва улардан фойдаланиш стратегиялари.

9. Агранович М.Л., Озерова Н.Б., Беляков С.А., Клячко Т.Л. "Система финансирования образования. Анализ эффективности/Под ред. С.А. Белякова. М: Техно печать, 2003.

XX АСР ТАРИХИЙ ФИЛЬМЛАРИДА РАССОМЛИК ИШИ

Санъат Кенжаев

Камолиддин Бехзод номидаги миллий рассомлик ва дизайн институти

Аннотация: Мазкур мақолада XX аср тарихий фильмларида рассомлик иши тўғрисида маълумот келтирилган.

Калит сўзлар: фильм, рассомлик, декорация

ARTISTIC WORK IN HISTORICAL FILMS OF THE 20TH CENTURY

Art Kenjaev

National Institute of Fine Arts and Design named after Kamoliddin Behzod

Abstract: This article provides information about the work of artists in historical films of the 20th century.

Keywords: film, painting, decoration

Тарихий фильм учун декорация яратиш услуги нафақат сценарист ва режиссёр балки, кино рассоми учун ҳам катта маъсулият ҳисобланади. Жанр хусусияти аниқ фактларга таянган ашё ва деталларни талаб этади ва рассом уни ҳужжатлар асосида яратади. Аслида кино рассомлигида образли ечим топишда, муҳими у фактик материалларни ишлаш. Бу ерда энг муҳими ҳужжатлар асосидаги тарихий фактлар аҳамиятга эга бўлади. Факт ва ҳужжатларга мурожаат қилиб уни бадиий образга ўтказиш бу фавқулудда қийин жараён. Тарихий жанрдаги бадиий фильмлар ишлашда рассом ҳужжатли фильм яратувчиларнинг ўзига хос услубидан фойдаланиш нуқтаи назаридан қараш керак бўлади.

“Кинематография ривожидан яна шу нарса маълум бўлдики, фақат ишқий саргузаштлар билан чегараланиб қолмасдан, балки ижтимоий-ҳаётий муаммоларни ҳам чуқур, ҳар томонлама, замонавий талқинда намойиш қилиш зарурати дунёга келганлиги кино санъаткорларининг олдига кўндаланг бўлди. Бу вақтда, албатта, катта ҳазинага эга адабиётга мурожаат қилмай ўтиш мумкин эмаслигини ҳаёт ҳақиқати тақазо этди.”¹

“Кинонинг тасвирий санъат турлари ва жанрлари билан ижодий алоқаси, уларнинг ҳар бирининг ривожланиш даражасига, уларда ҳукмрон бўлган тамойилга, режиссёрнинг ижодий тафаккури-ю, унинг визуал ҳис этишига,

¹ Ҳ.Муҳаммад Сценаринавислик маҳорати ўқув қўлланма, Тошкент 2007. – 102 б.

кинорассомлар ва кинооператорларнинг юксак маҳоратига боғлиқ.”² Янги шаклларда тарихий аҳамиятга эга бўлган воқеа-ҳодисаларни ва муҳим масалаларни бор моҳияти билан чуқур очишдадир. Тарихий асар декорациясида рассомнинг ўз услуби, имзоси ёрқин кўриниб туриши керак.

Тарихий асарга сингдирилган ғоя муаллиф айтмоқчи бўлган фикр, рассом қўллаган ҳар бир деталда замон муҳити, ижодкор услубини аниқлаб бериш учун қаратилган бўлиши лозим. Кино рассом ушбу тарихий шахс ҳақидаги фикрларини ва ҳиссиётларини йиғиб ранглар ва шакллар орқали изҳор этиши муҳим.

“Тасвир, шубҳасиз, кинонинг муҳим унсури. У реал воқеяликдан пайдо бўлади. Фильм тили, ғояси тасвирга асослангани учун ҳам нутқдан кўра аниқ ва муайян дидир. Шу билан бирга, тан олиш керакки, мазмунни етказиб бера олмаган тасвир - ғирт бемаъниликнинг ўзгинаси. Кино санъати муайян воқеилик чизгиларини ифодалаш учун яралган экан, унинг нарсалар моҳиятига кириб бориши, унинг нутқ билан, товушлар билан, мусиқа ва табиат манзалари билан биргаликдагина ҳаётни тўла-тўқис, мужассам ҳолда кўрсата олиш қобилиятини четга суриб қўйиш мумкин эмас.”³

Э.Калонтаровнинг “Абу Райхон Беруний” (1974 йили режиссёр Ш.Аббосов, оператор Л.Файзиев) 1973 йилда ишлаган бадий фильмга ишлаган эскизи (ҳажми 55×70, ашёси холст, қоғоз, гуашь) бугунда Ўзбекистон Бадий академияси Бадий кўргазмалар дирекцияси фондида сақланмоқда. Ушбу эскиз рассомдан кўп билим талаб этган бўлиб, ёзувчи, тарихчи, файласуф ва астраном, геолог ва географ олим Берунийнинг қомусий илм доираси бугун ҳам олимларни ҳайратга солмоқда. Тарихий воқеа-ҳодисаларни тўғри талқин эта билиш, тарихий шахс характерини ҳаққоний чиза билиш, даврнинг мураккаб сиёсий ва иқтисоди-ижтимоий муаммоларини, давлат бошқарувини намойиш этиш каби мураккаб ва тарихий фактлар талаб этувчи муҳитни яратиш рассомдан катта маҳорат ва юксак билим талаб этган.

1963 йилда рассомнинг яна бир тарихий жанрдаги фильмга ишлаган эскизи (ҳажми 38×68, ашёси қоғоз, кўмир) Ўзбекистон Бадий академияси Бадий кўргазмалар дирекцияси фондининг ноёб экспонатларидан саналади. “Олим ва мутафаккир Улуғбек образи ўзининг ҳаётийлиги, инсонийлиги, ҳақиқатга интилиши, илм-маърифатга тарғиб этиши, зехн ўткирлиги, адолатпарварлиги, миллат равнақиға жонқуярлиги билан замонамизга ҳамоҳанг образ эди”.⁴ Ҳақиқатни ички ва ташқи моҳияти билан рўй-рост очишга ёрдам берадиган бадий бўрттирма типиклаштиришнинг энг муҳим омили ҳисобланади.

² Abulqosimova X. Kino san'ati asoslari/ Uzbekistan Davlat san'at institut. - T.: «O'zbekiston milliy ensiklopediyasi» Davlat ilmiy nashriyoti, 2009. — 96 b.

³ Аҳмедов Б. Кино маҳорат пағоналари, Тошкент, 2010. 14б.

⁴ Алиев М. Кино асослари, қайта ишланган ва тўлдирилган 2-нашри, “Ўқитувчи”, Тошкент, 1993. 23 б.

“Рассом Э.Калонтаров 1959 йилда ВГИКнинг М.Богданов, Ю.Пименов ва П.Шегаль устахоналарида таҳсил олган. Ўқишни муваффақиятли тамомлаб “Ўзбекфильм” киностудиясига ишга келади ва у ерда тарихий, комедия, опера жанридаги фильмлар устида ишлайди. Рассом ҳар бир жанр учун яқин бўлган тасвирий-услубий ечимни, бу жанрга хос бўлган колоритни танлайди. Дастгохли рангтасвирда ҳам фаолият юритадиган рассом рангнинг эмоционал хусусиятларига катта аҳамият беради.”⁵ Кино декорация яратган рассом ўз даврининг йирик сценарий муаллифи, режиссёр, мусиқа муҳаррири каторида либос рассоми билан ҳам биргаликда маҳорат билан меҳнат қилди. Рассом яратган эскизлар нафақат кино рассомлари каторида рангтасвир рассомлари учун ҳам ўрганиш ва изланиш учун маданий моддий мерос сифатида сақланиб келмоқда. Даврлар оша улар яратган асарлар салмоғи ошиб бораверади.

Фильмнинг бадиий ечими, декорация безаклари, макетининг кино санъати яратилишидаги ўрни беқиёс. Тарихий жанрдаги фильм учун рассом тасвирий ечим ишларкан, унинг учун тарихий факт, ўша шахс яшаган замон ва макон муҳим. Ўтган асрнинг етук тарихий фильмларига декорациялар ишлаган рассомлар бугунги замонавий тарихий фильмларнинг яратилишига замин, пойдевор қўя олдилар.

Фойдаланилган адабиётлар

1. Муҳаммад Х.Сценаринавислик маҳорати ўқув қўлланма, Тошкент 2007.
2. Аҳмедов Б. Кино маҳорат пағоналари, Тошкент, 2010.
3. Алиев М. Кино асослари, қайта ишланган ва тўлдирилган 2-нашри, “Ўқитувчи”, Тошкент, 1993.
4. Расулов С.А Экран санъатида тасвирий ечим ва унинг асослари ўқув қўлланма “Ўзбекистон миллий энциклопедияси” Давлат илмий нашриёти, Тошкент, 2008. - 123б.
5. Абулқосимова Х. “Кинодраматургия асослари”, Тошкент, 2009
6. Abulqosimova X. Kino san'ati asoslari/ Uzbekistan Davlat san'at institut. - T.: «O'zbekiston milliy ensiklopediyasi» Davlat ilmiy nashriyoti, 2009

⁵ Расулов С.А Экран санъатида тасвирий ечим ва унинг асослари ўқув қўлланма “Ўзбекистон миллий энциклопедияси” Давлат илмий нашриёти, Тошкент, 2008. – 123б.

МУТАХАССИСЛАРНИНГ КАСБИЙ ТАЙЁРГАРЛИГИНИ ТИЗИМЛИ ПЕДАГОГИК ЛОЙИХАЛАШ

Сохиба Ибрагимовна Мирхайитова
Дилором Хошимова
Қўқон давлат педагогика институти

Аннотация: Лойиҳалаш тобора кўпроқ педагогик воқеликнинг ўзига хос тури сифатида, шу жумладан таълимни инсонпарварлаштириш муаммоларини ҳал қилишда фойдаланилмоқда. Таълим маконида лойиҳа фаолияти ўз-ўзидан мақсад эмас. У ҳар доим педагогик мақсадларга бўйсунди ва эришиш воситаси сифатида ишлайди. Мақолада инновацион фаолиятнинг ўзига хос хусусиятлари, педагогик лойиҳа ва инновацияларни амалга ошириш хусусиятлари кўриб чиқилади. Фалсафий ва психологик-педагогик ёндашувларнинг тарихи ва замонавийлигини таҳлил қилиш асосида мутахассисларни касбий тайёрлашнинг тизимли педагогик лойиҳаси асосланди ва очиб берилди.

Калит сўзлар: лойиҳалаш, педагогик лойиҳа, касбий тайёргарлик, тизим, инновацион технологиялар

SYSTEMATIC PEDAGOGICAL DESIGN OF PROFESSIONAL TRAINING OF SPECIALISTS

Sokhiba Ibragimovna Mirkhayitova
Dilorom Khoshimova
Kokand State Pedagogical Institute

Abstract: Design is increasingly used as a specific type of pedagogical reality, including solving the problems of humanization of Education. In the educational space, project activities are not an end in themselves. It is always subject to pedagogical goals and acts as a means of achieving. The article will consider the specifics of innovative activities, features of the implementation of pedagogical project and innovations. Based on the analysis of the history and modernity of philosophical and psychological-pedagogical approaches, a systematic pedagogical project of professional training of specialists was founded and revealed.

Keywords: design, pedagogical project, Professional Training, System, Innovation Technologies

Қирши. Педагогик инновацион технологиялар, янги ғоялар, тамойиллар, усуллар, ўқитиш воситаларини яратиш ва жорий этиш натижасида юзага

келадиган касбий тайёргарликдаги ўзгаришлар акс этирилган. Интеграция жараёнлари ва ижтимоий-иқтисодий соҳага янги технологияларни жорий этиш ҳисобига ишлаб чиқаришни ривожлантиришнинг янги босқичига ўтиш ишнинг табиати ва мазмунида сезиларли ўзгаришларга, касблар ва мутахассисликларнинг уйғунлашишига, бу алоҳида аҳамиятга эга замонавий жамиятда янги универсал, интеграциялашган касбларнинг пайдо бўлишига олиб келади. Шу билан бирга, лойиҳа фаолиятининг универсаллиги ва синтетик табиати аниқ очиб берилган. Унда технократик ва гуманитар, тадқиқот ва прогностик, ахборот-таълим ва ижтимоий-трансформацион тамойилларнинг алоқаси кузатилади. Бу бизга лойиҳа маданиятини ХХІ асрнинг янги таълим парадигмасининг асоси сифатида эълон қилиш ҳақида гапиришга имкон беради.

Адабиётлар таҳлили. Узлуксиз таълим тизимини ўқувчи ва талаба шахсини изчил, босқичма-босқич ривожлантириш нуқтаи назаридан ўрганиш кўплаб МДҲ ва хорижий олимлар: А.Г.Асмолов, Г.А.Бордовский, Ж.Жонс, Ж.Дитрих, И.А.Зимная, В.Р.Зинченко, Н.В.Кузмина, В.А.Сластенин, А.Р.Тряпицин, П.Ҳилл ва бошқаларнинг асарларида асослаб берилган ва ишлаб чиқилган.

Касбий тайёргарликни лойиҳалаш соҳасида олиб борилган тадқиқотлар натижаларини таҳлил қилиш шуни кўрсатдики, 90-йилларнинг бошларида аниқ педагогик фаолият соҳасидаги лойиҳалаш муаммоларини ҳал қилишда аниқ натижаларга эришилди (А.А.Вербицкий, Ж.Ван, Н.К.Гамаюнов, И.А.Колесникова, Н.А.Масюкова, Н.А.Селезнева, В.Н.Соколов, Е.Д.Елконин) [1, б. 34]. Шу билан бирга, мутахассисларнинг касбий тайёргарлигини педагогик лойиҳалашнинг барча даражаларини камраб оладиган лойиҳа фаолияти усуллари, шартлари, омиллари, методологияси бўйича махсус тадқиқотлар ўтказилмаган [2, б. 15].

Материал ва методлар. Жамият ва унинг барча таркибий қисмларининг жадал ва изчил ривожланишининг муҳим асосларидан бири бу таълим тизими ва мутахассисларнинг касбий тайёргарлигини тизимли педагогик лойиҳалашдир.

Касб-ҳунар таълими назарияси ва методологияси соҳасидаги тадқиқотлар шуни кўрсатадики, мутахассисларни тайёрлаш тизимини лойиҳалаш унинг келажакдаги касбий фаолиятининг ўзига хос хусусиятларини ва уни амалга ошириш шартларини ҳисобга олишга қаратилиши керак.

Мутахассисларнинг касбий тайёргарлигининг тизимли педагогик лойиҳасига қуйидагилар киради:

- кадрларга бўлган эҳтиёж ва уларни тайёрлаш ҳолати тўғрисидаги маълумотларни тўплаш, ўрганиш ва таҳлил қилиш;
- тайёргарлик тўғрисида қарор қабул қилиш;
- таълим ташкилотлари ва таълим муассасаларига вазифаларни етказиш;

- таълим муассасалари фаолиятини ва улардаги ўқув жараёнини режалаштириш, ташкил этиш ва назорат қилиш;

- тўғридан-тўғри мутахассисларни тайёрлаш, ўқитиш, касбий ва шахсий ривожланиш жараёнлари.

Ушбу чора-тадбирлар мажмуасининг асосий таркибий элементларидан бири бу мутахассисларни касбий тайёрлашнинг педагогик лойиҳаси бўлиб, бу ўз навбатида ўз-ўзини ривожлантирувчи тизимларни яратишга қаратилган янги турдаги лойиҳаларни яратишни ўз ичига олади, уларнинг ички ҳаракати ўқув жараёнининг субъектлари бўлиб, ўқитиш ўрганиш ва тадқиқот эркинлигини ифодалайди.

Мутахассисларнинг касбий тайёргарлигини педагогик лойиҳалаш давлат, жамият, давлат органлари, мутахассисларни тайёрлаш жараёнининг барча субъектлари, таълим соҳасидаги барча фаолият турлари ва ўқитиш талабларини мувофиқлаштириш ва бирлаштиришга асосланган тизимли ёндашувни амалга оширишни ўз ичига олади.

Мутахассисларнинг касбий тайёргарлигини тизимли педагогик лойиҳалаш мураккаб тузилишга эга, унинг асосий қуйи тизимлари бир-бири билан ва жамиятнинг бошқа соҳалари билан ўзаро алоқада бўлган назарий ва услубий, илмий, бошқарув, ташкилий, ҳуқуқий, педагогик, иқтисодий, технологик, моддий-техник қуйи тизимлардир.

Ўтган асрнинг 90-йиллари охиридан бошлаб лойиҳалаш педагогик тадқиқотнинг мустақил мавзусига айланди [3, б. 5]. Шунга қарамай, педагогик адабиётларда “педагогик лойиҳалаш” атамаси ҳақида ҳали ҳам аниқ тушунча мавжуд эмас: баъзи ҳолларда бу ўқув моделларини яратиш усулини англатади, бошқаларида - педагогик лойиҳаларни яратиш жараёни, бошқаларида – педагогик функциялардан бири.

“Лойиҳалаш” тушунчасининг қизиқарли талқинини беларуслик методист Н.А.Масюкова таклиф қилади: “Маданиятнинг технологик тури шароитида лойиҳалаш ғоядан фойдаланган ҳолда алоқа ва шахсий муносабатлар принципига мос келадиган маданий ва техник цикл позиционерларининг қадрият муносабатларига эътибор қаратган ҳолда инновацияларни меъёрлаш ва тарқатишнинг асосий усули бўлиб хизмат қилади” [4, б. 47].

Лойиҳалаш методологиясига бағишланган адабиётларда сиз унинг босқичларини тақсимлашда турли хил ёндашувларни топишингиз мумкин. Ј.Гиг ижтимоий тизимларни лойиҳалаш билан боғлиқ уч босқични ажратиш туради:

- 1) стратегияни шакллантириш ва дастлабки режалаштириш;
- 2) вариантларни баҳолаш;
- 3) амалга ошириш, натижаларни таҳлил қилиш ва тузатиш [5, б. 87].

Мавжуд ёндашувларни таҳлил қилиб, биз В.С.Безрукованинг нуқтаи назарини қабул қилдик, у ўз тадқиқотида дизайн жараёнига қуйидагилар киради: педагогик назарияга асосланган таълимнинг умумий методологиясини яратиш, кейин амалиётда бевосита қўлланиладиган таълим технологияларини ишлаб чиқиш [6, б. 270].

Бизнинг тушунчамизга кўра, педагогик дизайн – бу турли даражадаги мураккабликдаги дидактик тизимларнинг моделларини ва уларни амалга ошириш жараёнларини ишлаб чиқишга қаратилган ўқитувчининг мураккаб кўп босқичли фаолияти.

Натижалар ва мунозара. Шундай қилиб, педагогик лойиҳалаш объектларини дидактик тизимлар, дидактик жараёнлар, шунингдек педагогик вазиятлар деб ҳисоблаш мумкин. Ўқитувчи барча уч турдаги объектларни лойиҳалашда иштирок этади.

Бизнинг фикримизча, педагогик лойиҳалаш муаммолари билан боғлиқ кўплаб масалалар орасида уни амалга ошириш технологияси масалалари энг кам ишлаб чиқилган. Бу дидактик ижодкорлик ўқитувчи учун энг кенг тарқалган ва қулай эканлиги билан изоҳланади. Бу ерда сон-саноксиз фарқлар мавжуд. Шунинг учун талабаларни ўқитиш, тарбиялаш ва ривожлантириш самарадорлигини оширишга ёрдам берадиган педагогик тизимлар, педагогик жараёнлар ва ўқув вазиятларини яратиш назария ва амалиётни уйғунлаштиришнинг умумий технологик воситалари билан таъминланиши керак. Ҳозирги вақтда таълим тизимининг турли йўналишларда ривожланиб бораётгани муаммони янада мураккаблаштирмоқда. Психологик-педагогик адабиётларда тасвирланган таълим ва тарбиянинг турли моделлари ҳар доим ҳам ўқитувчи томонидан тизим лойиҳаларини ишлаб чиқиш учун назарий қўлланма бўлиб хизмат қилмайди.

Бизнинг кузатишларимиз ва тажрибаларимиз натижасида тизимни лойиҳалашда педагогик технологияларни учта даражада амалга ошириш мумкинлиги аниқланди: умумий дидактик, хусусий дидактик ва маҳаллий.

Дидактик дизайн учун алоҳида аҳамиятга эга бўлган педагогик технологиялар орасида:

- педагогик муносабатларни инсонпарварлаштириш ва демократлаштиришга асосланган технологиялар;
- ўқитувчи ва талабалар фаолиятини фаоллаштирадиган ва фаоллаштирадиган технологиялар;
- ўқув жараёнини ташкил этиш ва бошқариш самарадорлигига қаратилган технологиялар;
- ўқув материални реконструкция қилишга имкон берадиган технологиялар;

- ўқув жараёнини фаолиятга асосланган, проактив, муаммоли, шахсий-семантик, ҳиссий-психологик, ситуацион, ўйин, диалог асосида қуришни ўз ичига олган технологиялар.

Бундан ташқари, мавзу йўналтирилган технологиялар (тўлиқ ассимиляция, даражаси фарқлаш, концентрациялашган таълим, “таълим портфолиоси”, модулли таълим, муаммога асосланган модулли таълим, ва ҳоказо) ўқитувчи учун алоҳида аҳамиятга эга бўлганлар таъкидланган.

Хулоса. Хулоса ўрнида шуни таъкидлаш мумкинки, ўқитувчи турли вазиятларда, ролларда ва лавозимларда лойиҳа фаолиятининг иштирокчисига айланади; у таълим лойиҳаларини ташкил қилиши, ўзи ишлаётган таълим муассасасида таълим лойиҳасини ишлаб чиқувчилар ёки ижрочилар қаторида бўлиши мумкин; тармоқ лойиҳаларида иштирок этиш ёки лойиҳа сифатида ҳаракат қилиш.

Фойдаланилган адабиётлар

1. Тогдл, Л. Методологические аспекты системного проектирования / Л. Тогдл, И. Пейша // Вопросы философии. – 1987. – № 2. – С. 34 – 37.

2. Колесникова, И.А. Педагогическая праксеология: учеб. пособие для студ. высш. пед. учеб. заведений / И.А. Колесникова, Е.В. Титова. – М.: Издат. центр «Академия», 2005. – 256 с.

3. Громько, Ю.В. Проектное сознание: руководство по программированию и проектированию в образовании для систем стратегического управления. – М.: Ин-т учеб. «Пайдейя», 1998. – 551 с.

4. Масюкова, Н.А. Проектирование в образовании: моногр. – Минск: М-во образования Респ. Беларусь: Нац. ин-т образования, 1999. – 287 с.

5. Ван Гиг, Дж. Прикладная общая теория систем. Ч. 1, 2. – М., 1981. – 243 с.

6. Безрукова, В.С. Педагогика: учеб. / В.С. Безрукова. – 3-е изд., перераб. и доп. – СПб.: ЛГУ им. А.С. Пушкина, 2007. – 420 с.

ALISHER NAVOIY NOMLI OPERA VA BALET TEATRIDAGI SPEKTAKLLARDA QAHRAMON QIYOFASI

G.Tursunova

O'zbekiston davlat san'at va madaniyat institutining Farg'ona mintaqaviy filiali

Annotatsiya: Ushbu maqolada Alisher Navoiy nomli opera va balet teatridagi spektakllarda qahramon qiyofasi, "To'maris", "Spartak", "Suxayl va Mehri" kabi dostonlarimizning balet raqslarida jonlanib borayotganligi, "Suxayl va Mehri" baletida milliylikimizni tarannum etilishi masalalari haqida hikoya qilinadi.

Kalit so'zlar: opera, balet, teatr, ijod, qahramon, qiyofa, mumtoz poeziya, doston

HEROES IN THE PERFORMANCES AT ALISHER NAVOIY OPERA AND BALLET THEATER

G.Tursunova

Fergana regional branch of Uzbekistan State Institute of Arts and Culture

Abstract: This article tells about the image of the hero in performances at Alisher Navoi Opera and Ballet Theater, the revival of our epics such as "Tomaris", "Spartak", "Sukhail and Mehri" in ballet dances, and the glorification of our nationality in the "Sukhail and Mehri" ballet. .

Keywords: opera, ballet, theater, creativity, hero, image, classic poetry, epic

San'at shunday katta kuchki, u inson tasavvuri doirasini, fantaziyasini va dunyoqarashini kengaytiradi. Ushbu tushunchalar barcha chegaralarini chetlab, inson tasavvuriga yaqin kirib boradi. Natijada ilohiy, mo'jizaviy va eng buyuk asarlar dunyoga kela boshlagan. San'at xar qanday davrlarda ham insonni ezgulikka chorlovchi kuch vazifasini o'tagan va o'taydi. Insoniyat yaratilibdiki, u o'zining ijtimoiy xayotida marosimlar, turli xil o'yinlar va musobaqalar asnosida ijod bilan hamnafas bo'lib kelmokda. Halq dostonlarining ildizlari juda qadim zamonlarga borib taqaladi. Avval xalq og'zaki ijodi shaklida, keyinchalik esa yozma manbaalarga ko'chgan dostonlar millatning eng azaliy orzu umidlarining ro'yobi tarzida dunyoga kelgan. Xalq dostonlari millatning o'zligini namoyon qiladi va xalq bilan xamnafas shakllanib, kelajak avlodlarga yetib kelayotgan dostonlarning akademik teatr sahnasiga olib chiqilishi chin ma'nodagi jasorat desak, menimcha mubolag'a bo'lmaydi. "To'maris", "Spartak", "Suxayl va Mehri" kabi dostonlarimizning balet raqslarida jonlanib borishi tomoshabinlar teatrga qatnovini sezilarli darajada oshirdi.

Xalq dostonlarida asosan epik tasvir aksariyat hollarda nasr bilan, lirik kechinmalar hamda she'r bilan ifodalanadi. Mumtoz poeziyaga mansub dostonlarda esa bulardan tashqari, metafora, ramz, majoziy tasvir, kuchli fantaziya singari badiiy san'at vositalari yetakchi xisoblanadi. Xalq dostonlari asosida yaratilgan spektakllar opera va balet teatrining sahnasida yangi va nihoyatda jo'shqin faoliyat olib borgan. Dostonlar asosida 1960-yillarda yaratilgan spektakllardan yuksak romantik ruh, mahobatli ijro ustuvorlik qilar, ayni paytda bu qahramonlar oddiy, hayotiy, zaminiy alomatlardan nihoyatda ustun turar edi. Xalq dostonlarining muhabbati, undagi romantika, ko'tarinki kayfiyatga moyilligi raqqoslarni shu yo'nalishda shakllantirishda judayam katta ahamiyat kasb etardi. Milliy ijrochilikning bu tabiiy alomati, raqs san'ati shakllanishida qahramonona-romantik yo'nalishga mos kelganligidan dalolatdir. O'zbekiston halq artisti, mahoratli va ajoyib baletmeyster Ibrohim Yusupov tomonidan sahnalashtirilgan sharqona baletning o'zgacha jilosini aks etuvchi baletlar qatoriga kiruvchi M.Ashrafiyning "Sevgi tumori", U.Musaevning "To'maris", F.Amirovning "Ming bir kecha", G.Mushelning "Afrosiyobning qadimiy afsonasi" kabi spektakllar tomoshabinlarga namoish etilib, olqishlarga sazovor bo'lib kelmoqda. Shu qatorda sahna yuzini ko'rganiga hali ko'p bo'lmagan zamonaviy o'zbek kompozitori A.Ergashevning "Humo" baleti taniqli rus xoreografi Georgiy Aleksidze bilan hamqorlikda sahnalashtirildi. Qisqa qilib aytganimizda mamlakatimiz milliy balet san'ati kundan kunga rivojlanib bormoqda.

Xalqimizning azaliy orzu umidlarini tarannum qiluvchi, yurt ozodligini kuylovchi milliy madaniy merosimiz va xalq dostonlarimiz bo ekan, ularni tomoshabinga ko'rsatishim, kelajak avlodlarga yetib borishida mehnat qilishimiz shart va zarur xisoblanadi. Mana shunday tinimsiz mehnatlar va izlanishlar orqali bizning yurtimizda ham balet san'ati o'z rivojini topdi. Bu bilan shuni aytish lozimki, balet san'ati bizning yurtimizda xam o'z o'rnini topdi, xalqimiz qalbiga o'zining jozibadorligi bilan kirib bordi. Masalan, birgina 1968-yilda Alisher Navoiy nomidagi opera va balet Akademik katta teatri sahnasida xalq dostonlari asosida sahnalashtirilgan "Suxayl va Mehri" balet spektaklini misol keltirishimiz mumkin. Spektaklning muvaffaqiyati shundan iboratki, asarning kuchli romantik kayfiyatga boyligi, voqealar rivojlanishi o'ta aniqlik bilan tasvirlanganligi va baletda o'zbek milliy raqslari hamda raqs harakatlaridan judayam unumli foydalanilganligi etirofga loyiqdir. "Sab'ai sayyor" ("Yetti sayyora") Alisher Navoiy "Hamsa"sining to'rtinchi dostoni bo'lib, bu doston 1484-yil yozilgan. Shu doston asosida ko'plab sahna asarlari yaratilgan bo'lib, shulardan biri "Suxayl va Mehri"dir. "Sab'ai sayyor" dostonining 29 - bobi beshinchi iqlim yo'lidan kelgan musofirning so'zlab bergan hikoyasi asosida baletmeyster Zulayxo Oqilova Moskva shahridagi "Lunacharskiy nomli Davlat teatr san'ati instituti"ning baletmeysterlik bo'limini tamomlayotgan vaqtda diplom ishi sifatida "Suxayl va Mehri" balet spektaklini tanlagandi va

sahnalashtirgandi. Keyinchalik A.Navoiy nomidagi Davlat akademik katta teatrida har tomonlama boyitilgan holda spektaklni qaytadan sahnalashtirgan. Bu baletning musiqa muallfi Manas Leviev bo‘lib, baletdagi milliy raqslarni Isohor Oqilov ajoyib o‘zbek milliy raqs harakatlari bilan boyitgan. Keyinchalik bu balet mavzusi asosida Zulayxo Oqilova O‘zbekistonda xizmat ko‘rsatgan san‘at arbobi, kinorejiccyor Latif Fayziev bilan birgalikda “Miniatyuralarning jonlanishi” nomli televizion rangli badiiy filmi yaratgan. “Suxayl va Mehri” ishqiy sarguzasht va qaxramonlik xarakteridagi balet xisoblanadi, unda xalq hayoti, tinchlik va osoyishtalik, adolatlilik va vatanparvarlik, sevgi va ma‘rifat, vafo va sadoqat, g‘urur va or g‘oyalari ilgari surilgan. Asarda munofiqlik, zolimlik, sotqinlik qoralanib, har doim adolat g‘olib chiqishi o‘zgacha raqs harakatlari orqali tasvirlangan. Baletning boshlanishida ajoyib saroy va saroy o‘rtasidagi taxtda Mehri o‘z orzulari og‘ushida hayol surib o‘tiribdi. Mehri qiyofasida mashhur baletmeyster va balerina Bernora Qorieva. Mana sekin - asta yoqimli musiqa yangray boshlaydi. Bu musiqa Mehri o‘z sevgilisi Suxaylni va ularning o‘tli muhabbatini eslatdi.

Mehri o‘z qalbida jo‘sh urayotgan o‘tli tuyg‘ulari va xislarini raqs harakatlari orqali namoyish eta boshlaydi. Mana shu harakatlar boshqa birorta ham baletda uchramaydi, desak adashmagan bo‘lamiz. Chunki B.Qorieva milliy libosda, sochlari chiroyli qilib o‘rilgan, qo‘lida harir ro‘mol tutgan, yuzlarida va har bir harakatida sharqona ibo va hayo sezilib mavj uradi. Musiqa jo‘rligida bajarilgan har bir harakat bir-biriga shunaqangi mos hamohang bog‘langanki, bu xol tomoshabinni ohangrabodek o‘ziga tortadi va jalb qiladi. Biz qahramonimiz Mehri o‘ziga osmon mehri banday falak uning boshida aylanar ekan, u olamni kuydiradigan Mehri (ya‘ni quyosh) yo‘q jahonni kuydiradigan bir alanga ekan” mana shu ta‘riflarning hamma-hammasi B.Qorieva oyoq uchida shamol misoli sahna bo‘ylab aylanganida namoyon bo‘ladi. Mehri yonida bir qancha kanizaklar u raqs tushganida unga birgalikda qo‘shilib o‘ynashardi, Mehri hayol surib turganda uni o‘ylarini buzmaslik maqsadida uchun qizga halaqit berishmaydi. Bu qizlar uning dugonalari va sirdoshlari hisoblanardi. Ana sahnaning boshqa tomonidan Suxayli ham ko‘rinadi, Mehri atrofidagi qizlar yigitni ko‘rgach, o‘zlarini ichkariga oladilar. Mehri bo‘lsa yanada o‘ziga oro berib nozik raqs harakatlari bilan sevgilisiga yaqin boradi. Bunga javoban Suxayl ham qalbidagi muhabbatini chiroyli harakatlar bilan o‘z tuyg‘ularini unga izhor etadi. Oshiq yigit qiyofasi So‘nmas Burxonov tomonidan haqiqiy Turkiy yigitlarga xos mardlik hamda jasoratni o‘zida mujassam bo‘ladi. S.Burxonov o‘z xarakterini erkin ochib berish uchun mumtoz raqs harakatlari elementlaridan juda unumli foydalangan. U o‘z jasoratini ko‘rsatish uchun katta sakrash, kiyik kabi uchishlar, mahorat bilan tezkor charxlardan mohirlik bilan foydalangan. Bu qahramonning har bir tashlagan qadamidan go‘yoki o‘t sachrab, yigitlik tafti ufurib

turardi. Oshiqlar ikkalovlari yolg'iz bog' aro sayr qilishganda ular go'yoki, bir juft kabutarlardek qanot yozib uchishar, kapalaklardek guldan gulga qo'nishar, oqqushlar kabi bir birlaridan ajralgilari kelmasdi. Bularning bari nozik, romantik, ehtirosli raqs harakatlari orqali namoyish etiladi va amalga oshiriladi. Asardagi yana bir muhim ko'rinish shundan iboratki, bu undagi to'y sahnasidir. Bunda ommaviy raqslarning maromiga yetkazib ijro etilganligi, bu raqslarning barchasi bizning milliy urf - odatlarimizdan olingani xayratlanarli hol.

To'yga to'yona bilan deganlaridek, baletda kelin - kuyovga kelgan mehmonlar turli xil xadyalar taqdim etishadi. Bu hadyalarni taqdim etishgan mehmonlar sahnaga chiroyli raqs bilan kirib kelishib, o'zbekona odatlarga xos holda o'z sovg'alarini to'y egalari topshirishadi. Baletda baletmeyster har bir buyumdan unumli foydalana olgan. To'yga bir qancha yigitlar tashrif buyurishadi, ularning barchasini qo'lida bittadan lagan bo'lib, ushbu laganlarni ushlagan holda yigitlar "lagan raqsi"ni ijro etishadi va raqs ohirida o'zlari olib kelgan laganlarini to'yona ya'ni sovg'a tariqasida tashlab ketadilar. Bu narsalarning barchasi "Suxayl va Mehri" baletida bizning milliylikimizni yanada tarannum etganini ko'rishimiz mumkin. Baletda yovuzlik timsoli sifatida Jobir qiyofasi gavdalantirilgan. Jobir rolini A.Abduraxmonov qoyilmaqom darajada yoritib bergan. U Jobir obrazida faqatgina raqs harakatlari orqali emas, balki yuz mimikasi, ko'z qarashlarida ham o'z xarakterini aks ettira olgan. Uning shijoatkorona, yovuzlarcha beshafqat harakatlari tanasi bilan birgalikda yonib turgan ko'zlarida ham aks ettira olgan. Balet spektaklida har bir qahramon o'zining xarakteriga, xususiyatiga va xislatiga ega. Asarda sof sevgi mohirlik bilan shunaqangi go'zal tasvirlanganki, hatto uning oldida dunyo tizginini qo'lida ushlab turgan eng zo'r jilovdorlar ham bosh egishini, Mehri suvrati tushirilgan rasimga Jobirning ta'zim qilib turganini ko'rishimiz mumkin. Baletda yaxshilikka qarshi yomonlik, adolatga qarshi razolat, mehrga qarshi qaxr-g'azab har doim kurash olib borganini xis etamiz. Bu Suxayl va Mehri balet spektaklini boshqa spektakllardan o'zgachaligining yana bir dalilidir. Suxayl va Mehri baletida aloxida bir obraz mavjud biz uni gapirmasdan, ushbu qaxramonga ta'rif bermasdan ilojimiz yo'q. Negaki, asarni boshidan oxirigacha deyarli zanjirsimon bog'lashga sabab bo'lgan "Mas'haraboz" qiyofasi alohida taqsiqga loyiqdir. Baletmeyster tomonidan o'ylab topilgan bu qaxramon xaqiqiy, noyob xarakter va obrazdir. Baletda masxaraboz rolini O'zbekistonda xizmat ko'rsatgan san'at arbobi, mashhur Qoraqalpog'iston xalq artisti unvoni bilan taqdirlangan ajoyib raqs ustasi, mashhur ustoz va baletmeyster Qo'rqmas Sagatov mahorat bilan ijro etishgan. Q.Sagatov baletda o'z rolini judayam qoyilmaqom ijro etgan, shuni aytish joizki, xatto bosh qaxramonlar ijrosi ham bu obraz oldida ko'rimsiz, oddmy bo'lib qolgan. O'zingiz bir o'ylab ko'ringda o'zbek tomosha san'atida qo'llaniladigan masxaraboz roli, qiyofasi uning xarakatlari hech kamaymasdan aksincha to'ldirilib, mumtoz raqs harakatlari

bilan boyitilib, balet sahnasida namoyon bo'lsa qanday ko'rinish kasb etishi mumkin? Albatta hayratlanarli, qoyil qolarli, bir ovozdan "barakalla" deyishga arzugulik ish bo'ladi. Qachonki, u agarda u o'z rolini ko'ngildagidek ijro eta olsa, albatta. Ammo Q.Sagatov o'z rolini biz ta'riflagandanimizda ziyodroq qilib ijro etganini guvohi bo'lamiz. Ushbu mas'haraboz qiyofasi ko'z oldimizga kelishi bilan yuzimizga tabassum yuguradi, lekin milliy balet sahnasidagi masxaraboz qanday insonni kuldirishi, ko'nglini olishi mumkin, deb o'ylab qolasiz. Bu savolga "Suxayl va Mehri" baletidagi masxaraboz rolini ko'rsakkina, yaqqol javob topa olamiz.

Foydalanilgan adabiyotlar

1. Raqs R.Dusmetova, N.Abraykulova. Darslik 2017.
2. Xoreografia va raqs san'ati asoslari. Darslik 2015
3. M.Turg'unboyeva ijodiy va uning sahna xoreografiyasi uchun qo'shgan xissasi.jamoa O'quv qo'llanma - 2014 .
4. Raqs N.Abraykulova O'quv qo'llanma 2018.
5. Surxon raqs maktabi Sh.Qurbonova O'quv qo'llanma 2020.
6. Xoreografia va raqs san'ati tarixi.Sh.Xamidova 2021.

ДУНЁ ВА ЎЗБЕК МИЛЛИЙ МУСИҚАСИ

Орол Абдуманнонович Сафаров

Ўзбекистон давлат санъат ва маданият институти

Аннотация: Ўзбек миллий мусиқаси шу қадар гўзал ва бетакрорки, буни бутун дунё халқлари эътироф этиб келмоқда. Ўзбек миллий мусиқасига бўлган қизиқишни хорижликларнинг уни ўрганишга бўлаётган уринишларини, халқаро даражада чоп этилаётган илмий асарлар ва мақолалардан бишимиз мумкин. Ушбу мақолада ўзбек миллий мусиқасига қизиқиш билдирган хорижлик санъаткорлар ва мусиқашунослар ҳақида маълумотлар берилган.

Калит сўзлар: ўзбек мусиқаси, мумтоз мусиқа, хорижлик санъаткорлар, мусиқашунос, миллий

WORLD AND UZBEKI NATIONAL MUSIC

Orol Abdumannonovich Safarov

Uzbekistan State Institute of Art and Culture

Abstract: Uzbek national music is so beautiful and unique that it is recognized by the peoples of the whole world. We can assess the interest in Uzbek national music by the attempts of foreigners to study it, by scientific works and articles published internationally. This article tells about foreign musicians and musicologists who are interested in Uzbek national music.

Keywords: Uzbek music, classical music, foreign performers, musicologist, national

Ўзбек миллий мусиқа санъати қадимий бўлиш билан бирга ўзининг кўркемлиги, салобати, мукамаллиги билан бутун дунё эътирофидаги буюк хазинамиз саналади. Унинг жозибаси ва бетакрор оҳанглари ҳамиша хорижликларни ўзига жалб этиб келган. Нафақат хорижлик тингловчилар, балки хорижлик санъат аҳли ҳам ўзбек миллий мусиқаларига катта қизиқиш билдириб келмоқдалар. Айниқса, мустақилликка эришганимиздан сўнг, ўзбек миллий мусиқа санъати хориж саҳналарида намойиш этила бошланганидан сўнг хорижлик санъаткорлар ҳам уни ўрганишга ҳаракат қила бошладилар. Улар орасида машхур хорижлик хонандалар ҳам, созандалар ҳам, олимлар ҳам бор.

Хорижлик санъаткорларнинг ўзбек мусиқаларига бўлган қизиқишлари, меҳру муҳаббатларини биз Уларнинг юртимизда ўтказиб келинаётган “Шарқ тароналари” халқаро фестиваллари, Халқаро мақом санъат анжумани каби йирик

тадбирларимиздаги иштирокларидан билишимиз мумкин. Бу ҳақда ижтимоий тармоқнинг бир қанча сайтларида, журнал ва газеталарда ўқишимиз, кўришимиз мумкин. Аммо ушбу мустақил ишим орқали бу анжуманлардан ташқари ватанимизга келиб, ўзбек мусиқа санъатини ўрганишга, илмий тадқиқ қилишга ҳаракат қилган хорижлик санъаткорлар ҳақида тўхталиб ўтишни лозим топдим.

Джос Стоун (Джоселин ив Стокер) - британиялик хонанда, шоира ва актриса. 1987 йилда таваллуд топган ва мусиқа оламида ўз карьерасини 14 ёшидан бошлаган. 2003 йилда дебют альбомидан сўнг оламшумул машхурликка эришди. У асосан замонавий ритм - н - блюз, соул, регги йўналишларида ижод қилади. Контральто ва меццо сопрано овозига эга бу хонанда ўзбек миллий мусиқасига жуда катта қизиқиш билан қарайди. Ўзбек миллий ашулаларидан бирини ўрганишни ва уни ўзбек хонандаси ва созандалари билан биргаликда ижро этишни мақсад қилган ҳолда 2018 йилда Ўзбекистонга ташриф буюради. У Абдухошим Исмоилов томонидан Алишер Навоийнинг “Туюк”ига басталанган асарни ўрганиш ва ижро этиш истагини билдирди. У хонанда Шавкат Матёкубов билан биргаликда бу “Туюк”ни ижро этди.¹ Джос Стоун YouTube ижтимоий тармоғидаги шахсий сайтига бу ижронинг видеотасвири жойлар экан шундай ёзади: “Биз гўзал Ўзбекистонга ташриф буюрдик ва бу ерда Шавкат Матёкубов ва унинг гуруҳи билан танишдик. Биз куйлаган кўшиқ 15- асрда яшаб ижод этган, туркий халқлар шоири Алишер Навоий сўзлари билан айтилади ва “Туюк” деб номланади. Ижро этганимиз бу асар жуда ноёб бўлиб, ўтмиш руҳини бизга тақдим этади ва бу жуда ажойиб эди. Бу ерда тўлиқ видеони томоша қилинг, Сизга ёқади деган умиддаман...”². Умуман олганда британиялик хонанданинг ўзбек миллий мусиқасига бўлган қизиқиши ва уни ўрганишга, ижро этишга бўлган иштиёқи ҳар бир ўзбекнинг қалбини фаҳру ифтихорга тўлдиради.

Ўзбек миллий чолғуларига бўлган эътибор ва эътироф ҳам хорижлик санъаткорлар томонидан акс этмоқда. Уларнинг Ўзбекистонга ташриф буюриб, шу ерда яшаб ўзбек созандаларидан миллий чолғуларимиз ижросини ўрганганларини алоҳида эътироф этиш мумкин. Бунга мисол тариқасида америкалик созанда Таня Мерчант дутор чолғуси ижрочилигини машхур дуторчи Маликахон Зиёевадан ўрганганини келтириш мумкин.³ Бундан ташқари Ўзбекистон давлат консерваторияси Розибби Хожиеванинг япон ва корейс созанда қизларига дутор чолғуси ижрочилик сирларини ўргатиб, улар билан биргаликда ўзбек сахналарида бир неча бор концертлар тақдим этганининг

¹ <https://youtu.be/90clqoHarz0>

² Whilst in Uzbekistan, we met up with the lovely Shavkat Matyakubov and his band who sing with many types of traditional musical instruments from Uzbekistan, which produce a variety of melody and sounds. The song we sang is called "Tujuk" which is from a 15th-century poet called Alisher Navoi. It was wonderful to get into the spirit of singing a song from the past that has a unique story to tell.
Here is the Full video, please share if you like.....

³ https://m.facebook.com/story.php?story_fbid=2496164704004492&id=100008329607552

гувоҳи бўлганмиз.⁴ Яна Ю.Ражабий номидаги Ўзбек миллий мусиқа санъати институти “Мусиқа тарихи ва назарияси” кафедраси докторанти уйғур хонандаси Гулзира Аблатнинг илмий фаолиятини ҳам алоҳида эсламоқ жоиз. Бундай мисолларни яна кўплаб келтиришимиз мумкин.

Хорижлик санъаткорлар ва мусиқашуносларнинг ўзбек миллий мусиқа санъатига илмий жиҳатдан қизиқишлари ҳам эътиборга молик масалалардандир. Айниқса мустақиллик йиларида хорижлик санъаткор ва мусиқашуносларнинг миллий мусиқамизга қизиқиши бежиз эмас ва бу жуда яхши. Сабаби айнан шу йиллардагина Ўзбекистон ўзининг ўзлигини ва санъатини ҳеч қандай ёлғон яшиқларсиз бутун жаҳонга кўрсатиш ва тақдим этиш имконига эга бўлди. Франциялик созанда, мусиқашунос олим, профессор Сильван Ройнинг илмий иши мавзуси айнан афғон рубобини тадқиқ этиш билан боғлиқ бўлган. У бир неча йиллар давомида Ўзбекистонга ташриф буюриб ушбу чолғунинг арихи, яратилиши ва бугунги кундаги амалиётдаги ҳолатини тадқиқ этди. Ўзбекистонда ташкил этилган бир қанча илмий амалий конференцияларда унинг маърузалари бир неча бор тақдим этилди.⁵

Туркия Республикасининг Эгей Университети тадқиқотчиси, кўбиз чолғуси ижрочиси Хусейн Акбашнинг илмий тадқиқотларига эса алоҳида тўхталиб ўтмоқчиман. У Абдурауф Фитратнинг “Ўзбек классик мусиқаси ва тарихи” китобини турк тилига таржима қилди.⁶ Бу ишга қўл уришдан аввал Ўзбекистонга ташриф буюриб ўзбек олимлари билан бир қанча суҳбатлар олиб борди, Фитрат ижодини, ҳаётини ўрганди, тадқиқ этди. “Abdurauf Fitrat “Özbek klasik müziği ve tarihi” номли китобини нашр эттирар экан, унда бир қанча олимларнинг фикрлари билан биргаликда ўзининг тадқиқотидан олган хулосаларини ҳам қолдирган. Бундан ташқари Фитратнинг китобида номи тилга оланган чолғуларнинг фотоларини ҳам киритганлигининг гувоҳи бўламиз. Хусейн Акбашнинг ушбу турк тилидаги китоби ҳақида Мажар билим академияси, Мусиқа иснтитути профессори Доктор Жанос Сипос қуйидаги фикрларни бирдирган: “Хусейн Акбашнинг Абдурауф Фитрат қаламига мансуб бўлган “ўзбек классик мусиқаси ва тарихи” китобини турк тилига таржима қилиши мени севинтирди. Бу қўлёзмани қўлимга олар эканман уни бир нафасда буюк завқ ила ўқиб чиқдим. Ўйлайманки, турк халқи учун ҳам бу китоб жуда қизиқарли ва манфаатли бўлади. Шу билан бирга турк мусиқа маданиятининг янада ривожланишида ўзига хос ўринга эга бўлади”.⁷ Бундан ташқари ушбу китобга Туркиянинг Ўзбекистондаги элчихонасининг, ўзбек олимлари профессорлар

⁴ https://m.facebook.com/story.php?story_fbid=806443256922795&id=100026713837723

⁵ <https://ya.cc/t/9DfdG9GY3Cr68H>

⁶ Abdurauf Fitrat “Özbek klasik müziği ve tarihi” Aktaran Hüseyin Akbaş- Ankara: Gece Kitaplığı Yayıncılık, 2016

⁷ Abdurauf Fitrat “Özbek klasik müziği ve tarihi” Aktaran Hüseyin Akbaş- Ankara: Gece Kitaplığı Yayıncılık, 2016, 9-бет

Ботир Матёқубов ва Рифатилла Қосимовларнинг ҳам фикрлари алоҳида ўринга эга.⁸

Хориж санъаткорларининг ўзбек миллий мусиқаларига, ўзбек хонанда ва созандаларининг маҳоратию, истеъдодига бўлган қизиқиши кундан кунга ортиб бораётгани ҳеч кимга сир эмас. Хорижлик санъаткорлар ўзбек миллий мусиқаларига ҳам амалий, ҳам назарий жиҳатдан қизиқиб келаётганликлари барчамизни қувонтиради. Бугунги кундаги ёшларимизга, ўзбек тадиқотчиларига яна кўпроқ мотивация беради, фахр туйғусини юксалтиради. Хорижлик санъаткорлар билан ҳамкорликда ҳам ижодий, ҳам илмий тадиқот ишларини амалга оширишларида куч ва ишонч беради.

Фойдаланилган адабиётлар

1. <https://youtu.be/90clqoHarz0>
2. https://m.facebook.com/story.php?story_fbid=2496164704004492&id=100008329607552
3. https://m.facebook.com/story.php?story_fbid=806443256922795&id=100026713837723
4. <https://ya.cc/t/9DfdG9GY3Cr68H>
5. Abdurauf Fitrat “Özbek klasik müziği ve tarihi” Aktaran Hüseyin Akbaş- Ankara: Gece Kitaplığı Yayıncılık, 2016

⁸ Abdurauf Fitrat “Özbek klasik müziği ve tarihi” Aktaran Hüseyin Akbaş- Ankara: Gece Kitaplığı Yayıncılık, 2016, 7-8, 10, 11- бетлар.

ТРАДИЦИОННЫЕ И ИНТЕРАКТИВНЫЕ МЕТОДЫ ОБУЧЕНИЯ В КЛАССЕ СПЕЦИАЛЬНОГО ФОРТЕПИАНО (НА ПРИМЕРЕ КОНЦЕРТНОГО ЭТЮДА «ШАМОЛ КУЙИ» М.АТАДЖАНОВА)

Мадина Файзиева
ГКУз

Аннотация: Статья посвящена изучению традиционных академических и интерактивных методов обучения пианистов в классе специального фортепиано Государственной консерватории Узбекистана на примере Концертного этюда «Шамол куйи» («Мелодия ветра») известного узбекского композитора Мухаммаджана Атаджанова. Автор статьи обращает внимание на важность работы над техническим совершенством и свободой исполнения, старается всемерно активизировать фантазию и воображение молодого музыканта-исполнителя для создания в итоге высокохудожественной исполнительской интерпретации.

Ключевые слова: фортепиано, концертный этюд, воображение, свобода, фантазия, художественный образ, пианизм, профессионализм, исполнитель, интерпретация

TRADITIONAL AND INTERACTIVE METHODS OF LEARNING IN THE CLASS OF SPECIAL PIANO (ON THE EXAMPLE OF THE CONCERT SKETCH "SHAMOL KUYI" BY M.ATADZHANOV)

Madina Fayzieva
SCUZ

Abstract: The article is devoted to the study of traditional academic and interactive methods of teaching pianists in the special piano class of the State Conservatory of Uzbekistan on the example of the Concert Etude «Shamol Kuyi» («Melody of the Wind») by the famous Uzbek composer Muhammadjan Atadjanov. The author of the article pay attention to the importance of working on technical perfection and freedom of performance tries in every possible way to activate the fantasy and imagination of a young musician-performer in order to create a highly artistic performance interpretation as a result.

Keywords: piano, concert study, imagination, freedom, fantasy, artistic image, pianism, professionalism, performer, interpretation

Работа пианиста над концертным этюдом позволяет успешнее достигнуть

синтеза высокой художественности и технического совершенства игры. Важное значение в этом процессе имеют концертные этюды М.Атаджанова, востребованные в учебно-педагогической и концертно-исполнительской практиках Узбекистана. Следует отметить, что концертные этюды талантливого композитора и пианиста обладают ассоциативной образностью, о чём свидетельствуют их оригинальные программные названия, такие как «Навруз», «Арал», «Вояж». Это обстоятельство имеет большое педагогическое значение в формировании творческого мышления обучающегося, развития его воображения и фантазии.

Одним из ярких образцов узбекского фортепианного концертного этюда является «Шамол куйи» - произведение художественно интересное и подлинно пианистичное. Образный мир этюда воплощает одно из самых загадочных явлений природы - ветер как музыкальный инструмент, способный создавать удивительные мелодии, волнующие творческие мысли и возбуждающие пантеистические чувства и настроения. Образ ветра получил символическое воплощение в фортепианных прелюдиях «Ветер на равнине», «Что видел западный ветер» К.Дебюсси и «Отблеск ветра» О.Мессиака, в которых главным выразительным средством музыки является фактура, изобилующая разнообразными арпеджио и гаммами, изображающими ветер в его различных проявлениях. Аналогичное наблюдается и в этюде «Шамол куйи», где композитор сосредоточил внимание на арпеджио и гаммах как основных факторах развития фортепианной техники. Арпеджио и гаммы представлены в этюде Атаджанова как красочные инкрустации, доставляющие пианисту эстетическую радость общения с инструментом, постижения эстетики музицирования.

Этюд «Шамол куйи» написан в сложной трёхчастной репризной форме. Он характеризуется стилевым единством музыкального языка, позиционным удобством, обеспечивающим свободное владение всеми регистрами фортепианного диапазона. Основным исполнительским приёмом игры в данном произведении является гибкое и пластичное *legato*, работа над которым должна осуществляться вначале в медленном темпе с постепенным доведением его до *Presto*. Важную роль в освоении этюда имеет выбор удобной аппликатуры:

The image shows a musical score for the beginning of the study 'Shamol Kuyi'. It is written for piano in 6/8 time, marked 'Presto' and 'f'. The score consists of two staves: a treble clef staff and a bass clef staff. The bass line features a series of arpeggiated chords, with some marked with an asterisk and 'Ped.' below them, indicating pedaling. The treble line has a melodic line with slurs and ties. The key signature has three flats (B-flat, E-flat, A-flat).

Выбирая аппликатуру, всегда следует помнить о её зависимости от индивидуального строения рук. «Аппликатура, - утверждала В.Ландовска, -

стратегия рук. Она имеет основополагающее значение».¹ Правильный целесообразный выбор аппликатуры является залогом успешной реализации целей и задач художественного исполнения музыки.

Арпеджированные фигурационные пассажи, сочетающиеся с мелодизированными формами движения, представленными в начальных тактах, являются фундаментальной основой всей композиции произведения. Следует отметить, что арпеджированная фактура занимает важное место и в других этюдах М.Атаджанова, в чём узбекский композитор и пианист отдаёт предпочтение традициям К.Черни. Характеризуя арпеджио в педагогической практике К.Черни, Н.Терентьева подчёркивает: «Его приверженность к этому виду фактуры можно объяснить в частности тем, что игра арпеджио интенсифицирует деятельность большого пальца, который, по меткому выражению А.Корто, является «фактором скорости».² Не случайно М.Атаджанов уделяет большое внимание функции и развитию техники большого пальца в средней части этюда:



Здесь также преследуется цель использования трели для совершенствования техники фортепианной игры. Показательно, что трель представлена здесь в сочетании с аккордами, появляющимися только в данном разделе этюда, поскольку во всех других его разделах композитор использует двухголосное изложение музыкального материала.

Следующий за трелеобразным эпизодом раздел характеризуется преобладанием гаммаобразного движения в партии правой руки на фоне арпеджированного сопровождения в партии левой руки:



Волнообразные гаммаобразные пассажи необходимо играть свободно и непринуждённо, чутко ощущая подъёмы и спады восходящих и нисходящих мелодических линий. Работа над ними способствует освобождению мышечного аппарата, развитию мелкой пальцевой техники, организованности движений рук.

¹ Ландовска В. О музыке. – Москва, 1991, с. 360.

² Терентьева Н.А. Карл Черни и его этюды. – Ленинград, 1978, с.29.

Кульминационной фазой музыкального развития является следующий раздел этюда, где происходит переход из бемольной сферы в диезную. Пианист должен ощутить звуковую красочность энгармонической модуляции:

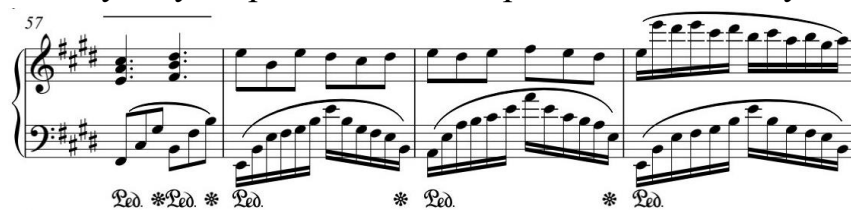

Необходимо также обратить внимание на появление мелодического рельефа в партии правой руки и оживление фактурного фона в партии левой руки. Этот мелодический рельеф даёт мощный импульс фактурному развёртыванию широких мелодических форм движения, охватывающего практически весь диапазон инструмента.

Изучая этюд «Шамол куйи» пианисту следует обратить внимание на использование композитором полярно противоположных регистров, создающих особый колорит звучания, достигаемый в процессе поиска художественных выразительных возможностей инструмента. «Потребность в расширении круга выразительных средств, - отмечал С.Савшинский, - наталкивала на непрерывное увеличение диапазона звучаний инструмента как в сторону баса, так и в сторону дисканта. Игра в далёких, крайних регистрах и необходимость быстрых переносов руки из регистра в регистр потребовали активности плеча, которая мало нужна при игре на клавесине».³ Художественные ресурсы фортепианной техники, реализуемые в концертных этюдах и, в частности, в «Шамол куйи» имеют важное значение как для раскрепощения игрового аппарата, особенно плеча, так и для мелкой техники в гаммообразных мелодических виртуозных пассажах.

Могучие порывы ветра в 74-ом - 77-ом тактах, сменяющиеся гармоническими фигурациями шестнадцатыми длительностями в полярных регистрах фортепиано, движущихся навстречу друг к другу среднему регистру, непосредственно и органично вливаются в репризу, где возобновляется бемольная сфера и первоначальный музыкальный материал. Виртуозные мелодические пассажи в высоком регистре фортепиано завершают чудесную мелодию ветра, запечатлённую художественной фантазией композитора:

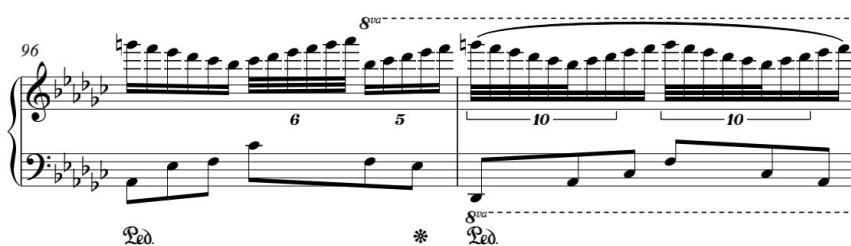

³ Савшинский С.И. Пианист и его работа. – Ленинград, 1961, с.222.

Изучение концертного этюда «Шамол куйи» способствует гармоничному развитию пианиста как яркой творческой личности, поскольку в данном сочинении заложен богатейший арсенал образовательных факторов, таких, как синестетическое художественное мышление, звукотворческая воля, фантазия, воображение и артистизм.

Достижению этой цели может послужить один из современных интерактивных методов обучения. Весьма целесообразной формой такого обучения является мини-концерт - создание в классе *quasi*-концертной ситуации. «Концертная ситуация отличается от иных форм художественной коммуникации конкурентно-социальным характером аудитории. Основным её признаком является неразрывность актов воздействия художественной продукции и её публичного восприятия, непосредственная форма их взаимодействия».⁴

Методика проведения мини-концерта предполагает несколько индивидуальных творческих подходов к реализации данной инновации. Один из вариантов этого метода предполагает самостоятельное разучивание студентами класса какого-либо одного произведения, желательно не масштабного, но яркого, образно красочного, дающего возможность проявления творческой инициативы пианиста. К примеру, возьмём концертный этюд М. Атаджанова «Шамол куйи».

На самостоятельное освоение этого сочинения педагог отводит время в пределах одной недели. Затем в определенный день он собирает учеников своего класса и предлагает каждому из студентов исполнить самостоятельно выученное произведение. Хорошо, когда на подобный урок имеется возможность пригласить автора сочинения. Урок в этом случае приобретает ещё большее смысловое назначение. У студентов появляется возможность услышать интерпретацию автора в живом исполнении.

После прослушивания начинается обсуждение исполнения в виде дискуссии. Этот метод направлен на развитие комплексно-аналитического подхода к раскрытию исполнительской концепции исполняемой музыки. В ходе дискуссии педагог направляет и координирует действия студентов, предлагает им продемонстрировать свои идеи в звуковом воплощении отдельных фрагментов произведения, а в некоторых случаях и исполнения сочинения целиком.

При выполнении этого задания можно использовать и метод образных ассоциаций, который способствует развитию образного мышления пианистов. Это очень эффективный метод при освоении программных сочинений,

⁴ Ахмедходжаева Н. М. О понятии концертности // Музыкальное искусство. Общие вопросы теории и эстетики музыки. Проблемы национальных музыкальных культур. Сборник статей. – Т., 1982, с. 83.

особенно развивающий художественное воображение, фантазию. Здесь педагогу предоставляется широкое поле для инициативы. Он может предложить студенту найти словесные, цветовые ассоциации, затем литературно-поэтические, художественные, изобразительные, скульптурные прообразы, которые могут возникать у студента в процессе освоения разучиваемых сочинений. Желательно, чтобы студент выражал круг своих образных представлений не только в устной, но и в письменной форме в виде схем, таблиц, что способствует развитию логического и системно-комплексного мышления. Целесообразно напомнить студентам, где ещё встречается художественное воплощение образа ветра. В фортепианной музыке - в прелюдиях «Ветер на равнине», «Что видел западный ветер...» К.Дебюсси, «Отблеск ветра» О. Мессиана. В живописи - картины К.Коро «Порыв ветра», А.Рылова «Зелёный шум».



Картина французского живописца-пейзажиста эпохи романтизма Камиля Коро - «Порыв ветра», 1861 год;



Картина русского живописца-пейзажиста Аркадия Рылова - «Зелёный шум», 1904 год.

В итоге коллективного осмысления художественного содержания произведения и выбора убедительных исполнительских и выразительных средств для его звукового воплощения общими усилиями вырабатывается убедительная исполнительская интерпретация разучиваемого произведения.

Этот метод позволяет студенту выразить свою индивидуальную позицию и отстаивать её в диалоге со своими коллегами, а также учит молодого исполнителя прислушиваться к мнению других музыкантов и находить полезное для себя в исполнительском опыте других. Иначе говоря, этот метод позволяет соотносить понятия «свое-чужое» в исполнительской практике, «близко мне - не близко», раскрывает для студента понятие множественности исполнительских интерпретаций, а также готовит его к будущей педагогической деятельности.

Использованная литература

1. Ландовска В. О музыке. - Москва, 1991;
2. Терентьева Н.А. Карл Черни и его этюды. - Ленинград, 1978;
3. Савшинский С.И. Пианист и его работа. - Ленинград, 1961;
4. Ахмедходжаева Н. М. О понятии концертности // Музыкальное искусство. Общие вопросы теории и эстетики музыки. Проблемы национальных музыкальных культур. Сборник статей. - Т., 1982.

XORAZM GANCH O'YMAKORLIGI SAN'ATI

Gulchexra Ozodovna Sultanova
sultonovagulchehra5@gmail.com
Xalima Torabayevna Baltayeva
baltayevaxalima@gmail.com
Urganch davlat universiteti

Annotatsiya: Ushbu maqolada qadimdan Xorazmda ganchkorlik o'ymakorligi san'ati rivojlanganligi bayon etilgan. Ayniqsa tarixiy obidalarda ganchkorlik san'atini keng qo'llanilganligi haqida ma'lumotlar yoritilgan. Xorazm ganchkorlik san'ati boshqa viloyat ganchkorlik maktablaridan o'yish uslubi hamda naqshlarining takomillashganligi bilan farq qilishi borasida fikrlar bayon qilingan. Xorazimlik ganch o'ymakor ustalari va ularning ishlari to'g'risida va Xiva "Ichan - qal'a" Davlat muzey - qo'riqxonasi amaliy san'at bo'limida ham turli ko'rinishdagi ganchkorlik namunalari keng o'rin olganligi bayon qilingan. Bugungi kunda bu san'at turi davom etayotganligi, bir qator ma'muriy va madaniy imoratlar ichki va tashqi ko'rinishlarini bezashda keng foydalanilayotganligi haqida ma'lumotlar berilgan.

Kalit so'zlar: Xorazm, ganchkorlik, tarixiy obidalar, ganchkor ustalar, ganchkorlik namunalari, an'analar

THE ART OF THE KHORAZM CARVING ON THE GANCH

Gulchexra Ozodovna Sultanova
sultonovagulchekhra5@gmail.com
Halima Torabaevna Baltaeva
baltaevaxalima@gmail.com
Urgench State University

Abstract: This article states that the art of ganchkor carving has been developed in Khorezm since ancient times. Information about the wide use of the art of carving in historical monuments is highlighted. Opinions are expressed about how the Khorezm art of carving on ganch differs from other regional carvings on ganch schools by improving the style of carving and patterns. It tells about the Khorezm ganch carvers and their works, as well as that in the department of applied art of the Khiva State Museum-Reserve "Ichan-kal'a" there are many samples of ganch carving in various forms. It is reported that this art form continues today, and that it is widely used for interior and exterior decoration of a number of administrative and cultural buildings.

Keywords: Khorezm, ganch carver, historical monuments, ganch masters, examples of ganch carving, traditions

Xorazm qadimdan ilm-fan, san'at rivojlangan ilg'or o'lkalardan biri bo'lgan. Arxeologik izlanishlar natijasi qadimgi Xorazm tuprog'ining rivojlangan fan, madaniyat va hunarmandchilik makoni bo'lganligidan dalolat beradi. Xorazm amaliy san'atining turlaridan kulolchilik, yog'och, ganch o'ymakorligi, kandakorlik, zargarlik, tosh o'ymakorlik, gilamchilik, matoga gul bosish va boshqa ko'plab turlari asrlar osha rivojlanib, takomillashib o'zga xos xususiyatlari mujassamlashgan maktablari shakllangan. Shuning natijasida usta hunarmandlar mehnati samarasida jahonga mashhur betakror tarixiy obidalar barpo etilgan. Masalan, Xorazmdagi Islomxo'ja minorasi, Faxriddin Rozi makbarasi, Juma machiti va boshqa tarixiy obidalar O'rta asr Sharq me'morchilik san'atining go'zal namunalariidan biridir. Ular o'zining soddaligi va naqsh motivlarining ulug'vorligi bilan dunyoga dong taratgan. Xivadagi tarixiy obidalarining har biri shahar me'morchilik ansamblining tarkibiy qismi bo'lsa-da, ammo ularning har qaysisi o'ziga xos takrorlanmas san'at asaridir.

Xorazm arxitektura yodgorliklaridagi o'yib, chizib, pishirib ishlangan naqshlarni ko'rsak o'ziga xos shakllardan iboratligi, naqshlarning o'ziga xos aylanma islmiy kompozitsion tuzilishga egaligi hamda novdalarning juda nozik chizilishi, o'yilishi, chiziqlarni bir-biri bilan kesib ketganligi, jim-jimadorligi bilan ajralib turadi. Xorazm me'morchilikning manzarali bezaklarida geometrik naqshlar keng o'rin olgan bo'lib, O'zbekistonning boshqa viloyatlar naqshlaridan o'zgachadir. Ayniqsa, o'simliksimon naqshlar novdalarning aylanma shaklida harakatlanishi, dinamikligi bilan farq qiladi¹. Xorazm san'atida naqshlarni aylanma islmiy tuzilishi juda qadimdan qo'llanib kelganligini guvohi bo'lamiz. Bunga eramizdan oldingi III asrlarda qurilgan Tuproqqal'a saroyi xonalariidagi bezaklarni misol keltirishimiz mumkin. Xorazmdagi XIX asrda oid yodgorliklarda ham aylanma islmiy ko'rinishdagi naqshlar bilan bezatilganligini ko'ramiz.

Xorazmda "madohil", "turunj", "qalampir" shaklidagi naqsh kompozitsiyalari ko'p qo'llanilishi bilan xarakterlidir. Xorazm ganchkorlik san'ati Farg'ona, Buxoro, Toshkent maktablaridan o'yish uslubi hamda naqshlarining takomillashganligi bilan farq qiladi. Xorazm an'anaviy naqshli bezaklari orasida geometrik shakllar hamda o'simliksimon "novda", "barg", "olmaguli", "anor" elementlari keng foydalaniladi.

Ganch uymakor ustalari o'z shogirdlariga naqsh elementlarini chizishdan tortib pardozi bilan tugaguncha bo'lgan bosqichlarni mukammal o'rgatganlar. Shogirdlar ustozlaridan 5-7 yillab ta'lim olgan va ko'p yillar davomida amaliy saboqlar olganlar. Ular ustozlaridan naqsh elementlarini o'rganib naqsh kompozitsiyalarini to'plab borganlar. Shogirdlar o'z ustozlari naqsh kompozitsiyalaridan ijodiy foydalanib va

¹ Булатов С.С. Ўзбекистан халқ амалий безак санъати. -Т: Мехнат, 1991. 16-6

o'zlarini mustaqil kompozitsiyalarini chizib o'yib tasvirlarlaganlar. Ganch o'ymakor ustalardan Ro'zmat Masharipov, Karimbergan Rahimov, Karimbergan Polvonov, Yusuf Xudoyberganov, Bekjon Yoqubov, Odamboy Bobojonov, Odamboy Yoqubov va boshqalar o'z davrinig taniqli ustalaridan bo'lib, ular qadimiy obidalarni ta'mirlash ishlarida faol ishtirok etib, o'tmishning ilg'or ganchkorlik an'alariga yangi hayot baxsh etganlar. Xorazm ganch o'ymakorligi san'atining yuksalishiga salmoqli hissa qo'shganlar.

Ro'zmat arbob Masharipov Xivaning mashhur naqqosh, ganchkor, gilkor, ustasi hisoblangan. U yoshligidan Xivaning taniqli ustalariga shogird tushib, ulardan ko'p hunar sirlarini o'rgangan. XX asr boshida Ro'zmat usta quruvchi, qo'li gul naqqosh bo'lib, el va xon nazariga tushgan. Usta 1912 yilda Asfandiyorxon (1910-1918)ning topshirig'i bilan Dishan qal'adagi Nurullaboy saroyini qabulxona qismini Xudoybergan hoji, Nurmat naqqosh, Quryoz chaqqon, Bobojon kabi ustalar bilan birga ishlagan. Bu qurilishda ko'rsatgan jonbozligi uchun xon Ro'zmat Masharipovga ustalarning ustasi - "arbob" unvoni bergan. Shundan keyin usta "Ro'zmat arbob" deya elga mashhur bo'lgan. R.Masharipov Xivadagi obidalarni qurish bilan birga, keyinchalik ularni ta'mirlashda ham ishtirok etgan.² Usta 60 yoshida Pahlavon Mahmud maqbarasini ta'mirlash ishlarida qatnashgan. Keksa usta noyob yodgorlikni qayta tiklashda bor mahorati, teran bilimi va iqtidorini to'la namoyon qilgan.

Xorazm ganch o'ymakorligi namunalarini nafaqat tarixiy obdalar va bino inshootlarda balki muzey ekspozitsiyalarda ham uchratish mumkin. Jumladan, Xiva "Ichon qal'a" davlat muzey qo'riqxonasida Xorazm amaliy san'ati bo'limining ganch o'ymakorligi zalida ham ganch o'ymakorligining turli namunalari o'rin olgan. Muzeyda usta Ro'zmat arbob Masharipov tomonidan 1937 yilda ishlangan Ota darvoza tasviri tushirilgan va islmiy naqshlar bilan bezatilgan ganch namoyon ham saqlanadi.³ Ushbu noyob namoyon naqsh bezaklari juda nozik ishlanganligi bilan tomoshabinlar e'tiborni tortadi.

Xorazm amaliy san'atida ustoz-shogir an'analari muhim o'rin tutadi. Usta Ro'zmat arbob Masharipovning shogirdi Odamboy Bobojonov Xiva naqqoshlik san'atining rivojiga salmoqli hissa qo'shgan. O.Bobojonovning ham bir qator iqtidorli shogirdlar yetishtirgan. Bugungi kunda ustaning naqqoshlik, ganch o'ymakorligi san'ati an'alarini davom etayaptirayotgan, ayni chog'da ganchkorlik sohasida o'ziga xos yangi usulub yaratayotgan ijodiy ishlari bilan nazarga tushgan usta Davlatnazar Muhammedov hisoblanadi. Xalq amaliy san'atiga qiziqish Davlatnazar Muxamedovda Xiva shahridagi maktab-internatda o'qib yurgan paytida uyg'ondi. U 70-yillarda Xivadagi bolalar va o'smirlar saroyida naqqoshlik to'garagida o'z

² Абдуллаев К. Нақшларга битилган умр. – Тошкент: Ғ.Ғулом номидаги адабиёт ва санъат нашриёти, 1995.– 48 б.

³ Хива давлат музей кўриқхонаси, КП 114 ва КП 115

davrining yetuk naqqoshi ganch o'ymakori, rassomlar uyushmasi a'zosi Odomboy Bobojonovdan naqsh chizishni o'rgandi.

D.Muxamedov Toshkentdagi politexnika institutining me'morchilik bo'limida tahsil olgan. U oliygohda bilim olish bilan birga naqqoshlik va ganch o'ymakorligi to'garagida O'zbekistonda xizmat ko'rsatgan san'at arbobi Davlat mukofoti savrindori Maxmud Usmonovdan ganch o'ymakorligi sir-asrorlarini, O'zbekiston Badiiy akademiyasi akademigi Abduraxim Umarovdan loyiha chizishni o'rgandi. D.Muxamedov oliygohni muvaffaqiyatli tugatib, Xorazm viloyati qurilish va me'morchilik bo'limida bosh muhandis lavozimida, keyinchalik "Usto" birlashmasi Xorazm bo'limida faoliyat olib bordi. Shu davlarda loyiha va naqsh chiza oladigan me'mor mutaxassis "Usto" birlashmasiga juda zarur edi. Chunki Xorazm uslubida mukammal ravishda madaniy ma'muriy binolarni xalq amaliy san'ati, ganch o'ymakorligi naqqoshlik, koshinpazlik bilan badiiy bezashga buyurtmalar juda ko'p edi. D.Muxamedov ustози Odomboy Bobojonov, ganch o'ymakori usta Odamboy Yoqubov, kulol Rayimberdi Matchonov, mashhur ko'hna urganchlik kulol Eshmurod Sapaevlar bilan hamkorlikda o'z ijodiy faoliyat olib borgan. Ota-bobolarining boy an'alariga, uslublariga mukammal naqshlar tizimlariga suyangan holda buyurtmalar uchun ma'muriy va madaniy imoratlar ichki va tashqi ko'rinish loyihalarini chiza boshladi.⁴

O'zbekiston mustaqillikka erishganidan so'ng hunarmandchilik va xalq amaliy san'ati borasida asrlar davomida to'plangan tajriba, an'analardan bugungi kunda jamiyat taraqqiyotida keng foydalanish masalasi davlat siyosati darajasiga ko'tarildi. Mustaqillik barcha saholar qatori xalq amaliy san'ati shu jumladan ganch o'ymakorligining ham taraqqiy etishiga katta imkoniyatlar yaratib berdi.

1997-yilda O'zbekiston Respublikasi Prezidentining "Xalq badiiy hunarmandchiliklari va amaliy sanatni yanada rivojlantirishni davlat yo'li bilan qo'llab-quvvatlash chora-tadbirlari to'g'risida"gi farmoni barcha sohalar qatorida ganchkorlik an'alarini rivojlantirishiga samarali turtki bo'ldi.

Hurmatli Prezidentimiz Sh.Mirziyoev tomonidan xalq badiiy hunarmandchiliklari va amaliy san'atini yanada rivojlantirishni davlat yo'li bilan qo'llab-quvvatlash yuzasidan bir qancha qarorlar qabul qilindi.

Bugungi kunda ganchkorlikdan nafaqat devor yoki shifflarni bezashda, balki ustunlar, ravoqlarni bezashda keng foydalanilmoqda. Chunki u mahalliy iqlim sharoitiga mos xom ashyo bo'lganligi sabab har qanday o'lchamdagi inter'ernlarga mos keladi. Shuning uchun nafaqat davlat ahamiyatiga molik imoratlarda, balki keng aholining yashash uylarida ham ganchkorlikdan unumli foydalanishga harakat qilinmoqda.

⁴ Султанов О. Наққош// "Хоразм хақиқати".Т.22.12.1985.Б.3;

Xorazmlik ganchkor ustalarning ijodiy ishlarini Xivadagi "Malika" xususiy mehmonxonasida, Toshkentdagi Senat binosining kirish qismi katta gumbazi va Majlislar zali devori va shiftlarida, bundan tashqari 2007 yilda Toshkentdagi "Xasti-Imom" masjidi katta namozxona zal qismida, 2011 yil "Ichan-qal'a" restorani tashqari va ichkaridagi zal shiftida, 2018-2019 "Navro'z" nomli madaniyat va istirohat bog'idagi Xorazm uylarida va boshqa bir qator binolarda ko'rishimiz mumkin. Ganchkorlik namunalarini kuzatar ekanmiz ularda Xorazm naqqoshlik, ganchkorlik an'analirini saqlab qolishga va ayniqsa, naqshlarida zamonaviy ham milliy naqshlarni uyg'unlashtirishga harakat qilinganligiga guvohi bo'lamiz..

Bugungi kunda Xorazmlik ganchkor ustalar O'zbekiston Respublikasi Prezidenti Sh.M.Mirziyoyev tashabbusi bilan barpo etilayotgan Islom sivilizatsiyasi markazi binosini bezatish ishlarida ham o'zlarining munosib hissasini qo'shmoqdalar.

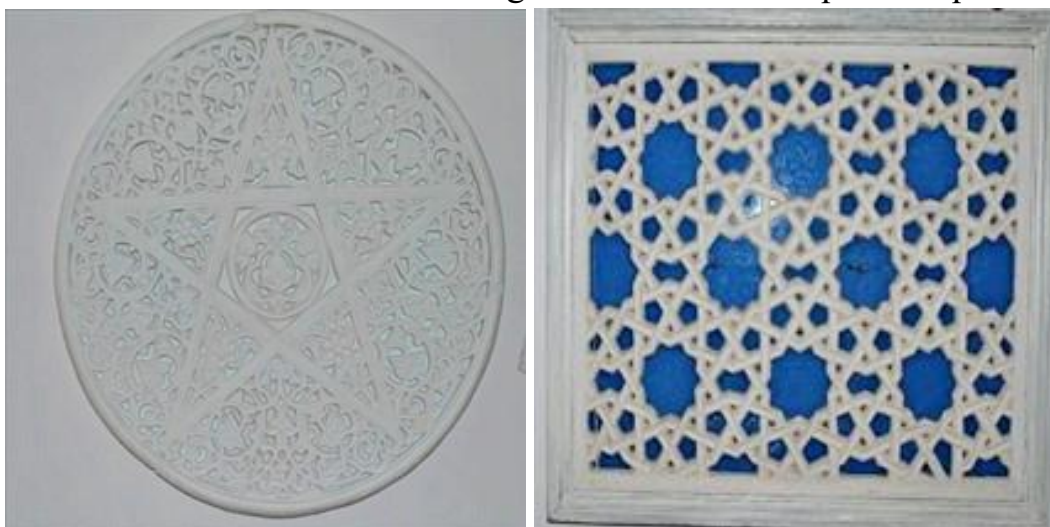

Xiva davlat muzey qo'riqxonasi, KP1436/2 Xiva davlat muzey qo'riqxonasi, KP 6190/2



Ganchkor usta D. Muxamedov ijodiy ishlaridan namunalar.

Foydalanilgan adabiyotlar

1. Bulatov S.S. O'zbekistan xalq amaliy bezak san'ati. -T: Mehnat, 1991.16-b
2. Abdullaev K. Naqshlarga bitilgan umr. - Toshkent: G'.G'ulom nomidagi adabiёт va san'at nashriёti, 1995.

3. Xiva davlat muzey qo‘riqxonasi, KP 114 va KP 115

4. Sultanov O. Naqqosh// “Xorazm xaqiqati”.T.22.12.1985.B.3;

TARIXIY SPEKTAKLLARDA GRIMNING O'RNII

Gulchehra Tursunova

Ilmiy rahbar: Ravshan O'taganov

O'zbekiston davlat san'at va madaniyat institutining Farg'ona mintaqaviy filiali

Annotatsiya: Ushbu maqolada grim san'ati va uning teatr sahnasidagi muhim o'рни, ahamiyati, boshqa hamda grimning o'ziga xos tarixi, barcha sahna asarlarida, ayniqsa, tarixiy spektakllarda qahramonlar xarakterini, tarixiy muhitni ochib berish uchun asosiy vosita ekanligi haqida ma'lumotlar beriladi.

Kalit so'zlar: teatr, aktyor, grim san'ati, rejissyor, dramaturg, sahna lobosi, xarakter, obraz, asar qahramoni, tarixiy, spektakl

THE ROLE OF GRIM IN HISTORICAL PERFORMANCES

Gulchehra Tursunova

Scientific supervisor: Ravshan Utaganov

Fergana regional branch of Uzbekistan State Institute of Art and Culture

Abstract: In this article, the art of grime and its important role in the theater scene, its importance, other and specific history of grime, is the main tool for revealing the character of the characters and the historical environment in all stage works, especially in historical plays. information is provided.

Keywords: theater, actor, grim art, director, dramatist, stage manager, character, image, hero of the work, historical, performance

Ma'lumki, teatrdagi bir asarni sahnaga olib chiqish uchun barcha ijodiy guruhlar - dramaturg, rejissyor, aktyor, musiqachi, dekarator, grimchi, libos tanlovchi va boshqa xodimlar o'z ijodiy mehnati bilan umumiy ishga o'z hissalarini qo'shadilar. Ularning birdamlik, hamjihatlik bilan ishlashi natijasida spektakl yaxshi natijaga erishadi.

Mukammal sahna asarining yaxlitligini yaratishda grim san'ati ham katta ahamiyatga egadir. Grimning asosiy maqsadi aktyorning tashqi qiyofasi orqali ichki mohiyatini ochish uchun yordam berishdir.

«Grim» fransuzcha «grime», italyanacha «grumo» so'zidan olingan bo'lib, lug'aviy ma'nosiga ko'ra inson yuzida ajin qilish degan ma'noni bildiradi. Grim tomosha san'atida ishtirok etadiganlarning qiyofasini ijro etiladigan obrazga moslab o'zgartirish san'atidir. Grim pesa yoki ssenariyning badiiy xususiyatlari, obrazli yechimi, qahramonlarning fe'l-atvori, aktyor va rejissyorning ijodiy maqsadiga qarab xilma-xil bo'ladi.

“Grim - dramaturg, rejissyor, aktyor va rassomning badiiy g‘oyasini tomoshabinga yetkazib beruvchi asosiy ifoda vositalaridan biridir. Aktyor uchun grim ikki xil ahamiyatga ega. Birinchidan, obrazni ichki dunyosini aktyorning tashqi ko‘rinishidagi aks ettirilishi bo‘lsa, ikkinchidan, grim aktyorga ijro etilayotgan obrazni xarakterini ochib beradi, rolga badiiylik bag‘ishlaydi.”¹

Grim tarixi qadimiy xalq marosim, sayil va o‘yinlariga borib taqaladi. Xitoy, Hindiston, Yaponiya va boshqa Sharq mamlakatlari, jumladan, Vatanimizdagi tomosha turlarida qadimdan niqob va grimdan foydalanilgan. Tomosha ko‘rsatuvchi yuziga chizilgan rasmlar, qiyofasidagi o‘zgarishlar ko‘rinish jihatidan niqobga yaqin bo‘lib, ba‘zan uning o‘rnini ham bosgan. Lekin grim niqobga nisbatan xarakterliroq va ifodaviy qudrati kengroq bo‘lganligi sababli aktyorlar asosan grimdan foydalanganlar. Qadimiy tomosha turlaridan biri bo‘lgan sirk san‘atida ham grim masxarabozlarning muhim ifoda vositalaridan sanalgan. Sirk yuzaga kelgan davrdan boshlab masxarabozlar uchun grimning o‘rni beqiyos bo‘lgan. XIX asr oxiri-XX asr boshlarida grim masxarabozlikda muhim omillardan biriga aylangan.

O‘zbek xalq masxaraboz va qiziqchilari - Yusufjon qiziq Shakarjonov, Aka Buxor, Akrom Yusupov kabilar o‘z ijodlarida grimdan ko‘p foydalanishgan. Yevropada ardoqlangan va rivojlangan teatr san‘atida grim masxarabozliklarning obraz yaratishida muhim omillardan biriga aylangan. Yevropada XVIII asrga kelib teatr san‘ati o‘z rivojlanishining yangi badiiy bosqichiga ko‘tarilishi munosabati bilan ko‘pgina aktyorlar va rejissyorlar grimga milliy va tarixiy xarakterga mos obraz yaratish vositasi deb qarashgan.

Teatr san‘ati reformatori va pedagogi K.S.Stanislavskiy esa grimni qahramon psixologiyasini ochishga yordam beruvchi eng zarur vosita deb bilgan. Uning fikricha - grim muallif g‘oyasini va rejissyor topilmasini amalga oshirishda muhim ifoda vositasi bo‘lib, obrazning tarkibiy yordamchi bo‘laklaridan biri hisoblanadi.

“Grim va sahna kastyumi, yaratilayotgan qahramonning shaxsiy fazilatlarini va xususiyatlarini ochishdagi muhim vosita hisoblanadi. Har grim o‘zida ma’lum bir davr kishisi yoki ma’lum bir tarixiy shaxsgagina xos bo‘lgan detallarni mujassam etadi. Grimga qarab, xasisni qo‘li ochiq odamdan, kamtarni maqtanchoqdan va ichki kiyimning kiyilishiga qarab esa ozoda, tartibli kishini pala-partish, besaranjom kishidan ajratib olsa bo‘ladi.”²

Tarixiy spektakllarda ham aktyor xarakterini, tarixiy muhitni ochib berishda grim, dekaratsiya hamda liboslarning o‘rni muhimdir. Bularning barchasi uzviy bog‘liq holda bir-birini to‘ldiradi.

Har bir davr va millat tarixiy spektakllarini sahnalashtirish jarayonida o‘sha davr muhiti, voqealar rivoji va insonlar ko‘rinishi hamda xakteri alohida ahamiyat kasb

¹ Ф.Жалилова. Грим. Т.; 2008. 4 бет

² М.Исmoilов. Саҳна пардози. Тошкент.2004. 4 бет

etadi. Jumladan, grim orqali qadimgi Rim va ingliz tarixiy dramalarida ("Shoh Edip", "Otello", "Qirol Lir" kabilar) o'sha davrga xos insonlar xarakteri va qiyofasi ochib berilgan. O'zbek milliy tarixiy dramalarida esa milliy ramzlar - do'ppi, yaktak, chopon, salla, tillaqosh, xonatlas singari o'zbekona liboslarga uyg'un tarzda grim yaratilib, tarixiy shaxslar va o'zbek xalq vakillari obrazlari yaratiladi. Tarixiy spektakllardagi qahramonlar o'zining ulug'vorligi, salobatligi, donishmandligi bilan ajralib turadi. Aktyorda bu xislatlarni yaqqol namoyon etishda grimni o'z o'rnida mahorat bilan yaratib berish muhimdir. Bu esa grimchidan mahorat va ijodiy iste'dodni talab etadi.

"Tarixiy shaxs bilan o'xshashlikdan tashqari, bunday grim sahnaviy ta'sirchan bo'lishi ham kerak. Bu holda ko'pincha mashhur odamlarga chizilgan karikaturalar, sharjlar juda asqotishi mumkin. Sharjda odam tashqi ko'rinishining xususiyati ayniqsa yaqqol yuzaga chiqadi va bu holat qaysi yo'nalishda ishlash kerakligini aniqlash imkonini beradi."³

Xarakterni ochishga ko'p jihatdan turmak ham yordam beradi. Ko'pchilik odamlar bir xil turmakda yuradilar, ular modaga qarab o'zgarishi mumkin. Lekin, har holda har bir odamga diqqat bilan nazar tashlansa, turmakda faqat shu odamga xos individual belgilarni, xarakterini ko'rish mumkin. Ya'ni inson xarakteri, odatlari kiyinish tarzi kabi uning soch turmaklash usulida ham o'z ifodasini topadi. Shunday zamonlar bo'lganki, kishining soch turmagiga qarab, hattoki, uning siyosiy qarashlarini ham aniqlash mumkin bo'lgan. Turmak faqatgina personajning xarakteri haqida gapirmasdan, pesa voqealari bo'lgan davr haqida ham ma'lumot beradi. Masalan, aktyor M.P.Bolduman Bulgakovning «Moler» pesasida Lyudovik XIV rolini yaratayotib, XVII asrning oxiriga oid parikdan foydalangan. Bunday parik sochi to'kilayotgan qirol uchun yasalgan. Deyarli har bir yevropalik aristokrat Versal modalari davrida Lyudovik XIVga taqlid qilib, shunday parik kiyib yurganlar.

Turli davrlarda go'zallik ideali ham turlicha bo'lgan. Masalan, Ispaniyada XVII asrda qandaydir qo'rqinchli uch qator mo'ylov qo'yish chiroyli hisoblangan. Hozirgi tomoshabin, bunday qiyofani sahnada ko'rgach, uni so'zsiz yovuz deb qabul qilishi mumkin. Bordiyu u Yevropa O'rta asr modaparastlariga xos tarzda peshonasi va qoshlari qirilgan aktrisaning ko'rsa, uning qiyofasini eng kamida g'ayrioddiy deb hisoblaydi. Hozir bularning hammasi bema'ni ko'ringan bo'lar edi. Ba'zida oldin yashagan odamlarning qiyofasini o'ta aniqlikda tiklashga intilmaslik kerak. Bu holat tomoshabinga spektaklni qabul qilishni qiyinlashtirishi mumkin. Grimni tomoshabinga tushunarli qilib yaratib, ayni zamonda ko'rsatilayotgan davr xarakterini saqlab qolish ham kerakligi grim ishining eng katta qiyinchiligi ekani ham shundan.

Portret grimi grim san'atining eng murakkab bo'limlaridan biridir. Chunki xarakter o'tkirligi va ta'sirchanlikka talablar o'z kuchida qolgani holda, boshqa tomondan, ijodiy izlanishlar konkret qiyofa aniqligi bilan chegaralanadi. Bu ish

³ Ф.Жалилова. Грим. Т.; 2008. 44 бет

ma'lum tajribani talab qiladi va ehtimol, ba'zi portretli grimlar havaskor aktyorlar va grimerlarning qo'lidan kelmas ham. Shubhasiz, bunday masuliyatli ishga, masalan, yirik tarixiy arboblarning grimiga mutaxassis taklif qilingani ma'qulroqdir. Lekin, har holda, ishning murakkabligi bilan qo'rqitib, havaskor jamoaning tashabbusini cheklash ham yaramaydi. Chunki, havaskorlikda ko'pincha juda qobiliyatli kishilar ishlaydilar. U yoki bu tarixiy shaxs rolini o'ynayotgan aktyorning qiyofasi shu odam qiyofasiga, har holda umumiy jihatlari bilan o'xshash bo'lishi kerak. Bunda, hech bo'lmasa qandaydir bitta detalga ko'ra o'xshashlikni topish maqsadga muvofiqdir.

Ayrim tarixiy asarlarda muallifning o'zi asar qahramonini xarakterini, tashqi ko'rinishini yaqqol tasvirlab beradi. Bu esa grimchi-rassomga ish jarayonida hech qanday qiyinchilik tug'dirmay qiyofani yaratishiga yordam beradi. Masalan, Abdulla Qodiriyning "Mehrobdan chayon asari"da muallifning o'zi tomonidan juda yorqin va jonli chizib berilgan Ra'no qiyofasida namoyon bo'ladi. "...Ra'noning ismi jismiga, yoxud husniga juda muvofiq tushgan edi, - deb yozadi Abdulla Qodiriy, - Men rassom emasman. Agar menda shu san'at bo'lganda edi, so'z bilan biljirab o'tirmas, shu o'rinda Ra'noning rasmini tortib ko'rsatar-qo'yar, faqat menga Ra'no gulining suvigina ko'proq kerak bo'lar edi...

Bizning o'zbeklarda, ayniqsa, Qo'qonga maxsus bir tus, sariqqa moyil bir tus bor. Lekin bu tusni kestirib sariq, deb bo'lmaydi. Chunki biz oriq kishining tusini sariq deymiz. Zarcha, za'far tuslari ham bunga dag'allik qiladilar. Ta'birimiz qo'pol tushmasa, bu go'zal qiz, och ra'no gulning tusida, yoki oq-sariq tusda yaratilgan edi. A'zoda o'sgan tuklarga ham haligi tusning ta'siri bo'ladi. Ra'noning sochi gungurtqora, ya'ni quyoshsiz joylarda qora ko'rinsa ham quyoshda bir oz sarg'ish bo'lib ko'rinar edi. Shunga o'xshash, Ra'noning ko'zida ham buning asari ko'riladi: mudavvarga moyilroq jodu ko'zi kishiga qattiq qaraganda, qoralikdan boshqacha yana bir turli qizg'ish nur sochar edi. Kipriklari ostida nafis bir surma doirasi bor edi. Qoshi tutash kabi ko'rinsa ham ko'ndalang yotgan ikki qilich orasini nafis bir quyilib ko'tarilishi ajratib turar edi. Burni hech bir munaqqidga berishmaslik mutanosib, har zamon uyalish tabassumiga hozir turgan nafis irinlarining yuqorigi qismida sezilarli-sezilmas tuklar ko'kargan edi. Yuzi cho'zinchoq ham emas, oykulcha ham deb bo'lmas; kishiga kulib qaraganda qizil olma ostlarida ikkita zamma ravishlik shakl hosil bo'lar, go'yo bizga chin ra'no guli ochilgan holatda ko'rinar edi. Sochlari juda quyuq, sanoqsiz kokillar orqa-o'ngini tutib yotar, qaddi uzunlik bilan qisqalikning o'rtasi, do'ndiq barmoqlarini jimjilog'ida xina gullari; har holda bu qiz yolg'iz Qo'qondagina emas, umuman Farg'onaning kuylarga qo'shib, maqtalaturgan go'zallardan edi». ⁴ Ushbu ta'rifni o'qigan har bir kitobxonning ko'z o'ngida Ra'noning tashqi ko'rinishi yaqqol gavdalanadi. Shuning uchun uning sahnadagi qiyofasini yaratish grimchi uchun oson bo'ladi.

⁴ Қодирий А. Меҳробдан чаён. –Т., 1959. 20-21-б.

Tarixiy shaxs ustida ishlayotgan aktyorning yuzi hamda bosh suyagining shakli, sal bo'lsa ham o'sha shaxsga o'xshashi kerak. Hech bo'lmasa, shunga asoslanib yuzidagi boshqa tafsilotlarni o'zgaritirish va kerakli obrazga aynan o'xshatib grim qilish mumkin.

O'zbek xalqining milliy ruhi, urf-odati, milliy qiyofasi tasvirlangan "O'tkan kunlar"dagi Hasanali obrazining qisq ko'zlari, oq oralagan qoshlari, oppoq uzun soqoli-yu, yuziga tushgan ajinlar ko'pni ko'rgan qariyani eslatadi. Tashqi ko'rinishi esa nihoyatda sodda, o'z xo'jayiniga vafodor xizmatkor ekanini ta'kidlab turadi.

Xulosa o'rnida shu aytish lozimki, xalq tan oladigan obraz yaratishda grimning ahamiyati katta bo'lib, u tinimsiz izlanish va mashaqqatli mehnat natijasidir. Shunday ekan, sahnaga qo'yilayotgan asar hoh tarixiy, hoh zamonaviy bo'lsin har bir obraz uchun mohirona bajarilgan grim o'sha davr muhiti va tarixiy shaxs xarakteri, qiyofasi hamda ichki kechinmalarini aniq ochib berish uchun xizmat qiladi.

Foydalanilgan adabiyotlar

1. F.Jalilova. Grim. Toshkent. 2008 y.
2. M.Ismoilov. Sahna pardozi. Toshkent. 2004 y.
3. A. Qodiriy. Mehrobdan chayon. -Toshkent, 1959 y.

O‘ZBEK SHALYAPINI SIFATIDA E‘TIROF ETILGAN SAN‘ATKOR

A.Haydarov

O‘zbekiston davlat san‘at va madaniyat institutining Farg‘ona mintaqaviy filiali

Annotatsiya: Ushbu maqolada o‘zining beqiyos iste‘dodi, o‘lmas merosi bilan o‘zbek milliy madaniyati rivojiga ulkan hissa qo‘shgan, o‘z hayotini Vatan, xalq, millat ravnaqiga bag‘ishlagan O‘zbekiston xalq artisti Muhiddin Qori-Yoqubov haqida so‘z yuritiladi.

Kalit so‘zlar: Farg‘ona, qori, musiqiy bilim, xotira, maftunkor ovoz, o‘zbek teatri, spektakl, Moskva, rus vokal maktabi, Fyodor Shalyapin, xoreograf, Tamaraxonim, konsert

AN ARTIST RECOGNIZED AS AN UZBEK CHALYAPI

A.Haydarov

Fergana regional branch of Uzbekistan State Institute of Art and Culture

Abstract: This article is about the People's Artist of Uzbekistan Muhiddin Qori-Yakubov, who made a great contribution to the development of Uzbek national culture with his incomparable talent and immortal heritage, and devoted his life to the development of the Motherland, people, and nation. is spoken.

Keywords: Fergana, qori, musical knowledge, memory, charming voice, Uzbek theater, performance, Moscow, Russian vocal school, Fyodor Shalyapin, choreographer, Tamaraxonim, concert

O‘zbekiston Respublikasi Prezidentining 2000-yil 28-avgustdagi Farmoniga ko‘ra “O‘zining beqiyos iste‘dodi, o‘lmas merosi bilan o‘zbek milliy madaniyati rivojiga ulkan hissa qo‘shgan o‘z hayotini Vatan, xalq, millat ravnaqiga bag‘ishlagan, yurt va xalq oldidagi beqiyos xizmatlarini hisobga olib, vafotidan keyin (11 nafar) yozuvchi va san‘atkorlar “Buyuk xizmatlari uchun” ordeni bilan mukofotlandi. Ro‘yxatda joy olganlar qatorida XX asr yangi o‘zbek musiqa madaniyati asoschilaridan biri, O‘zbekiston xalq artisti Muhiddin Qori-Yoqubov ham bor edi.

Muhiddin so‘lim va go‘zal Farg‘ona shahrida 1896 yili tavallud topdi. Uning otasi hattot va muallimlik qilar edi. Bola eski o‘zbek maktabida ta‘lim olgan, u yerda o‘quvchilar muqaddas Qur‘on o‘qish san‘atini ham o‘rganar edilar. O‘sha paytdagi musulmon jamiyatida “qori” (Qur‘on o‘quvchi) bo‘lish katta sharaf hisoblangan. Qur‘onning barcha matnlarini yoddan aytish uchun inson ajoyib musiqiy bilim va xotiraga, maftunkor ovozga ega bo‘lishi kerak edi. Muxitdin shu fazilatlari tufayli

shahardagi har bir masjid o'z xizmatida bo'lishni sharaf deb bilgan mashhur "qori"ga aylandi.

XIX asr oxiriga kelib Farg'ona Turkistonning o'ziga xos san'at markaziga aylandi. Bu yerda o'zbek musiqa, vokal va raqs san'atining taniqli namoyandalari yashab ijod qilishgan. 1916 yilda yigirma yoshli Muhiddin shahar kotiblar uyushmasida "Birinchi o'zbek teatri"ni tashkil qiladi. 1918 yil may oyidan boshlab "Birinchi o'zbek teatri" "Musulmon yoshlari dramatik truppasi"ga aylantirildi. Qisqa vaqt ichida Hamza pyesalari asosida sahnalashtirilgan spektakllar sahnalashtirildi. "Boy ila xizmatchi" spektakllarida Muhiddin boy, "Tuhmatchilarga jazo"da Qosimjon, "Farg'ona fojiasi"da muallim rollarini ijro etgan. Bu qahramonlarning barchasi o'zining yorqin badiiy ifodaliligi va musiqiyiligi bilan ajralib turardi. Muhiddinning "mahorat bo'yicha" ustozlari iste'dodli muallimlar va ko'zga ko'ringan san'atkorlar, rejissyorlar Hamza va Uyg'ur edilar. Moskvalik rejissyor Mixail Shorshteyn esa aktyorni poytaxtga yaqin do'sti Vsevolod Meyerxold huzuriga o'qishga borishini tavsiya qildi. 1922 yil bahorida O'zbekistondan kelgan qurultoy delegatlari tarkibida Muhiddin Qori Yoqubov ham Moskvaga keldi. Keyingi yili V.Meyerxold tavsiyasi bilan Muhiddin Davlat teatr san'ati institutiga (texnikum) o'qishga kiradi. Bu qo'shiqchi uchun kelajakda yaxshi maktab bo'lib xizmat qildi. Ikki yil davomda kuchli mutaxassislar yordamida vokal san'ati texnikasini puxta egalladi, unga nafas yo'llarini ochishiga yordam berildi. "Xalqaro qo'shiqlar va raqslar" dasturi bilan Moskvada chiqish qilgan taniqli xonanda Nadejda Sobinova-Viryazova bilan Muhiddin aktrisa o'z repertuariga kiritilgan o'zbek qo'shiq va raqslarini mashq qildi. U rus vokal maktabini qiziqish bilan o'rgandi. Ayniqsa, Fyodor Shalyapinni tinglashni yaxshi ko'rardi.

1923 yilning yozi Muhiddin uchun esda qolarli davr bo'ldi. U Toshkentga ta'tilga keldi. Bir kuni kechqurun u taniqli xoreograf, o'zbek estrada raqsi ijodkori Ali-Ardobus Ibrohimov tomonidan tashkil etilgan kontsertga keldi. Muhiddin musiqa to'garaklari san'atkorlarining chiqishlarini maroq bilan tomosha qildi. Sahnada allaqachon el ichida tanilib ulgurgan aktyor Abror Hidoyatov va ko'zlari tabassumdan chaqnab turgan yosh va go'zal Tamara Petrosyants juftligi paydo bo'ldi. Keyinchalik Muhiddin va Tamara nafaqat sahnaviy sherik balki umr yo'llari ham birlashgan juftlikka aylanishdi. Tamaraxonim uzoq yillar davomida serqirra ijodkorning "ilhom parisi" bo'lib keldi. Ularning shuhrati butun mamalakat bo'ylab tez tarqaldi.

1924-yilda O'zbekiston hukumati bir guruh iste'dodli san'atkorlarni, jumladan Tamarani Moskvaga, Lunacharskiy nomidagi teatr texnikumiga o'qishga yubordi. Tamara xoreografiya bo'limiga o'qishga kirdi. Qizni tez-tez kontsertlarga taklif qilishardi. Konsert tashkilotchilari afisha joylasharkan, o'zbek artistini nima deb nomlashni bilmay qolishdi. Parda ortida ayol kishiga hurmat ma'nosida Tamaraxonim

deb atashgani eshitishgani sababli shu nom bilan sahnalarda chiqa boshladi va mashhurlikka erishdi

Moskvada o'qishni bitirgach, Muhiddinga o'qituvchilar Italiyaga o'qishga borishni maslahat berishdi. Muhiddin bu iltimos bilan Buxoro Xalq Respublikasi Xalq Nazirlari Kengashi raisi Fayzulla Xo'jayevga murojaat qiladi, va u yordam berishga va'da beradi. Italiya safari oldidan Qori-Yoqubovning Turkiston shaharlari bo'ylab xayrlashuv safari boshlandi.

1925 yil 14 iyulda Moskvada saralash bosqichidan o'tib, Qori-Yoqubov va Tamaraxonim bir guruh san'atkorlar tarkibida Butunjahon dekorativ san'at ko'rgazmasi kontsertlarida qatnashish uchun Parijga kelishadi. O'zbekistonlik san'atkorlarning chiqishlari xorijiy matbuotda katta shov-shuv uyg'otdi. O'z chiqishlari bilan ular deyarli yo'qolib borayotgan san'atga qiziqishni oshirdi. San'atkorning repertuarini ikki yuz yillik tarixga ega bo'lgan hamda hali notalashtirilib ulgurilmagan qo'shiqlar tashkil etadi. U Parijdan kelib, Berlin aholisi oldida chiqishlar qildi, ular uni qizg'in va samimiy tarzda kutib oldilar.

1926 yil boshida Muhiddin va Tamara Farg'onaga qaytib kelishdi. Bu erda ular o'z atrofida qo'shiqchilar, raqqosalar, musiqachilarni birlashtirdilar. Aprel oyida yangi guruh - "O'zbek konsert-etnografik truppasi" tashkil etildi. Tayyor dastur bilan truppa O'zbekistonning shahar va viloyatlari: Samarqand, Toshkent, Farg'ona vodiysi, Buxoro viloyati va Termiz tumani bo'ylab sayohat qildi. Jamoa doimo yo'lda edi, shahar va qishloqlarda repertuar boyitib borildi, shu yerni o'zidayoq o'rganildi va tomoshabinlarga namoyish etildi. Turlar Markaziy Osiyo shaharlarida, hamda Rossiyada bo'lib o'tdi. Har bir chiqishlari bilan Etnografik truppa tobora ko'proq muxlislarga ega bo'ldi va ularning shon-shuhrati shamol tezligida tarqaldi.

1929-yil 7-noyabrda "O'zbek konsert etnografik truppasi" Samarqandda ochilgan "Davlat o'zbek musiqali teatri" maqomini oldi. Aktyorlar ovozni yo'lga qo'yish, nota yozish malakasini oshirish, balet, rejissyorlik, o'zbek adabiyoti va teatr tarixi bo'yicha maxsus mashg'ulotlarda qatnashdilar. Yangi repertuar yaratish uchun Qori Yoqubov andijonlik dramaturglar Komil Yashen, Muzafar Muhamedov va aktrisa Halima Nosirovani, yosh bastakorlar Muxtor Ashrafiy, buxorolik Mutal Burxonovni, toshkentlik xonanda Karim Zokirovni taklif qildi. Ma'lumki, o'zbek musiqa cholg'u asboblari o'zining jarangdorligi jihatidan juda sokin va anchayin keng joylarda eshinishi biroz mushkul. Qori-Yoqubov esa milliy xalqona asarlarini pianino jo'rligida birinchi bo'lib ijro etgan. Shuning uchun u pianinochi A. Chetvertakov bilan birgalikda birinchi marta tajriba tarzida o'zbek xalq cholg'u asboblari simfonik orkestr cholg'u asboblari bilan birlashtirdi. "Layli va Majnun", "Arshin mol alan", "Farhod va Shirin" kabi asarlarning musiqiy chiqishlari simfonik orkestr jo'rligida ijro etila boshlandi. 1930-yil iyun oyida Moskvada bo'lib o'tgan SSSR xalqlari teatr, kino va san'atining I Butunittifoq olimpiadasida O'zbek musiqali teatri jamoasi keng

ko‘lamli dastur - K.Yashinning “O‘rtoqlar” komediyasini, U.Zafariyning “Halima” dramasi va turli janrdagi 60 ta asardan iborat etnografik konsert dasrturlarini namoyish etdi. Butunittifoq olimpiadasining hakamlar hay‘ati teatr jamoasi va badiiy rahbari Muhiddin Qori-Yoqubov mehnatini yuqori baholab, xalq amaliy san‘ati, dastur va spektakl uchun mukofot bilan taqdirladi.

1925-yilda Berlindagi Shubert xolldagi Qori Yoqubovning chiqishlari chog‘ida xonandadan: “O‘zbeklar musiqa san‘ati qay yo‘l bilan rivojlanadi?” deb so‘rashgan edi. Shunda Muhiddin qat‘iyat bilan: “Biz o‘z milliy opera va baletimizni yaratishga intilamiz”, deb javob beradi. Bu fikr Qori-Yoqubovni bir zum bo‘lsada tark etmadi. Endi bu muammo hal qilish zaruratiga aylandi. Bu taklif bilan 1934 yilning bahorida u respublika hukumatiga murojaat qildi. Muhiddin Moskva konservatoriyasi qoshida o‘zbek opera studiyasini ochish va u yerga iste‘dodli musiqali teatr san‘atkorlarini yuborishni zarur deb hisoblar edi. Kelajakda bu studiyada O‘zbekiston musiqa san‘atining bo‘lajak yorqin yulduzlari bo‘lmish Muxtor Ashrafiy, Halima Nosirova, Karim Zokirov, Mutal Burxonov, Sulaymon Yudakov, Tolibjon Sodiqov, Boborahim Mirzayevlar tahsil oladi.

1936 yilda Qori-Yoqubov Davlat filarmoniyasining badiiy rahbari va direktori etib tayinlandi. Qori Yoqubovning o‘zbek operasini yaratish orzusi nihoyat amalga oshdi. 1939 yil iyun oyida O‘zbek musiqali teatri sahnasida M. Ashrafiyning birinchi o‘zbek operasi "Buron"ning premyerasi bo‘lib o‘tdi. Unda general-gubernator rolini Qori-Yoqubov ijro etdi. Bu muhim voqea O‘zbek Davlat opera va balet teatrining ochilishida muhim rol o‘ynadi. Teatr musiqa jamoatchiligiga V.Brusilovskiyning “Yor targ‘in” (“Jasoratli Targ‘in”) operasini taqdim etdi, unda Qori-Yoqubov bosh rolni - qo‘rqmas ritsar, qozoq dashtlari botiri, katta xalq odami obrazini talqin etdi. Keyinroq esa T.Sodiqov, R.Glierning “Layli va Majnun” operasining premyerasi bo‘lib, unda Qori-Yoqubov oliyjanob qo‘rqmas adolat ritsarining Navfal rolini ijro etdi. 1941 yil boshida Aleksey Kozlovskiyning “Ulug‘bek” operasi uchun repetisiya bo‘lib o‘tdi, unda Qori-Yoqubov bosh rolni ijro etdi. U Ulug‘bekning ko‘p qirrali, olam sirlarini bilgan mard va ilg‘or olim sifatidagi obrazini yaratishga muvaffaq bo‘ldi. Bastakor M.Burxonov o‘z xotiralarida shunday yozgan edi: “Menimcha, Aleksey Fedorovich Kozlovskiyga “Ulug‘bek” operasini yaratishida Qori-Yoqubov “sabab” bo‘lgan. Aynan shu toifadagi san‘atkor va xonandagina Ulug‘bek obrazini yarata olar edi.

Uning ikkinchi rafiqasi Iqbolxon o‘zini butunlay turmush o‘rtog‘iga, oilasiga bag‘ishladi. U turmush o‘rtog‘ining tashqi ko‘rinishiga e‘tibor qaratib, uning sog‘lig‘iga g‘amxo‘rlik qilar, uni ijod bilan to‘liq shug‘ullanishi uchun sharoit yaratib berar edi. Do‘stlar va hamkasblar tez-tez ularning uyiga yig‘ilib, opera teatrini, repertuarini yanada rivojlantirish, yangi kadrlar tayyorlash muammolarini muhokama qilishar edi. Muhiddin kontsertlar uyushtirar, sadoqatli do‘sti, professional pianinochi Ivan Fomenko jo‘rligida operalardan qo‘shiqlar, romanslar va ariyalar kuylar edi.

Muhiddin doimo qishloq mehnatkashlariga hurmat bilan qaragan. Iqbolxon turmush o'rtog'i bilan eng chekka hududlarga, dala oromgohlariga tez-tez gastrollarga borib turardi. Odatda spektakllar chekka joylardan ko'plab odamlar to'planadigan ochiq-oydin zallarda bo'lib o'tar edi. Tomoshabinlar xilma-xil edi - keksalardan tortib, bolali ayollargacha.

M.Qori-Yoqubov 1956 yilning yanvar oyidan yigirma yil avval ochgan va unga rahbarlik qilgan filarmoniyasida solist bo'lib ishlay boshladi. Tez orada uni Shayxontohurda ochilgan Estrada teatriga taklif qilishdi. Muhiddin konsert repertuarini oldi, unda xalq qo'shiqlari, opera va romanslardan ariyalar bor edi. Har bir konsertdan so'ng butun zal o'rnidan turib xonandani uzoq qarsaklar bilan kutib oldi.

1957 yilning yanvarida Muhiddin xotini bilan uyga qaytayotgan edi. Yer qattiq muzlagan edi. Uyning kiraverishidagi hovlida Qori Yoqubov sirpanib yiqilib tushadi. Bu yiqilish uning uchun halokatli bo'ldi. Bir necha haftadan so'ng, 1957-yilning 2-fevralida Muhiddin Qori Yoqubov olamdan o'tadi.

Foydalanilgan adabiyotlar

1. Мастура Исхакова. «Мухитдин Кари-Якубов. Узбекский Шаляпин». Ташкент. 2007
2. Документальная монография Л. Авдеевой «Мухитдин Кари-Якубов». Ташкент. 1988

O'ZBEK MAQOM SAN'ATIDA AYOL OVOZLARINING TUTGAN O'RNI

Gulhayo Rahmonjon qizi Kenjayeva

Ilmiy rahbar: D.Nosirov

O'zbekiston davlat san'at va madaniyat institutining Farg'ona mintaqaviy filiali

Annotatsiya: Ma'lumki, o'zbek milliy qadriyatlarimizdan biri, mumtoz musiqa san'ati maqom ijrochiligidir. Xalq san'atining maqom yo'nalishi qadimiy boy tarixga ega. Maqom ijrochiligi o'ziga xos uslub, yo'nalish va o'ringa egaligi bilan ahamiyatlidir. Ushbu maqolada maqom ijrochiligining tarixi, o'ziga xos xususiyatlari, ijro uslubi, shuningdek, bu yo'nalishning shakllanishi va rivojlanishiga samarali hissa qo'shgan xalqimizning sevimli maqom ijrochilari, ayol maqomchilari haqida ma'lumotlar berilgan.

Kalit so'zlar: mumtoz musiqa, maqom, an'anaviy xonandalik, sozanda, xonanda, an'anaviy ijrochilik, doston, katta ashula, suvora

THE ROLE OF WOMEN'S VOICES IN THE ART OF UZBEK MAQOM

Gulhayo Rahmonjon kizi Kenjayeva

Scientific supervisor: D.Nosirov

Fergana regional branch of Uzbekistan State Institute of Art and Culture

Abstract: It is known that one of our Uzbek national values is the performance of classical music. The status direction of folk art has a rich ancient history. Status performance is important because of its unique style, direction and location. This article provides information about the history of status performance, its specific features, performance style, as well as information about our people's favorite status performers and female status performers who effectively contributed to the formation and development of this direction.

Keywords: classical music, status, traditional singing, musician, singer, traditional performance, epic, big song, suvora

O'zbek milliy musiqa san'ati juda qadimiy tarixga ega. Bunga milliy asarlarimizning, cholg'u sozlarimiz va kuylarimizning mukammalligi dalil bo'la oladi. Musiqa san'ati ijrochiligida an'anaviy xonandalik boshqa yo'nalishlarga nisbatan keng qamrovli, yetakchilik xususiyatiga ega yo'nalishdir.

An'anaviy musiqa - bu badiiy jarayon bo'lib, unga xalq tomonidan yaratilgan, asrlar osha bizgacha yetib kelgan xalq musiqa ijodi yoki musiqa folklori va yetuk sozanda-bastakorlar tomonidan ijod etilgan mumtoz musiqasi kiradi. Bu ijodiyot

namunalari og‘zaki an‘anada saqlanib, sayqal topib, barkamol musiqa asari sifatida rivojlanib kelmoqda. O‘zbek mumtoz musiqasi o‘tmishdan o‘zining teran ma‘noga ega ekanligi, murakkabu mukammalligi va beqiyos an‘analarni o‘zida mujassam etganligi bilan o‘zga xalqlar musiqasidan ajralib turadi. Ushbu musiqa ijodiyotida xalqimizning o‘tmish an‘analari, boy va teran ma‘nolarga asoslangan tarixi mujassamlashgan. Ularning har bir namunasi tarixdan sado beradi. Binobarin, ularni qanchalik o‘rganmaylik, qanchalik sirlaridan voqif bo‘lmaylik, shunchalik yangi qirralari ochilib, o‘zining benazir xususiyatlarini namoyon etadi. Shu nuqtai nazardan o‘zbek mumtoz musiqasini o‘rganish, ularda mujassam etilgan falsafiy g‘oyalarni anglash, tarix sadolarini uqib olish, ularning siru sinoatlarini idrok etish uchun bugungi kunda imkoniyatlar yetarli.

O‘zbek mumtoz musiqasi o‘zining hayotiyliigi, ijtimoiy tabiati, g‘oyaviy mohiyati hamda o‘ziga xos badiiy xususiyatlari bilan ajralib turadi. Xalqning mehnati, urf-odati, turmush sharoiti, orzu-istagi, kurash va g‘alabalari uning mavzui va g‘oyaviy mazmunida aks etadi. Asarlarning xalqchilik xususiyati ularning hayotiyliigi va qaysi bir dunyoqarashni himoya qilishi bilan belgilanadi. Mumtoz musiqa asarlari o‘ziga xos badiiy tizimga ega bo‘lib, har bir janr kuy-ohang tuzilishi va rivoji, shakli va o‘ziga xos ijro uslubi sifatida namoyon bo‘ladi. Mumtoz musiqa yuksak mahoratli badiiy tizimdir. Unda xalqning badiiy didi, voqelikka nisbatan xalqona estetik munosabat ifodalanadi.

Mumtoz musiqaning har bir namunasi asrlar davomida ko‘plab iste‘dodli va yetuk sozanda va xonandalar tomonidan nihoyatda sayqallangan, yuksak san‘at namunasi darajasiga ko‘tarilgan. An‘anaviy ijrochilikning o‘ziga xos nuqtai nazaridan O‘zbekistonda turli mahalliy ijrochilik maktablari tarixiy rivojlanish sharoitida alohida o‘rin tutadi. Maqomchilik, dostonchilik, ashulachilik, sozandachilik kabi o‘ziga xos maktablari bilan jilolanadi. An‘anaviy san‘atimizning ulkan bilimdoni ustoz Yusufjon qiziq Shakarjonov shunday ta‘riflaydi: «Milliy musiqa san‘atimiz bamisoli bir daraxt bo‘lib, uning tomiri Xorazm, tanasi Buxoro, shoxlari Farg‘onadir». An‘anaviy ijrochilik tarixiga nazar tashlasak, XIX asrning ikkinchi yarmi va XX asr boshlarida o‘lkamizda mumtoz musiqa san‘atining butun bir ijrochi avlodi yetishib chiqqanligini ko‘rishimiz mumkin. Ota Jalol, Ota G‘iyos, Levi Boboxonov, Hoji Abdulaziz Abdurasulov, Domla Halim Ibodov, Mulla To‘ychi Toshmuhammedov, Sodirxon hofiz Bobosharipov, Matyoqub Xarratov, Hamroqul qori To‘raqulov, Mamadbuva Sattorov, Madali Hofiz, Ergash shoir Jumanbulbul o‘g‘li, Po‘lkan shoir, Sherna baxshi, Islom Nazar o‘g‘li, Bola baxshi Abdullaev va keyinchalik ularning shogirdlari mumtoz musiqa san‘atimiz xazinasini o‘zlarining maqomlari, dostonlari, katta ashula va suvorolari bilan boyitdilar.

O‘zbek mumtoz musiqasida maqom janri yetakchi o‘rin egallab kelgan. “Maqomlar juda qadim zamonlarda Yaqin va O‘rta Sharq xalqlari musiqa

madaniyatida mavjud bo'lgan; yetuk sozanda va xonandalar tomonidan yaratilgan. «Maqom» so'zi arabcha bo'lib, «o'rin», «joy», «bosqich», «daraja» kabi ma'nolarni anglatadi. Bu so'z adabiyot, tasavvuf ilmi va boshqa sohalarda ham keng iste'mol etilgan bo'lib, maxsus ibora sifatida aynan musiqa san'atida eng ko'p va xilma-xil ma'nolarda ishlatiladi. Musiqada «maqom» deganda kuy tovush qatorining alohida bosqichlari - parda tuzilmalari (lad birliklari); lad tizimlari; alohida musiqa asari (cholg'u yoki ashula); musiqa turi (janri) - cholg'u va ashula asarlarini birlashtiruvchi katta-kichik turkumli janr deb tushunish kerak. Turli xalqlar madaniyatida «maqom» iborali asar va turkumlar mavjud: maqom (o'zbek va tojiklarda), mug'om (ozarbayjon), muqom (uyg'urlar), dastgoh (eron), nu'ba (mag'rib) kabi iboralarning variantlari keng tarqalgan¹. Maqom yirik turkum va asar janri sifatida mumtoz musiqa toifasiga kiradi. Musiqa ijodiyotining boshqa turlaridan u o'zining badiiy mukammalligi, kuy va shakl tuzilishlari, lad va usul tizimlari hamda ilmiy va amaliy asoslarining puxta ishlanganligi bilan farq qiladi. Maqom musiqa, she'riyat va raqs san'atlarini mujassamlashtiruvchi mushtarak badiiy jarayon.

O'zbekistonda maqom asarlari va turkumlari - ya'ni Buxoro «Shashmaqomi», «Xorazm maqomlari» va «Farg'ona-Toshkent maqom yo'llari» turkumlari, shuningdek, uning lokal variantlari - Toshkent irog'i, Qo'qon irog'i, Samarqand ushshog'i, Farg'ona «Surnay maqom yo'llari», Xorazm «Dutor maqom turkumi», «Feruz» turkumi va boshqalar mavjud.

Ma'lumki, an'anaviy xonandalikda har qanday qo'shiq - so'z, ohang va ijro uyg'unligidan iborat yaxlit san'at asaridir. Bu unsurlardan biri yetishmadimi, bilingki, o'sha qo'shiq mukammal bo'lmaydi.

Al-Farobiyning fikricha: "Musiqada ikki xil ovoz bor. Biri tabiiy ovoz bo'lib, u insonning xalqumidan taraladigan ovozidir. Uning tabiiyligi shundaki, hech bir inson ovozi boshqasinikiga o'xshamaydi, ya'ni dunyoda nechta odam bo'lsa shuncha bir-biriga o'xshamaydigan ovozlari bor. Qolaversa, o'zgarish, rivojlanish va so'nish hususiyatiga ega. Ikkinchi xil ovoz bu musiqiy cholg'ularning tovushidir. Ularning sun'iyligi shundaki, barchasi odam ovozigacha taqlid qiladi. Bundan tashqari bir-biriga o'xshaydi, masalan: tanbur-tanburga, surnay-surnayga, skripka-skripkaga. Ularning ovozlari odam ovozidan farqli o'laroq o'zgarmaydi hamda umri o'zoq bo'ladi".

Bugungi kunga kelib tovushlar klassifikatsiyasi atroflicha o'rganib chiqilgan. U avval juda oddiy edi. Ikki tur erkaklar va ikki tur ayollar ovozi farqlanib - bu tasnif shu kungacha xorda saqlanib qolgan.

Erkaklarning eng baland ovozi tenor bo'lib, uning diapazoni kichik oktava do notasidan ikkinchi oktava do notasigacha tashkil topadi.

Maqom ijrochiligida ayollar ovozi ham alohida o'rin va ahamiyatga egadir. Ayollar ovozi uch turdan iborat: soprano, metstso-soprano va kontral'to. Baland

¹O'. Ramazonova. Maqom yakka xonandaligi. Buxoro. 2022. 14 BET

tembrli ayollar tovushi - soprano, birinchi oktava do notasidan uchinchi oktava do notasigacha diapazonni qamrab oladi. Koloraturali soprano yengil, tiniq jarangdorlikka hamda harakatchanlik qobiliyatiga ega bo'lib, yuqorida uchinchi oktava fa notasigacha, ba'zan lya notasigacha yetib borish imkoniyati mavjud. Ba'zi ovozlar noaniq, oraliq tembr bilan xarakterlanadi. Bunday ovozlar ko'proq o'qitishning boshlang'ich vaqtida uchraydilar va keyinchalik u yoki bu ovoz turi tomoniga rivojlanib ketadilar.

Qadimda faqat erkak xonandalar milliy maqom qo'shiqlarini ijro etishgan. Ayollardan esa maqom ijrochilari bo'lmagan. Maqom ijrochiligiga ayol ijrochilarning kirib kelishida akademik Yunus Rajabiyning hissalarini beqiyosdir. Yunus Rajabiy maqom ansambli faoliyati davomida ayol ovozlarining ansambl tarkibiga kiritilishi, ayol xonandalar ijodining yuzaga chiqishiga, ijodining gullab yashnashiga sabab bo'ldi desak yanglishmagan bo'lamiz.

Xotin-qizlarning maqomchilik san'atida paydo bo'lishi va qaror topishi erkaklar ashulachiligining o'ziga xos-jihatlarini, ashulachilik usullarini o'zlashtirishdan boshlangan. Bunda XX asrning buyuk qo'shiqchisi, O'zbekiston va Tojikistonda yashab, ijod etgan (1927 - 2002), Izroilda vafot etgan Barno Is'hoqovanning o'rni beqiyos. Xonanda erkaklar ashulachiligining barcha jihatlarini o'zlashtirib, yorqin, betakror, teran va jozibali o'z ijro usulini yaratdi. Bu usul ko'plab ayol xonandalar ashulachiligida bugun ham o'z ahamiyatini yo'qotmagan.

An'anaviy xonandalik ijrochiligining rivojiga o'z davrida ayol xonadalar ham o'z hissalarini qo'shganlar. Milliy musiqamizning yetuk maqom ijrochilaridan bo'lmish Berta Davidova, Barno Isoqova, Kommuna Ismoilova, Hadiya Yusupova, Farog'at Rahmatova, Halima Nosirova, Mehri Abdullayeva, Tamaraxonimlar o'zining go'zal ovozi, bir-biriga o'xshamaydigan ijro talqinlari bilan o'zbek ayol xonandalari siymosini yaratib ketgan ustozlar sifatida ajralib turadi. Berta Davidovanning hech kimga o'xshamaydigan nor ovozi va mukammal ijro mahorati, Barno Isoqovanning quyuq tik ovozi, Kommuna Ismoilovanning jarangdor ovozi va o'zgacha yo'li va shu kabilar bunga yorqin dalildir.

Hozirgi davrga kelib erkak xonandalar bilan bir qatorda ayol xonandalar ham maqom yo'nalishida ijod qilib kelmoqda. An'anaviy xonandalik ijrochiligida, ayniqsa, Munojot Yo'lchieva Maryam Sattorova, Nasiba Sattorova, Nodira Pirmatova, Yulduz Turdieva va boshqa ijrochilarning o'rni beqiyosdir. Ularning san'ati maqom ijrochiligi haqidagi tasavvurni o'zgartirdi. Xotin-qizlar, o'zining nafis tabiati tufayli, lirik va ruhiy she'riyat mazmunini juda chuqur va uzviy ochib bera oladilar. Maqomdagi har qanday matn ham ayollar ijrochiligiga to'g'ri kelavermaydi. "Xotin-qizlar matnlari" va ayollarga to'g'ri kelmaydigan "erkaklar matnlari" bor. Shashmaqomni jamoa bo'lib ijro qilishni rivojlanishi Yunus Rajabiy va u tuzgan orkestrning o'zbek radiosidagi ijodiy faoliyati bilan bog'liq. Bu jarayonda ayollar ovozi erkaklar ovoziga qarshi va

ularga uyg'un holda, jaranglay boshladi. Bu juda muvaffaqiyatli ijodiy topilma bo'lib, tajribaning keng qanot yozishiga olib keldi. U o'zbek maqom san'atining dorug'ini dunyoga tanitmoqda.

Mustaqillik sharofati bilan o'zbek mumtoz musiqasi nafaqat qayta tiklandi, balki yanada keng rivoj olib, jahon madaniy muhitidan salmoqli joy egallab kelmoqda. Respublikamizning ijodiy va ilmiy jarayoniga asos bo'ladigan milliy va umuminsoniy qadriyatlar qatorida asrlar osha bizgacha yetib kelgan mumtoz musiqamiz - ashula, katta ashula, cholg'u kuylari, dostonlar va maqomlar xalqimiz madaniyatida beqiyos o'rin tutadi.

Foydalanilgan adabiyotlar

1. O'. Ramazonova. Maqom yakka xonandaligi. Buxoro, : 2022.
2. O.Ibrohimov. Maqom asoslari. T, : 2018.
3. O.Ibrohimov. Farg'ona-Toshkent maqomi. -T, : 2006-yil
4. O.Matyakubov. Maqomat. -T.: Musiqa nashriyoti, 2004-yil
5. I.Rajabiy Maqomlar masalasiga doir. -T.: Badiiy adabiyot nashriyoti, 1963-yil.

МАЪНАВИЙ ТАРБИЯ - МУҲИМ ИЖТИМОЙ ЗАРУРИЯТ

Одина Равшановна Ўралова
ЖДПУ

Аннотация: Ушбу мақолада узлуксиз маънавий тарбия - муҳим ижтимоий зарурат эканлиги ҳамда “маънавият” инсон шахсияти, руҳияти, ўзлиги билан чамбарчас боғлиқ, шахс ахлоқий ҳолати ифодаси ҳар бир мамлакатнинг толеъси ва тараққиёти ёшларга қандай таълим ва тарбия берилишига ҳар томонлама боғлиқлиги ҳақида сўз юритилган.

Калит сўзлар: руҳий поклик, инсон тарбияси, маънавий камолот, глобаллашув, ахборот-алмашинув, давр, жамият, шахс, маънавият, рух, ақл

SPIRITUAL EDUCATION IS AN IMPORTANT SOCIAL NEED

Odina Ravshanovna Oralova
JSPU

Abstract: This article talks about the fact that continuous spiritual education is an important social necessity and that “spirituality” is closely related to human personality, psyche, identity, and the expression of the moral state of a person is the fate and development of every country, which depends on the education and upbringing of young people.

Keywords: spiritual purity, human education, spiritual maturity, globalization, information exchange, era, society, personality, spirituality, spirit, mind

Ҳар бир давр ва жамиятда инсон тарбияси энг муҳим масалалардан саналиб келган. Шахс маънавий камолоти, руҳий поклиги бирламчи ўринда бўлмаган жамият инқирозга юз тутиши тарихдан маълум.

Бугун замоннинг нафаси ўзгача. Давр тақдим этаётган имкониятлар биридан янги ва таъсирчан. Глобаллашув шиддати, ахборот-алмашинув суръати, коммуникацион технология ривожига тезкор ва ўзгарувчан. Бу жараёнлар жамият ҳаётини яхшилаш билан бир қаторда, бевосита инсоният руҳиятига, маънавий-ахлоқий сифатларига турли даражада таъсир ўтказиб, муайян хавф ҳам туғдириб боради. Шу нуқтаи назардан қараганда, биз учун, бутун инсоният учун шахс маънавий тарбияси ижтимоий долзарб ва муҳим муаммолар қаторининг юқори поғоналаридан ўрин эгаллайди. Жумладан, Республика маънавият ва маърифат маркази ташаббуслигида қатор ҳамкор ташкилотлар иштирокида шакллантирилган “Узлуксиз маънавий тарбия

концепцияси” ана шундай муаммолар ечимига қаратилган амалий лойиҳадир. Буни фарзанд, шахс тарбиясига масъуллар ўқиб ўрганишлари, уқиб-амал қилишлари фойдадан холи бўлмайди.

Зотан, “маънавият” инсон шахсияти, руҳияти, ўзлиги билан чамбарчас боғлиқ, шахс ахлоқий ҳолати ифодаси экан, бу сув-ҳаво янглиғ эҳтиёж ва зарурат! Жисм ҳаётида сув-ҳаво энг аввалги ўринда турса, руҳ учун маънавият шу даражадаги кадр-қимматга эга. Маънавият-маърифатсиз руҳ - жонсиз жасад кабидир. Руҳни покловчи, комилликка етакловчи, шу орқали инсонни юксалтирувчи асосий омил бу - маънавиятдир. Қолган барчаси ушбу тушунча атрофида жамланаверади. Буни улуғ алломаларимиз, маърифатпарвар сиймоларимиз узоқ асрлардан буён эътироф этиб, таъкидлаб келишган. Бинобарин, Форобийнинг чин мақсади “ФОЗИЛ”, Навоийнинг езгу орзуси “КОМИЛ” ИНСОН бўлгани ҳам бежизга емас.

Бизнинг минтақамиз дунёдаги энг катта цивилизация марказларидан бўлиб келганлиги ҳам, аввало, жамият маънавий ҳаётига муҳим эътибор қаратилганлиги, баркамол авлод тарбияси бирламчи ўринда турганлиги билан белгиланади. Руҳий комилликни асосий шиор тутган улуғ мутафаккир Алишер Навоий:

Ақл ила олам юзин обод қил,

Хулқ ила олам элини шод қод қил”,-

дея жуда ўринли таъкидлаган. Инсон бўлиб яралишнинг ҳикмати ҳам маънавий-ахлоқий баркамолликда, руҳий комилликка даъвогарликда, одамийлик сифатларини намоён этишдадир.

Буюк маърифатпарвар адиб Абдурауф Фитратнинг “Ҳар бир мамлакатнинг толеъси ва тараққиёти ёшларга қандай таълим ва тарбия берилишига ҳар томонлама боғлиқдир”, деган муҳим ғояси ҳам ёш авлод тарбияси билан нафақат оила, балки бутун жамият ва мамлакат шуғулланиши мумкинлиги ва муҳимлигини кўрсатади. Абдулла Авлоний ҳам ўз қарашларида “Тарбия - биз учун ё ҳаёт - ё мамот, ё нажот - ё ҳалокат, ё саодат - ё фалокат масаласидир” деган улуғвор ғояни қатъий илгари сурадики, буларнинг барчаси инсон маънавий тарбияси ҳар доим ҳам маърифат аҳли, масъуллар учун муҳим ва долзарб муаммо саналиб келишини кўрсатади.

Тараққиётнинг янги босқичида одимлаб бораётган Ўзбекистонда узлуксиз маънавий тарбия концепцияда белгиланганидек, тизимли ва мақсадли йўлга қўйилса, кўрсаткичлари кун сайин ошиб бораётган оилавий ажримлар, жинойтчилик ҳолатларининг олди олинадиди, аҳоли ва ёшларнинг дунёқараши, тафаккури бойиб, маънавий камолот сари интилади, жамият ҳаёти бир неча баробарга яхшиланади. Зотан, ривожланиш, муваффақиятнинг асосий пойдевори маънавият ва маърифатдир. Хусусан, ўзбек халқининг азалий

қадриятлари, миллий манфаатлари, диний, маданий-маънавий мероси бугунгача халқни, миллатни, жамиятни бирлаштириб, юксалтириб келаётган ягона қудратли куч ҳисобланади.

Қўшни ва хорижий мамлакатлар ҳаётига назар соладиган бўлсак ҳам, ҳар бир миллат ва давлатнинг ўз тараққиёт тенденциялари, аввало, миллий манфаатлар, азалий урф-одат ва анъаналар, тарбиявий принципларга таянади. Нодавлат жамоат ташкилоти саналмиш Республика маънавият ва маърифат маркази ташаббуси билан ишлаб чиқилган “Узлуксиз маънавий тарбия концепцияси” ҳам ушбу жиҳатларнинг барчасини қамраб олади. Уни шакллантиришда миллий, диний қадриятлар, буюк аجدодларимиз ва хорижий тажрибалар чуқур ўрганилган, қиёсий таҳлил қилинган, шулар асосида тегишли хулоса ва тавсиялар берилган, чора-тадбирлар келишилган. Жумладан, Ўзбекистон “Миллий тикланиш” демократик партиясининг сайловолди дастурида ҳам узлуксиз тарбия тизимини жорий этиш, мамлакатимизда узлуксиз тарбиянинг ҳуқуқий асосларини, амалга ошириш механизмларини шакллантириш, бу борада зарур бўлган Қонун ва қарорларни шакллантириш, такомиллаштириш сингари муҳим тақлиф-тавсиялар илгари сурилди. Буларнинг барчаси узлуксиз маънавий тарбиянинг кун сайин долзарб ижтимоий заруратга айланиб бораётганидан далолат беради.

Концепциянинг асосий йўналишлари, мақсад ва вазифалари, ижрочи масъулларини белгилашда шу каби асосий жиҳатлар эътиборга олинган. “Узлуксиз маънавий тарбия концепциясини тасдиқлаш ва уни амалга ошириш чора-тадбирлари тўғрисида”ги Ҳукумат қарори эса мазкур концепциянинг ҳуқуқий асоси, уни амалга оширишнинг, ижро механизмнинг датлабки қадамидир. У ҳар қандай мафкуравий тазйиқлардан холи. Ўз халқи, миллати, ўз Ватани манфаатларини қамраб олган, инсонийлик мезонларини, ёш авлод камолотини илгари сурган ушбу муҳим дастурни барча ватанпарвар, миллатсевар, фидокор инсонлар хуш қаршилайди, қўллаб-қувватлайди.

Қарорда белгиланганидек, Концепциянинг мақсади - ёш авлодда мустақил, бахтли ҳаёт учун зарур ижтимоий малака ва фазилатларни ёшига мос, босқичма-босқич шакллантиришдан иборат. Ушбу мақсадга эришиш жараёнида эса қуйидаги вазифалар босқичма-босқич бажариб борилади:

маънавий-ахлоқий тарбияни баҳолашнинг илмий асосланган индикаторларини ишлаб чиқиш;

тарбиянинг ҳомиладорлик давридан бошланган, тадрижийлик ва узлуксизлик тамойилларига асосланган методикасини ишлаб чиқиш ва ҳаётга татбиқ этиш;

узлуксиз тарбия тизимида миллий ва замонавий педагогиканинг илғор ютуқларидан самарали фойдаланиш;

тарбияланувчилар билан бирга тарбиячиларнинг ҳам билими ва малакасини мунтазам ошириб бориш;

оила, таълим муассасалари ва маҳалла, шунингдек, оммавий ахборот воситалари ва бошқа ижтимоий тузилмалар ўртасида самарали ҳамкорлик механизмини йўлга қўйиш;

маънавий тарбиянинг тадрижий ривожланиш ва узлуксизлик тамойилларига асосланиши;

Умумий ўрта таълим муассасаларининг I-XI синфлари учун “Одобнома”, “Ватан туйғуси”, “Миллий истиқлол ғояси ва маънавият асослари”, “Динлар тарихи” фанларини бирлаштирган ҳолда “Тарбия” фанини жорий қилиш билан боғлиқ ташкилий, молиявий, илмий-методик ишлар комплексини амалга ошириш.

Узлуксиз маънавий тарбия давлат таълим стандартларига мувофиқ таълим дастурларини амалга оширувчи давлат ва нодавлат таълим муассасалари; таълим соҳасида илмий-тадқиқот ишларини амалга оширувчи илмий-педагогик муассасалар; давлат бошқаруви органлари, жамоатчилик ташкилотлари, маҳалла ва оила институтлари орқали жорий этилади.

Узлуксиз маънавий тарбия Концепцияси қуйидаги босқичларни қамраб олади:

биринчи босқич - оилаларда (икки давр: *1-давр* - ҳомила даври, *2-давр* - бола туғилганидан 3 ёшгача бўлган давр);

иккинчи босқич - мактабгача таълим 3-6 (7) ёшгача бўлган давр;

учинчи босқич - умумий ўрта таълим тизимида (икки давр: *1-давр* - 7 (6)-10 ёш бошланғич синф, *2-давр* - 11-17 ёш ўрта ва юқори синфлар);

тўртинчи босқич - ишлаб чиқаришда фаолият кўрсатаётган ва банд бўлмаган ёшлар, шунингдек, ўрта махсус касб-ҳунар, олий таълим муассасалари тизимида (икки давр: *1-давр* - ўрта махсус касб-ҳунар ва олий таълим билан қамраб олинмаган, шунингдек, ишлаб чиқаришда фаолият кўрсатаётган ва банд бўлмаган ёшлар - 17-30 ёш, *2-давр* - ўрта махсус касб-ҳунар, олий таълим муассасаларининг ўқувчи-талабалари 15-22 (24) ёш).

Бугун “Узлуксиз маънавий тарбия концепцияси” маънавий баркамол, юксак салоҳиятли авлод тарбиялаш, маърифатли жамиятни шакллантириш сари мардона қадам қўйди ва бу миллий ҳаракат албатта, босқичма-босқич ўзининг самарасини бериб боради. Мақсадимиз бир: замонавий талабларга мос, мафкуравий тажовузлардан ҳимояланган, ҳар қандай ахборот хуружларига қарши тура оладиган, ўз катъий ҳаётий позициясига, тафаккур салоҳиятига эга шахсиятни шакллантириш. Жонажон Ўзбекистонимизни руҳий ва жисмоний соғлом, маънавий-маърифий баркамол, таълимий-тарбиявий етук авлод, ижтимоий-сиёсий барқарор жамият билан янада тараққий эттириш, жаҳон

сахнасидаги ўрнини мустаҳкамлаш. Аждодлардан мерос она Ватан равнақини таъминлаш! Бу шарафли йўлда барча масъулларни, миллатдош, юртдошларимизни амалий ҳамкорликка, ўзаро қўллаб-қувватлашга, бирдамликка, ҳамжиҳатликка чорлаб қоламиз.

Фойдаланилган адабиётлар

1. А.Миноваров. “Педагогика”. —Т.: ўқитувчи, 1996.
2. Р.Мавлонова ва бошқалар. “Педагогика”. —Т.: ўқитувчи, 2008.
3. Педагогика. // М.Тохтоҳоджаеванинг умумий таҳрири остида. - Т.: Ўзбекистон Файласуфлари Миллий жамияти, 2010.
4. Ибрагимов Х.И., Абдуллаева Ш.А. Педагогика назарияси. - Т.: “Фан ва технологиялар” нашриёти, 2008.
5. Юзликкаева Е., Ахмедова М., Қурбонова Г., Ш.Ташметова. Умумий педагогика. - Т.: ТДПУ, 2012.
6. O'ralova, O. (2021). Абу Наср Форобий илмий-маърифий меросининг асосий йўналишлари.Замонавий таълимда педагогика ва психология фанлари. <https://ppmedu.jspi.uz/index.php/ppmedu/article/view/1529>

ИЗУЧЕНИЕ МАЛЫХ КОНЦЕРТНЫХ ФОРМ В КЛАССЕ СПЕЦИАЛЬНОГО ФОРТЕПИАНО (НА ПРИМЕРЕ ПЬЕС «ТОККАТА И «ПЕШРАВ» Ф.ЯНОВ-ЯНОВСКОГО)

Мадина Файзиева
ГКУз

Аннотация: Статья посвящена изучению двух самобытных оригинальных сочинений выдающегося узбекского современного композитора Феликса Янов-Яновского в классе специального фортепиано Государственной консерватории Узбекистана. Это пьесы «Токката» и «Пешрав». Автор статьи обращает внимание на том, что работа над произведениями малой формы в классе специального фортепиано способствует активному развитию музыкального слуха, умению сиюминутного вхождения в образ и создания нужного настроения, оттачиванию тончайших нюансов и исполнительских деталей, всемерно активизирует фантазию и воображение молодого музыканта-исполнителя.

Ключевые слова: токката, пешрав, постмодернизм, перспектива, инновация, метрика, фактура, аскетизм, красочность, исполнительские средства, артикуляция, додекафонная серия, семантика, символ, монодия, драматургия, индивидуальность, сознательное, подсознательное

STUDY OF SMALL CONCERT FORMS IN THE CLASS OF SPECIAL PIANO (ON THE EXAMPLE OF THE PIECE "TOCCATA AND PESHRAV" F.YANOV-YANOVSKY)

Madina Fayzieva
SCUZ

Abstract: The article is devoted to the study of two original compositions by the outstanding Uzbek contemporary composer Felix Yanov-Yanovsky in the special piano class of the State Conservatory of Uzbekistan. These are the pieces "Toccata" and "Peshrav". The author of the article draws attention to the fact that work on works of small form in the class of a special piano contributes to the active development of musical ear, the ability to momentarily enter into the image and create the right mood, honing the finest nuances and performance details, in every possible way activates the imagination of a young musician-performer.

Keywords: toccata, peshrav, postmodernism, perspective, innovation, metrics, texture, asceticism, colorfulness, performing means, articulation, dodecaphonic

series, semantics, symbol, monody, dramaturgy, individuality, conscious, subconscious

Изучение пианистом сочинений крупнейшего композитора Узбекистана Феликса Янов-Яновского имеет важное значение в совершенствовании пианистического мастерства, творческого мышления, духовно-нравственного и интеллектуального миропредставления. «Каждое произведение композитора, - отмечает музыковед Нателла Чахвадзе, - привлекает ясностью, соразмерностью, безыскусственной простотой».¹ Именно эти ценные в эпоху постмодернизма эстетические качества музыки Ф.Янов-Яновского, получившие отражение в таких его фортепианных опусах, как Сонатина, Токката, пьесы «Тень Равеля», «Пешрав», помогают молодым пианистам разобраться в сложной сущности современной музыки. Особенно интересны в этом отношении Токката и «Пешрав», представляющие собой важнейшее направление творчества композитора, в котором он по определению музыковеда Эльвиры Абдуллаевой «преломляет узбекский национальный материал».²

Токката для фортепиано

Симптоматично обращение Ф.Янов-Яновского к Токкате, очень популярной в узбекской фортепианной музыке. Классическими образцами данного жанра являются Токкаты Хайри Изамова, Георгия Мушеля, Дилором Сайдаминовой, Дильноз Камиловой. Оригинальны и национально самобытны Токкаты молодых композиторов Акмаля Сафарова, Шохисты Нарходжаевой, Камолы Сиддиковой, Фархода Назарова. Эту линию узбекской фортепианной музыки продолжает и развивает Токката Ф. Янов-Яновского, открывающая новые возможности и перспективы узбекской фортепианной токкатности, как наиболее специфичной черты узбекской фортепианной культуры, получающей отражение в сфере самобытности узбекского национального пианизма.

В этом смысле Токката Ф. Янов-Яновского является смелой инновацией в сферах тембральности, ритмики, метрики и фактуры, направленных на раскрытие образного мира пьесы. При этом, здесь происходит не столько имитация выразительными средствами фортепианного звучания узбекских национальных ударных инструментов, в частности, дойр, сколько воплощение специфики узбекского народного музыкального инструментализма как формы миропредставления, мировосприятия и мироощущения.

Звуковой мир Токкаты строго аскетичен и, в то же время, темброво изумительно красочен. Он активизирует исполнительскую мысль пианиста на

¹ Чахвадзе Н.В. Феликс Янов-Яновский // Композиторы союзных республик. Выпуск 6. – М., 1988, с.3.

² Абдуллаева Э.А. Феликс Янов-Яновский. Монография. – Т., 2015, с.81.

поиск разнообразных выразительных приёмов игры. Одной из главных исполнительских выразительных средств в Токкате является артикуляция. Штрих *non legato* во взаимосвязанности с темпом *Allegro moderato* применяется на протяжении всего произведения. «Определённый штрих не только технически требует определённого темпа. Своим характером он обосновывает этот темп и вне определённого соответствующего ему артикулирования темп оказывается лишённым своего обоснования».³

Токката представляет пианисту требования, связанные со следующими параметрами музыкального исполнительства:

- осмысление образного мира пьесы;
- разработка исполнительской драматургии;
- создание яркой художественной исполнительской концепции.

Своим сознанием музыкант-исполнитель призван одухотворить нотный текст Токкаты смыслообразующим музыкальным звуковым содержанием, в котором ему надлежит проявить свою индивидуальность и в тоже время полноценно раскрыть идеальный замысел композитора.

Токката Ф. Янов-Яновского весьма оригинальна по форме, в которой совмещаются и взаимодействуют функции формообразования двухчастности и трёхчастности. Синтез различных принципов формообразования присущ многим современным композиторам, и в этом смысле Токката Ф. Янов-Яновского не является исключением. В то же время форма Токкаты индивидуально неповторима в контексте известной научной интерпретации Б. Асафьевым музыкальной формы как процесса.⁴ В этом смысле музыкальная форма Токкаты процессуальна, в чём отражается сама смыслообразующая философская сущность Токкаты как неустанного бега жизни, постоянного движения, своего рода *perpetuum mobile*. Понимание пианистом глубокого смыслового содержания Токкаты, её философского образного мира подскажет ему на сознательном и подсознательном уровне выбор убедительных исполнительских средств, в числе которых артикуляция. Артикулированию принадлежит здесь основополагающее место.

Опираясь на необходимость внутренней взаимосвязанности между артикуляцией, выбором штриха и темпом, высказанным И. Браудо, пианисту следует очень тщательно продумать начало исполнения Токкаты, которое не следует понимать как разбег после старта. Начало пьесы важно осознать как нечто изначальное, неизбывное и определённое на основе чёткой координации исполнительских движений, применения ясного и очень отчётливого *non legato*:

³ Браудо И. А. Артикуляция (О произношении мелодии). – Л., 1973, с.19.

⁴ Асафьев Б. Музыкальная форма как процесс. – Л., 1971.



Нюанс *p* надлежит сохранить до появления *f* в 25-ом такте.

Новая фаза импровизационного развёртывания связана с повышением тесситуры, усиления артикулирования посредством акцентов, усиления силы звучания, появлением аккордов секундово-квинтовой структуры и аккордов-гроздьев:



В музыкальное развитие включаются новые элементы музыкального языка, подобно тому, как ансамбль дойристов обогащается и составом участников, и демонстрацией мастерства игры каждого музыканта-исполнителя.

Следующий раздел, совмещающий в себе функции ауджа, кульминационной фазы и, условно, средней части музыкальной формы и динамической репризы, требует от исполнителя максимальной концентрации внимания к чёткости артикулирования, созданию объёмного звучания регистров инструмента:

[Allegro moderato]



Поскольку в данном разделе Токкаты возобновляется первоначальный тематический материал в несколько трансформированном виде, претендующий на репризу, то его можно опять таки условно считать таковой, тем более, что следующий за репризой заключительный раздел пьесы воспринимается как *quasi*-кода:

[Allegro moderato]



Этот раздел произведения требует особо пристального внимания пианиста, поскольку имеет глубокий философский смысл, озаряемый светоносной композиторской мыслью, выражающей сущность взаимосвязей в музыке, и, - шире, - в философии искусства и художественного творчества.

В *quasi*-коде обнаруживается *quasi*-серийность в партии левой руки, где появляется классический вариант додекафонной серии из расходящихся по кругу хроматических тонов, семантически образующих музыкальными средствами круг дойры, круговые мотивы которой эскизно намечались во всех предыдущих разделах пьесы. В связи с этим следует обратить внимание на то, что, анализируя такого рода серию в произведении итальянского композитора Луиджи Ноно «*Il canto sospeso*», Э.Денисов отметил, что она представляет собой «ряд концентрических звуковых кругов, расходящихся от исходной точки, и имеет своей основой противодвижение двух хроматических линий».⁵ В этом смысле важно, что Ф.Янов-Яновский, включив данное своеобразное интонационное образование в свою Токкату, стремился семантически выразить функцию круга как системной структуры, символа вечности и бесконечности мироздания. Тем самым творческая идея композитора оказалась созвучной науке о кругах. «Это рационалистическое учение о ладовых (мелодических) и ритмических (усульных) формулах, составляющих основу музыки Востока».⁶

В *quasi*-коде Токкаты на непрерывном остином фоне репетиций восьмьюми звука *g1* как бы истаявают исчезающие в пространстве отзвуки серии, уходящие в безграничные и беспредельные таинственно загадочные просторы истории музыкальной культуры.

Следует отметить, что в Токкате очень много семантики, иконов и символов, которые музыкант-исполнитель может обнаружить и тем самым обогатить свою художественную концепцию смысловой интерпретации этой, несомненно, инновационной, пьесы. Исключительно оригинальная, национально самобытная Токката - это жемчужина современной узбекской фортепианной музыки.

«Пешрав» для фортепиано

Стремление композитора отразить феномен макомных принципов творчества в фортепианном искусстве вызвало к жизни данное сочинение, предоставляющее пианисту богатейший источник познания музыкального инструмента и самопознание собственной личности музыканта-исполнителя. Пешрав является инструментальным разделом между вокальными частями узбекских макомов, функционирующий в виде вступления, отыгрышей. Ф. Янов-Яновский трактует пешрав как самодостаточную структуру, представляющую собой художественную музыкальную композицию, а также как фактор, стимулирующий его творческую мысль. При этом творческая фантазия и воображение композитора приводят к индивидуальной

⁵ Денисов Э. В. Додекафония и проблемы современной композиторской техники // Музыка и современность. Сборник статей. Выпуск 6. – М., 1969, с.491.

⁶ Матякубов О. Р. Узбекская классическая музыка. Книга I. Истоки. – Т., 2015, с.49.

художественной интерпретации пешрава как модели для создания оригинального фортепианного опуса. Опираясь на закономерности пешрава, принципы и методы его использования узбекскими бастакорами, в числе которых Т.Джалилов, Ю.Раджаби, К.Джаббаров, Ф.Янов-Яновский раскрыл в своей пьесе новые возможности фортепианного искусства, освоение которых необходимо для профессионального развития современному музыканту-исполнителю.

Пьеса «Пешрав» имеет стройную, логически организованную музыкальную форму, в построении которой композитор опирался на определённые макомные закономерности. «В пьесе «Пешрав», не обращаясь к цитированию макомов, я использовал макомный принцип *хона-бозгуй*, основанный на чередовании изменяющегося и развивающегося, увеличивающегося в размерах раздела «хона» и не изменяющегося раздела «бозгуй», - говорит Ф.Янов-Яновский, - Такого рода композиционная структура близка форме рондо».⁷ При этом в пьесе «Пешрав» Ф.Янов-Яновского обнаруживаются контуры репризной трёхчастности. Основной раздел произведения обрамлён аркой, придающей музыкальной форме классическую завершённость.

«Пешрав» характеризуется единством музыкального стиля, который основан на монодийности изложения, дублируемой квартовыми и кварто-квинтовыми вертикалями, идущими от приёмов игры на узбекских народных инструментах, преимущественно дутаров. В процессе музыкального развития тематического материала, представленного восходящими и нисходящими секундовыми интонациями, опеваниями тонов лада, устоев, возникают полифонические образования, природа которых также восходит к приёмам народного ансамблевого инструментального музицирования.

Вступительный раздел *Moderato* имеет возвышенно-величественный характер, в котором происходят поиски тематизма, направленного на сюжетную фабулу пьесы:

Moderato $\text{♩} = 80$ Felix Yanov-Yanovsky

Piano

Завершающая вступление каденция, снабжённая ремаркой *pesante*, подчёркивает значимость вступления как идейной платформы композиции. Исполнение вступления требует от пианиста гармоничного сочетания принципа свободы как осознанной необходимости. Его следует играть раскрепощённо,

⁷ Из личной беседы автора с композитором Ф. М. Янов-Яновским 3 августа 2022 года.

непринуждённо, импровизационно, как бы приглашая слушателя к восприятию музыки, и, в то же время, как бы возрождая исторически сложившуюся традицию узбекского макомного исполнительства, - строго и задумчиво, вслушиваясь в каждый элемент музыкальной ткани. Ф. Янов-Яновский использует здесь метод развития, используемый народными музыкантами-бастакорами в пешраве - тенденцию к нисходящему движению музыкальной мысли, что получило отражение в нисходящей секвенции в 6-ом и 7-ом тактах.

Основной раздел пьесы *Allegro* полон энергии и экспрессии, активного движения. Основная мелодия, открывающая *Allegro*, представляет собой вид фактурного тематизма, типичного для *хона* - инструментальных разделов узбекских макомов. Первое исполнение *хона* в макомной терминологии имеет название *сархона*. Его следует исполнять штрихом *non legato*, очень отчётливо и ритмически точно:



Работая над исполнением данного раздела, *сархона*, занимающим объём с 14-го по 21-ый такты, следует добиться отточенности звучания и динамической равномерности звукового рельефа в нюансе *p*, приближая тембрику звучности к плекторным инструментам.

Появление нового тематического материала, ассоциируемого с разделом *бозгуй* в макомной композиции, занимающего объём восемь тактов - с 22-го по 29-ый такты, требует особого внимания музыканта-исполнителя, особенно к кварттовым образованиям:

[*Allegro*]



Их необходимо отрабатывать в медленном темпе с постепенным убыстрением движения по мере освоения технологических трудностей игры двойными нотами. Не следует упускать из поля зрения акценты, имеющие здесь важное выразительное значение как проявление национальной специфики узбекской народной инструментальной культуры.

Следующий этап развития основной темы *Allegro*, начинающийся в 30-ом такте - изложение её кварттой выше в новом гармоническом освещении в нюансе *tr*. Этот раздел близок разделу *миёнхона*, в макомной терминологии означающему второе и последующие появления *хона*. Начинаясь двухголосно,

изложение обогащается дополнением третьего голоса, образующего верхний пласт фактуры и потому требующий от исполнителя особого внимания. В отличие от среднего и нижнего голосов этот голос основан на сложных мелодических и ритмических элементах, ярко индивидуализированных и рельефных. Исполняя данный раздел, пианисту надлежит в своём воображении представлять себе, какие инструменты макомного ансамбля могут играть данную музыку.

С 46-го по 53-ий такты возобновляется стабильный восьмитактовый раздел - *бозгуй*, после которого следует очередной раздел - *миёнхона*, занимающий звуковое пространство с 54-го по 69-ый такты. Исполняя этот раздел, пианист должен соблюдать нюанс *тр*, ощутить прозрачность двухголосного изложения, обратить внимание на партию левой руки, в которой появляются новые тематические элементы. Выразительные риторические фразы и мотивы в партии левой руки необходимо органично ввести в контекст общего динамического звучания как вкрапления индивидуализированных проявлений исполнительского мастерства макомного ансамбля.

В данном разделе пьесы в музыкальное развитие вовлекаются новые тематические образования и, этим самым, достигается активизация движения музыкальной мысли. В этом разделе пианист не должен увлекаться нарастанием темпа и силы звучания в формате *тр*, в то же время внутренне ощущая динамический драйв, экспрессию чувства эмоционального подъёма.

С 70-го по 77-ой такты возобновляется восьмитактовый *бозгуй*, который следует выделить в звуковом динамическом профиле ярким, полнозвучным *f*, сохраняя комплекс выразительных средств, используемых в исполнении данного раздела ранее.

Новый драматургический штрих в развитие пьесы вносит раздел *миёнхона*, охватывающий звуковое пространство с 78-го по 89-ый такты. Здесь происходит просветление фактуры, которая приобретает изысканный колорит благодаря энергетике пунктирных и синкопированных ритмов, мелодических рисунков, получающих активное импровизационное развёртывание:

[*Allegro*]



Динамический профиль нарастания силы звучности в данном разделе от *mf* до *f* в 90-ом такте, сохраняющимся и далее, придаёт этому разделу статус кульминационной фазы, важной составляющей которой становится и *бозгуй*, охватывающий нотный текст с 90-го по 97-ой такты, в нюансе *f*, и

непосредственно вливающийся в репризу в 98-ом такте. Здесь возобновляется функция основного тона и основной темы *миёнхона*, изложенной в квартовом, а затем в кварто-квинтовом фактурном облике, воспринятом от фактурного облика раздела *бозгуй*:

[*Allegro*]



Динамический оттенок *mf* не должен ускользнуть от внимания пианиста. Это предостережёт музыканта от излишнего перенапряжения рук при исполнении двойных нот в партии правой руки, а в дальнейшем и многозвучных комплексов. Не желательно здесь и ускорение движения. Реприза пьесы должна прозвучать очень весомо и убедительно как смысловое обобщение сюжетной фабулы, без суетливости и поспешности, чтобы естественно подойти к заключительному *Moderato*. К этому призывает пианиста и авторское указание *molto crescendo é ritenuto*. В заключение пьесы исполнителю надлежит восстановить первоначальный темп *Moderato*, величественный характер музыки, но, в более философски-сосредоточенном плане, более строго и собранно, нежели в начале произведения. Ощущение просветлённости, катарсиса позволит пианисту художественно убедительно обобщить всё предыдущее, что было им предложено восприятию слушателей.

После тщательного изучения каждого раздела пьесы «Пешрав», особенно в *сархона* и *миёнхона*, необходимо соединить все разделы в целостную композицию и продумать общий план исполнения, обозначить кульминационные фазы музыкального развития, определить локальные и главную кульминацию, составить драматургию динамического профиля, распределить динамические оттенки в соответствии с их функциями, агогические моменты. Выполнение выразительных сторон исполнения, воплощение национальной образности должно протекать параллельно с выполнением технических задач, которые имеют здесь первостепенное значение, поскольку от качества звучания, применяемых штрихов и приёмов игры зависит качественная эффективность звучания произведения на концертной сцене.

Использованная литература

1. Чахвадзе Н.В. Феликс Янов-Яновский // Композиторы союзных республик. Выпуск 6. - М., 1988;
2. Абдуллаева Э.А. Феликс Янов-Яновский. Монография. - Т., 2015;
3. Браудо И. А. Артикуляция (О произношении мелодии). - Л., 1973;
4. Асафьев Б. Музыкальная форма как процесс. - Л., 1971;
5. Денисов Э. В. Додекафония и проблемы современной композиторской техники // Музыка и современность. Сборник статей. Выпуск 6. - М., 1969;
6. Матякубов О. Р. Узбекская классическая музыка. Книга I. Истоки. - Т., 2015.

USTOZLAR XOTIRASI DOIMO SHOGIRDLAR QALBIDA (“MAQOM” ANSAMBLI VA USTOZ SAN’ATKORLARNI XOTIRLAB)

Hurriyat Isroilova

O‘zbekiston davlat san’at va madaniyat instituti

Annotatsiya: Maqom sehrli va an’anaviy san’at. Qalbga sokinlik, orom, ruhiyatga poklik, mo‘tadillik bag‘ishlaydi. Uning mo‘jizakorligi bu qadimiy merosimizni o‘zbek tilini mutlaqo tushunmaydigan xorijliklar ham sehrlanib, sel bo‘lib tinglashida yaqqol namoyon bo‘ladi. “Maqom” ansambli - maqomlarni ijro etishga ixtisoslashgan xonanda va sozandalar guruhiga aytiladi. Maqom ansambli ijro dasturidan asosan maqomlar, shuningdek, o‘zbek bastakorlarining kuy va ashulalari, xalq musiqasi namunalari o‘rin olgan. Ushbu maqolada ustoz san’atkorlar, milliy musiqa san’atimiz fidoiylaridan ayrimlari haqida fikr yuritiladi.

Kalit so‘zlar: maqom, ustoz, ansambl, san’atkor

THE MEMORY OF THE TEACHERS IS ALWAYS IN THE HEARTS OF THE STUDENTS (IN MEMORY OF THE “MAKAM” ENSEMBLE AND MASTER ARTISTS)

Hurriyat Israilova

Uzbekistan State Institute of Arts and Culture

Abstract: Makom is a magical and traditional art. It gives peace and tranquility to the heart, purity and moderation to the spirit. Its miraculousness is evident in the fact that even foreigners who do not understand the Uzbek language are enchanted and listen to this ancient heritage of ours. “Maqom” ensemble is a group of singers and musicians who specialize in performing maqom. The program of the Makom Ensemble mainly includes Makoms, as well as tunes and songs by Uzbek composers, samples of folk music. This article discusses some of the master artists, devotees of our national music art.

Keywords: makom, teacher, ensemble, artist

O‘zbek mumtoz musiqasi o‘zbek xalqining eng qadimiy va mukammal xazinalaridan biridir. Uning traqqiy etishi uzoq tarixiy jarayon bo‘lib, bugungi kunga qadar yetib kelishida o‘zbek xalqining san’atsevarligi, fidokorligi katta xizmat qilgan. O‘zbek mumtoz musiqasining, maqomlarimizning rivojlanishida va xalqimizga, shu bilan birga chet el tomoshabinlariga ma’qul va manzur bo‘lishida ustoz

san'atkorlarimizning o'zni beqiyosdir. Ularning betakror ovozlari, o'ziga xos ijro uslublari orqali mumtoz musiqa san'atimizni ko'klarga ko'tardilar.

O'zbek milliy qo'shiqchilik san'atiga o'z xissasini qo'shgan ustoz san'atkorlar va qolaversa, bugun ham ushbu san'atning davomiyligini ta'minlayotgan ijrochilarimiz ijod namunalari xalqimizning qalbidan juda katta o'rin egallagan. O'zbekimning to'y hashamlari, kuy qo'shiq bilan go'zal, sayqal berib kelgan. Shunday davralardan birida men yosh qizcha el suygan xofizu-sozandalarni uchratganimda, kelajakda men ham ular kabi qo'shiq ijro etishni havas qilganman.

O'sha havas yillar sayin ulg'ayib meni Toshkentga yetakladi. O'qishga kirdim o'qish davrida "Maqom" ansamblida ham ustozlar orasida ijodimni davom ettira boshladim. Yaxshi niyat hamisha yaxshilikka yetaklaydi degani to'g'ri ekan. Men ansamlda buyuk sozandalar va xonandalar bilan yelkama-yelka bir joyda hamnafas bo'lib qo'shiqlar, ashulalar o'rgana boshladim. Ularning nomini faxr bilan aytib o'tish uchun men uchun sharaf. O'zbek xalq artistlari Berta Davidova, Kommuna Ismoilova, Eson Lutfullayev, Orifxon Xotamov, Ochilxon Otaxonov, Turg'un Alimatov, Isoq Kattayev, Xadiya Yusupova, Temur Maxmudov, Ilhom To'raev, Xasan Rajabiy, Isroiljon va Ismoiljon Vaxobovlar, Orif Qosimov, Izro Malakov, Shavkat Mirzayev va bir qator nomi chiqqan yoshlar: Matluba Dadaboyeva, Maxbuba Xasanova, Nafisa To'xtayeva, Gulchexra Otaqulova, Nasiba Sattarova, Beknazar Do'smurodov, Axmadjon Dadayev, Malika Ziyayevalarni alohida ta'kidlab o'tishim lozim. Ana shu davr, yuqorida nomlari zikr etilgan xonanda-yu sozandalar ish faoliyatini boshlagan davr edi. Qanday go'zal onlar..., ish jarayoni sarahborlardan birini kuylash bilan boshlanar edi. ovozlari juda ham tiniq, bir-biriga qaymoq singari yopishib sayqal berilib ijro etilardi. Men o'shanda 30 ta xonandaning ovozini bir odam ijro etganday ijrosini ko'rib xayratlanganman.

Bir yoki bir necha xonandalar bilan musiqiy asarni ijro etish, xonandada kasbiy mahorat mavjud ekanligidan dalolat beradi. Birgalikda ansambl bo'lib ijro etishning yakkaxon sozanda ijrosidan farqi shundaki, ansamblida musiqiy asarga umumiy talqin beriladi, bir necha sozandalar birgalikda ijodiy hamfikir bo'lib, ularning mehnati natijasida mukammal musiqiy san'at asari namoyon bo'ladi. Ansamblidagi har bir sozanda o'z partiyasini yaxshi bilishi, birgalikda ijro etayotgan musiqiy asarning yuqori badiiy saviyadagi ijrosiga kafil bo'la olmaydi. Faqatgina ansambl tarkibidagi barcha ijrochilarning birgalikda hamjihatlik bilan qilgan tinimsiz ijodiy hamkorligi natijasida professional ijro vujudga keladi.

Hamnafaslik san'ati xonandadan nafaqat shaxsiy ijroviy unsurlar, balki hamnafasining barcha xususiyatlarini o'zlashtirishi va mutanosib holda talqin etishga o'rgatadi. Bunda eng asosiy mezonlar hamnafaslarning ruhiy holati, nafas mezonlari, asarni bilish darajasi, ijro uslubini o'rganilishi, milliy qochirim va bezaklarni, shu bilan birga asar dinamik tuzilmalarini tushunish-idroklash mezonlarining mutanosibligini

saqlash bilan xarakterlanadi. Shu bois xonandalikdagi kuylash mezonlari har bir ovoz sohibidan yuqorida keltirilgan umummusiqiy jihatlariga ega bo'lish, bilish va rivojlantirishni talab etadi. Xonandalik kasbiga bunday munosabatlarning pirovardida sog'lom, tarbiyali, toza, bilimdon va mohir kasb egasi bo'lish muqarrar.

Demak xamnafaslik, bir-birini eshitish, bir-birini hurmatini o'sha ijro uslubida men ana shu vaqtda xis qilganman. Bizning yosh maqomchilarni yutug'i biz ustozlar bilan yelkama-yelka bir bo'lib ijro etganimizdir. Biz ulardan muammolarni, hamkasblarga e'tibor, hurmat qilishlik, oilada ham o'zimizni tutishimiz, rahbarlar bilan bo'lgan uchrashuvlarda ustozlardan oldin yurmaslik, gapirmaslikni ya'ni odob darsini o'rganibmiz.

Ustozlarimiz F.Mamadaliyev, Orifxon Xotamovlar biz yoshlardan unumli foydalanishar edi. Bizga o'zlari yaratgan yangi asarlarni o'rgatishar va o'rgangan asarlarimizni radio va zangori ekranga olib chiqib bizni tomoshabinlarga tanilishimizga katta xissalari bor. Ularda be'g'uborlik shogirtlarga o'zgacha yondoshishlikni ko'rish mumkun edi. Biz ustozlarimiz bilan ko'p chet el safarlarida bo'lganimizda ham mehrni ko'rganmiz.

Ustozlarimizning bir odatlari menga xozirgacha dars bo'lib keladi. Yosh xonandani yoki endi san'atga kirib kelgan xonandalarni mahkam ushlab beg'araz asarlarni o'rgatishar edi. Men ham hozirda shu ustozlarim izlaridan borib, talabalarga ustozlardan o'rganganlarimni o'rgatib, o'zbek milliy qo'shiqchilik san'atiga xissa qo'shib kelmoqdaman.

Institutimizga viloyatlarimizning turli shahar, qishloqlaridan kelayotgan san'atimizga qiziqish bor talabalarni ko'rib ko'z quvonadi. Albatta hammalari ham qo'shiqchi yo aktyor bo'lmas, lekin mana shu dargohda bilim berayotgan ustozlarni hech qachon unitishmaydi. Chunki ustozlarimiz o'z ishlarining fidoiysidir. Shuning uchun ustozlarni hamma sharaflaydi.

Ijzat bersangiz men ana shunday ustozlardan ayrimlari haqida to'xtalib o'tsam.

O'zbekiston xalq artisti, go'zal ovoz sohibasi Berta Davidova. UStoz Farg'ona viloyatining Marg'ilon shahrida tavallud topganlar. Ustozni aytishlaricha san'atga qiziqishi juda ham kuchli bo'lganligi sabab, hayot qiyinchiliklari, oiladagi norozichiliklar ham to'siq bo'la olmagan ekan. Ularning go'zal ovozi eshitgan har bir inson maftun bo'lmay qolmas ekan.

Shunday bir tadbirlardan birida ustozlari Jo'raxon Sul'tonov, Ma'murjon aka Uzoqovlar eshitib qolib albatta qo'shiqchi bo'lishlarini aytadilar. O'ziga xos ovoz, ijro uslubi Berta Davidovani katta san'at olamiga yetaklab keldi. Ular ijro etgan, o'zbek xalq qo'shiqlari "Tanovor", "Mustahzod", Alisher Navoiy g'azali, Sarahbori Oromijonlar, "Mo'g'ulchai Dugoh", "Dugoh Xusayni" va ko'plab bastakorlar asarlari Berta Davidova talqinida ijro etilib o'z muxlislarini qalbida o'rin olgan.

Yana bir fidoiy san'atkorlarimizdan biri, maqom ansamblining onaxonni nomini olgan O'zbek xalq artisti Kommunaxon Ismoilovadir. Kommunaxon Ismoilova ko'p qirrali san'atkor bo'lganlar. Ularni "Zeboxonim" jamoasi bilan askarlarga bergan konsertlarida o'zbekcha, tojikcha, ruscha qo'shiqlari urish paytida har bir askar qalbidan muhirlanib qolgan.

Kommuna Ismoilova juda ham mehribon, xokisor ochiq ko'ngilli inson bo'lganlar. Shogirtlariga o'zlari ijro etib ustozlaridan o'rgangan asarlarni o'rgatar, bilmaganlarini yoki tushunmaganlarini tushuntirib berishga harakat qiladilar.

Bastakor, ko'plab o'lmas asarlar ijrosini xonanda ustoz O'zbekistonda xizmat ko'rsatgan artist Orifxon Xotamovdir. Bu inson to'g'risida tinmay gapirish mumkin. Chunki bunday xokisor, mehribon ota va ustoz kamdan kam keladi. Bu yorug' olamga "O'zing", "Xox inon", "O'tdimu", "Qoshiyosinmu", "Etmay kelin" bu asarlarni davomi uzoq. Xozirda tildan tilga dildan-dilga ijro etib o'tib borayotgan bu asarlar, asrlar davomida bizning mumtoz qo'shiqchilik san'atimizda taralib turadi.

Bu san'atkorlar izzat umrini, baxtini, tinchini, oilasini shu san'atidan topgandirlar. Bular bilan tanishib suxbatdosh bo'lishga oshiqqanlar hamin qadar bo'lgan. Bular bilan biz shogirdlar hamnafas bo'lganimizdan faxrlanamiz.

Maqom ansamblida ishlagan davrimizda o'z ishini ustalari bilan ishlashga to'g'ri kelgan. O'sha davrda rahbar bo'lib faoliyat olib borgan, O'zbekistonda xizmat ko'rsatgan Sh.Mirzayev, O'zbekiston xalq artistilar O.Alimaxsumov, G'.Toshmatovlar ansambl uchun juda ko'p ijod namunalari radioni "Oltin fondida" saqlanib kelayotganligini guvohimiz. Hozirda O'zbekiston xalq artisti, bastakor, sozanda Yu.Rajabiy nomidagi maqom ansambl rahbarlari Abduhoshim Ismoilov ijod qilib kelmoqdalar.

Biz ijod qilib yurgan kezlrimizda ko'plab yurtimizning nomi chiqqan zabardast sozandayu, xonandalari ansamblimiz jo'rligida radioga va "Gramplastinkalar"ga elimiz tinglab, yaxshi ko'rgan qo'shiqlarini, ashulalarini yozishgan, ular O'zbekiston xalq artisti G'.Yoqubov, Sh.Jo'rayev, S.Qobulova, F.Mamadaliyev, T.Qodirov, J.Nabiyev va boshqalardir. Ushbu yozuvlar hozirda radioning oltin fondida saqlanmoqda.

Bugungi kunda Yangi O'zbekiston taraqqiyotida san'at va madaniyatning o'rni beqiyos ekanligi alohida ta'kidlanmoqda. Milliy musiqa san'atimiz, boshqacha, ya'ni yangi nuqtai-nazar bilan qarala boshlandi. Bugungi mumtoz san'atimiz namoyondalarining ijodiy merosini chuqur va atroflicha o'rganish borasida qilinayotgan sa'y-harakatlar, Muhtaram Prezidentimiz tomonidan ko'rsatilayotgan e'tibor va g'amxo'rliklar g'oyatda tahsinga loyiqdir. Ana shu jabhada milliy musiqamiz, xususan "Shashmaqom" kuylariga solib kuylangan, ustozlar talqinida xalqimiz qalbidan o'rin olgan ashulalarni talabalarga yetkazish muhim sanaladi. Bundan kelib chiqadigan maqsadimiz avvalo, Shashmaqom ijrochilik an'analarini

o‘rganishga bel bog‘lagan yosh avlodga yetuk, san‘atimiz darg‘alari haqida ma‘lumot berish, bo‘lajak xonandalarning ijro amaliyotlarida ustozlar yo‘lidan borib, an‘analarni davom ettirish kabi munosabatlarini shakllantirishdan iboratdir.

Foydalanilgan adabiyotlar

1. Begmatov S. Bastakorlar ijodi. Toshkent - Niso poligraf - 2017.
2. Shashmaqom saboqlari (maqola va ma‘ruzalar to‘plami) Toshkent - 2007.
3. Sulstonov A. Mumtoz ashula va qo‘shiqlar ijrochilari va bastakorlari. Toshkent - Innovatsiya-Ziyo. 2021.
4. Yunus Rajabiy nomidagi “Maqom” ansambli foto albom. Toshkent - 2019.
5. Jabborov A. O‘zbekiston kompozitorlari, bastakorlari va musiqashunoslari “Musiqqa” nashriyoti. Toshkent - 2018.
6. Jabborov A., Begmatov S., . Azamova M. “O‘zbek musiqasi tarixi, Toshkent - 2018.

ҲИНД РАҚС ТЕАТРИГА БИР НИГОҲ

Шоира Сотимбоевна Ҳамидова
ЎЗДСМИ

Аннотация: Ушбу мақолада эрамиздан аввалги бешинчи-олтинчи асрларда вужудга келган “Натияшастра” таълимотига асосланган ҳинд рақс санъати ва анъанавий рақс театри “Катхакали” ҳақида гап боради.

Калит сўзлар: ҳинд, санъат, рақс, театр, труппа, томошабин, веда, рисола, актер, тимсол, мумтоз драма, сахна

A GLANCE AT INDIAN DANCE THEATER

Shoira Sotimboevna Hamidova
UzSIAC

Abstract: The article, a brief historical perspective of the ancient dance theater “Kathakali”, which is based on the rules of the treatise “Natyashastra”.

Keywords: india, art, dance, theater, troupe, spectator, Veda, treatise, actor, image, movement, classic, drama, stage

Ҳинд рақс санъати ҳақида исталган санъатсевар кишидан сўрасангиз, бу санъатнинг жозибаси, ўтли таъсири ҳақидаги таассуротларини тўкиб солиши аниқ. Телевидениеда “Ҳиндистон” деган каналнинг борлиги, бу халқ санъатининг, кенг омма қалбидан алоҳида ўрин олганлигини далолатидир.

Ғарб (Европа) театри тарихи эрамиздан аввалги бешинчи асрда қадимги Юнон театридан бошланган бўлса, Шарқ театри шу даврда яшашда давом этган, ҳинд театридан ўз тарихини бошлаган. Ҳинд театрининг адабий драмага асос солган юнон театридан фарқли равишда, ҳинд театри рақс театри сифатида дунёга келди. Адабий драма сифатида эрамизнинг тўртинчи бешинчи асрларида ўзининг юксалиш даврини ўтади.

Ҳинд театрининг дастурий рисоласи бўлмиш “Натияшастра” низомида театрнинг келиб чиқиши ҳақида ривоят бор. Унда тасвирланишича, яхши замонлар ўтиб, ёмонлик авж ола бошлабди, шунда илоҳлар яратувчи Брахмадан ҳамма табақалар учун, кўнгил очиш орқали ўғит, тарбия берувчи бешинчи веда (илоҳий билим) яратишни сўрабдилар. Брахма воқеалар ва қироатчиликни “Ригведа”дан, кўшиқчиликни “Самаведа”дан, мимика санъатини “Яджурведа”дан, ҳис эҳтиросларни “Атхарведа”дан олиб, барчасини ўзаро уйғунлаштириб, драма санъатини яратган ва унга илоҳий Шива

худосининг рақси сингдирилган, рақс театри яратилган экан. Айнан, Бхарата ўзининг юз фарзанди ва самовий созандаларга ижро санъатини ўргатиб, томошаларини илк бор аршу аълода илоҳларга кўрсатиб, унинг қонун қоидаларини “Натияшастра”да баён этиб одамларга топширган экан.

“Натияшастра” қадимги ҳинд театрини ўрганишда бебаҳо бир рисоладир. Ҳиндистонда энг кенг тарқалган театр “Катхакали” миллий мумтоз театридир. Унинг асосида диний маросимлар ётади. Чолғули мусиқа, мимика ва жест унинг бош ифодавий омиллари ҳисобланади. Мусиқа бошқарувчи восита, лекин томоша моҳиятини рақс белгилайди. Бу жанрнинг алоҳида хусусиятлари: томошалар одатда кун ботгандан кейин намоиш этилиши ва томашани камида олти соат давом этишидир.

Дастлабки даврларда ибодатхоналар театр тарзида қўлланилган экан. Ибодатхоналарда топилган бронзадан ясалган раққосаларнинг хайкалчалари эрадан аввалги учинчи минг йилликка оидлиги, ҳинд мумтоз рақс театри ўта бой тарихга эгалигидан далолат беради.

Спектакллар сахнани муқаддас маскан эканлигини тасдиқловчи маросим лавҳалардан иборат Пурваранга деб аталувчи муқаддима билан бошланган Томоша труппа раҳбари режиссер, етакчи актер - Судрадхар, унинг хотини нати актриса ва яна икки нафар ёрдамчи томонидан олиб борилган. Биринчи ёрдамчи - Стхапака пардоз- гримчи ва сахна либосчиси ҳисобланган.

“Катхакали” рақс театри спектакллари қадимги ривоят, қиссалар-Итихас (илоҳий матинлар) асосига қурилган бўлиб, ўз сахна талқини ва эстетикасига эга бўлган. Асосий қахрамонлар феъл-атвори, характери ранг-тасвир, пардоз, либослар орқали аниқ гавдалантирилган. Сарик ранг-ҳалоллик, маънавий комиллик ифодаси, кўк мовий ранг - саҳий олийжаноблик белгиси, кизил-куч ғайрат, қора ранг-жоҳиллик ифодаси ҳисобланган. “Катхакали” рақс театри спектакларида гуруч пастасидан фойдаланиб бўртирилган, салобатли қиёфалар яратиш, образ феъл-ини сиртдан яққол намоён этиш талаб этилган.

Ҳинд театр труппаларида эркак ва аёл раққоса актрисалар биргаликда ижод қилганлар. Ижодий жамоалар оилавий сулола асосига қурилган. Шуни алоҳида такидлаш лозимки, театр артисти фақат рақсда уста эмас, кўшиқ айтиш, сўз орқали образ яратиш лаёқатига эга бўлиши талаб этилган.

Имо ишора (жест) рақс театрида актерлик маҳорати даражасини белгиловчи омиллардан ҳисобланган. Одатда жест, имо ишора гапда, қўл ҳаракатларида қўлланилади. Ҳинд театрида жест қўл, бармоқ, ҳаракати кўз умуман инсон танасидаги барча аъзоларининг ҳаракати ва тусланишларини англатади. “Натияшастра” рисоласида бу аъзоларнинг қўлланиш тарзи кўрсатилган. Айниқса, қўл билан кўз фаол хизмат қиларкан... Масалан кўз

орқали 36 хил, бош, оёқ, бел орқали маълум маъно берувчи имо ишоралар ишлатилган.

Томошабинга бир сўз айтмай хаяжонга солиш, турли тимсол ифода омиллар орқали уларни ўй хаёлга буркаш фақат рақс воситасида рўёбга чиқариши мумкин. Ҳиндистонда бўлғуси артист болалигидан, суяги қотмаёқ мактабга берилади, устоз ва шогирд анъанасида тарбия топиб боради.

Итихаслар, яъни драма асосини ташкил этувчи қадимий ривоят ва қисса ўша давр диний қарашлари доирасида, инсонпарварлик ғояларини ифода этганлиги туфайли кейинроқ, тўртинчи бешинчи асрларда яратилган драмалар учун ҳам адабий асос бўлиб хизмат қилди. Ҳинд адабиётининг буюк намоёниси Калидасанинг “Шакунтала” асари бунга ёрқин мисол бўлиши мумкин. Асар 1790 йил немис тилига таржима қилиниб, марифатпарвар немис адиблари томонидан янги бир маънавий неъмат сифатида қабул қилинди.

“Шакунтала”да замин у осмон, инсонлару жонсиз мавжудотлар бир-бири билан чатишиб кетган яхлит бир ҳилқат тарзида намоён топган.

Ҳинд санъати ҳиссиётга асосланган санъат, “Шакунтала”даги воқеа “Ригведа”дан олинган ривоят бўлиб, дастлаб у рақс спектакли сифатида намоиш этилган. “Шакунтала” драмаси ўзбек тилига Неру ва Нулуфар мукофотлари совриндори ўзбекистон халқ шоираси Зулфияхоним томонидан таржима қилиниб, 1973 йили Ўзбек миллий академик драма театрида режиссер А. Гинзбург томондан сахналаштирилган. “Шакунтала” асари ҳозирда кўп театрларда ҳам драма, ҳам муסיқали драма ва рақс асари сифатида намоиш этиб келинади.

Ҳинд рақс санъати бизнинг Ўзбекистонда халқимиз томонидан ғоятда севилади. Ўзларини маҳорати етук деб ҳисоблаган раққосалар албатта ҳинд рақсларидан намуналар олиб, ўз репертуарларини бойитиб борадилар.

Ҳинд рақс санъати ўзининг бадиий гўзаллиги қатори юксак инсонийлик ғояларига асосланганлиги билан ҳам, ҳар бир санъат мухлисининг сеvimли санъати бўлиб қолган.

Фойдаланган адабиётлар

1. Классическая драма. Востока. -М.: 1976.
2. Калидаса Избранное. Драма. -М.: 1956.
3. Турсунбоев С. Шарқ мумтоз театри. -Т.: Фан ва технологиялар маркази, 2017.

O‘ZBEK FOLKLORSHUNOSLIGINING RIVOJLANISHIDA FOLKLORSHUNOS OLIMLARNING QO‘SHGAN HISSALARI

Xurriyat Isroilova
O‘zDSMI

Annotatsiya: Ushbu maqolada o‘zbek folklorshunosligi, uning tarixi va folklorshunoslikda o‘zbek olimlarining tutgan o‘rni haqida so‘z yuritiladi.

Kalit so‘zlar: folklorshunoslik, maqollar, topishmoqlar, an‘anaviylik, folklorshunos o‘zbek olimlari

CONTRIBUTIONS OF FOLKLORE SCIENTISTS TO THE DEVELOPMENT OF UZBEK FOLKLORE

Hurriyat Israilova
UzSIAC

Abstract: This article talks about Uzbek folklore studies, its history and the role of Uzbek scientists in folklore studies.

Keywords: folklore, proverbs, riddles, traditionalism, folklore Uzbek scientists

Xalq og‘zaki badiiy ijodiyotini to‘plash, sistemalashtirish, ommaviy va akademik nashrlarni amalga oshirish hamda keng ko‘lamli fundamental tadqiqotlarni yaratish borasida bugungi kunda yirik ishlarni amalga oshirib kelayotgan o‘zbek folklorshunosligi fanining shakllanishi tarixi XX asming 20-yillaridan boshlangan. O‘zbek bilim hay‘ati tomonidan tashkil etilgan folklor-etnografik ekspeditsiyalarga boshchilik qilgan G‘.O.Yunusov xalq og‘zaki badiiy ijodi namunalarini to‘plash va ommalashtirishning tashabbuskorlaridan biri bo‘lgan. Fozil Yo‘ldosh o‘g‘li, Ergash Jumanbulbul o‘g‘li kabi xalq baxshilarini aniqlagan. G‘.O.Yunusov o‘zbek eposshunosligi tarixida birinchi bo‘lib 1922-yilning yozida Fozil Yo‘ldosh o‘g‘li va Hamroqul baxshilardan «Alpomish» dostonidan parchalar yozib olgan. U o‘zining «O‘zbeklarda el tanish ishi» nomli maqolasida («Turkiston», 1922, 18-dekabr) folklorshunoslikda birinchi bo‘lib «Alpomish». «Go‘ro‘g‘li», «Yusuf va Ahmad» dostonlari haqida fikr yuritgan. «Alpomish» dostonini jahon adabiyotining «Odissey», «Iliada» kabi ajoyib durdonalariga qiyoslagan.

G‘.O.Yunusov Toshkent, Sirdaryo, Samarqand viloyatlarida bo‘lib, ko‘plab qo‘shiq, ertak, afsona, maqol, topishmoq va rivoyatlarni yozib olgan, o‘zbek marosim folkloriga doir kuzatishlar olib borish bilan bir qatorda, boy etnografik materiallarni ham to‘plagan. Olim o‘zbek folklori namunalarini to‘plovchilar uchun metodik

qo‘llanma ham yaratgan. G‘.O.Yunusovning «Alla» to‘g‘risida bir-ikki og‘iz so‘z “El adabiyotidan namunalar”, “Og‘iz adabiyotida sinfiy tuyg‘ular” kabi maqolalari xalq og‘zaki ijodini ilmiy o‘rganish borasidagi ilk tajribalar sifatida folklorshunoslik tarixida muhim o‘rin tutadi.

1925-1928-yillarda G‘ozi Olim Yunusov, Hodi Zarifov, Abdulla Alaviy kabi milliy qadriyatlarimiz fidoyilari xalq baxshilarini, ertakchi va qo‘shiqchilarni aniqlash, ularning repertuaridagi asarlarni yozib olishni tashkil etib, Fozil Yo‘ldosh o‘g‘li, Po‘lkan shoir, Ergash Jumanbulbul o‘g‘li, Nurmon Abduvov o‘g‘li, Berdi baxshi, Abdulla shoir va boshqa ko‘plab baxshilardan xalq dostonlarini yozib olishgan. Bu sharaflı ishga Mahmud Zarifiy, Iso Ernazar o‘g‘li. Fotima (hozirgacha to‘la ismi-sharifi aniqlanmagan), Tovfiq Mustafbyev, Bahrom Ibrohimov, Muqim Hamzabekov, Nazarqosim Mirzayev, Husayn Karimiy kabi havaskor folklor to‘plovchilar ham jalb qilingan. O‘sha davrda to‘plangan materiallar bugungi kunda o‘zbek xalq og‘zaki badiiy ijodi durdonalari saqlanayotgan O‘zRFATil va adabiyot instituti Folklor arxivining yuzaga kelishiga zamin hozirlagan. O‘zbek folklorshunosligining filologik yo‘nalishdagi fan sifatida shakllanishi H.Zarifov ilmiy faoliyati bilan bevosita bog‘liqdir. H.T.Zarifov folklor asarlarini yozib olish, to‘plash, nashr etish va o‘rganishga ulkan hissa qo‘shgan alloma, o‘zbek folklorshunosligining asoschisidir. O‘zining folklorshunos sifatida ilm faoliyatini to‘plovchilikdan boshlagan H.T.Zarifov Fozil Yo‘ldosh o‘g‘li, Ergash Jumanbulbul o‘g‘li, Po‘lkan va Islom shoirdek zabardast so‘z san‘atkorlarini aniqlab, ularning ijodiy me‘rosini to‘plagan. Bu baxshilardan yozib olingan “Alpomish”, “Yodgor”, “Jahongir”, “Rustam”, “Ochildov”, “Hasan batrak”, “Yusuf va Ahmad”, “Avazning uylanishi”, “Mardikor”, “Shayboniyxon” kabi dostonlar o‘zbek eposining eng ajoyib namunalari sirasiga kiradi. H.T.Zarifov ishtirok etgan yoki uning o‘zi tomonidan uyushtirilgan har bir ekspeditsiya fanga yangi materiallar va tahliliy xulosalami taqdim etgan. Jumladan, H.T.Zarifov 1929-yilda G‘.O.Yunusov rahbarligidagi folklor ekspeditsiyasining a‘zosi sifatida Qashqadaryo, Surxondaryo vohalarida bo‘lib, Abdulla Nurali o‘g‘li, Xolyor Abdukarim o‘g‘li kabi chechan baxshilar ijodiyotini o‘rgangan. 1930-yilgi Xorazm folklor-etnografik ekspeditsiyasi chog‘ida esa Bola baxshi, Qurbon sozchi, Bibi shoira, Ahmad Matnazar o‘g‘li, Xo‘jayor baxshi Vois o‘g‘li kabi xalq shoirlaridan “Asilxon”, “Xirmondali”, “Qirq ming” dostonlarini yozib olgan. H.T.Zarifov 1935-yili Farg‘ona vodiysi dostonchilik maktabining Bo‘ri Sodiq o‘g‘li, Usmon Mamatqul o‘g‘li, Umrzoq baxshi, Hasan Xudoyberdi o‘g‘li, Hasanboy Rasul o‘g‘li kabi ijrochilarini aniqlaganligi ham folklorshunoslik uchun muhim yangilik bo‘lgan. Bu baxshilardan yozib olingan doston va termalar Farg‘ona vodiysida dostonchilik an‘analari allaqachon yo‘qolib ketgan degan da‘volarning asossiz ekanligini isbotlagan. Atoqli olim H.Zarifov o‘zining 20-yillarda o‘tkazgan ekspeditsiyalari chog‘ida Jizzax viloyatidan «yo ramazon» qo‘shiqlarining

mukammal namunasini yozib olishgan, shuningdek, xalqimizning irim-sirimlari va e'tiqodlariga oid boy faktik materiallar to'plashga muvaffaq bo'lgan.

H.T.Zarifovning yirik fan tashkilotchisi sifatidagi faoliyati havaskor folklor to'plovchilar ishini markazlashtira olganligi va bu ezgu ishga ko'pgina ziyolilarni jalb eta bilganligida yaqqol ko'zga tashlanadi. Uning topshirig'i va bevosita rahbarligi ostida havaskor folklor to'plovchi, xalq ijodiyotining haqiqiy fidoyilari biri bo'lgan Iso Ernazar o'g'li 1927-yilda Jizzax va Samarqand viloyatlaridagi qishloqlarni kezib chiqib, o'zbeklarning yaylovga ko'chish, ot sotib olish, qamchi saqlash, cho'pon tayoq. pichoq berish, nikoh to'yi, bolaga ism qo'yish, chechakni davolash bilan bog'liq materiallarni, dafnmarosimi folklori, irim-sirim va taqiqlarini to'plagan. U folklorshunoslik amaliyotida birinchi bo'lib baxshilarning davolash amallariga doir etnofolkloristik materiallarni - qaytarma, qoqim, badik namunalarini yozib olgan. H.T.Zarifov o'zbek folklorshunosligi tarixida birinchi bo'lib XX asrning 20-yillaridayoq xalq ijodi asarlarini to'plash va nashr etish uchun maxsus transkripsiyani ishlab chiqqan. Bu ilmiy prinsip chuqur nazariy bilim va keng ko'lamli matniy tayyorgarlikka asoslanganligi uchun ham hozirga qadar nafaqat o'zbek, balki qardosh turkiy xalqlar folklorshunosligida ham samarali qo'llanilmoqda. H.Zarifov "Shayboniyxon", "Ravshan", "Malika ayyor", "Chambil qamali", "Kuntug'mish", "Oysuluv", "Yodgor", "Kunduz bilan Yulduz", "Ochildov", "Xurshidoy", Mamatkarim polvon", "Jizzax qo'zg'oloni,!", "Hasan batrak", "Alpomish", "Yakka Ahmad", "Xoldorxon" kabi dostonlarni nashrga tayyorlagan. U "O'zbek folkloridan namunalar", "O'zbek folklori", "O'talar so'zi - aqlning ko'zi", "O'zbek xalq shoirlarining ijodi", "O'zbek she'riyati antologiyasi" (1-tom) majmualarining ham nashridir. H.T.Zarifov o'zbek folklorining o'ziga xos xususiyatlari, folklorshunoslik tarixi, xalq shoirlarining ijodi va ijrochilik mahorati, repertuari, epik an'ana, dostonlar tasnifi, dostonchilik san'ati, Qo'rg'on, Bulung'ur, Shahrisabz, Xorazm, Juma kabi dostonchilik maktablarining o'ziga xos xususiyatlari kabi eposshunoslikning nazariy masalalariga doir asarlar yaratgan. U folklorshunoslik tarixida birinchi bo'lib xalq og'zaki ijodiyoti fanidan dastur va majmualar tuzgan.

Folklor asarlarini to'plash va yozib olish metodikasi haqida ilk qo'llanma yaratgan. O'zbek folklorshunosligi maktabining asosiy ilmiy yo'nalishi xalq ijodiyoti yuzasidan fundamental ilmiy tadqiqotlar yaratishdan iborat bo'lib, H.Zarifovning ilk tadqiqotlari bilan o'zbek folklorini ilmiy o'rganish ishiga asos solingan. Ayniqsa, uning yirik eposshunos V.M.Jirmunskiy bilan hamkorlikda yaratilib, rus tilida nashr ettirilgan « O'zbek xalq qahramonlik eposi» monografiyasi, shuningdek, o'zbek xalq dostonlarining epik tabiati va tarixiy asoslarini tekshirishga oid qator maqolalari, xalq eposini fundamental tadqiq etishning mumtoz namunasi bo'lishi bilan birga, o'zbek folklorshunosligi maktabining ilmiy-nazariy asosi ham hisoblanadi. O'zbek marosim folklori janrlari etnograf M.Gavrilovning kichik bir risolasini hisobga olmaganda,

o'tgan asrning 30-yillariga qadar deyarli tadqiq etilmay kelinardi. Ana shu badiiy qadriyatlarning to'planishi va o'rganilishi folklorshunos olimi Muzayyana Alaviya nomi bilan bog'liqdir. 1909-yil 26-mayda Toshkent viloyatining Piskent tumanidagi Mo'minobod mahallasida tug'ilgan Muzayyana Akmalxonovna Alaviya folklorshunoslikka dastlab to'plovchi sifatida kirib kelgan. U Qashqadaiyo, Surxondaiyo, Xorazm, Samarqand, Buxoro, Andijon, Farg'ona, Toshkent viloyatlarida folklor ekspeditsiyalarida bo'lib, xalq qo'shiqlari, afsona, rivoyat, ertaklarni to'plagan. Fozil Yo'ldosh o'g'li, Islom shoir, Boymurod Boymat o'g'li, Haydar Boyehayev, Abdulla shoir Nurali o'g'li, Umr shoir Safarov, Qo'zi va To'qli Ro'ziyev kabi xalq baxshilaridan o'nlab termalar va dostonlarni yozib olgan. Olimaning ko'p yillik izlanishlari natijasida "O'zbek xalq qo'shiqlari", "Yangi qo'shiqlar", "O'zbek folkloridan namunalar", "Oq olma-qizil olma", "Xalq qo'shiqlari" kabi to'plamlari yuzaga kelgan. U Fozil Yo'ldosh o'g'lining "Intizor" dostonini nashrga tayyorlagan.

M.Alaviya o'zbek xalq marosim qo'shiqlarining mavzu qamrovi, g'oyaviy mazmuni, badiiy xususiyatlari, ijtimoiy mohiyati, qo'shiqchilarning ijrochilik san'ati, qo'shiqlarning tarixiy asoslariga doir ko'plab ilmiy tadqiqotlar muallifidir. M.Alaviya O'zRFA Til va adabiyot institutining folklor ekspeditsiyalari ishtirokchisi sifatida oilaviy-maishiy marosimlar bilan aloqador o'lan, yor-yor, kelin salom, lapar kabi janrlarga oid matnlarni to'plagan. 1969-yilda Sayram, Turkiston, Iqon, Qorabuloq bo'ylab o'tkazilgan folklor ekspeditsiyasi chog'ida shamol to'xtatish marosimi bilan bog'liq «Choymomo» qo'shig'ining ko'plab variantlarini aniqlagan. Marosim folklori namunalarini izchil to'plab, tadqiq etgan M.Alaviya 1957-yilda Qashqadaryo viloyatining Chiroqchi tumanidagi Do'sbergan qishlog'ida yashovchi Qirmiz momo hamda Ashirov Ro'ziyevadan boqimchilik va baxshichilik amaliyotining to'liq tavsifini yozib olgan. Olima baxshi chorlovi, xudo va avliyolarni yodga olishi, pir va parilarni chaqirishi, pirlardan yo'l so'rashi, momolarni chorlashi, q'irg' chilton, pari, devlar, lashkarga o'z boshidan o'tganini aytib berishi va lashkarru yo'lga solishi, shuningdek, gulafshonni davolash bilan bog'liq aytimini yozib olgan bo'lib, bu materiallar o'zbek shomon folklorini tadqiq etishda muhim manba hisoblanadi.

M.Alaviyaning o'zbek marosim folklorini ilmiy tadqiq etish borasidagi izlanishlari 1974-yilda chop ettirilgan «O'zbek xalq marosim qo'shiqlari» nomli monografiyasida umumlashtirildi. O'z ilmiy faoliyatini 1932 yilda Toshkentdagi Madaniy qurilish institutida boshlagan Mansur Afzalov o'zbek xalq nasri asarlarini to'plash, nashr etish va ilmiy o'rganishga katta hissa qo'shgan. O'zbek xalq ertaklari, doston va afsonalarni to'plab, tadqiq etgan M.Afzalov Islom shoirning "Orzigul", "Gulixiromon" (S.Asqarov bilan hamkorlikda, Fozil shoirning "Shirin bilan Shakar", "Murodxon" (X.Rasul bilan hamkorlikda, "Balogardon" (X.Rasul bilan hamkorlikda, "Farhod va Shirin", "Zulfizar", Ergash Jumanbulbul o'g'lining "Xushkeldi"

dostonlarini nashrga tayyorlagan. U Islom shoir "Tanlangan asarlar" i, "O'zbek folkloridan o'quv materiallari", "O'zbek dostonlari", "O'zbek she'riyati antologiyasi", "O'zbek xalq ertaklari", "O'zbek xalq ertaklari», "O'zbek xalq maqollari" majmualarini ham chop ettirgan. O'zbek xalq nasrining janrlar tarkibi, xalq baxshilarining hayoti va ijodi, folklor va ijtimoiy hayot, folklorshunoslik tarixi masalalari bilan shug'ullangan olimning "O'zbek xalq ertaklari haqida" asari o'zbek ertaklari haqidagi birinchi yirik tadqiqotdir. Bu kitobda o'zbek xalq ertaklari tasnif qilingan, ertaklarning o'rganilish tarixi, obrazlar tizimi, motivlarning tarixiy asoslari, ertaklarning yuzaga kelish tarixi va badiiy xususiyatlari, ertak ijrochiligi tadqiq etilgan. O'zbek folklorini to'plash, nashr etish, tadqiq etishga katta hissa qo'shgan olim Z.Husainova 1951-yildan buyon O'zR FA Til va adabiyot institutining folklor ekspeditsiyasi safida respublikamizning barcha viloyatlarida, Janubiy Tojikiston va O'shda bo'lib, xalq og'zaki ijodiyotining qo'shiq, maqol, topishmoq, ertak, latifa kabi janrlariga doir matnlarni to'plagan. Bekmurod Jo'raboy o'g'lidan "Malika ayyor", "Xolbeka", Umr Safar o'g'lidan "Zandigor", Abdulla Nurali o'g'lidan "Alpomish", Toshmurod baxshi To'rabovdan "Mayda savdogar", Hamro Ergashevdan "Alpomish", Niyoz Alimqul o'g'lidan "Yusuf va Ahmad", Beknazar Rahmatovdan "Qoraqum" dostonlarini yozib olgan. Olima "Oshiq G'arib va Shohsanam", "Gulnor pari", "Gulshanbog", "Avazxon", "Xolbeka", "Alibek va Bolibek", "Chambil qamali", "Avazxonning o'limga hukm etilishi", "Mashriqo" dostonlarini nashrga tayyorlagan, shuningdek, professor T.Mirzayev bilan hamkorlikda Nurali Nurmat o'g'li va Abdug'afur Shukurov kabi ertakchilardan yozib olingan ertak, naql, latifalar hamda Rahmatulla Yusuf o'g'li repertuaridagi "Go'ro'g'li" turkum dostonlarni chop ettirgan. Z.Husainova xalq shoirlarining hayoti va ijodiyoti, topishmoqlarning tarixiy asoslari, janr xususiyatlari, tasnifi va badiiyatiga doir ilmiy asarlar yaratgan.

Ergash Jumanbulbul o'g'li, Fozil Yo'ldosh o'g'li, Islom shoir va Polkan shoir kabi atoqli baxshilarning bibliografiyasi hamda O'zR FA Alisher Navoiy nomidagi Til va adabiyot institutidagi H.Zarifov nomli O'zbek folklori arxivi materiallarining manbalar ko'rsatkichini tuzgan. U Ergash Jumanbulbul o'g'li adabiy merosini nashr etish va o'rganishdagi xizmatlari uchun Beruniy nomidagi O'zbekiston Respublikasi Davlat mukofotiga sazovor bo'lgan. Xalq teatrini o'rganishni an'anaviy og'zaki dramalarni yozib olishdan boshlagan M.Qodirov 1958-yildan boshlab Hamza nomidagi San'atshunoslik institutining folklor ekspeditsiyasi tarkibida Surxondaryo, Samarqand, Buxoro, Qashqadaryo, Farg'ona, Namangan, Andijon, O'sh, Xorazm viloyatlarida bo'lib, 300 ga yaqin xalq teatri ijrochilarining ijodiy faoliyatini o'rgangan, ellikdan oshiq professional va havaskor masxarabozlar bilan ijodiy suhbatlar o'tkazgan, yuzga yaqin xalq dramasi, kulgi-hikoya va qiziqchilik namunalarini yozib olgan, ko'plab pantomima, xalq raqslari va tomosha san'atiga doir materiallar to'plagan. M.Qodirov tomonidan yig'ilgan materiallar o'zbek xalq

tomosha san'atini o'rganishda yangi yo'nalishlarni ochib berdi. Chunki ilgari «o'zbek xalq teatri» deganda, faqat Farg'ona vodiysi qiziqchilik san'ati nazarda tutilardi, xolos. M.Qodirov esa respublikamizda o'zbek xalq teatrining Buxoro, Qo'qon va Xorazm maktabi mavjudligi hamda har bir an'ananing umumiy va o'ziga xos tomonlarini aniqlagan. U o'zbek xalq og'zaki dramasiining folklor asari sifatidagi o'ziga xos badiiy xususiyatlari, obrazlar tizimi, xalq san'atkorlarining ijrochilik mahoratini chuqur tadqiq etib, teatr folklorshunosligi yo'nalishiga asos solgan. M.Qodirov o'zbek folklorshunosligi tarixida birinchi bo'lib xotin-qizlar folklor teatri mavjudligini ilmiy jihatdan asoslab bergan. U 1958-yilda Samarqand viloyatining Urgut tumanidagi G'os qishlog'ida yashovchi ayollardan o'ttizta og'zaki drama va kulgi-hikoyalarni yozib oldi va ayollar xalq teatrining tarixiy asoslari, asosiy yo'nalishlari, ustoz-shogird munosabatlari, ijro usullari, og'zaki dramalarning g'oyaviy-badiiy xususiyatlarini o'rgangan.

O'zbek xalq san'atining muqallid, tanqid, kulgi-hikoya, masxarabozlik, qiziqchilik, qo'g'irchoqbozlik, ot o'yin, askiya, qarsak o'yin, muallaqchilik-dorbozlik, nayrangbozlik kabi qadimiy turlariga doir boy materiallarni to'plab, tadqiq etgan. O'zbek xalq teatrini jonli aktybr teatri va qo'g'irchoq teatriga bo'lib tasniflagan M.Qodirov "Laylak ilonni ovladi", "Yumronqoz", "Kichkinajon", "Kadi badbaxt", "Buva qovoq", "Tevarak o'yin", "Ajdah o'yin", "Mavrigi" kabi xalq o'yinlari hamda Yusufjon qiziq, Usta Olim, Mulla To'ychi, Toshkanboy dorboz, Karim chavandoz, Aka Buxor, Komil qori singari xalq san'atkorlarining ijodiy merosini o'rgangan. O'zbek xalqining musiqa merosini to'plash bilan izchil shug'ullangan Y.Rajabiy 1955-1959 yillarda o'zi to'plagan materiallar asosida mingdan oshiq xalq qo'shiqlari va cholg'u kuylarini o'z ichiga olgan "O'zbek xalq musiqasi" majmuasining besh 126 jildini nashr ettirgan. U Toshkent-Farg'ona maqom yo'llari, Buxoro "Shashmaqom"i va uning tarkibiy qismlarini to'plab, mukammallashtirib nashrga tayyorlagan hamda 1966-1975 yillar davomida olti jildlik kitob holda chop ettirgan. Folklorshunos olim R.Muhammadiyevning tashabbusi va ishtirokida askiya san'ati materiallarini to'plash, o'rganish va ommalashtirish maqsadida maxsus folklor ekspeditsiyalari o'tkazilgan. 1961 yilda Farg'ona vodiysida ish olib borgan birinchi ekspeditsiyada askiya janrining tarqalish doirasi va tarixiy taraqqiyotini o'rganishga doir materiallar to'plangan, askiya payrovlarini yozib olingan. 1963-yilda o'tkazilgan ikkinchi ekspeditsiya chog'ida mashhur askiyabozlarning repertuari tadqiq etilgan, ustoz so'z san'atkorlari haqidagi xotiralar, rivoyatlar, latifalar va o'zbek askiyachilarining ijodiy merosi to'plangan. 1965-yilning yozida esa Farg'ona vodiysining shimoliy tumanlarida, Sirdaryo va Toshkent viloyatlaridagi yosh askiyachilar ijodiyoti o'rganilgan. O'zbek xalq dostonchiligida badiiy mahorat masalalarini chuqur tadqiq etgan M.Saidov "Nurali", "Zulfizar", "Gulnor pari", "Avazxon", "Misqol pari", "Tohir va Zuhra", "Sumanbar", "Zevaxon", "Varqa bilan

Gulshoh", "Vomiy va Uzro", "Balxuvon", "Gulshanbog" dostonlarini chop ettirgan. O'zbek folklorini to'plash, nashr ettirish va o'rganishga katta hissa qo'shgan J.Qobulniyozov Xorazm xalq dostonlari va qo'shiqlarini yozib olib, xalfalar ijodini o'rgangan. Bola baxshi Abdullayevdan "Bozirgon", "Avazxon", "Oshiq Malimud", Mahmud Yusupovdan "Oshiq Mahmud", "Sayyodxon va Hamro" dostonlarini yozib olib, 1966-1970 yillarda chop ettirgan. 1966-yilda esa o'zi to'plagan xalq qo'shiqlari asosida "Xorazm xalq qo'shiqlari" to'plamini nashr ettirgan.

O'zbek folklori asarlarini to'plash va sistemalashtirish ishiga katta hissa qo'shgan M.Murodov 1959-yildan to 1990-yillarning oxirigacha respublikamizning turli viloyatlarida folklor ekspeditsiyalarida bo'lib, Yusuf O'tagan o'g'li, Razzoq Qozoqboy o'g'li, Husan baxshi Rajab o'g'li. Haydar Boycha o'g'li, Usmon Madumar o'g'li, Eshqobil Qo'shoq o'g'li, Hazratqul Xudoyberdi o'g'li, Qodir Rahim o'g'li, Xushvaqt Mardonaqul o'g'li kabi baxshilarning repertuarini o'rgangan, yuzlab ertak, rivoyat, afsona, maqol va topishmoqlarni yozib olgan. U "Go'ro'g'lining tug'ilishi", "Xilaman", "Bahrom va Gulandom", "Zevaxon", "Gulruh pari", "Qorako'z oyim", "Jorxon maston", "Nurali" kabi dostonlarni nashrga tayyorlagan. O'zi yozib olgan materiallar asosida "Allomalar ibрати" rivoyatlar to'plami va "O'zbek xalq fantastikasi" silsilasidagi "Oymoma ajdaho", "Qora dev", "Yonar daryo", "Samo tulpori", "Gulqahqah", "Oltin olma" kabi ertak majmualarini chop ettirgan. XX asrning 40-80-yillarida H.Zarifov, A.Alaviya, M.Afzalov, M.Toshpo'latova, Z.Husainova, F.Karomatov, H.Razzoqov, T.G'oziboyev, J.Qobulniyozov, O.Sobirov, M.Saidov, M.Qodirov, YO.Jo'rayev, T.Mirzayev, M.Murodov, T.Ochilov, G'.Jahongirov, R.Muhammadiyev, T. Ashurov, S.Asqarov, F.Sultonova, A.Qahhorov, S.Sodiqov, K.Imomov, B.Sarimsoqov, R.Abdullayev, O.Madayev, T.Sobitova, M.Qalandarova, S.Ro'zimboyev, O.Safarov, A.Musaqulov, I.Yormatov, U.Jumanazarov, A.Tursunqulov, I.Bekmurodov, K.Ochilov, A.Ergashev, M.Jo'rayev, Sh.Turdimov, o'zbek folklorshunoslari keng ko'lamli folklor to'plash ishlari bilan mashg'ul bo'ldilar. XX asrning 60-70-yillarida dostonchilik maktablari, baxshishoirilar epik repertuari, xalq dostonlarining variantlari va badiiyati (H.Zarifov, M.Afzalov, T.Mirzayev, A.Qahhorov, T.Ochilov, M.Saidov, M.Murodov, O.Madayev, O.Sobirov, T.Ashurov), xalq qo'shiqlari (M.Alaviya), o'zbek folklorining tarixiy taraqqiyoti (J.Qobulniyozov, O.Sobirov, S.Asqarov), askiya, xalq dramasi va qiziqchilik san'ati (R.Muhammadiyev, H.Razzoqov, M.Qodirov), musiqa folklori (F.Karomatov), o'zbek xalq ertaklari (M.Afzalov, K.Imomov, G'.Jalolov), topishmoq (Z.Husainova), bolalar folklori (G'.Jahongirov), latifa (F. Yo'ldosheva)ga bag'ishlangan yirik monografik tadqiqotlar yaratilgan. O'zining ilmiy tadqiqotchilik faoliyatini taniqli folklorshimos olim M.Afzalov rahbarligida boshlagan Komiljon Imomov dastlab o'zbek satirik va yumoristik ertaklarining janr xususiyatlari, badiiyati hamda obrazlar tarkibini o'rgangan. Uning o'zbek xalq ertaklarining

to'planishi, nashr etilishi va o'rganilishi tarixi, xususan, A.A.Kushakevich, A.N.Samoylovich, A.A.Divayev, N.Ostroumovlar faoliyatining o'zbek ertakshunosligi tarixida tutgan o'mi, xalq og'zaki badiiy ijodida satira va yumor, satirik ertaklarning o'ziga xos xususiyatlari, ertaklardagi an'anaviy sinov motivining genezisi va epik vazifalari, o'zbek xalq ertaklarida komik va hajviy qahramon masalasi, ertaklardagi kal, Aldar ko'sa, Afandi obrazlarining o'ziga xos tabiati, genezisi va xarakteri, o'zbek satirik ertaklarida konflikt va ijtimoiy motivlar masalalarini o'rganishga bag'ishlangan ilk maqolalarida folklor asarlarining g'oyaviy-badiiy xossalari va estetik tabiati o'ziga xos tarzda tadqiq etilgan.

K.Imomovning 1974-yilda bosilib chiqqan « O'zbek satirik ertaklari» nomli ilk monografiyasida xalq ertaklarining alohida turi hisoblangan satirik va yumoristik ertaklar tadqiq etilgan. Olimning «O'zbek xalq prozasi» nomli monografik tadqiqoti folklorimizdagi og'zaki nasriy asarlarning janrlar tarkibini keng ko'lamda tadqiq etishga bag'ishlangan. Unda ertak janri va uning poetikasi, o'zbek ertaklarining ichki turlariga xos xarakterli belgilari, ayrim epik syujetlar va an'anaviy motivlarning genezisi ochib berilganligi e'tiborlidir. Afsona, rivoyat va matal (naql) kabi janrlar epik turga mansub alohida janrlar silsilasi sifatida o'rganilib, har bir janrning o'ziga xos xususiyatlari va funksiyalari yoritilgan. Olim o'zbek xalq ertaklaridagi an'anaviy motivlarning tarixiygenetik tipologiyasini tadqiq etib, o'zbek eposidagi g'ayritabiiy tug'ilish, sinov, shart, kurash, tush ko'rish, qahramonning o'libtirilishi, qahramonni olovda kuydirish motivlarining kelib chiqishi qadimgi mifologik tasavvurlar hamda e'tiqodiy qarashlarga bog'liqligi aniqlangan. O'zbek folklorining keng tarqalgan mifologik personajlaridan biri yalmog'iz obrazining genetik asoslari esa matriarxat davri mifologiyasi bilan bevosita bog'liqligini aniqlagan K.Imomovning tadqiqotlari qadimiy marosimlar epik motivlami shakllantiruvchi ritual asos vazifasini bajarganligini qiyosiy-tarixiy jihatdan tasdiqladi.

Afsona va rivoyat janrlar ining o'ziga xos hamda mushtarak jihatlari, afsonalar tasnifi, mifologik, tarixiy va toponimik afsonalarda hayotiy voqelik haqidagi axborotning epik talqin qilinishi, mifologik afsonalarning obrazlar talqini va qadimgi tasavvurlar bilan bog'liqligi kabi masalalar K.Imomov tadqiqotlarida keng yoritilgan. 80-yillardan boshlab o'zbek marosim folklori B.Sarimsoqov tomonidan o'rganila boshlangan. Olim o'zbek marosim folklorining janrlar tarkibi, tasnifi, genezisi va tarixiy taraqqiyoti, o'zbek oilaviymaishiy marosimlar folklori, mavsumiy marosimlar folklori, so'z magiyasiga aloqador badik, kinna, olqish va qarg'ish kabi janrlarni tadqiq etgan. Marosim folklorini tipologik aspektida o'rgangan B.Sarimsoqov o'zining bu yo'nalishdagi tadqiqotlarini «O'zbek marosim folklori» (1986) nomli monografiyasida umumlashtirgan. Mazkur asarning ilmiy qimmatini shundan iboratki, unda «marosim» va «marosim folklori» tushunchalarining mohiyati oydinlashtirilgan, o'zbek marosim folklorining janrlar tarkibi bir necha mezonlar asosida izchil

tasniflangan. «Yas-yusun», «Oblo baraka», «Shox moylar», «Lola sayli», «Loy tutish», shamol chaqirish va yomg'ir yog'dirish bilan bog'liq marosimi folklor namunalari, so'z magiyasiga asoslangan badik va kinna janrlari tadqiq etilgan. B.Sarimsoqovning «Dostonlarda psixologik tasviming xarakteri haqida ba'zi mulohazalar», «Dostonlar yuzasidan tekstologik qaydlar» (1976), «Orzigul» dostoni yuzasidan bir necha qaydlar», «Doston, uning turlari va tarixiy taraqqiyoti» kabi maqolalarida xalq eposining o'ziga xos tabiati, tasnifi va xalq dostonlarining kelib chiqishi, tarixiy-tadrijiy taraqqiyoti, g'oyaviy-badiiy xususiyatlari o'ziga xos tarzda tahlil qilingan. Xalq og'zaki badiiy ijodiyoti bilan yozma adabiy an'ananing o'zaro munosabatlari, ya'ni so'z san'atining bu ikki ko'rinishi orasidagi ko'p qirrali ijodiy ta'sir va badiiy-estetik aloqalarning qadimiy asoslari chuqur tarixiy zaminga ega. Shuning uchun ham B.Sarimsoqov yozma adabiyot bilan xalq og'zaki poetik ijodi orasidagi badiiy-estetik aloqadorlikni tadqiq etishga alohida e'tibor qaratgan. Uning «Folklor va yozma adabiyot munosabatiga doir izlanishlar», «Folklorizmlar tipologiyasiga doir», «Folklor va adabiyot munosabatlaridagi aks jarayonning hozirgi ahvoli» kabi maqolalarida yozma adabiyotning folklor bilan tarixiy-genetik aloqadorligi masalasi tadqiq etilgan.

B.Sarimsoqov o'zbek adabiyotshunosligida birinchi bo'lib folklorizmlami xarakteri va poetik tabiatiga ko'ra «oddiy folklorizm» hamda «murakkab folklorizm», tipologik jihatdan esa folklorizmlar analitik, sintezlashgan va stilizatsiya xarakteridagi folklorizmlarga kabi turlarga ajratgan. XX asrning 70-80-yillarida Qashqadaryo (A.Qahhorov, K.Ochilov, Ch.Hamro, A.Ergashev), Buxoro (O.Safarov, Y.Nurmurodov, D.O'rayeva), Xorazm (S.Ro'zimboyev, H.Abdullayev, N.Saburov), Namangan (T.G'oziboyev), Andijon (H.Razzoqov), Surxondaryo (Q.Mamashukurov), Qo'qon (G'. Akramov, I.Bekmurodov)da o'z ilmiy faoliyatlarini olib borgan folklorshunoslar o'zbek xalq dostonlarining poetikasi, variantlari va lokal xususiyatlari, dostonchilik an'analari saqlanishi va yetakchi baxshilarning badiiy mahorati, dostonlarda turkumlilik, bolalar folklorining o'ziga xos tabiati va janrlar tarkibi, mehnat qo'shiqlarining badiiyati, mifologiya va boshqa mavzularda yirik tadqiqotlarni yaratdilar. Bu davrda uch jildlik « O'zbek folklori ocherklarning ikki tomi nashr etilganligi, epik repertuarining o'ziga xosligi, xalq baxshilarining badiiy mahorati, xalq dostonchiligining hududiy-lokal tabiati (T.Mirzayev, M.Murodov, M.Qo'shmoqov, S.Ro'zimboyev, H.Abdullayev, O.Madayev), xalq dostonchiligida turkumlilik (M.Mirzayeva, M.Obidova, Q.Mamashukurov), dostonlar poetikasi (M.Saidov, S.Yo'ldosheva, T.Zufarov, T.Ashurov), mifologiya va uning o'zbek folklori epik jarirlarida tutgan o'rni (G'.Akramov, B.Sarimsoqov, M.Jo'rayev), o'zbek marosim folklorining janrlar silsilasi, genetik asoslari va poetikasi (M.Alaviya, B.Sarimsoqov), ertak badiiyati va epik syujetlar tipologiyasi (G'.Jalolov, X.Egamov, K.Imomov, M.Jo'rayev), o'zbek bolalar folklori (G'.Jahongirov,

O.Safarov), yozma adabiyot va folklor munosabati (O.Sobirov, G'.Mo'minov, B.Sarimsoqov, I.Yormatov), o'zbek folklori va tarixiy voqelik (M.Boboyev, U.Jumanazarov, S.Umarov)ning tadqiq etilganligi, terma (A.Musaqulov, A.Tursunqulov), topishmoq (Z.Husainova), lirik qo'shiqlar (Sh.Turdimov), musiqa folklori (F.Karomatov, R.Abdullayev), o'zbek xalq og'zaki dramasi chuqur o'rganilganligi o'zbek folklorshunosligini yangi bosqichga ko'tardi. XX asrning 80-yillariga kelib, O'zRFA Til va adabiyot institutining Folklor bo'limida markazlashgan o'zbek folklorshunosligi maktabi xalq og'zaki badiiy ijodiyotini o'rganish borasida eng yetakchi ilmiy maktablardan biri darajasiga ko'tarildi. Milliy mustaqillikka erishganimizdan keyin ma'naviy qadriyatlarni tiklash va milliy mentalitetimizni belgilaydigan folklor an'alarini tiklash va rivojlantirishga alohida ahamiyat berila boshlandi. Natijada, dunyo ma'naviy tamadduniga o'zining benazir ijodiy qudrati bilan munosib hissa qo'shgan xalqimiz yaratgan qadimiy qo'shiqlar, marosim va an'alar bugungi kunda yosh avlodni ezgu an'alar ruhida kamol toptirishning muhim vositalaridan biriga aylantirildi. Milliy mustaqillik xalqimizning o'z bobolari zakovati tufayli yaratilgan ulkan madaniy merosga bo'lgan munosabatini tubdan yangilab, ajdodlarimiz tarixi, madaniyati, ma'naviy qadriyatlari tizimini keng ko'lamda targ'ib etishning misli ko'rilmagan imkoniyatlarini ochib berdi.

Istiqlol sharofati bilan dunyoqarashimizda, ongimizda ro'y bergaft yangilanish, ruhiy poklanish va ma'naviy tiklanish jarayoni folklor san'atining taraqqiyotida ham yaqqol aks eta boshladi. Zero, folklor san'ati an'analari "mustaqil dunyoqarashga ega, ajdodlarimizning bebaho merosi va zamonaviy tafakkurga tayanib yashaydigan barkamol shaxs-komil insonni tarbiyalash" dek ulug'vor maqsadlarga xizmat qiladi. Bugungi tarixiy-folkloriy jarayon o'ziga xos taraqqiyot tamoyillariga egaligi bilan ajralib turadi. Mamlakatimiz istiqloлга erishgandan keyin boshlangan keng ko'lamdagi ma'naviy tiklanish jarayoni bilan uzviy bog'liq holda, ajdodlarimiz tomonidan asrlar davomida yaratilib, badiiy sayqal berib kelingan muhtasham folklor yodgorliklarining jahonshumul ahamiyati xususida so'z yuritish, xalq ijodiyotining unutilish arafasiga kelib qolgan ko'plab janrlarini qayta tiklash, ijrochilik an'alarini rivojlantirishning misli ko'rilmagan imkoniyatlari yuzaga keldi. Natijada joylarda faoliyat olib borayotgan folklor-etnografik jamoalar soni ko'paydi, nafaqat, Surxondaryo, Qashqadaryo va Xorazm viloyatida, balki baxshichilik maktablarining jonli an'analari yo'qolib ketgan deb hisoblangan Samarqand, Jizzax, Sirdaryo viloyatlarida ham baxshi-shoirlar yetishib chiqqa boshladi. «Alpomish» dostoni yaratilganligining 1000 yilligi tantanalari keng nishonlanishi va baxshi-shoirlar hamda oqinlarning ko'rik-tanlovlari an'anaviy tarzda o'tkazib kelinayotganligi ham ko'plab yangi ijrochilarni kashf etish bilangina cheklanib qolmasdan, "Alpomish", "Kuntug'mish", "Go'ro'g'li", "Orzigul", "Oshiq G'arib va Shohsanam" singari an'anaviy dostonlarning yangi variantlari yuzaga kelishiga yo'l ochdi. Baxshi-

shoirlar hur diyorimizda istiqlol yillarida amalga oshirilgan bunyodkorlik ishlarini tarannum etuvchi doston va termalami yaratdilar. O'zbek marosim folklori, askiyachilik, qiziqchilik, tomosha san'ati, xalq hunarmandchiligining qadimiy an'analari tiklandi. Milliy istiqlol o'zbek folklori asarlarini barcha hududlar bo'yieha izchil to'plash va sistemalashtirish borasidagi ishlami jadallashtirib yubordi.

Mamlakatimiz mustaqillikka erishganidan keyin folklor asarlarini nashr etish borasidagi ishlar ham sifat, ham miqdor, ham qamrov jihatidan o'sdi. Ko'pgina dostonlar, xalq kitoblari ilk bor nashr ettirildi. «Alpomish» dostoni yaratilganligining 1000 yilligi keng nishonlanishi munosabati bilan professor T.Mirzayev bu dostonning Berdi baxshi, Po'ltan va Ergash Jumanbulbu] o'g'li, Bekmurod Jo'raboy o'g'li, Saidmurod Panoh o'g'li variantlarini 1999 -yilda alohida kitoblar holida to'la nashr ettirdi. U folklorshunoslik amaliyotida birinchi marotaba «Alpomish» dostoni Fozil Yo'ldosh o'g'li variantining matni, ms tiliga qilingan ilmiy-adabiy tarjimasini bilan birgalikda akademik nashrga tayyorlab, chop ettirdi. Folklor bo'limi xodimlarining xorijiy mamlakatlardagi ilmiy markazlar va oliy o'quv yurtlari bilan ilmiy aloqalari ham yaxshi samara bermoqda. Ayniqsa, Germaniyadagi Bonn universiteti professor! Karl Rayxelning Folklor bo'limi bilan ijodiy aloqalari samarasi o'laroq bir qator o'zbek xalq ertaklari va «Alpomish» dostonining nemis tiliga qilingan tarjimasini nashrdan chiqdi. Alisher Navoiy haqidagi o'zbek xalq tarixiy rivoyatlarining M.Jo'rayev nashrga tayyorlagan majmuasi 1996-yilda Bokuda ozarbayjon tilida chop etildi. Folklor bo'limida o'z ilmiy malakasini oshirgan Filiz Qirbosh o'g'li (Turkiya) «Go'ro'g'lining tug'ilishi» dostonini, Selami Fidokor (Turkiya) esa «Rustamxon» va «Erali va Sherali» dostonlarini turk tiliga tarjima qilib, nashr ettirdi. Shuningdek, Turkiyada ham «Alpomish» dostoni bosilib chiqdi. Yapon olimi Xerokining «Turkiy xalqlar qahramonlik eposi» kitobi (2012) Tokioda, Karl Rayxelning «Turkiy xalqlar eposi» kitobi (2012) Anqarada bosilib chiqdi. 2007-yilda professor T.Mirzayev hamda J.Eshonqul tomonidan nashrga tayyorlangan «Oychinor», «Erali va Sherali» dostonlari Turkiyada chop ettirildi. O'zbek xalq maqollarini to'plash va uning eng mukammal majmuasini yaratish borasidagi ishlar uzluksiz davom ettirildi. Natijada 2015-2016-yillarda T.Mirzayev, B.Sarimsoqov, A.Musaqulovlar tomonidan nashrga tayyorlangan « O'zbek xalq maqollari»ning kirill va lotin alifbosidagi nashri «Sharq» nashriyot-matbaa konsemda bosmadan chiqarildi. 1999-yilda Termiz shahrida «Alpomish» dostoni va uning jahon xalqlari epik ijodiyotida tutgan o'rni» mavzuidagi xalqaro ilmiy anjuman o'tkazildi. Ilmiy konferensiya materiallari o'zbek, rus va ingliz tillarida bosmadan chiqarildi. O'sha yili «Alpomish» dostoniga bag'ishlangan eng yaxshi tadqiqotlarning natijalari «Fan» nashriyotida chop ettirilgan «Alpomish» - o'zbek xalq qahramonlik eposi» nomli ilmiy to'plamda o'z aksini topdi.

O'zbek folklorshunosligi maktabining kelgusidagi rejaları: o'zbek folklori materiallarini izchil to'plash maqsadida atoqli alloma H.Zarifov asos solgan ilmiy ekspeditsiya ishini yanada kengroq qamrovda o'tkazish va uning muntazamligini ta'minlash; H.Zarifov nomli O'zbek folklori arxivi materiallarini to'la ilmiy tavsif qilish va kataloglashtirishni amalga oshirish; folklorshunos olimlar tomonidan qariyb 80 yil mobaynida to'plangan arxiv materiallari va kelgusidagi ilmiy ekspeditsiyalar davomida yozib olinadigan folklor namunalari asosida «O'zbek folklori yodgorliklari» 100 jildlik akademik nashrini tayyorlash; folklor asarlarining ilmiy, ilmiy-ommabop va ommabop nashrlarini tayyorlab, lotin yozuvida chop ettirish; o'zbek folklori janrlarining tarixiy asoslari, tipologiyasi va poetikasini dunyo folkloristikasining ustuvor ilmiy metodlari asosida tadqiq etish; oliy o'quv yurtlari talabalari uchun xalq og'zaki badiiy ijodiyoti bo'yicha yangi darslik va qo'llanmalar yaratishdan iboratdir.

Foydalanilgan adabiyotlar

1. Karimov I.A. Yuksak ma'naviyat - yengilmas kuch. - Toshkent: Ma'naviyat, 2008, 176 b.
2. Alpomish. Doston. Aytuvchi Fozil Yoldosh o'gli. -Toshkent: Adabiyot va san'at, 2015, 430 b.
3. Journal of American Folklor.
4. Journal of Folklore Research (Indiana University)
5. Imomov K., Mirzayev T., Sarimsoqov B., Safarov O. O'zbek xalq og'zaki poetik ijodi. - T.: O'qituvchi, 1990, 169-173 b.
6. Imomov K. O'zbek xalq prozasi. - Toshkent: Fan, 2009,380 b.
7. Madayev O. O'zbek xalq og'zaki ijodi. -T.: "Mumtoz O'z", 2010.
8. Madayev O., Sobitova T. O'zbek xalq og'zaki poetik ijodi- T., 2005.
9. Monaghan Patricia. Encyclopedia of Celtic mythology and folklore - New York, 2004. -512 p.
10. Musaqulov A. Ozbek xalq lirikasi. - T.: Fan, 2010, 360 b.
11. Jo'rayev M. Folklorshunoslik asoslari. - T., 2009.
12. Jo'rayev M. O'zbek mavsum marosim folklori. - Toshkent: I'an, 2009,420 b.
13. O'zbek folklorshunosligi masalalari. 1-kitob. T., 2006.
14. O'zbek folklorshunosligi masalalari. 2-kitob. T., 2010. 1. O'zbek folklorshunosligi masalalari. 3-kitob. T., 2010.
15. Regina F Bendex and Galit Hasan- Rokem. A Companions to Folklore. - Oxford; Blackwell Publishing, 2012 (UK). 531 p.
16. Salarov O. O'zbek xalq og'zaki ijodi. -T. "Musiq", 2010,368 b.

SHASHMAQOMDA SAQILLAR

Shomahmud Shorahmetov

Yunus Rajabiy nomidagi O‘zbek milliy musiqa san’ati instituti

Annotatsiya: Ushbu maqola o‘zbek mumtoz musiqasining gultoji hisoblangan Shashmaqomning Mushkilot bo‘limi xususidadir. Maqolada Mushkilot bo‘limining tuzilishi, undagi qismlarning tarkiboti hamda mazmun va mohiyatan murakkab bo‘lgan Saqillar haqida batafsil so‘z yuritiladi.

Kalit so‘zlar: sharq, Shashmaqom, Mushkilot, Nasr, maqom, kuy, xona, bozgo‘y, Tasnif, Tarje’, Gardun, Muxammas, Saqil

SAKILS IN SHASHMAQOM

Shomahmud Shorahmetov

Uzbek National Music Art Institute named after Yunus Rajabi

Abstract: This article is about the "Mushkilot" section of shashmaqom, which is considered the foundation of Uzbek classical music. This is the structure of the "Mushkilot" section, the content of its parts and Sakili, which are complex in content and essence, are considered in detail.

Keywords: sharq, Shashmaqom, Mushkilot, Nasr, maqom, kuy, xona, bozgo‘y, Tasnif, Tarje’, Gardun, Muxammas, Saqil

O‘zbek musiqa merosining muhim qatlami va ajralmas bo‘lagi bo‘lgan janr maqom hisoblanadi. Maqomlar ko‘pchilik Sharq xalqlari musiqa merosida mavjud. Ular shu xalqlar milliy musiqasining asosini tashkil etadi. O‘zbek maqomlari ham juda qadim zamonlardan beri rivojlanib kelayotgan xalq og‘zaki ijodidagi professional musiqa san’ati hisoblanadi. Maqomlar xalq musiqasining boshqa janrlari bilan birgalikda shakllangan hamda rivojlanish mobaynida mazmunan va shaklan o‘zgargan.

Maqomlarning ham nazariy ham amaliy tomonlari bor. Ularning nazariy jihatlari Sharq musiqasiga bag‘ishlangan risolalarda o‘z ifodasini topgan. O‘zbek-tojik xalqlaridagi maqomlarning amaliy tomonlari esa, ustoz sozanda va xonandalar tomonidan shogirdlarga og‘zaki tarzda o‘tib, bizgacha yetib kelgan. Xuddi shu asnoda maqomot tizimining aosiy bo‘g‘ini hisoblangan - Shashmaqomni bunga misol qilish mumkin.

Shashmaqom ikki yuz ellikka yaqin kuy va ashulalardan iborat hamda o‘zbek-tojik xalqlari musiqa merosining salmoqli qismini tashkil etadi. Maqomlar, shu jumladan, Shashmaqom masalasi musiqa madaniyatimiz tarixida juda kam o‘rganilgan

sohalardandir. Shashmaqom O'rta Osiyoda yashab kelgan maqom turkumlarining eng so'nggi shaklidir va bundan taxminan ikki asr ilgari (XVIII asrning ikkinchi yarmida) shakllangan.¹ Shashmaqom majmuasini tashkil etgan maqomlarning har biri o'z navbatida ikki bo'limdan tashkil topgan. Birinchisi cholg'u bo'limi bo'lib, *Mushkilot* deb nomlanadi. *Mushkilot* "Qiyinchilik", "og'irliklar" degan ma'noni bildiradi. Ikkinchisi esa ashula bo'limi bo'lib, Nasr deb nomlanadi. *Nasr* "G'alaba", "yordam", "ko'mak", "sochma asar" kabi ma'nolarni anglatadi.

Shashmaqomning tuzilishini ko'rib chiqadigan bo'lsak, ushbu maqom turkumi nisbatan mustaqil, shaklan yirik hamda mazmunan xilma-xil bo'lgan maqomlari o'z ichiga oladi. Shashmaqom - olti maqom turkumi bo'lib:

1. Buzruk (katta, ulug')
2. Rost (to'g'ri, haq)
3. Navo (kuy, ohang)
4. Dugoh (ikki parda)
5. Segoh (uch parda)
6. Iroq (mamlakat nomi) kabi maqomlaridan tashkil topgan.

Shashmaqomning *Mushkilot* bo'limini o'rganib chiqadigan bo'lsak, har bir maqomning cholg'u bo'limi quyidagi beshta asosiy qismdan iborat bo'lib har bir maqomda oltitadan o'ntagacha bo'lgan har xil kuylarni o'z ichiga oladi hamda an'anaga ko'ra birin-ketin yaxlit tarzda yakkasoz yoki cholg'u ansambli orqali ijro etilgan.

«Tasnif» - tasnif etilgan, ijod etilgan, mukammal asar.

«Tarje'» - qaytarish, takrorlash, takrorlanuvchi.

«Gardun» - falak gardishi, qismat.

«Muxammas» - beshlik, beshlangan.

«Saqil» - vazmin, og'ir.

Mushkilot bo'limi quyidagi asosiy qismlardan tashkil topgan bo'lib, sanab o'tganlarimizdan tashqari "*Mushkilot* bo'limida har bir maqom tarkibida o'ziga xos bo'lgan boshqa nomlar bilan nomlanuchi cholg'u qismlar ham mavjud. Bular "Navo" maqomida "Nag'mai Oraz", "Dugoh" maqomida "Samoi Dugoh", "Peshravi Dugoh", "Segoh" maqomida "Hafifi Segoh" kabilardir.

Ushbu bo'limdagi asarlarning har biri o'z ohangi, xarakteri, shakli, doira usullari bilan ajralib turadi hamda kuylarning tuzilish jihati "xona" va "bozgo'y"lardan tashkil topadi. "Xona" ((fors-tojik tilidan olingan bo'lib, "uy", "tuzilma" degan ma'nolarni anglatadi) - o'zgaruvchan kuy tuzilmasi bo'lib, u asar davomida bir necha bor takrorlanadi va galdan galga parda tovushlari ortib, ovoz hajmi ham kengayadi. Shu tariqa xonalar vositasida kuy o'zining avji sari intilib taraqqiy etadi hamda avj

¹И. Ражабов. Мақомлар. Тошкент, 2006-йил, 11-12-бетлар.

holatlariga erishgach, dastlabki tayanch pardaga qayta boshlaydi. Kuyning mazmunini boyitishda va tugal fikr ifoda etishida hal qiluvchi rol o'ynaydi.

“Bozgo‘y” (fors-tojik tilidan olingan bo‘lib, “Boz” - qayta, “Go‘y” - aytmoq, qayta aytmoq, takrorlamoq degan ma’nomlarni anglatadi².) kuy tuzilmasi esa, «xona»dan farqli o‘laroq, doimiy barqarorlikka ega. Zero, u asarning boshidan oxiriga qadar o‘zining dastlabki ohang tuzilish qiyofasini muqim saqlaydi. Bu tuzilma kuyning xonalaridan so‘ng qaytariladi, ba‘zan bozgo‘ylar har bir xonadan keyingina emas, balki ularning bir nechasidan keyin yoki birinchi xonadan oldin ham kelishi mumkin(masalan Tasnifi Navo, Tasnifi Dugoh va boshqalar). binobarin ular uchun tugallovchi vazifasini ham bajaradi. Xonalar bilan kuy takomillashadi, mazmunan chuqurlashadi va boyiydi. Bozgo‘ylar esa, musiqiy fikrni yakunlab, umumlashtirib boradi.

Shuni aytish kerakki, garchand maqom cholg‘u kuylarining nomlari serjihat ma’nomlar kasb etsa-da, ammo ularning deyarli barchasi maqomlar «matnida», eng avvalo, doyra usullarini anglatadi. Binobarin, «Gardun», «Muxammas» yoki «Saqil» deyilganda, birinchi navbatda, ma’lum doyra usullari nazarda tutiladi. Shu o‘rinda Mushkilot bo‘limining murakkab asarlaridan bo‘lgan Saqillar xususida batafsil to‘xtalsak.

Shashmaqomning Mushkilot bo‘limidagi qismlardan eng ko‘p uchraydigan cholg‘u kuylaridan biri “Saqil”lardir. Saqil Arabcha so‘z bo‘lib, “og‘ir”, “vazmin”, “cho‘zilgan” degan ma’nomlarni anglatadi³. Musiqa istilohida esa vazmin sur‘atda ijro etilib kelingan murakkab doyra usulining nomidir. Darhaqiqat, Olti maqomdagi «Saqil» kuylari vazmin ruhda ijro etilishi bilan ajralib turadi. Saqillarga xos kuy xususiyatlari, ijro etish uslubi Shashmaqomda tasodifiy qabul etilmagan bo‘lsa kerak, chunki Buxoro maqomlarida Saqillardan so‘ng, ularning ashula bo‘limiga o‘tiladi. Ashula bo‘limi esa vazminroq ijo etilib kelingan Saraxborlar bilan boshlanadi. Saqil o‘zining doyra usuli xususiyati bilan Saraxborlarga oson ulanib ketadi va o‘rtada usul sur‘ati juhatidan ham kuchli burulish sodir bo‘lmaydi.

“Saqil” Mushkilot bo‘limini yakunlab beradigan kuylar hisoblanadi. “Saqil”larda avvalgi qismlarda namoyon bo‘lgan muhim jihatlar umumlashtirilib, bosib o‘tilgan mushkilot yo‘liga yakun yasaladi. Eski musiqa risolalarida Saqil usuli turli ko‘rinishda keltiriladi. Shashmaqomda esa Saqillar takt-ritm o‘lchovi 2/4 ba‘zan esa 4/4 bo‘lib, doira usuli esa Muxammaslarga ko‘ra yanada uzunroqdir. YA’ni yigirma to‘rt takti tashkil etadi. 4/4 o‘lchovda bo‘lganida esa o‘n ikki takti tashkil etadi. “Saqil”larda qo‘llangan doyra usuli «Mushkilot» bo‘limida uchraydigan eng murakkab va davomli usullardan hisoblanadi.

² И.А.Ақбаров. Музыка Луғати. Тошкент 1987 йил. 50 бет.

³ И.А.Ақбаров. Музыка Луғати. Тошкент 1987 йил. 301 бет.



Shu o‘rinda usul masalasiga ham to‘xtalib o‘tsak: Doyra usullari aslida kuy vaznidan kelib chiqadi. Dastlabki usul birliklari aruzning uch alomati (sabab, vatad va fosila)ning aynan o‘zi. Ular odatda shartli tovush - tematik belgilar shaklida ifodalanadi. Usul alomatlari Buxoro uslubida “bum”- “bak”, “baka”, “bak-ko”, Xorazmda “gul”-“taq”, “ta-qa”, “taq-q” deb yuritiladi.

1. “Bum”, “bak” zarblari va cho‘zilishi ularga teng sukun (“pauza” to‘xtov belgisi, Buxoroda “ist “ deyiladi) alomati - “sabab”ga barobar. Bum - doyraning o‘rtasiga, bak esa chekkarog‘iga uriladi. Birinchisi quyukroq tovush bo‘lsa, ikkinchisi unga nisbatan jarangliroq sadolanadi. Nota yozuvida bum chiziq ustida, bak-ostida joylashtiriladi.

2. Ba-ka ikkita teng hissa. Qo‘shilganda bir bak yoki bumga barobar keladi. Ya’ni dastlabki sabab choraklik notaga tenglab olinsa, ba-ka ykkita sakkiztalik demakdir.

3. Bak-ko - notadagi cho‘ziq ohangning butun va yarim hissasiga teng zarbdar⁴.

Abdurauf Fitrat ham o‘zining “O‘zbek klassik musiqasi va uning tarixi” kitobida ham maqom usullarini yuqoridagidek bum-bak iboralari orqali ta’riflab beradi.

“Saqil”lar faqatgina Shashmaqomda emas, balki Xorazm maqomlarida ham mavjuddir. Bu asarlar mazmunan hamda xona va bozgo‘y jihatidan Shashmaqomdagi Saqillarga o‘xshash, ammo usul hajmi bundan mustasnodir. Buxoroda Saqillar 24 takt o‘lchovida bo‘lsa, Xorazmda bu nisbat kamroqni tashkil etib 16 taktdir.

Saqillar ham Muxammaslar kabi har bir maqomda bir necha ko‘rinish (variant)da keladi.

1. «Buzruk» maqomida: a) «Saqili Islim»; b) «Saqili Sulton».
2. «Rost» maqomida: a) «Saqili Vazmin»; b) «Saqili Rak-rak».
3. «Navo» maqomida: a) «Saqili Navo».
4. «Dugoh» maqomida: a) «Saqili Ashqullo».
5. «Segoh» maqomida: a) «Saqili Basta Nigor».
6. «Iroq» maqomida: a) «Saqili I»; b) «Saqili II». d) «Saqili Kalon».

Bu o‘rinda, «Saqil» so‘zi bilan yonma-yon kelgan «Islim», «Sulton», «Ashqullo», «Basta Nigor» kabi nomlar ularning ijodkorlariga ishora etadi, ammo bu bastakorlar haqida manbalarda hech qanday ma’lumot yo‘q. faqatgina Islimxon haqida Kavkabiylar davrida yashagan shoir va bastakor ekani haqida ma’lumotlarni uchratish mumkin.

⁴ Отаназар Матёқубов. Мақомот. Тошкент 2004 йил. 163 бет.

Saqili Rag-Ragni esa musiqashunos olimlar A.Fitrat va Ishoq Rajabovlar hindcha maqom so‘zining ifodasi bo‘lsa kerak deb ta’riflashadi. Rag-Ragning asl ma’nosi esa noma’lumdir.

Saqillar Mushkilot bo‘limining boshqa qismlari kabi xona va bozgo‘ylardan tashkil topgan. Saqillarda ham Muxammaslar kabi xona va bozgo‘ylar hajmi doira usuli bilan teng bo‘ladi. Saqili Islimxon esa faqat xonalardangina tashkil topgan. Saqillarda Tasnif, Tarje’, Muxammaslarda mavjud kuy unsurlaridan foydalanilgan.

Saqillar Iroq maqomida boshqa maqomlarga nisbatan ko‘proq bo‘lib, uchtani tashkil qiladi. Aynan mazkur qismlarning nomlanishida biroz farqlarni kuztish mumkin. Yunus Rajabiy 1966-1975-yillarda nashr qilgan Shashmaqom nota namunalarida Saqil I, Saqil II, Saqili Kalon nomlari bilan beriladi. Musiqashunos olim Ishoq Rajabov o‘zining maqomlar monografiyasida esa Saqili Avval, Saqili Duvvum, Saqili Kalon nomlarini qayd etadi. Buxoro maqom ijrochilik maktabida tarbiya topgan, Levicha hofizning nevarasi Ariel Boboxonov o‘zining 2012-yilda nashr qilgan “Buxoro Shashmaqomi” kitobida esa Saqili Iroq, Saqili Firuzshohi, Saqili Kalon deb nomlaydi. Yuqorida keltirib o‘tilganidek, Saqillarning birinchi va ikkinchisida turli nomlarni kuzatish mumkin. Uchinchisi esa bir xil nom bilan berilgan. Bu Saqillarning tarixdan sozanda ijrochilar tomonidan turli nomlar bilan nomlanganidan dalolat bersa kerak.

Shashmaqom Mushkilot bo‘limi mazmunan boy, shaklan murakkabligi bilan boshqa maqom yo‘llaridan farqlanadi.

Mushkilot bo‘limining ijrochiligi ham alohida ahamiyat kasb etadi. Bugungi kunda Mushkilot bo‘limini o‘rganish va ijro qilishda Faxriddin Sodiqov maktabi asosiy poydevor hisoblanadi. Aynan F.Sodiqov talabalarga tahsil berish mobaynida Mushkilot bo‘limini yangicha uslubda tadbiq qildi va talabalar bilan magnit tasmlarga muhrladi. F.Sodiqovdan keyin uning yaqin shogirdlaridan biri Abdurahim Hamidov talabalarga ansamblidan tahsil berdi. Abdurahim Hamidov rahbarligidagi talabalar ansambli ijrosida Shashmaqomning Mushkilot bo‘limidagi barcha asarlar magnit tasmlariga yozildi. Bugungi kunda talabalarga ansambl darslari aynan mana shu yozuvlardan foydalangan xolda olib borilmoqda.

Xulosa qilib aytish mumkinki, xozirgi kunda ixtisoslashtirilgan san’at maktablarida, kollej va akademik litseylarda, qolaversa San’at oliy dargoxlarida milliy musiqamizni, an’anaviy ijrochilikni, maqomlarni o‘zlashtirishda keng imkoniyatlar mavjud. Xususan Yunus Rajabiy nomidagi O‘zbek milliy musiqa san’ati instituti professor o‘qituvchilari tomonidan bir qancha o‘quv qo‘llanma va darsliklar nashr qilinib, talabalarga o‘quv jarayonida foydalanish uchun taqdim etib kelinmoqda. Ustozlar tarafidan yozib olingan yozuvlar va ushbu darsliklar talabalarni o‘qitishda muxim bo‘lib, o‘z samarasini bermoqda.

Foydalanilgan adabiyotlar

1. A. Fitrat. O‘zbek klassik musiqasi va uning tarixi. Toshkent, 1993.
2. Otanazar Matyoqubov. Maqomot. Toshkent, 2004-yil.
3. Ilyos Akbarov. Musiqa lug‘ati. Toshkent, 1997-yil.
4. Isxoq Rajabov. Maqomlar. Toshkent, 2006 yil.
5. Maqom asoslari. Oqilxon Ibrohimov. Toshkent 2018-yil.
6. Ravshan Yunusov. O‘zbek maqomlari. Toshkent 2018 yil.
7. “O‘zbek xalq muzikasi” I, VII tomlar. Toshkent-1959 yil.

СОЗДАНИЕ ДИЗАЙНА ЛОГОТИПА И ЕГО СВОЙСТВО

Наима Уришбоевна Шукурлаева

Национальный институт художеств и дизайна имени Камолиддина Бехзода

Аннотация: В статье рассматривается решение проблемы формирования логотипа фирмы как основного элемента фирменного стиля, который представляет собой индивидуальный графический знак, шрифтовое написание марки или сочетание графического знака и шрифтового написания. Логотип является средством внутренних коммуникаций, служащих объединению сотрудников одной и той же компании. Логотипу свойственны определенные функции, которые необходимы для процветания бизнеса на рынке товаров и услуг. Уделено внимание цветовой гамме при формировании логотипа, а также определены предъявляемые требования к логотипу и способы его создания. Логотип представляет собой зарегистрированное в установленном порядке изобразительное обозначение. Зарегистрированный логотип предполагает наличие исключительных прав владельца на использование символа, сочетания букв и цифр или других приспособления.

Ключевые слова: логотип, цвет, шрифт, символ, фирменный стиль, реклама, знак, колорит

CREATING A LOGO DESIGN AND ITS PROPERTIES

Naima Urishboyevna Shukurlayeva

National Institute of Fine Arts and Design named after Kamoliddin Bekhzod

Abstract: The article deals with the solution of the problem of formation of the logo of the firm as the main element of corporate style, which is an individual graphic sign, font writing brand or a combination of graphic sign and font writing. The logo is a means of internal communication, serving to unite employees of the same company. The logo has certain functions that are necessary for a business to thrive in the market for goods and services. Attention is paid to the color scheme in the formation of a logo, and the requirements for a logo and how to create one are defined. A logo is a duly registered figurative designation. A registered logo implies the owner's exclusive rights to use the symbol, a combination of letters and numbers or other devices.

Keywords: logo, color, font, symbol, corporate identity, advertising, sign, color

На современном этапе фирменный стиль довольно прочно вошел в среду делового общения, все большее количество коммерческих и государственных

фирм и предприятий осознали выгоды, которые они могут получить при правильном использовании и грамотном подходе в реализации системы фирменного стиля.

Фирменный стиль необходим для того, чтобы посредством индивидуальности и единства графических и других констант выделиться среди конкурентов, стать узнаваемым и хорошо запоминаемым. И как следствие, из-за хорошей узнаваемости уменьшается количество средств, потраченных на рекламные компании. Одним из основных составных элементов системы фирменного стиля является логотип, который представляет собой индивидуальный графический знак, шрифтовое написание марки или сочетание графического знака и шрифтового написания.

Термин «логотип» появился в начале 19 в. в типографике и был синонимом термина «лигатура», то есть обозначал объединение двух или трех знаков типографского шрифта. В современной терминологии логотип - это оригинальное начертание полного или сокращенного наименования фирмы или продукции, запоминающийся образ, точно воздействующий на подсознательный уровень сознания потребителей. Логотип является средством внутренних коммуникаций, служащих объединению сотрудников одной и той же компании, роль логотипа заключается в символическом и пластическом обозначении фирмы.

Логотип представляет собой зарегистрированное в установленном порядке изобразительное обозначение, которое используется владельцем товарного знака для идентификации своих товаров. Исключительное право владельца на использование логотипа обеспечивается правовой защитой со стороны государства, при регистрации знак проверяется на предмет уникальности. С точки зрения гражданского права, логотип - это обозначение, способное отличать соответственно товары и услуги одних юридических или физических лиц от однородных товаров и услуг других юридических или физических лиц. В законе о логотипах каждой страны содержится подробное указание на перечень обозначений, регистрация которых недопустима. Например, общим положением для законов различных стран является недопущение регистрации в качестве логотипов обозначений, противоречащих общественным интересам, принципам гуманности и морали. Таким образом, логотип - это объект собственности фирмы, которая имеет исключительные права на его использование, распоряжение им, владение и запрещение незаконного применения. Зарегистрированный логотип предполагает наличие исключительных прав владельца на использование символа, сочетания букв и цифр или других приспособлений.

Логотип выполняет множество функций, необходимых для сегодняшнего процветания бизнеса на рынке товаров и услуг. Во-первых, выделяет товар и фирму среди других. Во-вторых, защитную: зарегистрированная торговая марка защищает компанию от недобросовестной конкуренции и позволяет защитить ее права в суде. В-третьих, гарантийную функцию. В восприятии потребителя наличие логотипа фирмы, имеющей устоявшуюся репутацию, является гарантией качества товара. В-четвертых, рекламную функцию: логотип создает определенный образ фирмы, помогая целевой аудитории легко узнавать товар и ассоциировать его с определенным качеством, репутацией фирмы и другими рекламными параметрами. Помимо этого логотип также выполняет информационную и психологическую функции: информирует покупателя о данном производителе, вызывает положительное отношение к фирме и ее товарам у покупателей. Опираясь на то, что один и тот же знак у разных людей, в силу различного опыта, образования, круга общения и т. д. может вызывать абсолютно разные, зачастую противоположные по своему значению ассоциации и, соответственно, различные эмоции, то при создании логотипа необходимо учитывать социальные, географические, религиозные, политические факторы.

Первое, что следует учесть - это социальная категория потенциальных потребителей логотипа фирмы.

Второй фактор, который необходимо учитывать - географический. У людей, принадлежащих к разным культурным кругам, одни и те же логотипы могут вызывать разные ассоциации.

Третий фактор - религиозный. Для каждой религии присуща своя символика. Если продукция фирмы нацелена на представителей конкретной религии, то возможно применение соответствующей символики в логотипе.

Способность логотипа к адаптации предусматривает долговечность логотипа, т. е. возможность его использования в течение длительного периода времени, при внесении в него незначительных изменений. Примерами являются логотипы фирм «BMW», «Мерседес-Бенц» и т. д.

Поэтому основными задачами логотипа, как основного элемента фирменного стиля, являются:

- сформировать индивидуальность и узнаваемость логотипа, для того, чтобы потребителю было несложно опознать товар. Чем известнее изображаемый образ, тем он будет более узнаваемым;

- облегчить запоминание товара. Простые знаки запоминаются легче, но оригинальное и сложное изображение знакомого предмета запоминается лучше, чем простое изображение незнакомого предмета;

- указать происхождение товара. Такой символ всегда уходит корнями в определенную культурную среду. Часто выбирают знаки, ассоциирующиеся с культурным укладом страны потребителя;

- сообщить информацию о товаре. Нужно создать изображение или найти слово, которое создаст желаемое представление о товаре;

- стимулировать желание купить. Факторы технического свойства или факторы, относящиеся к полу покупателя, способны оказать стимулирующее воздействие совершить покупку. Также знак внушает покупателю, что создаваемое им представление о товаре соответствует действительности;

- символизировать гарантию качества. В глазах потребителя логотипы могут быть символом гарантии того, что цены и качество товаров с одним и тем же знаком не будут отличаться друг от друга.

Следовательно, основной целью логотипа является свидетельство о высоком качестве продаваемого товара, вызывая доверие покупателя благодаря хорошей репутации фирмы логотипа и как показывают исследования - 60% покупателей связывают логотип с качеством товара, 30% - с принадлежностью данной фирме и только 10% не обращают на него внимание. Логотип, являясь основным элементом фирменного стиля, обеспечен правовой защитой со стороны государства от незаконного его применения. Хороший логотип привлекает потребителей, предоставляя фирме возможность получения прибыли и появления постоянных клиентов, на которых основано долгосрочное благополучие фирмы.

Таким образом, умелое использование средств компьютерных технологий, с учетом специфики логотипа как основного элемента фирменного стиля фирмы позволит создать индивидуальный запоминающийся образ, который обеспечит узнаваемость и будет способствовать положительной репутации фирмы.

Использованная литература

1. Добробабенко Н. С. Фирменный стиль: принципы разработки. М., 2009.
2. Ерошкин В. Промышленная графика: учеб. пособие для вузов. Омск, 2007.
3. Куприна Ю. П. Шрифтовые композиции в дизайне. Тамбов, 2014.
4. Яцюк О. Г. Основы графического дизайна на базе компьютерных технологий. Санкт-Петербург, 2004.

ОСНОВНЫЕ ВЫРАЗИТЕЛЬНЫЕ СРЕДСТВА ТАНЦЕВАЛЬНОГО ИСКУССТВА

Зухра Юлдашева

Нукусский филиал государственного института искусство и культуры
Узбекистана

Аннотация: Изначально танец находился в единстве со словом и музыкой, но постепенно стал вычленяться из синкретичного искусства, приобретая устойчивые формы. Движения изменялись, подвергались художественному обобщению, в результате чего и сформировалось искусство танца, одно из древнейших проявлений народного творчества. Основные выразительные средства танцевального искусства - это гармоничные движения и позы, пластическая выразительность и мимика, динамика, темп и ритм движения, пространственный рисунок, композиция.

Ключевые слова: танец, ритм, слово, искусство, композиция, пляски

BASIC EXPRESSIVE MEANS OF DANCE ART

Zukhra Yuldasheva

Nukus branch of Uzbekistan State Institute of Arts and Culture

Abstract: Initially, the dance was in unity with the word and music, but gradually began to separate from the syncretic art, acquiring stable forms. The movements changed, were subjected to artistic generalization, as a result of which the art of dance was formed, one of the oldest manifestations of folk art. The main expressive means of dance art are harmonious movements and postures, plastic expressiveness and facial expressions, dynamics, tempo and rhythm of movement, spatial pattern, composition.

Keywords: dance, rhythm, word, art, composition, dancing

Некоторые из древних форм танца зародились в процессе практической трудовой деятельности человека: процесс труда обнаружил значение ритма; движения, подчиненные ритму, породили пляску, которая и является одним из наиболее ранних проявлений культуры. «Пляски развивают гибкость, силу и красоту» - так говорил Платон. Аристотель определял смысл пляски следующими словами: «Пляска подражает своими ритмичными движениями нравам, страстям и обычаям и воплощает невидимую мысль». Безусловно, народные пляски того времени не дошли до нас в своем первоначальном виде.

Однако дошедшие до нас памятники искусства и литературы показывают, какое большое значение всегда имел танец в жизни человека. Например, воинственные пляски, как и все первобытные танцы, были непосредственно связаны с магическими ритуалами, с верой человека в то, что, вызвав образ победы в пляске, он затем одержит ее в действительном столкновении с врагом.

Возникнув из многообразных движений и жестов человека, связанных с разными процессами деятельности и эмоциональными впечатлениями от окружающего мира, танец с давних пор стал выражением различных душевных состояний человека (радостных и печальных, интимных, лирических и празднично-торжественных) и средством идейно-эмоционального воздействия. Например, охваченный ликованием человек пускается в пляс; бьющая через край радость жизни, ощущение здоровья, наслаждение бытием выливаются в энергичные движения. Так, еще раскопки времен неолита показали, как в танце человек изображал чувства и события, важные для его жизни. Уже в те времена искусство танца приобретало общественное звучание.[1.90]

Изначально танец находился в единстве со словом и музыкой, но постепенно стал вычленяться из синкретичного искусства, приобретая устойчивые формы. Движения изменялись, подвергались художественному обобщению, в результате чего и сформировалось искусство танца, одно из древнейших проявлений народного творчества. Основные выразительные средства танцевального искусства - это гармоничные движения и позы, пластическая выразительность и мимика, динамика, темп и ритм движения, пространственный рисунок, композиция. Огромную роль играют также костюм, театральные реквизиты, выразительные средства драматургии, которые существенно обогащают и конкретизируют танец, придают ему особую силу воздействия. Но, пожалуй, прежде всего, никакой танец немислим без музыки, усиливающей выразительность движений и жестов танцующих, эмоциональный строй танца в целом.

Танец, возникший как жанр прикладного назначения, всегда был прочно связан с определенными условиями его исполнения и восприятия, с конкретной жизненной ситуацией. Так, к примеру, обязательная составная часть богослужения - культовые пляски обладали величественным, строгим, торжественным характером; движения и музыка в них зачастую были строго регламентированы и обусловлены особенностями церемонии. Возникнув в недрах бытового искусства, они в дальнейшем значительно выходили за рамки прикладного жанра, требовали для своего исполнения профессионалов в области танца и музыки. Среда и обстоятельства, в которых возникал тот или иной танцевальный жанр, играли огромную роль не только при его зарождении, но и в дальнейшем развитии, в формировании особенностей хореографического

искусства. С самого зарождения танцевальной культуры любого народа происходит взаимосвязь с другими видами искусства и взаимовлияние различных жанров. [2.63]

На развитие хореографии как самостоятельного вида искусства повлияло формирование танцевальной культуры народов мира, которое происходило под воздействием труда человека, его жизни, климатических, географических условий, общественного строя, религиозных убеждений. Танцевальная культура (наряду с песней) наиболее непосредственно связана с бытом и подвержена влиянию моды. В ее образном содержании преломляются стандарты вкуса и эстетической нормы каждой эпохи; в экспрессии танцевальной музыки отражаются и облик людей данного времени, и манера их поведения. Основой, объединяющей, собирающей и определяющей все необходимое для создания сценического произведения, является хореография, что позволяет ей выступать в качестве самостоятельного искусства.

Синтетическая природа хореографии как особенного и самостоятельного вида искусства - это закономерный результат его одновременной подчиненности пространственным и временным законам, что является одной из особенностей танца.

Хореография - это определенная целостная сущность. Она имеет много общего, что объединяет ее с другими видами искусства: музыкой, поэзией, живописью, драмой, графикой, и то особенное, что делает ее именно хореографией. Эта особенность проявляется в собственных выразительных средствах хореографии, отличных от всех других видов искусства и создающих хореографическую образность. [3.113-114]

Хореографическое искусство имеет свои особенности и отличительные черты. В танце, как и в каждом виде искусства, художественная правда находит свой специфический, присущий только ему, конкретно-чувственный облик, обусловленный своими выразительными средствами. Выразительные средства танца:

- пластика человеческого тела (движения, позы, жесты, мимика);
- танцевальная лексика (традиционная, образная, естественно-подражательная);
- рисунок танца (пространственная композиция танца);
- музыка;
- сценическое оформление танца (костюм, грим, свет, декорации).

Все эти выразительные средства, составляя единое целое, называются композицией танца.

Композиция (от лат. *composition* - соединение, связь) - это целостная художественно-выразительная система. Это понятие в равной степени

относится как к целому хореографическому произведению, так и к определенному танцевальному этюду или танцевальной комбинации. Композиция определяет взаимодействие художественных средств, используемых в хореографическом произведении. Вне единства композиции не существует. Единство - качество, необходимое для композиции. Ее задача - способствовать созданию гармоничных художественных произведений.

Жизнелюбие - неотъемлемая черта характера народности. Это философская концепция хореографии. Отсюда и эстетическое воздействие танцевального искусства, любовь и интерес к нему народа. Вопросы теории хореографии далеко не разработаны. Жизнь хореографического искусства сталкивает нас подчас с нарушениями понимания природы танца, условий его существования. Это видно и по программам ансамблей народно-сценического танца, и по балетным спектаклям, и по целым направлениям хореографического искусства разных стран и периодов. Природа танца, границы его хореографической образности, наличие исторически сложившихся собственных выразительных средств делают неприемлемым служебное подчинение хореографии как драматичным приемам, так и музыкальным, и живописным. Такое подчинение может привести в лучшем случае к иллюстративности, потере целостности и лишению танца права выступать как самостоятельное хореографическое произведение.

Всякое успешное развитие предполагает, разумеется, знание, в данном случае - знание богатств, сложившихся традиций и закономерностей, определяющих природу этого самобытного художественного явления - хореографического искусства. Сила хореографии именно в том, что она дает отражение действительности, понятное без слов. [4.32]

В социологическом смысле искусство представляет собой взаимодействие двух факторов: предмета искусства и его потребления. Социологи вывели закон, который формулируется так: «Продукт получает свое последнее завершение только в потреблении. Без производства нет потребления. Однако и без потребления нет производства, так как производство в этом случае было бы бессмысленно». Закон этот одинаково относится ко всем видам искусства. Книга, музыкальная пьеса, картина или статуя, хотя и называются произведениями искусства, сами по себе еще не являются таковыми. Только когда книга читается, музыка звучит и слушается, картина или статуя созерцаются, искусство возникает благодаря эстетическому переживанию, которое появляется у читателя, слушателя, зрителя в процессе восприятия.

Хореографическое произведение как предмет искусства тоже находит свое последнее завершение в потреблении, в зрительском восприятии. Без зрительской эстетической оценки любое сценическое хореографическое

произведение, можно сказать, пустая суэта, никому, кроме заинтересованных лиц, не нужная. Публика, зритель - это необходимая закономерность, та конечная точка, которая определяет цель и значение любого творчества, в нашем случае - творчества хореографа. [5.90]

Задача искусства - не изображать явления, а воздействовать на душевное состояние воспринимающего, по отношению к которому художник - творец, ваятель, воспитатель, вдохновитель. Его цель не только воздействовать на интеллект, но поднять воспринимающего на более высокую ступень, как интеллектуально, так и эстетически, морально, как в мышлении, так и в воображении, и в области чувств, т.е. во всех проявлениях его существа, чтобы тем самым привести его в другое умственно-психическое состояние.

Если в искусстве как основной герой, как деятельная сила истории не участвует человеческая совесть, то такое искусство не имеет будущего. При оценке искусства следует опираться на устойчивые теоретические критерии, а не на собственный вкус. А вкус надо воспитывать, иначе не будет творческого прогресса. У человека есть один большой порок: он все хочет абсолютизировать, подогнать под свою мерку. Это трудноизлечимая болезнь. Едва ли большое искусство может родиться там, где преобладают незначительные и мелкие интересы. Душа большого искусства - любовь... Искусство должно быть таким большим, чтобы в нем незаметно растворялось все, что полезно и нужно человеку, и чтобы человек, сам того не подозревая, не ощущая, усваивал все то, что несет ему это искусство. Человек не принимает искусства, из которого выпирает костяк тенденциозности. Величие настоящего искусства заключается в умении скрывать эту тенденциозность. [6.21-22]

Искусство должно потрясать. Если оно не потрясает - это поделка, а не искусство. Если художник не выражает собственного страдания, не несет нам ощущения своей боли - он не может познать, не может излечить боли и страдания другого человека. Настоящее искусство - это всегда сложное искусство. Искусство сближает людей - делает их братьями... Искусство, было, есть и вечно будет необходимым. Оно, безусловно, оказывает свое - пусть очень своеобразное - воздействие на жизнь... Искусство - вечный поиск... Искусство творит чудеса.

Использованная литература

1. Афанасьева А. Б. «Диалог культур» в музыкально-хореографическом фольклоре: история и современность, социокультурные и педагогические аспекты // Вестник Академии русского балета имени А. Я. Вагановой. 2016. № 42. С. 88–96

2. Литвинова Т.Г. Формирования Каракалпакского народно-сценического танца, Диссертация на соискание кандидата искусствоведения, Т., 1987
3. Петросова Е.А.. Каракалпакский танец. –Т.: 1976.
4. Жумасеитова Г. Хореография Казахстан. – Алматы: Жибек жолы, 2010
5. Уснатдинов Ш. Полат Мадреймов – биринши қарақалпақ балетмейстери. – Нөкис: Қарақалпақстан, 2011.
6. Фомкин А. В. Духовно-нравственные традиции балетного образования [Электронный ресурс]. URL: www.vaganova.ru/files/Duhovno-nravstv_fomkin.doc (дата обращения: 06.08.2016)